

## **ΟΡΚΟΣ ΚΡΙΤΗ**

"Ορκίζομαι ότι θα εκτελέσω τα καθήκοντα του κριτή με θάρρος και πνεύμα δικαιοσύνης, πραότητας και αξιοπρέπειας.

Ότι καμία παρόρμηση προσωπική, συλλογική ή ομαδική δεν θα επηρεάσει την κρίση μου, ούτε θα υποκύψω σε οποιαδήποτε παρέμβαση που θα απέβλεπε στην παραβίαση των Κανονισμών.

Ότι θα παραμείνω πάντα εργατής πρόθυμος και υπέρμαχος θερμός του αθλητικού ιδεώδους και του Ολυμπιακού Πνεύματος, αγωνιζόμενος με όλες μου τις δυνάμεις για την εξάπλωσή τους χωρίς να αποβλέπω σε υλικό όφελος.

Το Ολυμπιακό φως ας φωτίζει τις σκέψεις και τις πράξεις μου."

(Σύνταξη όρκου: Π. Βαϊνδηρλής)

# ΔΙΟΙΚΗΤΙΚΟ ΣΥΜΒΟΥΛΙΟ ΙΑΑΦ

## 2011 - 2015

<b>Πρόεδρος:</b>	Lamine DIACK (Σενεγάλη)
<b>Α΄ Αντιπρόεδρος:</b>	Robert HERSH (Ηνωμένες Πολιτείες Αμερικής)
<b>Αντιπρόεδροι:</b>	Dahlan AL-HAMAD (Κατάρ) Sergey BUBKA (Ουκρανία) Sebastian COE (Μ. Βρεταννία & Β. Ιρλανδία)
<b>Γενικός Γραμματέας:</b>	Essar GABRIEL (Γαλλία)
<b>Επίτιμος Ταμίας:</b>	Valentin BALAKHNICHEV (Ρωσσία)
<b>Μέλη:</b>	Ahmed AL KAMALI (Ην. Αραβικά Εμιράτα) Bernard AMSALEM (Γαλλία) Sylvia BARLAG (Ολλανδία) Pauline DAVIS-THOMPSON (Μπαχάμες) Helmut DIGEL (Γερμανία) Nawal EL MOUTAWAKEL (Μαρόκκο) Frank FREDERICKS (Ναμίμπια) Geoff GARDNER (Νήσος Νόρφολκ) - - Ωκεανία* Roberto GESTA DE MELO (Βραζιλία) - - Νότιος Αμερική* Abby HOFFMAN (Καναδάς) Alberto JUANTORENA DANGER (Κούβα) Hamad KALKABA MALBOUM (Καμερούν) - - Αφρική* Suresh KALMADI (Ινδία) - Ασία* Isaiah F. KIPLAGAT (Κένυα) Neville McCOOK (Τζαμάικα) - ΒΚΑΚ* José María ODRIOZOLA (Ισπανία) Jung-Ki PARK (Κορέα) Anna RICCARDI (Ιταλία) Irena SZEWINSKA (Πολωνία) Katsuyuki TANAKA (Ιαπωνία) Hansjörg WIRZ (Ελβετία) - Ευρώπη*

\* Εκπρόσωποι Ηπείρου

## ΔΙΟΙΚΗΤΙΚΟ ΣΥΜΒΟΥΛΙΟ ΣΕΓΑΣ

<b>Πρόεδρος:</b>	Βασίλειος ΣΕΒΑΣΤΗΣ
<b>Α΄ Αντιπρόεδρος:</b>	Πτολεμαίος ΠΑΠΑΜΙΧΑΗΛ
<b>Β΄ Αντιπρόεδρος:</b>	Ιωάννης ΣΤΑΜΑΤΟΠΟΥΛΟΣ
<b>Γ΄ Αντιπρόεδρος:</b>	Κωνσταντίνος ΠΑΝΑΓΟΠΟΥΛΟΣ
<b>Γενικός Γραμματέας:</b>	Παναγιώτης ΔΗΜΑΚΟΣ
<b>Α΄ Ειδικός Γραμματέας:</b>	Κωνσταντίνος ΕΥΘΥΜΙΑΔΗΣ
<b>Β΄ Ειδικός Γραμματέας:</b>	Μαρίκα ΚΑΡΔΑΡΑ
<b>Ταμίας:</b>	Αθανάσιος ΒΟΓΙΑΤΖΗΣ
<b>Αναπληρωτής Ταμίας:</b>	Ξένια ΑΡΓΕΙΤΑΚΗ
<b>Έφορος:</b>	Θεόδωρος ΒΟΣΣΟΣ
<b>Μέλη:</b>	Θεόδωρος ΑΥΓΗΤΑΣ
	Θεόδωρος ΓΚΑΤΖΙΔΗΣ
	Δημήτριος ΓΚΕΡΛΕΣ
	Ιωάννης ΜΑΝΙΚΑΣ
	Ευάγγελος ΜΕΛΙΓΤΟΥΝΑΚΗΣ
	Ιωάννης ΜΠΟΛΛΑΣ
	Σάββας ΝΙΚΟΛΑΪΔΗΣ
	Φωτεινή ΠΑΠΑΔΑΚΗ
	Ιάκωβος ΠΕΤΣΟΥΛΑΣ
	Αναστάσιος ΤΟΜΠΟΥΛΗΣ
	Χριστόδουλος ΧΑΤΖΗΑΝΑΓΝΩΣΤΟΥ

## Πρόλογος Προέδρου ΣΕΓΑΣ



Βρίσκομαι πάλι στην ευχάριστη θέση, τέσσερα χρόνια μετά την προηγούμενη έκδοση, να χαϊρέτισω εκ μέρους του ΔΣ του Σ.Ε.Γ.Α.Σ. τη νέα έκδοση των Κανονισμών Αγώνων Στίβου 2012-2013, που αποτελούν πιστή μετάφραση της αντίστοιχης έκδοσης στην αγγλική γλώσσα της Παγκόσμιας Ομοσπονδίας Στίβου (IAAF) που φέτος γιορτάζει τα 100 χρόνια από την ίδρυσή της. Στο χρονικό διάστημα που μεσολάβησε από την τελευταία έκδοση των Κανονισμών στην Ελληνική γλώσσα (2008) μέχρι σήμερα και που ουσιαστικά καλύπτει ένα ολόκληρο Ολυμπιακό κύκλο, η Παγκόσμια Ομοσπονδία ύστερα από διάλογο και επεξεργασία προτάσεων που υπέβαλαν οι Ομοσπονδίες μέλη της, προχώρησε σε αρκετές και σημαντικές τροποποιήσεις των άρθρων και κανονισμών του Στίβου που αφορούν τις διεθνείς διοργανώσεις, την κατηγοριοποίηση και νομιμότητα των Αθλητών, το Αντιντόπινγκ, τις διαδικασίες επίλυσης διαφορών και τα όργανα διαιτησίας, καθώς και τα τεχνικά άρθρα των Αγώνων.

Οι αλλαγές αυτές επικυρώθηκαν από τα δύο τελευταία συνέδρια της IAAF, αυτά του Βερολίνου (2009) και του Νταεγού (2011), και περιέχονται στις αναθεωρημένες εκδόσεις των κανονισμών αυτής της περιόδου 2009–2010-2011 και της τελευταίας του 2012-2013.

Ο Σ.Ε.Γ.Α.Σ. θεώρησε ως αυτονόητη υποχρέωσή του την φετινή Ολυμπιακή χρονιά να μεταφράσει στην Ελληνική γλώσσα τους κανονισμούς έκδοσης IAAF 2012-2013 που περιλαμβάνουν όλα τα ισχύοντα και τα αναθεωρημένα άρθρα, και έχουν εφαρμογή από 1<sup>η</sup> Νοεμβρίου 2011, ευελπιστεί δε να προσφέρει με την έκδοση που κρατάτε στα χέρια σας, έναν πολύτιμο οδηγό για χρήση του Έλληνα Κριτή αλλά και του Αθλητή, Προπονητή και Φιλάθλου.

Η ολόπλευρη γνώση, η διαρκής ενημέρωση, η εκπαίδευση και η εμπειρία στην εφαρμογή των Κανονισμών Αγώνων Στίβου συμβάλλει καθοριστικά στην σωστή διοργάνωση των Αγώνων Στίβου, στην αξιοπιστία τους και στην εγκυρότητα των αποτελεσμάτων τους και κατ' επέκταση στην σωστή προβολή τους στο Φύλαθλο κοινό.

Να σημειώσω εδώ ότι ο ρόλος των Κριτών Κλασικού Αθλητισμού είναι καθοριστικός για την ομαλή και σωστή διεξαγωγή κάθε αγωνιστικής εκδήλωσης του Στίβου, γι' αυτό δε τον λόγο οφείλουν μέσα από την συνεργασία με την Ομοσπονδία να είναι πάντοτε άριστα προετοιμασμένοι και καταρτισμένοι στις μεγάλες απαιτήσεις των Αγώνων, όπως έχουν δείξει άλλωστε όποτε τους ζητήθηκε στις μεγάλες διοργανώσεις Στίβου που φιλοξενήθηκαν στη Χώρα μας τα τελευταία χρόνια, με αποκορύφωμα τους Ολυμπιακούς Αγώνες της Αθήνας του 2004, το Παγκόσμιο Κύπελλο Στίβου 2006 και το WAF2009.

Τελειώνοντας θα ήθελα να ευχαριστήσω από μέρους του ΔΣ του ΣΕΓΑΣ όλους όσους συνετέλεσαν σε αυτή την έκδοση, η οποία με την πληρότητα και εγκυρότητα των περιεχομένων της σίγουρα συμβάλλει στην προσπάθεια που κάνει η Ομοσπονδία μας για την ανάπτυξη στην βάση, τις διεθνείς διακρίσεις στην κορυφή και γενικότερα στην συνεχή διάδοση και βελτίωση του Κλασικού Αθλητισμού στην Χώρα μας.

Βασίλειος Σεβαστιάδης  
Πρόεδρος ΣΕΓΑΣ

## Εισαγωγικό σημείωμα

Η παρούσα έκδοση των επίσημων Κανονισμών Αγώνων Στίβου αποτελεί πιστή μετάφραση στην ελληνική γλώσσα του αντίστοιχου αγγλικού κειμένου του εγχειριδίου **Competition Rules 2012-2013**, έκδοσης της Παγκόσμιας Ένωσης Ομοσπονδιών Στίβου (**International Association of Athletics Federations - IAAF**).

Μετά την τελευταία έκδοση του ΣΕΓΑΣ το 2008, που περιλάμβανε τα άρθρα των κανονισμών όπως αυτά είχαν εγκριθεί από το συνέδριο της IAAF της Οσάκα (Αύγουστος 2007), ακολούθησαν τρεις εκδόσεις των Κανονισμών Αγώνων Στίβου της IAAF με ισχύ για το 2009, τη διετία 2010-2011 και η τελευταία για το χρονικό διάστημα 2012-2013 (με εφαρμογή από 1<sup>η</sup> Νοεμβρίου 2011) αντίστοιχα, στις οποίες έχουν συμπεριληφθεί οι τροποποιήσεις και οι προσθήκες στα άρθρα των κανονισμών που έχουν εγκριθεί από τα συνέδρια της IAAF στο Βερολίνο (2009) και στο τελευταίο 48<sup>ο</sup> Συνέδριο της Νταεγού (Αύγουστος 2011).

Στην παρούσα έκδοση του ΣΕΓΑΣ 2012-2013 και με σκοπό την επισήμανση των αλλαγών, των διορθώσεων ή και των προσθηκών στα κείμενα των άρθρων των κανονισμών που έχουν γίνει σε σχέση με την προηγούμενη έκδοση στην ελληνική γλώσσα, του 2008, τα τροποποιημένα κείμενα των άρθρων σημειώνονται με **διπλή γραμμή** στα περιθώρια των σελίδων.

Να σημειώσουμε ότι μετά την θέση σε ισχύ από 01/01/2009 του νέου παγκόσμιου κώδικα αντιντόπινγκ από την WADA, η IAAF έχει προχωρήσει σε μια ριζική αναθεώρηση και εμπλουτισμό των κειμένων του Τρίτου Μέρους των Κανονισμών που αφορά το Αντιντόπινγκ, προσθέτοντας και ιατρικά άρθρα. Για το λόγο αυτό δεν επισημαίνονται στην ελληνική έκδοση οι τροποποιήσεις των κειμένων των άρθρων του Τρίτου Μέρους Αντιντόπινγκ και Ιατρική, σε σχέση με την προηγούμενη του 2008, γιατί ουσιαστικά υπάρχει μια συνολική τροποποίηση της δομής και του περιεχομένου του συνόλου των κεφαλαίων και άρθρων αυτού του μέρους των Κανονισμών Αγώνων Στίβου.

Παράλληλα, όπως και στην προηγούμενη του 2008, στα περιεχόμενα αυτής της έκδοσης επιλέξαμε να συμπεριλάβουμε και τα άρθρα του «Γενικού Κανονισμού Οργάνωσης και Διεξαγωγής Πρωταθλημάτων και Αγώνων Στίβου του ΣΕΓΑΣ», όπως αυτά ισχύουν, μετά τις τελευταίες τροποποιήσεις που εγκρίθηκαν από την Γενική Συνέλευση της Ομοσπονδίας (19/03/2011), ώστε το εγχειρίδιο αυτό να αποτελεί σε κάθε αγωνιστική εκδήλωση ένα πραγματικά χρήσιμο εργαλείο στα χέρια των οργανωτών, των κριτών, των προπονητών και φυσικά των αθλητών και αθλητριών, με τους τελευταίους να αποτελούν τους κατεξοχήν πρωταγωνιστές των αγώνων Στίβου.

Θα ήθελα, τέλος, να ευχαριστήσω θερμά όλους όσους βοήθησαν και κυρίως τον κ. Θωμά Κώνστα, Διπλ. Μηχανολόγο Μηχανικό ΕΜΠ, Κριτή Στίβου και Διεθνή Στατιστικό μέλος ATFS, που για μια ακόμη φορά ανέλαβε την πιστή μετάφραση από το αγγλικό κείμενο, καθώς και την επιμέλεια αυτής της έκδοσης (Μάρτιος 2012).

Σταματόπουλος Ιωάννης  
Β' Αντιπρόεδρος ΣΕΓΑΣ  
Πρόεδρος Επιτροπής Αγώνων

**ΓΕΝΙΚΟΣ ΚΑΝΟΝΙΣΜΟΣ  
ΟΡΓΑΝΩΣΗΣ ΚΑΙ ΔΙΕΞΑΓΩΓΗΣ ΠΡΩΤΑΘΛΗΜΑΤΩΝ  
ΚΑΙ ΑΓΩΝΩΝ ΤΟΥ ΣΥΝΔΕΣΜΟΥ ΕΛΛΗΝΙΚΩΝ  
ΓΥΜΝΑΣΤΙΚΩΝ ΚΑΙ ΑΘΛΗΤΙΚΩΝ ΣΩΜΑΤΕΙΩΝ  
(ΣΕΓΑΣ)**

**ΑΡΘΡΟ 27 ν. 2725/1999**

Ο Σύνδεσμος Ελληνικών Γυμναστικών και Αθλητικών Σωματείων, έχοντας υπόψη του τη διάταξη του άρθρου 27 του νόμου 2725/1999, τις διατάξεις του Καταστατικού και των Κανονισμών της Διεθνούς Ομοσπονδίας (IAAF), εκδίδει τον παρακάτω ΓΕΝΙΚΟ ΚΑΝΟΝΙΣΜΟ ΟΡΓΑΝΩΣΗΣ ΚΑΙ ΔΙΕΞΑΓΩΓΗΣ ΠΡΩΤΑΘΛΗΜΑΤΩΝ ΚΑΙ ΑΓΩΝΩΝ ΤΟΥ ΣΕΓΑΣ.

**ΚΕΦΑΛΑΙΟ Α΄ (ΑΡΘΡΑ 1 – 6)**

**ΑΡΘΡΟ 1**

**Αρμοδιότητα οργάνωσης και διεξαγωγής πρωταθλημάτων**

Ο Σύνδεσμος Ελληνικών Γυμναστικών και Αθλητικών Σωματείων (ΣΕΓΑΣ), είναι αποκλειστικά αρμόδιος για την οργάνωση και διεξαγωγή κάθε αγώνα Στίβου στην Ελλάδα.

**ΑΡΘΡΟ 2**

**Διοργάνωση Τοπικών Αγώνων**

Απαγορεύεται ρητά η διοργάνωση ή διεξαγωγή οποιουδήποτε τοπικού αγώνα στίβου ή αγώνα σε ανώμαλο έδαφος ή σε δημόσιο δρόμο ή συμμετοχή σε οποιονδήποτε αγώνα σωματείου μέλους του ΣΕΓΑΣ ή μεμονωμένου αθλητού ή αθλήτριας, χωρίς την προηγούμενη έγγραφη συγκατάθεση της Ομοσπονδίας, σύμφωνα με όσα ορίζονται στο άρθρο 7 παρ. 6, 7 και στο άρθρο 33 παρ.8 του ν. 2725/99.

## ΑΡΘΡΟ 3

### Διοργάνωση Διεθνών Αγώνων

---

Απαγορεύεται ρητά η διοργάνωση ή διεξαγωγή οποιουδήποτε διεθνή αγώνα στίβου ή διεθνή αγώνα σε ανώμαλο έδαφος ή συμμετοχή σε οποιονδήποτε αγώνα στο εξωτερικό, σωματίου μέλους του ΣΕΓΑΣ ή μεμονωμένου αθλητού ή αθλήτριας, χωρίς την προηγούμενη έγγραφη συγκατάθεση της Ομοσπονδίας, σύμφωνα με όσα ορίζονται στο άρθρο 7 παρ. 6, 7 του ν. 2725/99 και στο άρθρο 12 παρ. 1 και 2 του καταστατικού της Ι.Α.Α.Φ.

## ΑΡΘΡΟ 4

### Πανελλήνια Πρωταθλήματα

---

1. Ο ΣΕΓΑΣ έχει την ευθύνη διεξαγωγής των παρακάτω Πανελληνίων Πρωταθλημάτων:
  - ΠΑΝΕΛΛΗΝΙΟ ΠΡΩΤΑΘΛΗΜΑ ΑΝΔΡΩΝ – ΓΥΝΑΙΚΩΝ
  - ΠΑΝΕΛΛΗΝΙΟ ΠΡΩΤΑΘΛΗΜΑ ΑΝΔΡΩΝ – ΓΥΝΑΙΚΩΝ ΚΑΤΩ ΤΩΝ 23 ΕΤΩΝ
  - ΠΑΝΕΛΛΗΝΙΟ ΠΡΩΤΑΘΛΗΜΑ ΕΦΗΒΩΝ – ΝΕΑΝΙΔΩΝ
  - ΠΑΝΕΛΛΗΝΙΟ ΠΡΩΤΑΘΛΗΜΑ ΠΑΙΔΩΝ – ΚΟΡΑΣΙΔΩΝ
  - ΠΑΝΕΛΛΗΝΙΟ ΠΡΩΤΑΘΛΗΜΑ ΠΑΜΠΑΙΔΩΝ Α΄ - ΠΑΓΚΟΡΑΣΙΔΩΝ Α΄
  - ΠΑΝΕΛΛΗΝΙΟ ΠΡΩΤΑΘΛΗΜΑ ΔΡΟΜΟΥ ΣΕ ΑΝΩΜΑΛΟ ΕΔΑΦΟΣ
  - ΠΑΝΕΛΛΗΝΙΟ ΠΡΩΤΑΘΛΗΜΑ ΚΛΕΙΣΤΟΥ ΣΤΙΒΟΥ ΑΝΔΡΩΝ-ΓΥΝΑΙΚΩΝ
2. Ο ακριβής χρόνος, ο τόπος διεξαγωγής καθώς και κάθε άλλο ζήτημα σχετικό με τις παραπάνω διοργανώσεις θα καθορίζονται με τη Γενική και τις Ειδικές Προκηρύξεις τις οποίες θα εκδίδει ο ΣΕΓΑΣ και θα ανακοινώνονται στα Σωματεία.
3. Οι νικήτριες ομάδες των Πανελληνίων Πρωταθλημάτων, ανακηρύσσονται μετά την ολοκλήρωση όλων των αγωνισμάτων των κατηγοριών τους και μπορούν να συμμετέχουν, αν το θέλουν, στα Πανευρωπαϊκά Πρωταθλήματα Συλλόγων (Α-Γ, Ε-Ν). Η ομάδα που δεν επιθυμεί να συμμετάσχει, πρέπει να ενημερώνει την Ομοσπονδία, μέσα στις προβλεπόμενες ημερομηνίες που ορίζονται από την Ε.Α.Α. Υπάρχει δυνατότητα να δηλωθεί η επόμενη ομάδα και να συμμετάσχει μετά από εισήγηση της Ομοσπονδίας και τη σχετική έγκριση της Ε.Α.Α.

Στην Ομάδα που δηλώνει συμμετοχή και δεν συμμετέχει, επιβάλλεται ποινή αποκλεισμού και χρηματικό πρόστιμο.

## ΑΡΘΡΟ 5

### Διασυλλογικά Πρωταθλήματα

---

1. Τα Διασυλλογικά Πρωταθλήματα διεξάγονται με μέριμνα και ευθύνη του ΣΕΓΑΣ ή των ΕΑΣ – ΤΕ ΣΕΓΑΣ. Όπου αυτά διεξάγονται σε Ομίλους, ορίζονται με απόφαση της Επιτροπής Ανάπτυξης οι ΕΑΣ – ΤΕ ΣΕΓΑΣ που θα τα διοργανώσουν. Η σύνθεση των Ομίλων καθορίζεται με τη Γενική και τις Ειδικές Προκηρύξεις.
2. Η αλληλογραφία των σωματείων σχετικά με τα Διασυλλογικά Πρωταθλήματα, αποστέλλεται απ' ευθείας από τα σωματεία στις Ενώσεις ή τις Τοπικές Επιτροπές.  
Τα καθήκοντα των ΕΑΣ-ΤΕ για τα Διασυλλογικά Πρωταθλήματα που θα διεξάγονται στην Περιφέρειά τους, είναι τα παρακάτω:
  - (α) Καταρτίζουν και κοινοποιούν στα σωματεία της περιφέρειάς τους, τις προκηρύξεις κάθε πρωταθλήματος είκοσι (20) ημέρες το λιγότερο, πριν από την τέλεση του κάθε πρωταθλήματος. Αν πρόκειται για Ομίλους, κοινοποιούν την προκήρυξη στις ΕΑΣ-ΤΕ ΣΕΓΑΣ τριάντα (30) μέρες το λιγότερο πριν από την τέλεση του κάθε πρωταθλήματος και οι οποίες στη συνέχεια την κοινοποιούν στα σωματεία της περιφέρειάς τους.
  - (β) Εντός πέντε (5) ημερών μετά την ολοκλήρωση των αγώνων, θα πρέπει να στέλνουν στον ΣΕΓΑΣ τα πρωτότυπα πινάκια των αγώνων, καθώς επίσης και ό,τι προβλέπεται από την Γενική Προκήρυξη (βαθμολογίες πρωταθλήματος, Στατιστικά στοιχεία, Οικονομικό Απολογισμό των αγώνων, Κυρώσεις που τυχόν επιβλήθηκαν κλπ.).
  - (γ) Εντός δέκα (10) ημερών μετά την ολοκλήρωση των αγώνων, θα πρέπει να στέλνουν στα σωματεία της περιφέρειάς τους καθώς και στις ΕΑΣ-ΤΕ όταν πρόκειται για Ομίλους (οι οποίες στη συνέχεια θα τα κοινοποιήσουν αμέσως στα σωματεία της περιφέρειάς τους) τα πλήρη αποτελέσματα των αγώνων που διοργάνωσαν.
  - (δ) Ορίζουν τον τόπο τέλεσης των αγώνων και εκδίδουν την άδεια τους.
  - (ε) Ορίζουν την Ελλανόδικο Επιτροπή.



- (στ) Με εισήγηση της Επιτροπής Κριτών της ΕΑΣ και έγκριση του ΔΣ της ΕΑΣ ορίζουν την Αγωνόδοκο Επιτροπή.
- (ζ) Μεριμνούν για την Ιατρική κάλυψη των αγώνων.
- (η) Φροντίζουν για την Ηλεκτρονική Χρονομέτρηση των αγώνων καθώς και τον ορισμό των χειριστών του συστήματος χρονομέτρησης.

Τα Διασυλλογικά Πρωταθλήματα που διοργανώνονται είναι τα παρακάτω:

- ΔΙΑΣΥΛΛΟΓΙΚΟ ΠΡΩΤΑΘΛΗΜΑ ΑΝΔΡΩΝ-ΓΥΝΑΙΚΩΝ
- ΔΙΑΣΥΛΛΟΓΙΚΟ ΠΡΩΤΑΘΛΗΜΑ ΠΑΙΔΩΝ-ΚΟΡΑΣΙΔΩΝ
- ΔΙΑΣΥΛΛΟΓΙΚΟ ΠΡΩΤΑΘΛΗΜΑ ΠΑΜΠΑΙΔΩΝ Α΄ – ΠΑΓΚΟΡΑΣΙΔΩΝ Α΄
- ΔΙΑΣΥΛΛΟΓΙΚΟ ΠΡΩΤΑΘΛΗΜΑ ΣΥΝΘΕΤΩΝ ΑΓΩΝΙΣΜΑΤΩΝ ΑΝΔΡΩΝ – ΓΥΝΑΙΚΩΝ, ΠΑΙΔΩΝ – ΚΟΡΑΣΙΔΩΝ
- ΔΙΑΣΥΛΛΟΓΙΚΟ ΠΡΩΤΑΘΛΗΜΑ ΣΥΝΘΕΤΩΝ ΑΓΩΝΙΣΜΑΤΩΝ ΠΑΜΠΑΙΔΩΝ Α΄ – ΠΑΓΚΟΡΑΣΙΔΩΝ Α΄
- ΔΙΑΣΥΛΛΟΓΙΚΟ ΠΡΩΤΑΘΛΗΜΑ ΣΥΝΘΕΤΩΝ ΑΓΩΝΙΣΜΑΤΩΝ ΠΑΜΠΑΙΔΩΝ Β΄ – ΠΑΓΚΟΡΑΣΙΔΩΝ Β΄ (ΕΑΡΙΝΗ ΦΑΣΗ)
- ΔΙΑΣΥΛΛΟΓΙΚΟ ΠΡΩΤΑΘΛΗΜΑ ΠΑΜΠΑΙΔΩΝ Β΄ – ΠΑΓΚΟΡΑΣΙΔΩΝ Β΄ (ΕΑΡΙΝΗ ΦΑΣΗ και ΦΘΙΝΟΠΩΡΙΝΗ ΦΑΣΗ)

Όσον αφορά τους αγώνες ΠΠΒ και ΠΚΒ αξιολογείται η ατομική ή ομαδική συμμετοχή και όχι η επίδοση. Μπορεί να διοργανώνεται με την ευθύνη του Σωματείου ή Σωματείων μελών του ΣΕΓΑΣ και την σχετική έγκριση της τοπικής ΕΑΣ – Τ.Ε. Κριτές μπορούν ακόμη να χρησιμοποιηθούν και τεχνικοί, Καθηγητές Φυσικής Αγωγής.

3. Ο ακριβής χρόνος, ο τόπος διεξαγωγής καθώς και κάθε άλλο ζήτημα σχετικό με τις παραπάνω διοργανώσεις θα καθορίζονται με τη Γενική και τις Ειδικές Προκηρύξεις τις οποίες θα εκδίδει ο ΣΕΓΑΣ ή οι ΕΑΣ-ΤΕ και θα ανακοινώνονται στα Σωματεία.

Με βάση τα ανωτέρω ο ΣΕΓΑΣ έχει την αποκλειστική αρμοδιότητα να διεξάγει και να εγκρίνει τους πάσης φύσεως αγώνες Στίβου που διεξάγονται στη Χώρα μας.

Αγώνες οι οποίοι διεξάγονται στη Χώρα μας είναι:

1. Εντός σταδίου
  - Πανελλήνιοι, Διασυλλογικοί, Επώνυμοι, Ημερίδες ή άλλοι αγώνες, Σχολικοί και Στρατιωτικοί, Διεθνείς-Meetings
2. Εκτός σταδίου
  - Ολυμπιακά αγωνίσματα
  - Μαραθώνιος, Βάδην
  - Μη Ολυμπιακά Αγωνίσματα
  - Δρόμοι σε Ανώμαλο έδαφος σε επίσημες αποστάσεις
  - Δρόμοι σε βουνό
  - Διάφοροι δρόμοι στις πόλεις και ημιμαραθώνιοι

Για όλους τους παραπάνω αγώνες χρειάζεται απαραίτητα η έγκριση της Ομοσπονδίας, η δε υποβολή της πρότασης διοργάνωσης θα πρέπει να υποβάλλεται κατά τους μήνες Σεπτέμβριο - Οκτώβριο οπότε και καταρτίζεται το Καλεντάρι για να περιλαμβάνονται σε αυτό. Σε εξαιρετικές περιπτώσεις, για αγώνες που δεν περιλαμβάνονται στο Καλεντάρι, θα πρέπει να υποβάλλεται πλήρης φάκελος με αίτημα στον ΣΕΓΑΣ μέχρι τέλους Φεβρουαρίου. Ένα μήνα τουλάχιστον πριν την διεξαγωγή του Αγώνα όλοι οι διοργανωτές των παραπάνω Αγώνων πρέπει να στείλουν την προκήρυξη για έγκριση από το Διοικητικό Συμβούλιο του ΣΕΓΑΣ.

Για όλους ανεξαιρέτως τους παραπάνω Αγώνες, οι διοργανωτές πρέπει να υποβάλλουν για έγκριση την αναλυτική προκήρυξη των Αγώνων στον ΣΕΓΑΣ, μαζί με κάθε άλλη αναγκαία πληροφορία. (π.χ. συνδιοργανωτές, Χορηγοί, κ.λπ.).

Από αυτή την υποχρέωση, εξαιρούνται μόνο οι τοπικοί Αγώνες, ημερίδες κ.λπ., στους οποίους δικαίωμα συμμετοχής έχουν Αθλητές – Αθλήτριες Σωματείων αποκλειστικά της οικείας ΕΑΣ. Στην περίπτωση αυτή δεν χρειάζεται υποβολή για έγκριση από το Δ.Σ. του ΣΕΓΑΣ, σύμφωνα με τα παραπάνω.

Σε κάθε περίπτωση για όλους τους παραπάνω αγώνες, είτε αυτοί διεξάγονται στο λεκανοπέδιο της Αττικής, ή στην περιφέρεια, ΟΡΓΑΝΩΤΗΣ δεν μπορεί να είναι άλλος πλην του ΣΕΓΑΣ, ή τις ΕΑΣ-ΤΕ ΣΕΓΑΣ, ή ΣΩΜΑΤΕΙΟ Μέλος του, μετά από έγκριση του ΣΕΓΑΣ.

Άλλοι φορείς (π.χ. Τοπική Αυτοδιοίκηση, Εκπαιδευτικά Ιδρύματα) μπορούν να περιλαμβάνονται στους οργανωτές με την μορφή του συνδιοργανωτή κατόπιν έγκρισης του ΣΕΓΑΣ.

Λαϊκοί αγώνες κάθε μορφής εφόσον δεν γίνονται εντός σταδίου, δεν περιλαμβάνονται στους ανωτέρω εκτός Σταδίου αγώνες και δεν μετέχουν σε αυτούς αλλοδαποί Αθλητές, μπορούν να διεξάγονται από άλλον φορέα χωρίς την έγκριση και τη συμμετοχή στην διοργάνωση του ΣΕΓΑΣ, των ΕΑΣ-ΤΕ ΣΕΓΑΣ και ΣΩΜΑΤΕΙΩΝ.

1. Όλοι οι αγώνες και τα πρωταθλήματα θα διεξάγονται σύμφωνα με τους ισχύοντες κανονισμούς αγώνων στίβου της IAAF.  
Ο ΣΕΓΑΣ διατηρεί το δικαίωμα να τροποποιεί μερικώς τους κανονισμούς υπό την προϋπόθεση ότι οι τροποποιήσεις αυτές θα συμπεριλαμβάνονται στη Γενική ή στις Ειδικές Προκηρύξεις.
2. Σε όλους τους αγώνες που διεξάγονται με την ευθύνη ή την έγκριση του ΣΕΓΑΣ των ΕΑΣ ή των ΤΕ δικαιούνται να συμμετάσχουν μόνον αθλητές ή αθλήτριες οι οποίοι είναι γραμμένοι στα μητρώα αθλούμενων μελών του ΣΕΓΑΣ και έχουν δελτίο αθλητικής ιδιότητας και υγείας αθλητού ή αθλήτριας Στίβου. Εξάιρεση θα γίνεται μόνο σε Αγώνες εκτός Σταδίου και εφόσον υπάρχει ρητή πρόβλεψη στην προκήρυξη των Αγώνων.  
Σε περίπτωση τέλεσης τοπικών αγώνων κατά την διάρκεια των οποίων τα σωματεία επιθυμούν να μετέχουν αθλητές, Έλληνες ή αλλοδαποί, που δεν τυγχάνουν κάτοχοι δελτίου αθλητού στίβου σύμφωνα με τα ανωτέρω, οφείλουν απαραίτητα να ζητήσουν την έγκριση του ΣΕΓΑΣ.
3. Ο ΣΕΓΑΣ δύναται να διοργανώνει Αγώνες στην κατηγορία juniors καθώς και να εφαρμόσει το πρόγραμμα Kids Athletics, συνεργαζόμενος με σχολεία, την Τοπική Αυτοδιοίκηση και άλλους φορείς. Για όσους από την συμμετοχή δεν διαθέτουν Δελτίο Αθλητικής Ιδιότητας την ευθύνη για την υγεία των μαθητών – αθλητών, την έχουν αποκλειστικά οι συνεργαζόμενοι φορείς και είναι απαραίτητη προϋπόθεση για την συμμετοχή τους στους Αγώνες ή τα παιχνίδια.
4. Ο ΣΕΓΑΣ δύναται να περικόπτει ή να διακόπτει για ορισμένο χρονικό διάστημα την καταβολή επιχορήγησης σε αθλητικό σωματείο που συμμετείχε σε αγώνες ή διοργάνωσε αγώνες χωρίς την έγκριση του (άρθρο 7 παρ. 7 νομ. 2725/1999). Οι αγώνες αυτοί δε θεωρούνται επίσημοι και δεν αναγνωρίζονται τα αποτελέσματα.

## **ΚΕΦΑΛΑΙΟ Β΄ (ΑΡΘΡΑ 7 – 9)**

### **Προκηρύξεις Πρωταθλημάτων**

#### **ΑΡΘΡΟ 7**

##### **Γενική Προκήρυξη**

---

1. Πριν την έναρξη κάθε αγωνιστικής περιόδου και σε κάθε περίπτωση μέχρι τον μήνα Δεκέμβριο έκαστου έτους, καταρτίζεται από τον ΣΕΓΑΣ η Γενική Προκήρυξη Διεξαγωγής Πρωταθλημάτων, της αρμοδιότητάς του.
2. Η Γενική Προκήρυξη κοινοποιείται από τον ΣΕΓΑΣ σε όλα τα Σωματεία – μέλη του ένα μήνα πριν από την έναρξη της αγωνιστικής περιόδου.
3. Στην Γενική προκήρυξη πρέπει να περιλαμβάνονται:
  - (α) Τα πρωταθλήματα όλων των κατηγοριών που προκηρύσσονται.
  - (β) Οι οικονομικοί όροι κάθε πρωταθλήματος.
  - (γ) Οι τυχόν όροι και προϋποθέσεις διεξαγωγής που δεν προβλέπονται από τον παρόντα κανονισμό.

#### **ΑΡΘΡΟ 8**

##### **Ειδικές Προκηρύξεις**

---

1. Οι Ειδικές Προκηρύξεις των Πρωταθλημάτων της αρμοδιότητας του ΣΕΓΑΣ, καταρτίζονται από την Ομοσπονδία, κατόπιν πρότασης της αρμόδιας Επιτροπής (Ανάπτυξης, Υψηλού Αθλητισμού, Κριτών κλπ) και έγκριση του ΔΣ του ΣΕΓΑΣ.
2. Οι Ειδικές Προκηρύξεις των Πρωταθλημάτων της αρμοδιότητας των ΕΑΣ-ΤΕ ΣΕΓΑΣ, καταρτίζονται από τις ΕΑΣ-ΤΕ, κατόπιν εισήγησης του Τεχνικού Συμβούλου της ΕΑΣ-ΤΕ και σε συνεργασία με την Επιτροπή Κριτών της ΕΑΣ-ΤΕ.
3. Κάθε Ειδική Προκήρυξη, κοινοποιείται στα σωματεία από τον αρμόδιο φορέα που την εξέδωσε δεκαπέντε (15) τουλάχιστον ημέρες πριν από την προβλεπόμενη έναρξη κάθε αγώνα.
4. Η Ειδική Προκήρυξη περιλαμβάνει:
  - (α) Την κατηγορία του συγκεκριμένου πρωταθλήματος.
  - (β) Τον υπεύθυνο φορέα για την οργάνωση και διεξαγωγή των συγκεκριμένων αγώνων.
  - (γ) Τα αγωνίσματα και το ωρολόγιο πρόγραμμα του πρωταθλήματος.

- (δ) Την προθεσμία υποβολής δηλώσεων συμμετοχής.
- (ε) Το δικαίωμα συμμετοχής Σωματείων και αθλητών.
- (στ) Τον τόπο διεξαγωγής των αγώνων.
- (ζ) Τους Οικονομικούς όρους του πρωταθλήματος.
- (η) Κάθε άλλο θέμα που αφορά τους αγώνες.
- (θ) Έντυπα δηλώσεων συμμετοχής. (Για τη συμμετοχή στο πρωτάθλημα, απαιτείται υποβολή δήλωσης συμμετοχής με την οποία, εκτός των άλλων, το σωματείο δηλώνει ανεπιφύλακτα ότι αποδέχεται τους όρους της Γενικής και Ειδικής προκήρυξης και την εφαρμογή των κανονισμών του ΣΕΓΑΣ).

## ΑΡΘΡΟ 9

### Γενικά περί Προκηρύξεων

---

1. Κάθε Ειδική Προκήρυξη πρέπει να είναι εναρμονισμένη στο πνεύμα και στο γράμμα της Γενικής Προκήρυξης Αγώνων του ΣΕΓΑΣ και κάθε προκήρυξη (Γενική ή Ειδική) εναρμονισμένη στις διατάξεις του παρόντος και των λοιπών κανονισμών του καταστατικού του ΣΕΓΑΣ και της αθλητικής νομοθεσίας.
2. Εάν συντρέχει ειδικός λόγος που αποκλείει εφαρμογή διάταξης του παρόντος Κανονισμού, πρέπει αφ' ενός να αναφέρεται ρητά στην Προκήρυξη, αφ' ετέρου να υπάρχει ειδική απόφαση του ΔΣ του ΣΕΓΑΣ.
3. Κάθε θέμα που δεν προβλέπεται από τις προκηρύξεις ή τον παρόντα κανονισμό, αρμόδιο να αποφασίσει είναι το ΔΣ του ΣΕΓΑΣ.

## ΚΕΦΑΛΑΙΟ Γ' (ΑΡΘΡΑ 10 - 12)

### Σωματεία- Αθλητές- Προπονητές

#### ΑΡΘΡΟ 10

#### Υποχρεώσεις Σωματείων

---

1. Τα σωματεία υποχρεούνται να δηλώσουν την συμμετοχή των αθλητών – αθλητριών στα διάφορα πρωταθλήματα όπως τα χρονικά όρια των προκηρύξεων ορίζουν, σε αντίθετη δε περίπτωση αποκλείονται των αγώνων. Στις δηλώσεις συμμετοχής πρέπει να αναγράφονται όλα τα στοιχεία που το υπόδειγμα της δήλωσης ορίζει.
2. Τα σωματεία με τους αθλητές τους θα πρέπει να προσέρχονται στους αγώνες, ανεξάρτητα με την πιθανή δυσχερή κατάσταση που επικρατεί αναφορικά με την μετακίνησή τους προς το στάδιο ή την πιθανή κακή αγωνιστική κατάσταση του στίβου και της κονίστρας. Η καταλληλότητα του στίβου και της κονίστρας θα αποφασισθεί λίγο πριν την έναρξη των αγώνων από τον Αλυτάρχη σε συνεργασία με τον Τεχνικό υπεύθυνο των αγώνων. Για εξαιρετικές περιπτώσεις καιρικών συνθηκών, (π.χ. χιόνι, κατακλυσμός, απαγορευτικών πλοίων, τροχαίων ατυχημάτων, απεργιών, κλπ.), μπορεί η διοργανώτρια αρχή να αναβάλλει ή να μεταθέσει τους αγώνες, ακόμη και να τροποποιήσει το αγωνιστικό πρόγραμμα, αφού πρώτα ενημερώσει και λάβει έγκριση από την Επιτροπή Ανάπτυξης.
3. Τα σωματεία πρέπει να μεριμνούν ώστε οι αθλητές τους να δηλώνονται στη γραμματεία των αγώνων και να προσέρχονται στην αίθουσα κλήσης με τα δελτία αθλητικής ιδιότητας.
4. Απαγορεύεται η αλλαγή της έδρας ενός σωματείου της δύναμης του ΣΕΓΑΣ και της ΕΑΣ, μετά τον καθορισμό των ομίλων και την έκδοση της Γενικής Προκήρυξης των πρωταθλημάτων. Σωματείο που θα αλλάζει τις καταστατικές του διατάξεις, που αφορούν την αλλαγή της έδρας του, θα εντάσσεται ως νέο σωματείο, στην αμέσως επόμενη αγωνιστική περίοδο.

Σε όλα τα πρωταθλήματα (διασυλλογικά, πανελλήνια), τους δρόμους σε ανώμαλο έδαφος ή τους Επώνυμους Τοπικούς αγώνες καθώς και τις Διεθνείς συναντήσεις, δικαιούνται συμμετοχής αθλητές-τριες που ανήκουν σε σωματεία μέλη του ΣΕΓΑΣ και είναι κάτοχοι δελτίου αθλητικής ιδιότητας αθλητού-τριας στίβου που έχει εκδώσει ο ΣΕΓΑΣ. Τα δελτία αυτά πρέπει να έχουν εκδοθεί σύμφωνα με τον κανονισμό εγγραφών και μετεγγραφών καθώς και της εγκυκλίου του ΣΕΓΑΣ.

Επιπλέον, στα δελτία αθλητικής ιδιότητας αθλητού ή αθλήτριας στίβου πρέπει να υπάρχει ιατρική θεώρηση, σύμφωνα με τα οριζόμενα στο άρθρο 33 παρ. 9 του νόμου 2725/99. Αν το σωματείο δεν προσκομίσει πριν την έναρξη των αγώνων νόμιμα θεωρημένα, κατά τα παραπάνω, δελτία, ο Τεχνικός Υπεύθυνος είναι υποχρεωμένος να μην επιτρέψει την συμμετοχή των αθλητών ή αθλητριών που δεν πληρούν τις παραπάνω προϋποθέσεις.

1. Αλλοδαποί, ομογενείς, υπήκοοι Κρατών – Μελών της Ευρωπαϊκής Ένωσης (Ε.Ε.) και λοιποί μη Έλληνες αθλητές δικαιούνται συμμετοχής στα διάφορα πρωταθλήματα (διασυλλογικά ή πανελλήνια), υπό τους όρους και τις προϋποθέσεις που καθορίζονται από τις διατάξεις του Κανονισμού εγγραφών-μετεγγραφών και της Εγκυκλίου εγγραφών αλλοδαπών και ομογενών αθλητών του ΣΕΓΑΣ και των σχετικών Υπουργικών Αποφάσεων.
2. Δεν δικαιούται συμμετοχής αθλητής ή αθλήτρια που έχει τιμωρηθεί από τα Πειθαρχικά και δικαιοδοτικά όργανα του ΣΕΓΑΣ, και για όσο διάστημα διαρκεί η ποινή τους.
3. Στα αξιολογούμενα πρωταθλήματα (Πανελλήνια - Διασυλλογικά), οι βαθμοί που απορρέουν από την κατάταξη των αθλητών-τριών που αποκτήθηκαν την τελευταία μετεγγραφική περίοδο καθ' υπέρβαση των διατάξεων του Κανονισμού Εγγραφών – Μετεγγραφών ΣΕΓΑΣ και των οποίων οι σχετικές αιτήσεις είχαν απορριφθεί από την Επιτροπή Μετεγγραφών, δεν προσμετρώνται στην βαθμολογία του πρωταθλήματος και στην ετήσια αξιολόγηση του σωματείου.

## ΑΡΘΡΟ 12

### Προπονητές

---

Όλα τα σωματεία που μετέχουν στα πρωταθλήματα (διασυλλογικά ή πανελλήνια) είναι υποχρεωμένα να δηλώσουν τους προπονητές που απασχολούν για την εκγύμναση των αθλητών ή αθλητριών τους στην αρχή κάθε περιόδου και όχι αργότερα της 15<sup>ης</sup> Δεκεμβρίου κάθε έτους. Προπονητής ο οποίος δηλώνεται για πρώτη φορά στον ΣΕΓΑΣ σαν προπονητής σωματείου του στίβου θα πρέπει να επισυνάπτει την άδεια εξασκήσεως επαγγέλματος.

*Σημ.: Δεν επιτρέπεται να ασκεί χρέη προπονητού όποιος δεν πληροί τις προϋποθέσεις του νόμου.*

## ΚΕΦΑΛΑΙΟ Δ' (ΑΡΘΡΑ 13 - 17)

Ελλανόδικος Επιτροπή - Τεχνικός Υπεύθυνος – Παρατηρητές -  
- Κριτές - Πινάκια Αγώνων

## ΑΡΘΡΟ 13

### Ελλανόδικος επιτροπή

---

Οι πρωταρχικές αρμοδιότητες της επιτροπής αυτής είναι η εκδίκαση όλων των ενστάσεων σύμφωνα με το άρθρο 146 των Κανονισμών Αγώνων Στίβου, καθώς και όλων εκείνων των θεμάτων που προκύπτουν κατά τη διάρκεια των αγώνων και υποβάλλονται σε αυτήν για κρίση. Οι αποφάσεις της Ελλανόδικου Επιτροπής είναι **τελεσίδικες**.

Τα μέλη της επιτροπής αποχωρούν από τους αγώνες μετά το πέρας των 30' από την ανακοίνωση του τελευταίου αγωνίσματος και αφού ενημερωθούν από τον Αλυτάρχη για την ύπαρξη τυχόν ένστασης.

## ΑΡΘΡΟ 14

### Τεχνικός Υπεύθυνος (Εκπρόσωπος) Πανελληνίων Πρωταθλημάτων και Άλλων Αγώνων

---

Τεχνικός υπεύθυνος, σύμφωνα με το Άρθρο 112 των Κανονισμών Αγώνων Στίβου, των Πανελληνίων Πρωταθλημάτων, ορίζεται ένας από τους Επιτελικούς Τεχνικούς Συμβούλους (του ΣΕΓΑΣ) της Επιτροπής Ανάπτυξης της Ομοσπονδίας και ο Τεχνικός Διευθυντής Αγώνων ΣΕΓΑΣ. Για τους Διεθνείς Αγώνες αντίστοιχα, ορίζεται ο



Τεχνικός της Επιτροπής Αγώνων. Ο Τεχνικός Σύμβουλος της ΕΑΣ-ΤΕ ΣΕΓΑΣ ορίζεται Τεχνικός Υπεύθυνος, για τους αγώνες των διασυλλογικών πρωταθλημάτων και κάθε μορφής τοπικών αγώνων που διεξάγονται στην περιοχή ευθύνης της ΕΑΣ – ΤΕ ΣΕΓΑΣ.

Ο Τεχνικός Υπεύθυνος έχει την τελική ευθύνη, για τις συμμετοχές στα Πρωταθλήματα ή στους Αγώνες σύμφωνα με το Άρθρο 112 του ίδιου κανονισμού. Έχει το δικαίωμα να απορρίπτει μια συμμετοχή σύμφωνα με τους ειδικούς όρους της Προκήρυξης. Οι ενστάσεις που αφορούν το δικαίωμα συμμετοχής ενός αθλητή, πρέπει να λύνονται, πριν την έναρξη του αγώνα με τον Τεχνικό Υπεύθυνο. Από την στιγμή που ο Τεχνικός Υπεύθυνος λαμβάνει μια απόφαση, θα υπάρχει δικαίωμα έφεσης προς την Ελλανόδικο Επιτροπή, πριν την έναρξη όμως του πρώτου αγωνίσματος. Αν το θέμα δεν διευθετηθεί ικανοποιητικά, από την Ελλανόδικο Επιτροπή πριν από τον αγώνα, ο αθλητής θα έχει το δικαίωμα συμμετοχής «υπό αίρεση» και το αίτημα διαβιβάζεται στην Επιτροπή Ελέγχου Αποτελεσμάτων του Κεντρικού ΣΕΓΑΣ.

Ο Τεχνικός Υπεύθυνος έχει την ευθύνη για την τήρηση του ωρολογίου προγράμματος σύμφωνα με την προκήρυξη ή για τυχόν τροποποίησή του, ανάλογα με τις υπάρχουσες συνθήκες, συνεργαζόμενος με τον Αλυτάρχη των αγώνων.

Πριν την έναρξη των αγώνων προεδρεύει της Τεχνικής Σύσκεψης με τους εκπροσώπους της Οργανωτικής και της Αγωνοδίκου Επιτροπής καθώς και τον επικεφαλής υπηρεσίας του ΣΕΓΑΣ.

Είναι υπεύθυνος για την βαθμολογία κάθε αγωνίσματος καθώς και για την τελική βαθμολογία του πρωταθλήματος ή του αγώνα.

Εισέρχεται και παραμένει σε όλους τους χώρους οργάνωσης και διεξαγωγής των Αγώνων, όταν το κρίνει ο ίδιος απαραίτητο, για την εκτέλεση των καθηκόντων του και για την εύρυθμη διεξαγωγή των Αγώνων.

## ΑΡΘΡΟ 15

### Κριτές Αγώνων

---

1. Η κρίση όλων των αγώνων γίνεται, όπως προβλέπεται στον κανονισμό Κριτών, με επίσημους κριτές των συνδέσμων κριτών της χώρας. Η Αγωνοδίκος Επιτροπή ορίζεται, για μεν τα Πανελλήνια πρωταθλήματα, τους Διεθνείς αγώνες, Βαλκανικούς αγώνες, Διασυλλογικά πρωταθλήματα Αττικής (που διεξάγονται σε ομίλους), με απόφαση του Δ.Σ. του ΣΕΓΑΣ, μετά από εισήγηση της Κεντρικής Επιτροπής Κριτών και για δε τα

- Διασυλλογικά πρωταθλήματα καθώς και τους τοπικούς ή Επώνυμους Περιφερειακούς αγώνες από την διοργανώτρια ΕΑΣ, μετά από εισήγηση της αντίστοιχης τοπικής Επιτροπής Κριτών.
2. Σε περίπτωση πλαστοπροσωπίας ο Αλυτάρχης των αγώνων οφείλει να μην επιστρέψει το δελτίο αθλητή ή αθλήτριας, να γράψει στο πινάκιο του αγώνα τα συμβάντα, και μαζί να αποσταλούν στον Κεντρικό ΣΕΓΑΣ.
  3. Σε περιπτώσεις πειθαρχικών παραπτώματων αθλητών, παραγόντων, προπονητών κλπ., οι κριτές είναι υποχρεωμένοι να αναγράφουν στο πινάκιο των αγώνων τα σχετικά, με κάθε λεπτομέρεια και εντός 24 ωρών να υποβάλλουν στον Κεντρικό ΣΕΓΑΣ έκθεση για τα συμβάντα.

## ΑΡΘΡΟ 16

### Παρατηρητές Αγώνων

---

Ο Παρατηρητής των Διασυλλογικών Πρωταθλημάτων ορίζεται από το Δ.Σ. του ΣΕΓΑΣ και είναι εντεταλμένο όργανο της Ομοσπονδίας. Τα καθήκοντά του είναι αφενός μεν να παρατηρήσει ό,τι αφορά τους αγώνες, αφετέρου δε να συμβουλευσει, εφόσον του ζητηθεί, για τη σωστότερη διοργάνωση των αγώνων, τα στελέχη μας που είναι η Οργανωτική Επιτροπή, ο Τεχνικός Σύμβουλος, η Αγωνόδικος και τους επίσημους Εκπροσώπους των σωματείων.

Πριν την έναρξη των αγώνων παραλαμβάνει από την διοργανώτρια ΕΑΣ φάκελο που περιέχει, προκήρυξη των αγώνων, ωρολόγιο πρόγραμμα και Αγωνόδικο Επιτροπή. Μετά το τέλος των αγώνων παραλαμβάνει με πρωτόκολλο παραλαβής και παράδοσης από τον Αλυτάρχη, αντίγραφα των πινακίων κλειστά και υπογεγραμμένα, κατάσταση παρουσίας κριτών.

Από τον Τεχνικό Υπεύθυνο παραλαμβάνει τη βαθμολογία των αγώνων και από την Ελλανόδικο Επιτροπή, αντίγραφα ένστασεων αν υπάρχουν. Επίσης συντάσσει έκθεση στην οποία αναφέρει τυχόν παρατηρήσεις του.

Συνεργάζεται με τον Τεχνικό Υπεύθυνο και τον Αλυτάρχη των αγώνων, οι οποίοι οφείλουν να του παρέχουν ό,τι χρειάζεται για την εκτέλεση των καθηκόντων του. Μπορεί να μετακινείται εντός του αγωνιστικού χώρου συνοδευόμενος από τον Αλυτάρχη ή τον Τεχνικό Υπεύθυνο των αγώνων καθώς και στο χώρο της Γραμματείας, της εκφώνησης των αποτελεσμάτων και της Αίθουσας Κλήσης.

Ακόμη με ευθύνη του μετά το πέρας των αγώνων, παραλαμβάνει και αποστέλλει, αντίγραφα των πινακίων των αγώνων και τα αποτελέσματα στον Κεντρικό ΣΕΓΑΣ (Επιτροπή Ελέγχου) για σχετική ενημέρωση και έλεγχο.

## ΑΡΘΡΟ 17 Πινάκια Αγώνων

---

1. Τα πινάκια των αγώνων εκδίδονται και βιβλιοδετούνται από τον ΣΕΓΑΣ, από τον οποίο και τα προμηθεύονται οι ΕΑΣ-ΤΕ ΣΕΓΑΣ και τα σωματεία. Ηλεκτρονική εκτύπωση πινακίων, είναι αποδεκτή από τον ΣΕΓΑΣ, όταν έχει τις προβλεπόμενες προδιαγραφές.
2. Τα πινάκια των αγώνων συντάσσονται σε τετραπλούν. Το πρωτότυπο στέλνεται εντός πέντε (5) ημερών στον Κεντρικό ΣΕΓΑΣ, το δεύτερο αντίγραφο το παίρνει η ΕΑΣ-ΤΕ, το τρίτο δίδεται στον Παρατηρητή των αγώνων και το τελευταίο το παίρνει η διοργανώτρια αρχή.
3. Το πινάκιο συντάσσεται από τον αρμόδιο κριτή του αγωνίσματος, σύμφωνα με τους κανονισμούς. Κατά την διάρκεια του αγώνα επιτρέπεται η διόρθωσή του μόνο με την έγκριση του αρμόδιου εφόρου του αγωνίσματος και μετά από ενημέρωση των ενδιαφερομένων αθλητών-τριών. Κάθε διόρθωση πρέπει να γίνεται ευθύς αμέσως διαπιστωθεί το λάθος και απαραίτητα να μονογράφεται από τους κριτές και τον έφορο του αγωνίσματος.
4. Μετά το τέλος κάθε αγωνίσματος ακολουθεί η διαδικασία για το κλείσιμο του πινακίου του αγώνα. Ο σημειωτής-κριτής διαγράφει τυχόν αθλητές-τριες που δεν μετείχαν του αγώνα (αν και γραμμένοι), διαγράφει με ένα σημείο **X** το υπόλοιπο λευκό πινάκιο και το δίνει για υπογραφή στους υπόλοιπους κριτές και στον έφορο του αγωνίσματος. Τέλος υπογράφεται από τον Αλυτάρχη των αγώνων.
5. Ειδικά τα πινάκια των δρόμων θα πρέπει να έχουν μαζί συρραμμένο το αποτέλεσμα του Φώτο-Φίνις (ΑΑΗΧ).
6. Πινάκια που θα αποστέλλονται στον Κεντρικό ΣΕΓΑΣ θα πρέπει να έχουν μαζί και τα αποτελέσματα των αγώνων δακτυλογραφημένα.

## ΚΕΦΑΛΑΙΟ Ε΄ (ΑΡΘΡΑ 18 - 19)

### Αξιολόγηση- Αναβολές Αγώνων

#### ΑΡΘΡΟ 18

#### Ετήσια Αξιολόγηση Σωματείων

---

- Κάθε έτος και μετά το τέλος της αγωνιστικής περιόδου ο ΣΕΓΑΣ εκδίδει την ετήσια αξιολόγηση των σωματείων του, η οποία καθορίζεται από τους βαθμούς που τα σωματεία συγκεντρώνουν στα πρωταθλήματα εκείνα τα οποία έχουν χαρακτηριστεί αξιολογημένα. Αυτά είναι:
  - Διασυλλογικά**
    - Ανδρών-Γυναικών
    - Παίδων-Κορασίδων
    - Παμπαίδων Α΄-Παγκορασίδων Α΄
    - Παμπαίδων Β΄-Παγκορασίδων Β΄ (ατομικά και τρίαθλα-Εαρινή και Φθινοπωρινή φάση)
    - Συνθέτων Ανδρών-Γυναικών, Παίδων-Κορασίδων
    - Συνθέτων Παμπαίδων Α΄-Παγκορασίδων Α΄
  - Πανελλήνια**
    - Ανδρών-Γυναικών
    - Νέων-Νέες κάτω των 23 ετών
    - Εφήβων-Νεανίδων
    - Παίδων-Κορασίδων
    - Παμπαίδων Α΄-Παγκορασίδων Α΄
    - Δρόμου σε ανώμαλο έδαφος όλων των κατηγοριών (εκτός της κατηγορίας Παμπαίδων Β΄-Παγκορασίδων Β΄).
- Τα ποσοστά της αξιολόγησης των πρωταθλημάτων βάσει του συνολικού ποσού καθορίζονται κάθε έτος με απόφαση του Δ.Σ. του ΣΕΓΑΣ και αναλυτικά αναφέρονται στο σχεδιασμό.
- Στην ετήσια αξιολόγηση των σωματείων προστίθενται ακόμη και οι βαθμοί που δίδονται σε αθλητές που μετέχουν των Εθνικών ομάδων όταν διεξάγονται τις ίδιες ημερομηνίες αξιολογημένοι αγώνες, όπως αναφέρεται στην Γενική Προκήρυξη Πρωταθλημάτων.

**ΑΡΘΡΟ 19**  
**Αναβολές Αγώνων**

---

1. Καμία αναβολή αγώνα δεν μπορεί να γίνει (εκτός των περιπτώσεων του άρθρου 11 παράγραφος 2 του παρόντος κανονισμού) αν δεν ενημερωθεί πρώτα η Επιτροπή Ανάπτυξης και δοθεί γραπτή άδεια της διοργανωτές.
2. Για να αναβληθούν αγώνες που συμπεριλαμβάνονται στο σύστημα αξιολόγησης της Ομοσπονδίας, ή να γίνει αλλαγή της ημερομηνίας τέλεσής της, θα πρέπει οι διοργανωτές να έχουν πάρει γραπτή άδεια της Επιτροπής Ανάπτυξης, αλλιώς αυτοί θα θεωρούνται ως μη γενόμενοι.

**ΚΕΦΑΛΑΙΟ ΣΤ΄ (ΑΡΘΡΑ 20 - 26)**

Επιτροπή Ελέγχου Πρωταθλημάτων – Κυρώσεις ΕΑΣ-ΤΕ –  
Κυρώσεις στα μέλη Διοικήσεων ΕΑΣ-ΤΕ και Σωματείων –  
Κυρώσεις Αθλητών – Κυρώσεις Σωματείων –  
Κυρώσεις Φιλάθλων – Κυρώσεις Προπονητών

**ΑΡΘΡΟ 20**

**Επιτροπή Ελέγχου - Κυρώσεις - Αρνητική Βαθμολογία**

---

Η Επιτροπή Ελέγχου και σωστής διεξαγωγής των διασυλλογικών και πανελληνίων αγώνων αποτελείται από υπηρεσιακά μέλη της επιτροπής ανάπτυξης και της στατιστικής υπηρεσίας, με πρόεδρο ένα μέλος του Δ.Σ. του Σ.Ε.Γ.Α.Σ.

Έτσι, εκτός των ακυρώσεων που μπορεί να γίνουν κατά τη διάρκεια των αγώνων για διαφόρους λόγους (αντικανονική συμμετοχή, με βάση τη γενική ή την ειδική προκήρυξη ή το γενικό κανονισμό οργάνωσης και διεξαγωγής πρωταθλημάτων), θα γίνεται έλεγχος και μετά το πέρας των αγώνων, από την επιτροπή ελέγχου.

Οι κυρώσεις που επιβάλλονται θα αναφέρονται στη Γενική προκήρυξη των πρωταθλημάτων και θα αφορούν:

1. Τιμωρία αθλητών.
2. Τιμωρία συλλόγων.
3. Αφαίρεση βαθμών ή μη προσμέτρηση βαθμών αξιολόγησης.
4. Αφαίρεση ή μη προσμέτρηση βαθμών πρωταθλήματος.

Ειδικά σε περίπτωση ΠΛΑΣΤΟΠΡΟΣΩΠΙΑΣ ή ΠΑΡΑΠΟΙΗΣΗΣ ΤΩΝ ΣΤΟΙΧΕΙΩΝ ΜΕ ΤΑ ΟΠΟΙΑ ΔΗΛΩΝΕΤΑΙ Ο ΑΘΛΗΤΗΣ-ΤΡΙΑ, θα παραπέμπονται στη Δικαστική Επιτροπή του ΣΕΓΑΣ ο αθλητής, ο υπεύθυνος προπονητής καθώς και το Σωματείο. Σε περιπτώσεις αφαιρέσεις βαθμών αξιολόγησης, γίνεται απαραίτητα, δόρθωση της βαθμολογίας.

## ΑΡΘΡΟ 21

### **Κυρώσεις ΕΑΣ-ΤΕ**

---

ΕΑΣ ή ΤΕ που παραπέμπονται για διαφόρους λόγους στη Δικαστική Επιτροπή μπορούν να τους επιβληθούν οι παρακάτω ποινές:

1. Γραπτή επίπληξη.
2. Γραπτή επίπληξη και ανακοίνωση σε όλες τις ΕΑΣ-ΤΕ.
3. Διακοπή της επιχορήγησης.
4. Αναστολή χρηματοδότησης.

## ΑΡΘΡΟ 22

### **Κυρώσεις στα μέλη Διοικήσεων ΕΑΣ-ΤΕ και Σωματείων**

---

Μέλη Διοικήσεων ΕΑΣ-ΤΕ και σωματείων που παραπέμπονται για διαφόρους λόγους στη Δικαστική Επιτροπή μπορούν να τους επιβληθούν οι παρακάτω ποινές:

1. Γραπτή επίπληξη.
2. Γραπτή επίπληξη και ανακοίνωση σε όλα τα σωματεία και τις ΕΑΣ-ΤΕ.
3. Απαγόρευση εισόδου σε αγωνιστικούς χώρους, προσωρινά ή οριστικά.
4. Παραπομπή στην Ε.ΦΙ.Π. (Επιτροπή Φιλάθλου Πνεύματος) σύμφωνα με τις διατάξεις της Νομοθεσίας που ισχύει.

## ΑΡΘΡΟ 23

### **Κυρώσεις αθλητών**

---

Στους αθλητές ή αθλήτριες που παραπέμπονται για διαφόρους λόγους στη Δικαστική Επιτροπή μπορούν να επιβληθούν οι παρακάτω ποινές:

1. Γραπτή επίπληξη.
2. Γραπτή επίπληξη και ανακοίνωση σε όλα τα σωματεία και τις ΕΑΣ-ΤΕ.

3. Προσωρινή αποβολή από τους αγώνες, επίσημους και ανεπίσημους, μέχρι δύο (2) χρόνια.
4. Διαγραφή από τα Μητρώα του ΣΕΓΑΣ.
5. Διακοπή παροχών από τον ΣΕΓΑΣ.

#### ΑΡΘΡΟ 24

##### **Κυρώσεις σωματείων**

---

Σωματεία που παραπέμπονται για διαφόρους λόγους στη Δικαστική Επιτροπή μπορούν να τους επιβληθούν οι παρακάτω ποινές:

1. Γραπτή επίπληξη.
2. Γραπτή επίπληξη και ανακοίνωση στα σωματεία και τις ΕΑΣ-ΤΕ.
3. Χρηματικό πρόστιμο μέχρι 500,00 Ευρώ.
4. Προσωρινός αποκλεισμός μέχρι ένα (1) χρόνο από κάθε επίσημη διοργάνωση.
5. Διακοπή της επιχορήγησης όσον αφορά τα έξοδα μετακίνησης ή τους μισθούς των προπονητών.
6. Αφαίρεση βαθμών αξιολόγησης ανάλογα την περίπτωση και όπως περιγράφεται στην Γενική Προκήρυξη.

#### ΑΡΘΡΟ 25

##### **Κυρώσεις Φιλάθλων**

---

Φίλαθλοι που παραπέμπονται για διαφόρους λόγους στη Δικαστική Επιτροπή μπορούν να τους επιβληθούν οι παρακάτω ποινές:

1. Γραπτή επίπληξη.
2. Γραπτή επίπληξη και ανακοίνωση στα σωματεία και τις ΕΑΣ-ΤΕ.
3. Απαγόρευση εισόδου σε αγωνιστικούς χώρους, προσωρινά ή οριστικά, όταν γίνονται αγώνες.
4. Παραπομπή στην Ε.ΦΙ.Π. σύμφωνα με τις διατάξεις της νομοθεσίας που ισχύει.

#### ΑΡΘΡΟ 26

##### **Κυρώσεις Προπονητών**

---

Στους προπονητές που παραπέμπονται για διαφόρους λόγους στη Δικαστική Επιτροπή μπορούν να επιβληθούν οι παρακάτω ποινές:

1. Γραπτή επίπληξη.
2. Γραπτή επίπληξη και ανακοίνωση σ' όλα τα σωματεία και τις ΕΑΣ-ΤΕ.
3. Διακοπή του συμβολαίου του συγκεκριμένου προπονητή.

4. Παραπομπή στην Ε.Φ.Ι.Π. σύμφωνα με τις διατάξεις της νομοθεσίας που ισχύει.
5. Διακοπή χρηματοδότησης Συμβολαίου.

## ΚΕΦΑΛΑΙΟ Ζ΄ (ΑΡΘΡΑ 27 - 28)

### Ενστάσεις, Εφέσεις - Προσφυγές

#### ΑΡΘΡΟ 27

#### Ενστάσεις

---

1. Οποιαδήποτε ένσταση που αφορά αγωνιστικούς λόγους γίνεται βάσει των ισχυόντων κανονισμών της IAAF.
2. Για αντικανονική συμμετοχή αθλητή-τριας (να αναφέρεται απαραίτητα ονοματεπώνυμο αθλητή-τριας και αναλυτικά οι λόγοι).

Οι ενστάσεις αυτές πρέπει να είναι συγκεκριμένες, υποβάλλονται δε πριν από την έναρξη του αγωνίσματος ή και ενώ διεξάγεται και μέχρι 30 λεπτά μετά από την επίσημη ανακοίνωση του αποτελέσματος του αγωνίσματος αυτού, σημειώνονται στο πινάκιο του αγώνα από τον εκπρόσωπο του σωματείου και επιβεβαιώνουν με υπογραφή ότι είναι γνώστες της ένστασης ο αθλητής-τρια για τον οποίο γίνεται η ένσταση και οι κριτές του αγώνα. Οι ενστάσεις υποβάλλονται εφόσον πράγματι συμμετέχει ο αθλητής-τρια στον αγώνα.
3. Για πλαστοπροσωπία που γίνεται από αθλητή-τρια.

Η ένσταση για πλαστοπροσωπία υποβάλλεται όσο διαρκεί ο αγώνας και μέχρι το κλείσιμο του πινακίου του αγωνίσματος. Βεβαιώνεται από τους Κριτές του αγωνίσματος, ακόμα και όταν δεν καταγγέλλεται από κάποιον ενδιαφερόμενο. Οι Κριτές έχουν υποχρέωση να δώσουν εντολή στον αθλητή ή την αθλήτρια, τη συμμετοχή του οποίου αφορά η ένσταση, να μην φύγει από τον αγωνιστικό χώρο μέχρις ότου συγκεντρώσουν και καταχωρήσουν στο πινάκιο του αγώνα τα απαραίτητα στοιχεία που θα βοηθήσουν το αρμόδιο όργανο στην εκδίκαση της ένστασης (στοιχεία ταυτότητας, ιδιαίτερα χαρακτηριστικά, δείγμα υπογραφής κλπ). Επίσης οι Κριτές οφείλουν να κρατήσουν το δελτίο του αθλητή-τριας, το οποίο πρέπει να παραδώσουν στους διοργανωτές μαζί με το πινάκιο του αγώνα.



Η άρνηση του αθλητή-τριας να συμμορφωθεί στις εντολές των Κριτών (την οποία ο τελευταίος υποχρεούται να σημειώσει στο πινάκιο του αγώνα) θεωρείται ως ομολογία του ίδιου και του σωματείου του για την διάπραξη του παραπτώματος.

Αν ο αθλητής-τρια αρνηθεί ή αποχωρήσει, σημειώνουν το περιστατικό στο πινάκιο του αγώνα με την εκτίμησή τους για τους λόγους αρνήσεως ή αποχωρήσεως.

## ΑΡΘΡΟ 28

### Εφέσεις-Προσφυγές

---

1. Οι Εφέσεις ή Προσφυγές που υποβάλλονται κατά των αποφάσεων των Αρμόδιων Οργάνων του ΣΕΓΑΣ ή των Ενώσεων, εκδικάζονται από το Ανώτατο Συμβούλιο Επίλυσης Αθλητικών Διαφορών (ΑΣΕΑΔ), σύμφωνα με όσα προβλέπονται στα άρθρα 121 παρ.1α και 124 του ν.2725/99.
2. Τα φυσικά ή νομικά πρόσωπα που μετέχουν με οποιονδήποτε τρόπο στους διεξαγόμενους αγώνες αποδέχονται και καθιστούν αρμόδια ως διαιτητικά όργανα, για την επίλυση των μεταξύ τους αγωνιστικών διαφορών, μόνο τα προβλεπόμενα από το νόμο 2725/99 ή τους οικείους κανονισμούς δικαιοδοτικά όργανα ή επιτροπές.

## ΚΕΦΑΛΑΙΟ Η΄ (ΑΡΘΡΑ 29 - 30)

Σήμα ΣΕΓΑΣ - Κανονισμός απονομής διακριτικών σημάτων

## ΑΡΘΡΟ 29

### Σήμα ΣΕΓΑΣ

---

Ο ΣΕΓΑΣ έχει σφραγίδα που φέρει γύρω-γύρω τις λέξεις «ΣΥΝΔΕΣΜΟΣ ΕΛΛΗΝΙΚΩΝ ΓΥΜΝΑΣΤΙΚΩΝ ΑΘΛΗΤΙΚΩΝ ΣΩΜΑΤΕΙΩΝ» και στη μέση τη Νίκη του Παιωνίου, η οποία αποτελεί και το σήμα του.

Επίσης η σημαία του ΣΕΓΑΣ είναι κυανή και στο κέντρο της λευκό σταυρό και σε μεγένθυση το αποτύπωμα της σφραγίδας.

Το Διοικητικό Συμβούλιο του ΣΕΓΑΣ θα επεξεργασθεί και θα εγκρίνει κανονισμό απονομής διακριτικών σημάτων του ΣΕΓΑΣ όπως σήμα αθλητικής ικανότητας, σήμα Διοικήσεως, σήμα Πανελληνιονίκου, σήμα κατόχου Πανελληνίας επίδοσης, καθώς και τις προϋποθέσεις απονομής χρυσού, αργυρού και χάλκινου μεταλλίου του ΣΕΓΑΣ, αλλά και τις προϋποθέσεις απονομής του Αριστείου.

Ακόμη με απόφαση του Διοικητικού Συμβουλίου μπορεί να προσθέσει στον Κανονισμό και άλλα διακριτικά σήματα.

## **ΚΕΦΑΛΑΙΟ Θ΄ (ΑΡΘΡΑ 31 - 32)**

### **Θέματα Ελέγχου Ντόπινγκ- Περί ισχύος Κανονισμού**

#### **ΑΡΘΡΟ 31**

#### **Θέματα Ελέγχου Ντόπινγκ**

---

1. Οι αθλητές που διαθέτουν Δελτίο αθλητικής ιδιότητας, υπόκεινται σε έλεγχο ντόπινγκ εντός και εκτός αγώνων.
2. Η εντολή διενέργειας ελέγχου ντόπινγκ εντός αγώνων, Πανελληνίου ή τοπικού επιπέδου, δίνεται από το ΕΣΚΑΝ.
3. Η διαδικασία επιλογής των αθλητών που θα υποβληθούν σε έλεγχο, γίνεται από το ΕΣΚΑΝ και σύμφωνα πάντοτε με τον ισχύοντα κανονισμό της IAAF. Την ευθύνη της δειγματοληψίας έχει η αρμόδια υπηρεσία ελέγχου ντόπινγκ του ΟΑΚΑ.
4. Σε διεθνείς αγώνες που διεξάγονται στην Ελλάδα η εντολή διενέργειας ελέγχου δίνεται από το διεθνή φορέα που είναι υπεύθυνος για τη διοργάνωση ή την έχει θέσει υπό την αιγίδα του. Εάν ο φορέας αυτός αποφασίσει να μη διενεργήσει έλεγχο, το ΕΣΚΑΝ μπορεί να δώσει σχετική εντολή μόνο με την έγκριση του και σε συνεργασία με αυτόν ή με έγκριση του Π.Ο.Α. - WADA.
5. Στα πανελλήνια πρωταθλήματα Ανδρών-Γυναικών, Νέων (Α/Γ), Εφήβων-Νεανίδων και Παίδων-Κορασίδων θα γίνεται έλεγχος DOPING, σύμφωνα με τους όρους και τις διατάξεις της Παγκόσμιας Ομοσπονδίας Κλασικού Αθλητισμού (IAAF).

Τέλος ενσωματώνονται στον παρόντα κανονισμό και αποτελούν αναπόσπαστο μέρος του οι διατάξεις περί Doping των κανονισμών της IAAF που επισυνάπτονται ως παράρτημα.

## ΑΡΘΡΟ 32

### Περί ισχύος Κανονισμού

---

1. Οι Ενώσεις και οι Τοπικές Επιτροπές οφείλουν να προσαρμόσουν τις Ειδικές Προκηρύξεις που θα εκδίδουν στον παρόντα Κανονισμό.
2. Τα σωματεία μέλη του ΣΕΓΑΣ, οι Ενώσεις και οι Τοπικές Επιτροπές υποχρεούνται να τηρούν κατά γράμμα όλα όσα ορίζονται από τις διατάξεις του παρόντα Κανονισμού και το Καταστατικό του ΣΕΓΑΣ και να αλληλογραφούν με το ΣΕΓΑΣ σε περίπτωση ανάγκης για οποιαδήποτε διευκρίνιση σχετικά με την εφαρμογή τους.
3. Σε αντίθετη περίπτωση, τυχόν παράβαση των διατάξεων του παρόντος Κανονισμού συνεπάγεται την με απόφαση του Δ.Σ. και επιβολή ποινής σε βάρος του υπαίτιου σωματείου.
4. Η έννοια της λέξης «αθλητής» στις διατάξεις του παρόντος κανονισμού συμπεριλαμβάνει πάντα κι αυτήν της «αθλήτριας» εκτός αν αυτό ορίζεται ρητά στον παρόντα κανονισμό. Επίσης η έννοια της λέξης «προπονητής» στις διατάξεις του παρόντος κανονισμού συμπεριλαμβάνει πάντα κι αυτήν της «προπονήτριας», εκτός αν αυτό ορίζεται ρητά στον παρόντα κανονισμό.
5. Όπου στις διατάξεις του παρόντος κανονισμού αναφέρεται η λέξη «Ένωση» εννοείται η «Αθλητική Ένωση» κατά την έννοια της διάταξης του άρθρου 10 του νόμου 2725/99.

### Για τον Σ.Ε.Γ.Α.Σ.

Ο Πρόεδρος

Ο Γενικός Γραμματέας

Βασίλειος Σεβαστής

Παναγιώτης Δημάκος



# **ΟΡΙΣΜΟΙ**

## ΟΡΙΣΜΟΙ

---

### ***Αθλητής Διεθνούς Επιπέδου***

Ένας αθλητής ο οποίος είναι στον Κατάλογο Ελεγχόμενων Αθλητών (όπως ορίζεται στο Τρίτο Μέρος) ή ο οποίος συμμετέχει σε έναν Διεθνή Αγώνα σύμφωνα με το Άρθρο 35.7.

### ***Αντιπρόσωπος Αθλητών***

Ένα πρόσωπο που είναι επίσημα εξουσιοδοτημένο και καταχωρημένο ως Αντιπρόσωπος Αθλητών σε εναρμόνιση με τους Κανονισμούς της IAAF για τον Αντιπρόσωπο Αθλητών.

### ***Άρθρα***

Οι κανονισμοί των αγώνων της IAAF όπως διατυπώνονται στο παρόν εγχειρίδιο Κανονισμών Αγώνων.

### ***Αρμοστέα***

Μια Αρμοστέα της IAAF που έχει οριστεί από το Συμβούλιο σύμφωνα με τους όρους του Καταστατικού.

### ***ΑΔΔ (CAS)***

Το Δικαστήριο Αθλητικής Διαιτησίας με έδρα τη Λωζάννη.

### ***Διαμονή***

Διαμονή είναι το μέρος ή η τοποθεσία με την οποία ο αθλητής είναι καταχωρημένος στις αρμόδιες αρχές ότι την έχει ως κύρια και μόνιμη κατοικία του.

### ***Διεθνής Αγώνας***

Οποιοσδήποτε από τους Διεθνείς Αγώνες που υπάγονται στο Άρθρο 1.1 των Άρθρων αυτών.

### ***Διεθνής Συνάντηση Προσκεκλημένων Αθλητών***

Αγώνας κλασσικού αθλητισμού στον οποίον οι αθλητές, που ανήκουν στη δύναμη δύο ή περισσότερων Μελών, συμμετέχουν με πρόσκληση των Διοργανωτών της Συνάντησης.

### ***ΔΟΕ***

Η Διεθνής Ολυμπιακή Επιτροπή.

### ***Εθνική Ομοσπονδία***

Το Μέλος της IAAF στη δύναμη του οποίου ανήκουν, είτε άμεσα είτε μέσω ενός σωματείου ή κάποιας άλλου φορέα που υπάγεται σε ένα Μέλος, οι αθλητές, το προσωπικό υποστήριξης των αθλητών ή κάθε άλλο πρόσωπο σύμφωνο με τους Κανονισμούς αυτούς.

### ***Επικράτεια***

Ένα γεωγραφικό έδαφος ή περιοχή, η οποία δεν αποτελεί Κράτος, αλλά η οποία έχει ορισμένους τομείς αυτοδιαχείρισης, τουλάχιστον στο βαθμό του να είναι αυτόνομη στον έλεγχο των αθλημάτων της, και η οποία αναγνωρίζεται με τη μορφή αυτή από την IAAF.

### ***Ηπειρος***

Η γεωγραφική περιοχή που περιλαμβάνει όλα τα Κράτη και τις Επικράτειες που ανήκουν στη δύναμη μίας από τις έξι Ομοσπονδίες Ηπείρων.

### ***IAAF***

Η Διεθνής Ένωση Ομοσπονδιών Κλασσικού Αθλητισμού.

### ***Ιδιότητα Μέλους***

Η Ιδιότητα Μέλους της IAAF.

### ***Κανονισμοί***

Οι Κανονισμοί της IAAF που μπορεί να εγκρίνονται κατά διαστήματα από το Συμβούλιο.

### ***Κανονισμοί για τον Αντιπρόσωπο Αθλητών***

Οι Κανονισμοί της IAAF για τον Αντιπρόσωπο Αθλητών που μπορεί να εγκρίνονται κατά διαστήματα από το Συμβούλιο.

### ***Καταστατικό***

Το Καταστατικό της IAAF.

### ***Κλασσικός Αθλητισμός***

Αγωνίσματα Στίβου και Κονίστρας, Αγώνες Δρόμου επί Δημοσίας Οδού, Αγώνες Βάδην, Αγώνες Δρόμου σε Ανώμαλο Έδαφος και Αγώνες Δρόμου σε Ορεινό Έδαφος.

### ***Κράτος***

Μια αυτοδιοικούμενη γεωγραφική περιοχή της γης που είναι αναγνωρισμένη ως ανεξάρτητο κράτος από το διεθνές δίκαιο και τους διεθνείς κυβερνητικούς οργανισμούς.

## **Μέλος**

Μια εθνική διοικούσα αρχή για τον Κλασσικό Αθλητισμό που ανήκει στη δύναμη της IAAF.

## **Ομοσπονδία Ηπείρου**

Η τοπική ομοσπονδία της IAAF που είναι υπεύθυνη για την προαγωγή του Κλασσικού Αθλητισμού σε μία από τις έξι ηπείρους στις οποίες κατανέμονται τα Μέλη στο Καταστατικό.

## **Παγκόσμια Σειρά Αγώνων Στίβου**

Οι σημαντικότεροι Διεθνείς Αγώνες στο επίσημο τετραετές αγωνιστικό πρόγραμμα της IAAF.

## **Προσωπικό Υποστήριξης Αθλητή**

Κάθε προπονητής, γυμναστής, μάνατζερ, εξουσιοδοτημένος αντιπρόσωπος αθλητή, πράκτορας (ατζέντης), μέλος του προσωπικού μιας ομάδας, παράγοντας, μέλος ιατρικού ή παραϊατρικού προσωπικού, γονέας ή κάθε άλλο Πρόσωπο που συνεργάζεται με, φροντίζει ή βοηθάει τους αθλητές που συμμετέχουν, ή προετοιμάζονται για να συμμετάσχουν, σε αγώνα Κλασσικού Αθλητισμού.

## **Συμβούλιο**

Το Διοικητικό Συμβούλιο της IAAF.

## **Σωματείο**

Ένας όμιλος ή μια κοινότητα αθλητών που ανήκει, είτε άμεσα ή μέσω ενός φορέα, στη δύναμη ενός Μέλους σύμφωνα με τους κανονισμούς του Μέλους.

## **Τεχνικά Άρθρα**

Τα Άρθρα που περιλαμβάνονται στο Πέμπτο Μέρος του εγχειρίδιου Κανονισμών Αγώνων της IAAF.

## **Υπήκοος**

Ένα πρόσωπο που έχει τη νόμιμη Υπηκοότητα ενός Κράτους, ή, στην περίπτωση Επικράτειας, τη νόμιμη Υπηκοότητα του μητροπολιτικού Κράτους της Επικράτειας και αντίστοιχη νομική υπόσταση στην Επικράτεια σύμφωνα με τους εφαρμοστέους νόμους.



## **Υψηλότητα**

Η νόμιμη υψηλότητα ενός Κράτους ή, στην περίπτωση Επικράτειας, η νόμιμη υψηλότητα του μητροπολιτικού Κράτους της Επικράτειας και αντίστοιχη νομική υπόσταση στην Επικράτεια, σύμφωνα με τους εφαρμοστέους νόμους.

*Σημ. 1: Οι παραπάνω ορισμοί ισχύουν σε όλα τα Άρθρα, εκτός από τα σημεία όπου οι ίδιοι όροι ορίζονται επίσης και στο Τρίτο Μέρος (Αντι-Ντόπινγκ και Ιατρική), π.χ. Διεθνείς Αγώνες, στην περίπτωση των οποίων οι παραπάνω ορισμοί ισχύουν σε όλα τα Άρθρα εκτός από το Τρίτο Μέρος. Οι ορισμοί στο Τρίτο Μέρος εφαρμόζονται μόνον στα Άρθρα Αντι-Ντόπινγκ και στα Ιατρικά Άρθρα.*

*Σημ. 2: Όλες οι αναφορές στα Άρθρα που είναι αρσενικού γένους θα συμπεριλαμβάνουν επίσης τις αναφορές θηλυκού γένους και όλες οι αναφορές που είναι στον ενικό αριθμό θα συμπεριλαμβάνουν τις αναφορές στον πληθυντικό αριθμό.*

*Σημ. 3: Οι εκδόσεις της IAAF “The Referee” και “Le juge arbitre” (“Ο κριτής”), στα Αγγλικά και στα Γαλλικά αντίστοιχα, παρέχουν ερμηνείες για τους Κανονισμούς Αγώνων και πρακτικές οδηγίες για την εφαρμογή τους.*

*Σημ. 4: Οι τροποποιήσεις (εκτός από τις συντακτικές τροποποιήσεις) των αντίστοιχων Αρθρων στους Κανονισμούς Αγώνων της IAAF 2010 – 2011, που εγκρίθηκαν από το Συνέδριο του 2011 ή από το Συμβούλιο, σημειώνονται με διπλές γραμμές στο περιθώριο του κειμένου και ισχύουν από την 1<sup>η</sup> Νοεμβρίου του 2011, εκτός κι αν αυτό αναφέρεται διαφορετικά.*



**ΠΡΩΤΟ ΜΕΡΟΣ**  
**ΔΙΕΘΝΕΙΣ ΑΓΩΝΕΣ**

# ΠΡΩΤΟ ΜΕΡΟΣ: ΔΙΕΘΝΕΙΣ ΑΓΩΝΕΣ

---

## ΑΡΘΡΟ 1

### Διεθνείς Αγώνες

---

1. Διεθνείς Αγώνες είναι οι ακόλουθοι:
  - (α) (i) Οι διοργανώσεις που περιλαμβάνονται στην Παγκόσμια Σειρά Αγώνων Στίβου.
  - (ii) Το αγωνιστικό πρόγραμμα του Κλασσικού Αθλητισμού στους Ολυμπιακούς Αγώνες.
  - (β) Το αγωνιστικό πρόγραμμα του Κλασσικού Αθλητισμού σε Ηπειρωτικούς, Περιφερειακούς ή Μεικτούς Αγώνες που δεν περιορίζονται σε αθλητές από μία και μόνον Ήπειρο, των οποίων η IAAF δεν έχει τον αποκλειστικό έλεγχο.
  - (γ) Περιφερειακά ή Μεικτά Πρωταθλήματα Κλασσικού Αθλητισμού που δεν περιορίζονται σε αθλητές από μία και μόνον Ήπειρο.
  - (δ) Συναντήσεις μεταξύ ομάδων από διαφορετικές Ηπείρους, που εκπροσωπούν Μέλη ή Ηπείρους ή συνδυασμούς αυτών.
  - (ε) Διεθνείς Συναντήσεις Προσκεκλημένων Αθλητών και αγώνες που κατατάσσονται από την IAAF ως τμήμα της παγκόσμιας δομής και είναι εγκεκριμένοι από το Συμβούλιο.
  - (στ) Πρωταθλήματα Ηπείρων και κάθε άλλος ενδοηπειρωτικός αγώνας που διοργανώνεται από μια Ομοσπονδία Ηπείρου.
  - (ζ) Το αγωνιστικό πρόγραμμα του Κλασσικού Αθλητισμού σε Ηπειρωτικούς, Περιφερειακούς ή Μεικτούς Αγώνες και σε Περιφερειακά ή Μεικτά Πρωταθλήματα Στίβου που περιορίζουν τη συμμετοχή σε αθλητές από μία και μόνον Ήπειρο.
  - (η) Συναντήσεις μεταξύ ομάδων που εκπροσωπούν δύο ή περισσότερα Μέλη ή συνδυασμούς αυτών από την ίδια Ήπειρο, με την εξαίρεση των αγώνων στις κατηγορίες Εφήβων και Παίδων.
  - (θ) Διεθνείς Συναντήσεις Προσκεκλημένων Αθλητών και Αγώνες, εκτός αυτών που αναφέρονται στο Άρθρο 1.1(ε), όπου οι αμοιβές συμμετοχής, τα χρηματικά έπαθλα ή και η αξία των μη χρηματικών επάθλων υπερβαίνουν ένα συνολικό ποσό, ή ένα ξεχωριστό ποσό για καθένα αγώνισμα, που καθορίζεται από το Συμβούλιο.

- (i) Προγράμματα αγώνων Ηπείρων, παρόμοια με αυτά που αναφέρονται στο Άρθρο 1.1(ε).
2. Τα Άρθρα θα ισχύουν ως εξής:
- (α) Τα Άρθρα για τη Νομιμότητα Συμμετοχής (Δεύτερο Μέρος), τα Άρθρα που διευθετούν Αντιδικίες (Τέταρτο Μέρος) και τα Τεχνικά Άρθρα (Πέμπτο Μέρος) θα ισχύουν σε όλους τους Διεθνείς Αγώνες. Άλλοι διεθνείς οργανισμοί αναγνωρισμένοι από την IAAF θα μπορούν να έχουν και να επιβάλλουν πιο αυστηρές προϋποθέσεις συμμετοχής για τους αγώνες που διεξάγονται υπό τη δικαιοδοσία τους.
- (β) Τα Άρθρα για το Αντι-Ντόπινγκ στο Τρίτο Μέρος θα ισχύουν σε όλους τους Διεθνείς Αγώνες (αν αυτό δεν αναφέρεται διαφορετικά και ρητώς), εκτός από τις περιπτώσεις όπου η ΔΟΕ, ή κάποιος άλλος διεθνής οργανισμός αναγνωρισμένος από την IAAF για παρόμοιο σκοπό, διενεργεί έλεγχο ντόπινγκ σε αγώνα που υπάγεται στους δικούς της κανονισμούς, όπως οι Ολυμπιακοί Αγώνες, οπότε τότε τα άρθρα αυτά θα ισχύουν μέχρι εκεί που προβλέπεται.
- (γ) Το Άρθρο για τη Διαφήμιση (Άρθρο 8) θα ισχύει σε όλους τους Διεθνείς Αγώνες που υπάγονται στα Άρθρα 1.1(α)(i), (γ), (δ) και (ε). Οι Ομοσπονδίες Ηπείρων θα μπορούν να θεσπίζουν τους δικούς τους κανονισμούς διαφήμισης που θα ισχύουν στους Διεθνείς Αγώνες που υπάγονται στα Άρθρα 1.1(στ), (ζ), (η), (θ) και (ι), αλλά σε περίπτωση μη εφαρμογής αυτών, θα ισχύουν τα Άρθρα της IAAF.
- (δ) Τα Άρθρα 2 έως και 7 και το Άρθρο 9 θα ισχύουν σε όλους τους Διεθνείς Αγώνες, εκτός από όταν κάποιο Άρθρο ειδικά περιορίζει την ισχύ του.

## ΑΡΘΡΟ 2

### **Έγκριση για τη Διοργάνωση Αγώνων**

---

1. Η IAAF είναι υπεύθυνη για την εποπτεία ενός παγκοσμίου συστήματος αγώνων σε συνεργασία με τις Ομοσπονδίες Ηπείρων. Η IAAF θα συντονίζει το καλεντάρι των δικών της αγώνων και εκείνα των αντίστοιχων Ομοσπονδιών των Ηπείρων, έτσι ώστε να αποφεύγονται ή να ελαχιστοποιούνται οι τριβές. Όλοι οι Διεθνείς Αγώνες θα πρέπει να είναι εγκεκριμένοι από την IAAF ή από μια Ομοσπονδία Ηπείρου σύμφωνα με το παρόν Άρθρο 2. Κάθε

συνδυασμός ή ενοποίηση των Διεθνών Συναντήσεων (Μήτινγκς) σε Σειρά, Γύρο ή Κατηγορία απαιτεί άδεια από την IAAF ή την αρμόδια Ομοσπονδία Ηπείρου, που περιλαμβάνει την απαραίτητη νομοθεσία ή συμβολαιογραφική δέσμευση για μια τέτοια δραστηριότητα. Η διαδικασία αυτή μπορεί να ανατεθεί σε τρίτους. Στην περίπτωση που μια Ομοσπονδία Ηπείρου δεν καταφέρει να διαχειριστεί και να ελέγξει με σωστό τρόπο τους Διεθνείς Αγώνες σύμφωνα με τα Άρθρα αυτά, η IAAF θα έχει τη δικαιοδοσία να παρεμβαίνει και να λαμβάνει τα μέτρα που η ίδια θεωρεί αναγκαία.

2. Μόνον η IAAF θα έχει το δικαίωμα να διοργανώνει τα αγωνίσματα του Κλασσικού Αθλητισμού στους Ολυμπιακούς Αγώνες, καθώς και τους αγώνες που περιλαμβάνονται στη Παγκόσμια Σειρά Αγώνων Στίβου.
3. Η IAAF θα διοργανώνει το Παγκόσμιο Πρωτάθλημα στα μονά έτη.
4. Οι Ομοσπονδίες Ηπείρων θα έχουν το δικαίωμα να διοργανώνουν Ηπειρωτικά Πρωταθλήματα και θα μπορούν επίσης να διοργανώνουν και άλλους τέτοιους ενδοηπειρωτικούς Αγώνες, όπως οι ίδιες κρίνουν σκόπιμο.

#### ***Αγώνες που Απαιτούν Άδεια της IAAF***

5. (α) Η άδεια της IAAF απαιτείται για όλους τους Διεθνείς Αγώνες που υπάγονται στα Άρθρα 1.1(β), (γ), (δ) και (ε).  
(β) Η αίτηση για άδεια θα πρέπει να υποβάλλεται προς την IAAF από ένα Μέλος, στο Κράτος ή στην Επικράτεια του οποίου πρόκειται να διεξαχθεί ο Διεθνής Αγώνας, το αργότερο 12 μήνες πριν από τον αγώνα, ή εντός κάθε άλλης προθεσμίας που μπορεί να καθοριστεί από την IAAF.

#### ***Αγώνες που Απαιτούν Άδεια της Ομοσπονδίας Ηπείρου***

6. (α) Η Άδεια από Ομοσπονδία Ηπείρου απαιτείται για όλους τους Διεθνείς Αγώνες που αναφέρονται στα Άρθρα 1.1(ζ), (η), (θ) και (ι). Δεν θα χορηγούνται Άδειες για Διεθνείς Συναντήσεις Προσκεκλημένων Αθλητών ή για αγώνες όπου οι αμοιβές συμμετοχής, τα χρηματικά έπαθλα ή και η αξία των μη χρηματικών επάθλων υπερβαίνουν ένα συνολικό ποσό, ή ένα ξεχωριστό ποσό για καθένα αγώνισμα, που καθορίζεται από το Συμβούλιο, προτού να υπάρξει συνεννόηση της Ομοσπονδίας Ηπείρου με την IAAF σχετικά με την ημερομηνία.

- (β) Η αίτηση για άδεια θα πρέπει να υποβάλλεται προς την αρμόδια Ομοσπονδία Ηπείρου από το Μέλος, στο Κράτος ή την Επικράτεια του οποίου πρόκειται να διεξαχθεί ο Διεθνής Αγώνας, το αργότερο 12 μήνες πριν από τον αγώνα, ή εντός κάθε άλλης προθεσμίας που μπορεί να καθοριστεί από την Ομοσπονδία Ηπείρου.

### ***Αγώνες Εγκεκριμένοι από ένα Μέλος***

7. Τα Μέλη θα μπορούν να εγκρίνουν εθνικούς αγώνες, στους οποίους θα μπορούν να συμμετέχουν και αλλοδαποί αθλητές, σύμφωνα με τα Άρθρα 4.2 και 4.3. Αν όντως συμμετέχουν αλλοδαποί αθλητές, οι αμοιβές συμμετοχής, τα χρηματικά έπαθλα ή και τα μη χρηματικά έπαθλα για όλους τους αθλητές σε τέτοιους εθνικούς αγώνες δεν θα υπερβαίνουν ένα συνολικό ποσό, ή ένα ξεχωριστό ποσό για καθένα αγώνισμα, που καθορίζεται από το Συμβούλιο. Κανένας αθλητής δε θα μπορεί να συμμετέχει σε έναν τέτοιον αγώνα αν δεν έχει νόμιμο δικαίωμα συμμετοχής στο άθλημα του Κλασσικού Αθλητισμού σύμφωνα με τους κανονισμούς της IAAF, του Μέλους που φιλοξενεί τον αγώνα, ή της Εθνικής Ομοσπονδίας, στη δύναμη της οποίας αυτός ανήκει.

## **ΑΡΘΡΟ 3**

### **Κανονισμοί που Διέπουν τη Διεξαγωγή των Διεθνών Αγώνων**

1. Το Συμβούλιο της IAAF θα μπορεί να εκδίδει Κανονισμούς που θα διέπουν τη λειτουργία των Διεθνών Αγώνων, που διεξάγονται σύμφωνα με τα Άρθρα, και που θα ρυθμίζουν τις σχέσεις των αθλητών, των αντιπροσώπων των αθλητών, των διοργανωτών των συναντήσεων και των Μελών. Οι Κανονισμοί αυτοί θα μπορούν να τροποποιούνται ή να βελτιώνονται από το Συμβούλιο, όπως αυτό κρίνει αναγκαίο.
2. Η IAAF και οι Ομοσπονδίες Ηπείρων θα μπορούν να ορίζουν έναν ή περισσότερους αντιπροσώπους, που θα παρακολουθούν κάθε Διεθνή Αγώνα που απαιτεί Άδεια από την IAAF ή από μια Ομοσπονδία Ηπείρου αντίστοιχα, για να διασφαλίζεται η συμμόρφωση προς τα ισχύοντα Άρθρα και τους Κανονισμούς της IAAF. Κατ' απαίτηση της IAAF ή της Ομοσπονδίας Ηπείρου αντίστοιχα, ο αντιπρόσωπος ή οι αντιπρόσωποι αυτοί θα αποστέλλουν αναφορά συμμόρφωσης εντός 30 ημερών από την ολοκλήρωση του συγκεκριμένου Διεθνούς Αγώνα.

**Προϋποθέσεις για τη Συμμετοχή σε Διεθνείς Αγώνες**

---

1. Κανένας αθλητής δεν θα μπορεί να λάβει μέρος σε έναν Διεθνή Αγώνα, παρά μόνον εάν:
  - (α) είναι μέλος ενός Σωματείου που ανήκει στη δύναμη ενός Μέλους· ή
  - (β) ανήκει ο ίδιος στη δύναμη ενός Μέλους· ή
  - (γ) έχει με κάποιον άλλο τρόπο συμφωνήσει να τηρεί τους κανονισμούς ενός Μέλους· και
  - (δ) έχει υπογράψει, για τους Διεθνείς Αγώνες στους οποίους η IAAF είναι υπεύθυνη για τον έλεγχο ντόπινγκ (βλ. Άρθρο 35.7), συμφωνία σε μορφή καθορισμένη από την IAAF, με την οποία συμφωνεί να δεσμεύεται από τα Άρθρα και τους Κανονισμούς (όπως τροποποιούνται κατά διαστήματα) και να υποβάλλει προς διαιτησία κάθε διένεξη που μπορεί να έχει με την IAAF ή ένα Μέλος, μόνον σύμφωνα με τα παρόντα Άρθρα, αποδεχόμενος να μην παραπέμψει τέτοιες τυχόν διενέξεις σε κανένα Δικαστήριο ή αρχή που δεν προβλέπεται από τα Άρθρα αυτά.
2. Τα Μέλη θα μπορούν να απαιτούν ότι κανένας αθλητής ή Σωματείο που ανήκει στη δύναμη του Μέλους δεν θα μπορεί να συμμετέχει σε Διεθνείς Αγώνες σε ένα ξένο Κράτος ή Επικράτεια, χωρίς την έγγραφη έγκριση του Μέλους. Σε μια τέτοια περίπτωση, κανένα Μέλος που φιλοξενεί έναν αγώνα δεν θα επιτρέπει σε κανέναν ξένο αθλητή ή Σωματείο του εν λόγω Μέλους να λάβει μέρος, χωρίς να προσκομίσει κάποια μορφή άδειας που να επιβεβαιώνει ότι ο αθλητής ή το Σωματείο έχει νόμιμο δικαίωμα και άδεια συμμετοχής στο συγκεκριμένο Κράτος ή Επικράτεια. Τα Μέλη θα γνωστοποιούν στην IAAF όλες αυτές τις προϋποθέσεις άδειας. Για να διευκολύνει τη συμμόρφωση προς το Άρθρο αυτό, η IAAF θα διατηρεί στην ιστοσελίδα της έναν κατάλογο των Μελών με τέτοιες απαιτήσεις.
3. Κανένας αθλητής που ανήκει στη δύναμη μιας Εθνικής Ομοσπονδίας δεν θα μπορεί να ανήκει στη δύναμη άλλου Μέλους χωρίς προηγούμενη έγκριση από την Εθνική Ομοσπονδία καταγωγής του, αν οι Κανονισμοί της Ομοσπονδίας αυτής απαιτούν τέτοια έγκριση. Ακόμη και τότε, η Εθνική Ομοσπονδία του Κράτους ή της Επικράτειας στην οποία ο αθλητής διαμένει, δεν θα μπορεί να δηλώνει το όνομα κανενός αθλητή για αγώνες σε άλλο Κράτος ή Επικράτεια, χωρίς προηγούμενη έγκριση από την Εθνική Ομοσπονδία καταγωγής του. Για όλες τις περιπτώσεις



που υπάγονται στο Άρθρο αυτό, η Εθνική Ομοσπονδία του Κράτους ή της Επικράτειας στην οποία ο αθλητής διαμένει, θα πρέπει να αποστέλλει έγγραφο αίτημα προς την Εθνική Ομοσπονδία καταγωγής του αθλητή, και η Εθνική Ομοσπονδία καταγωγής θα πρέπει να αποστέλλει έγγραφη απάντηση στην αίτηση αυτή εντός τριάντα (30) ημερών. Και οι δύο αυτές αλληλογραφίες θα γίνονται με μέσα που να παρέχουν αποδεικτικό παραλαβής. Το e-mail που περιλαμβάνει τη λειτουργία αποδεικτικού παραλαβής είναι αποδεκτό για το σκοπό αυτό. Αν η απάντηση της Εθνικής Ομοσπονδίας καταγωγής του αθλητή δεν ληφθεί εντός της περιόδου των 30 ημερών, η έγκριση θα θεωρείται ότι έχει δοθεί.

Στην περίπτωση αρνητικής απάντησης σε αίτημα έγκρισης σύμφωνα προς το Άρθρο αυτό, κι αν η αρνητική απάντηση είναι αιτιολογημένη, ο αθλητής ή η Εθνική Ομοσπονδία του Κράτους ή της Επικράτειας στην οποία ο αθλητής διαμένει θα μπορεί να προσβάλλει μια τέτοια απόφαση στην IAAF. Η IAAF θα δημοσιεύει οδηγίες για την σύνταξη μιας έφεσης σύμφωνη προς το Άρθρο αυτό και οι οδηγίες αυτές θα είναι διαθέσιμες στην ιστοσελίδα της IAAF. Για να διευκολύνει τη συμμόρφωση προς το Άρθρο αυτό, η IAAF θα διατηρεί στην ιστοσελίδα της έναν κατάλογο των Εθνικών Ομοσπονδιών με τέτοιες απαιτήσεις έγκρισης.

*Σημ.: Το Άρθρο 4.3 αφορά αθλητές ηλικίας 18 ετών ή μεγαλύτερους κατά την 31η Δεκεμβρίου του συγκεκριμένου έτους. Το Άρθρο δεν θα ισχύει σε αθλητές που δεν είναι Υπήκοοι ενός Κράτους ή μιας Επικράτειας, ούτε επίσης στους πολιτικούς πρόσφυγες.*

## ΑΡΘΡΟ 5

### Νομιμότητα για Εκπροσώπηση ενός Μέλους

---

1. Σε Διεθνείς Αγώνες που διεξάγονται σύμφωνα με τα Άρθρα 1.1(α), (β), (γ), (στ) ή (ζ), τα Μέλη θα εκπροσωπούνται μόνον από αθλητές που είναι Υπήκοοι του Κράτους ή της Επικράτειας, την οποία το υπαγόμενο Μέλος εκπροσωπεί και οι οποίοι συμμορφώνονται με τις απαιτήσεις για την νομιμότητα αυτού του Άρθρου 5.
2. Ένας αθλητής που δεν έχει συμμετάσχει ποτέ σε Διεθνή Αγώνα σύμφωνα με τα Άρθρα 1.1(α), (β), (γ), (στ) ή (ζ), θα θεωρείται νόμιμος να εκπροσωπεί ένα Μέλος σε Διεθνή Αγώνα σύμφωνα με τα Άρθρα 1.1(α), (β), (γ), (στ) ή (ζ), εάν:

- (α) είναι Υπήκοος του Κράτους και ήταν Υπήκοος για την περίοδο των δύο ετών ακριβώς πριν από το συγκεκριμένο Διεθνή Αγώνα ή
- (β) είναι Υπήκοος της Επικράτειας και έχει συμπληρώσει δύο συνεχόμενα χρόνια Διαμονής στην Επικράτεια ακριβώς πριν από το συγκεκριμένο Διεθνή Αγώνα.

Και στις δύο παραπάνω περιπτώσεις η περίοδος των δύο ετών θα μπορεί κατ' εξαίρεση να μειωθεί ή να μηδενιστεί από το Συμβούλιο. Αίτηση για μείωση ή μηδενισμό της διετούς περιόδου θα πρέπει να υποβάλλεται εγγράφως από το αρμόδιο Μέλος προς τη Γραμματεία της IAAF τουλάχιστον 30 ημέρες πριν από το συγκεκριμένο Διεθνή Αγώνα.

3. Σύμφωνα με το Άρθρο 5.4, ο αθλητής που έχει εκπροσωπήσει ένα Μέλος σε Διεθνή Αγώνα που διεξήχθη σύμφωνα με τα Άρθρα 1.1(α), (β), (γ), (στ) ή (ζ), δεν θα θεωρείται νόμιμος για να εκπροσωπήσει άλλο Μέλος σε Διεθνή Αγώνα σύμφωνα με τα Άρθρα 1.1(α), (β), (γ), (στ) ή (ζ).
4. Ο αθλητής που έχει εκπροσωπήσει ένα Μέλος σε Διεθνή Αγώνα σύμφωνα με τα Άρθρα 1.1(α), (β), (γ), (στ) ή (ζ), θα θεωρείται νόμιμος για να εκπροσωπήσει άλλο Μέλος σε Διεθνή Αγώνα σύμφωνα με τα Άρθρα 1.1(α), (β), (γ), (στ) ή (ζ) (με άμεση εφαρμογή εκτός κι αν αναφέρεται αλλιώς), μόνον στις παρακάτω περιπτώσεις:
  - (α) εάν το Κράτος (ή η Επικράτεια) του Μέλους προσαρτηθεί στη συνέχεια σε άλλο Κράτος, το οποίο είναι ή γίνεται στη συνέχεια Μέλος·
  - (β) εάν το Κράτος (ή η Επικράτεια) του Μέλους πάψει να υφίσταται και ο αθλητής γίνει αυτοδικαίως Υπήκοος ενός νεοσχηματισθέντος Κράτους, που επικυρώνεται από Συνθήκη ή αναγνωρίζεται με οποιονδήποτε άλλο τρόπο σε διεθνές επίπεδο, το οποίο στη συνέχεια γίνει Μέλος·
  - (γ) εάν η Επικράτεια του Μέλους δεν διαθέτει Εθνική Ολυμπιακή Επιτροπή και ο αθλητής προκριθεί να συμμετάσχει στους Ολυμπιακούς Αγώνες με το Μητροπολιτικό Κράτος της Επικράτειας. Στην περίπτωση αυτή, το ότι εκπροσώπησε ο αθλητής αυτός το Μητροπολιτικό Κράτος της Επικράτειας στους Ολυμπιακούς Αγώνες δεν θα επηρεάσει τη νομιμότητά του να συνεχίζει να συμμετέχει με την αντίστοιχη Επικράτεια-Μέλος σε άλλους Διεθνείς Αγώνες σύμφωνα με τα Άρθρα 1.1(α), (β), (γ), (στ) ή (ζ).

- (δ) Απόκτηση νέας Υπηκοότητας: αν ο αθλητής αποκτήσει νέα Υπηκοότητα, θα μπορεί να εκπροσωπεί το νέο του Μέλος σε Διεθνείς Αγώνες σύμφωνα με τα Άρθρα 1.1(α), (β), (γ), (στ) ή (ζ), αλλά όχι νωρίτερα από τρία έτη μετά την ημερομηνία απόκτησης της νέας Υπηκοότητας κατόπιν αίτησης του αθλητή. Αυτή η χρονική περίοδος των τριών ετών θα μπορεί να μειωθεί ή να μηδενιστεί σύμφωνα με τα παρακάτω:
- (i) η χρονική περίοδος θα μπορεί να μειωθεί στους 12 μήνες με τη συμφωνία των ενδιαφερόμενων Μελών. Η μείωση θα τίθεται σε ισχύ μόλις η Γραμματεία της IAAF λάβει την έγγραφη κοινοποίηση της συμφωνίας των Μελών.
  - (ii) η χρονική περίοδος θα μπορεί να μειωθεί ή να μηδενιστεί σε εξαιρετικές περιπτώσεις από το Συμβούλιο. Αίτηση για μείωση ή μηδενισμό πρέπει να υποβάλλεται εγγράφως από το αρμόδιο Μέλος προς τη Γραμματεία της IAAF τουλάχιστον 30 ημέρες πριν από τον συγκεκριμένο Διεθνή Αγώνα: ή
- (ε) Διπλή Υπηκοότητα: αν κάποιος αθλητής έχει την Υπηκοότητα δύο (ή περισσότερων) Κρατών (ή Επικρατειών), θα μπορεί να εκπροσωπεί τα Μέλη και των δύο (ή οποιουδήποτε από τα δύο), κατά την επιλογή του. Αν ωστόσο έχει εκπροσωπήσει το Μέλος της επιλογής του έστω και μία φορά σε Διεθνή Αγώνα σύμφωνα με τα Άρθρα 1.1(α), (β), (γ), (στ) ή (ζ), δεν θα μπορεί να εκπροσωπήσει άλλο Μέλος, του οποίου είναι Υπήκοος, για μια χρονική περίοδο τριών ετών από την ημερομηνία που εκπροσώπησε για τελευταία φορά το πρώτο Μέλος. Αυτή η περίοδος των τριών ετών θα μπορεί να μειωθεί ή να μηδενιστεί σύμφωνα με τα παρακάτω:
- (i) η χρονική περίοδος θα μπορεί να μειωθεί στους 12 μήνες με τη συμφωνία των ενδιαφερόμενων Μελών. Η μείωση θα τίθεται σε ισχύ μόλις η Γραμματεία της IAAF λάβει την έγγραφη κοινοποίηση της συμφωνίας των Μελών.
  - (ii) η χρονική περίοδος θα μπορεί να μειωθεί ή να μηδενιστεί σε εξαιρετικές περιπτώσεις από το Συμβούλιο. Αίτηση για μείωση ή μηδενισμό πρέπει να

υποβάλλεται εγγράφως από το αρμόδιο Μέλος προς τη Γραμματεία της IAAF τουλάχιστον 30 ημέρες πριν από τον συγκεκριμένο Διεθνή Αγώνα.

Η ισχύς του Άρθρου 5.4(ε) περιορίζεται στους αθλητές που γεννήθηκαν με διπλή υπηκοότητα. Ο Αθλητής, που έχει Υπηκοότητα δύο ή περισσότερων Κρατών (ή Επικρατειών) ως αποτέλεσμα του γεγονότος ότι απέκτησε μια νέα Υπηκοότητα (για παράδειγμα, μέσω γάμου) χωρίς να απαρνηθεί την εκ γενετής Υπηκοότητά του, υπόκειται στις διατάξεις του Άρθρου 5.4(δ).

## ΑΡΘΡΟ 6

### **Πληρωμές προς τους Αθλητές**

---

Ο Κλασικός Αθλητισμός είναι ένα ανοικτό άθλημα και, με την προϋπόθεση ότι τηρούνται τα Άρθρα και οι Κανονισμοί, οι αθλητές θα μπορούν να πληρώνονται σε μετρητά ή σε είδος με κάθε κατάλληλο τρόπο για την εμφάνιση, τη συμμετοχή ή την επίδοσή τους σε οποιονδήποτε αγώνα στίβου ή για την ενασχόλησή τους σε κάθε άλλη εμπορική δραστηριότητα σχετική με τη συμμετοχή τους στον Κλασικό Αθλητισμό.

## ΑΡΘΡΟ 7

### **Αντιπρόσωποι Αθλητών**

---

1. Οι Αθλητές μπορούν να κάνουν χρήση των υπηρεσιών ενός Αντιπροσώπου Αθλητών, ο οποίος θα τους βοηθάει στη διαπραγμάτευση του αγωνιστικού τους προγράμματος και σε όλα τα υπόλοιπα θέματα που μπορεί να συμφωνήσουν. Εναλλακτικά, οι αθλητές θα μπορούν να διαπραγματεύονται μόνοι τους το αγωνιστικό τους πρόγραμμα.
2. Οι αθλητές που βρίσκονται στη Λίστα των 30 Καλύτερων της IAAF σε ένα καθιερωμένο αγώνισμα στο τέλος του ημερολογιακού έτους, κατά το επόμενο έτος δεν θα πρέπει να έρχονται σε συμφωνία ούτε θα επεκτείνουν συμφωνία να χρησιμοποιούν κανένα πρόσωπο για τις παραπάνω υπηρεσίες που δεν είναι Αντιπρόσωπος Αθλητών.
3. Τα Μέλη, ενεργώντας με βάση τη λογική, θα είναι υπεύθυνα για την εξουσιοδότηση και την αναγνώριση των Αντιπροσώπων Αθλητών. Κάθε Μέλος θα έχει δικαιοδοσία επί των

- Αντιπροσώπων Αθλητών, που ενεργούν για λογαριασμό των αθλητών του, και επί των Αντιπροσώπων Αθλητών που ενεργούν εντός του Κράτους ή της Επικράτειάς του ή επί των Αντιπροσώπων Αθλητών που είναι πολίτες του Κράτους του.
4. Προκειμένου να βοηθηθούν τα Μέλη σε αυτό το καθήκον, το Συμβούλιο θα δημοσιεύει Κανονισμούς που θα διέπουν τους Αντιπροσώπους Αθλητών. Οι Κανονισμοί των Αντιπροσώπων των Αθλητών θα ορίζουν τις απαράβατες απαιτήσεις που θα πρέπει να περιλαμβάνονται στους κανονισμούς κάθε Μέλους, οι οποίοι θα διέπουν τους Αντιπροσώπους Αθλητών.
  5. Αποτελεί όρο της Ιδιότητας Μέλους της IAAF ότι κάθε Μέλος θα περιλαμβάνει στο καταστατικό του μια διάταξη ότι όλες οι συμφωνίες ανάμεσα σε έναν αθλητή και σε έναν Αντιπρόσωπο Αθλητών θα τηρούν τα Άρθρα και τους Κανονισμούς Αντιπροσώπων Αθλητών.
  6. Ο Αντιπρόσωπος Αθλητών θα έχει ακεραιότητα χαρακτήρα και καλή φήμη. Εάν απαιτηθεί, θα πρέπει να επιδείξει επαρκή μόρφωση και γνώση για τη δραστηριότητα του Αντιπροσώπου Αθλητών συμπληρώνοντας επιτυχώς μια εξέταση που θα ορίζεται και θα διεξάγεται σύμφωνα με τους Κανονισμούς Αντιπροσώπων Αθλητών.
  7. Κάθε Μέλος θα παραδίδει σε ετήσια βάση στην IAAF έναν κατάλογο με όλους τους Αντιπροσώπους Αθλητών που έχει εξουσιοδοτήσει ή αναγνωρίσει. Η IAAF θα δημοσιεύει σε ετήσια βάση έναν επίσημο κατάλογο όλων των Αντιπροσώπων των Αθλητών.
  8. Κάθε αθλητής ή Αντιπρόσωπος Αθλητών που δεν συμμορφώνεται με τα Άρθρα και τους Κανονισμούς θα μπορεί να υφίσταται κυρώσεις σύμφωνα με τα Άρθρα και τους Κανονισμούς.

## ΑΡΘΡΟ 8

### **Διαφήμιση και Προβολή Διαφημίσεων κατά τη διάρκεια Διεθνών Αγώνων**

---

1. Η διαφήμιση και η προβολή υλικού διαφημιστικής φύσεως θα επιτρέπεται σε όλους τους Διεθνείς Αγώνες, όπως καθορίζεται στο Άρθρο 1.2(γ), με την προϋπόθεση ότι η διαφήμιση και η προβολή αυτή τηρεί τους όρους αυτού του Άρθρου αλλά και κάθε Κανονισμό που θα μπορεί να θεσπισθεί στη συνέχεια.

2. Το Συμβούλιο της IAAF θα μπορεί κατά διαστήματα να θεσπίζει Κανονισμούς που να δίνουν λεπτομερείς οδηγίες σχετικά με τη μορφή που θα μπορεί να πάρει η διαφήμιση και τον τρόπο με τον οποίο θα μπορεί να προβάλλεται διαφημιστικό ή άλλο υλικό στους Διεθνείς Αγώνες που διεξάγονται σύμφωνα με αυτά τα Άρθρα. Αυτοί οι Κανονισμοί θα εμμένουν τουλάχιστον στις ακόλουθες αρχές:
- (α) Διαφημίσεις μόνον εμπορικής ή φιλανθρωπικής μορφής θα επιτρέπονται σε αγώνες που διεξάγονται σύμφωνα με τα Άρθρα αυτά. Δεν θα επιτρέπεται καμία διαφήμιση που έχει ως αντικείμενο της σκοπό την προώθηση οποιουδήποτε πολιτικού θέματος ή των συμφερόντων οποιασδήποτε ομάδας πίεσης, είτε τοπικής είτε διεθνούς.
  - (β) Δεν θα προβάλλεται καμία διαφήμιση, αν κατά τη γνώμη της IAAF είναι ακαλαίσθητη, ενοχλητική, προσβλητική, συκοφαντική ή ακατάλληλη, έχοντας υπόψη την φύση του αγώνα. Δεν θα εμφανίζεται καμία διαφήμιση, η οποία θα μπορεί να καλύπτει, είτε τμηματικά είτε με άλλον τρόπο, το οπτικό πεδίο της τηλεοπτικής κάμερας ενός αγώνα. Όλες οι διαφημίσεις θα πρέπει να τηρούν όλους τους ισχύοντες κανόνες ασφαλείας.
  - (γ) Η διαφήμιση των προϊόντων καπνού απαγορεύεται. Η διαφήμιση οινοπνευματωδών προϊόντων απαγορεύεται, εκτός και αν αυτό επιτρέπεται ρητά από το Συμβούλιο.
3. Οι Κανονισμοί αυτού του Αρθρου θα μπορούν να τροποποιούνται από το Συμβούλιο σε οποιαδήποτε χρονική στιγμή.

## ΑΡΘΡΟ 9

### Στοιχήματα

---

Κανένα πρόσωπο εντός της IAAF δεν θα μπορεί να πάρει μέρος, ή να προσπαθήσει να πάρει μέρος, με οποιαδήποτε ιδιότητα είτε άμεσα είτε έμμεσα, σε κάθε μορφής στοιχήμα, τυχερό παιχνίδι ή παρόμοιο γεγονός ή συναλλαγή που σχετίζεται με αγώνες Κλασσικού Αθλητισμού που διεξάγονται σύμφωνα με τους κανονισμούς της IAAF, των Ηπείρων της ή των Μελών της.

# **ΔΕΥΤΕΡΟ ΜΕΡΟΣ**

## **NOMIMΟΤΗΤΑ ΣΥΜΜΕΤΟΧΗΣ**

## **ΔΕΥΤΕΡΟ ΜΕΡΟΣ: ΝΟΜΙΜΟΤΗΤΑ ΣΥΜΜΕΤΟΧΗΣ**

---

### **ΑΡΘΡΟ 20**

#### **Ορισμός του Νόμιμου Αθλητή**

---

Ένας αθλητής είναι νόμιμος να αγωνίζεται αν συμφωνεί να συμμορφώνεται με τα Άρθρα και δεν έχει κηρυχθεί μη νόμιμος.

### **ΑΡΘΡΟ 21**

#### **Περιορισμός Συμμετοχής σε Αγώνες στους Νόμιμους Αθλητές**

---

1. Οι αγώνες σύμφωνα με τα Άρθρα αυτά περιορίζονται αποκλειστικά σε αθλητές που υπάγονται στη δικαιοδοσία ενός Μέλους και οι οποίοι είναι νόμιμοι για να συμμετέχουν σύμφωνα με τα Άρθρα.
2. Σε οποιοδήποτε αγώνα σύμφωνο με τα Άρθρα, η νομιμότητα συμμετοχής ενός αθλητή θα πρέπει να είναι εγγυημένη από το Μέλος, στη δύναμη του οποίου ανήκει ο αθλητής.
3. Τα άρθρα νομιμότητας των Μελών θα συμφωνούν αυστηρά με τα αντίστοιχα της IAAF και κανένα Μέλος δεν θα μπορεί να θεσπίζει, να διακηρύσσει ή να διατηρεί στο καταστατικό του ή στους κανονισμούς του οποιοδήποτε άρθρο ή κανονισμό νομιμότητας που βρίσκεται σε άμεση αντίθεση με ένα Άρθρο ή Κανονισμό. Όπου υπάρχει διαφωνία ανάμεσα στα άρθρα νομιμότητας της IAAF και στα άρθρα νομιμότητας ενός Μέλους, θα ισχύουν τα άρθρα νομιμότητας της IAAF.

### **ΑΡΘΡΟ 22**

#### **Απώλεια Νομιμότητας Συμμετοχής σε Διεθνείς και Εσωτερικές Διοργανώσεις**

---

1. Τα ακόλουθα πρόσωπα θα θεωρούνται ως μη νόμιμα για να αγωνίζονται σε διοργανώσεις, οι οποίες διεξάγονται είτε σύμφωνα με αυτά τα Άρθρα είτε σύμφωνα με τα τοπικά άρθρα ενός Μέλους.  
Κάθε αθλητής, προσωπικό υποστήριξης αθλητή ή άλλο πρόσωπο:
  - (α) του οποίου η Εθνική Ομοσπονδία τελεί υπό αποκλεισμό από την IAAF. Αυτό δεν θα ισχύει για τους εσωτερικούς αγώνες που διοργανώνονται από το Μέλος που τελεί υπό



αποκλεισμό για τους Υπηκόους αυτού του Κράτους ή της Επικράτειας·

- (β) το οποίο έχει προσωρινά αποκλειστεί ή έχει κηρυχθεί μη νόμιμο σύμφωνα με τους κανονισμούς της Εθνικής του Ομοσπονδίας για να συμμετέχει σε αγώνες που τελούν υπό τη δικαιοδοσία της συγκεκριμένης Εθνικής Ομοσπονδίας, εφ' όσον ένας τέτοιος αποκλεισμός ή απώλεια νομιμότητας είναι σύννομη προς τα Άρθρα αυτά·
  - (γ) το οποίο κατά το διάστημα αυτό εκτίει περίοδο προσωρινού αποκλεισμού από αγώνες σύμφωνα με τα Άρθρα αυτά·
  - (δ) το οποίο δεν πληροί τις προϋποθέσεις νομιμότητας που διατυπώνονται στο Άρθρο 141 ή τις Διατάξεις επ' αυτού·
  - (ε) το οποίο έχει κηρυχθεί μη νόμιμο εξαιτίας της παραβίασης των Άρθρων Αντι-Ντόπινγκ του Τρίτου Μέρους·
  - (στ) το οποίο έχει κηρυχθεί μη νόμιμο εξαιτίας της παραβίασης οποιουδήποτε άλλου Άρθρου ή Κανονισμού σύμφωνα με το Άρθρο 60.4.
2. Αν ένας αθλητής συμμετάσχει σε έναν αγώνα ενώ δεν έχει τη νομιμότητα να αγωνιστεί σύμφωνα με το Άρθρο 141 ή τις Διατάξεις επ' αυτού, ο αθλητής και κάθε ομάδα με την οποία ο αθλητής συμμετείχε θα ακυρώνεται από τον αγώνα, με όλες τις συνέπειες που προκύπτουν για τον αθλητή και την ομάδα, μεταξύ αυτών η αφαίρεση όλων των τίτλων, των επάθλων, των μεταλλίων, των βαθμών, των χρηματικών επάθλων και της αμοιβής για τη συμμετοχή του, χωρίς αυτές να προδικάσουν κάθε άλλη πειθαρχική ενέργεια που θα μπορεί να ληφθεί σύμφωνα με τα Άρθρα.
3. Αν ένας αθλητής αγωνιστεί (ή προσωπικό υποστήριξης αθλητή ή άλλο πρόσωπο συμμετάσχει) σε έναν αγώνα, που διεξάγεται είτε σύμφωνα με τα Άρθρα αυτά είτε με τα άρθρα μιας Ηπείρου ή ενός Μέλους, ενώ δεν έχει τη νομιμότητα γι' αυτό σύμφωνα με τα Άρθρα Αντι-Ντόπινγκ του Τρίτου Κεφαλαίου, θα εφαρμόζονται οι συνέπειες που προβλέπονται στο Άρθρο 40.11.
4. Αν ένας αθλητής αγωνιστεί (ή προσωπικό υποστήριξης αθλητή ή άλλο πρόσωπο συμμετάσχει) σε έναν αγώνα, που διεξάγεται είτε σύμφωνα με τα Άρθρα αυτά είτε με τα άρθρα μιας Ηπείρου ή ενός Μέλους, ενώ δεν έχει τη νομιμότητα γι' αυτό σύμφωνα με κάθε άλλο Άρθρο, η περίοδος απώλειας νομιμότητας θα επαναρχίζει από την ημέρα που αυτός αγωνίστηκε για τελευταία φορά, σαν να μην είχε εκτίσει κανένα τμήμα περιόδου μη νομιμότητας.



**ΤΡΙΤΟ ΜΕΡΟΣ**  
**ΑΝΤΙ-ΝΤΟΠΙΝΓΚ**  
**ΚΑΙ ΙΑΤΡΙΚΗ**

## **ΤΡΙΤΟ ΜΕΡΟΣ: ΑΝΤΙ-ΝΤΟΠΙΝΓΚ ΚΑΙ ΙΑΤΡΙΚΗ**

---

### **ΟΡΙΣΜΟΙ**

---

#### ***Αγώνας***

Ένα Αγώνισμα ή σειρά Αγωνισμάτων που διεξάγεται σε μία ή περισσότερες ημέρες.

#### ***Αγώνισμα***

Ένας μεμονωμένος αγώνας δρόμου ή η αναμέτρηση σε μια Διοργάνωση (π.χ. τα 100 μ. ή ο Ακοντισμός).

#### ***Αθλητής***

Κάθε Πρόσωπο που συμμετέχει στην IAAF ή στις Ομοσπονδίες των Μελών και των Ηπείρων της, δυνάμει της συμφωνίας του, της ιδιότητάς του ως μέλους, της υπαγωγής του, της εξουσιοδότησής του, της διαπίστευσής του ή της συμμετοχής του στις δραστηριότητες ή στους αγώνες τους, όπως και κάθε άλλο πρόσωπο που αγωνίζεται στον Κλαστικό Αθλητισμό, το οποίο υπόκειται με διαφορετικό τρόπο στη δικαιοδοσία κάθε Υπογράφοντος ή άλλου αθλητικού οργανισμού που αποδέχεται τον Κώδικα.

#### ***Ακαρπος Έλεγχος***

Η αποτυχία ενός Αθλητή να είναι διαθέσιμος για να υποβληθεί σε έλεγχο στην προκαθορισμένη τοποθεσία και ώρα, εντός του χρονικού διαστήματος των 60 λεπτών που καθορίζεται στην Υποβολή Πληροφοριών για τον Εντοπισμό του για τη συγκεκριμένη ημέρα, είτε σύμφωνα με τους Κανονισμούς Αντι-Ντόπινγκ, είτε με τα άρθρα και τους κανονισμούς ενός Μέλους ή ενός Οργανισμού Αντι-Ντόπινγκ με δικαιοδοσία επί του Αθλητού, που τηρούν το Διεθνές Πρότυπο για τον Έλεγχο.

#### ***Ακύρωση***

Βλέπε “Συνέπειες των Παραβιάσεων των Άρθρων Αντι-Ντόπινγκ” παρακάτω.

#### ***Ανήλικος***

Ένα φυσικό Πρόσωπο που δεν έχει συμπληρώσει το έτος της ενηλικίωσης που προβλέπεται από την ισχύουσα νομοθεσία της χώρας που διαμένει.

### ***Αντικανονικό Αναλυτικό Εύρημα***

Η αναφορά από ένα εργαστήριο ή από άλλο εγκεκριμένο φορέα ότι, σύμφωνα με το Διεθνές Πρότυπο για τα Εργαστήρια και τα αντίστοιχα Τεχνικά Έγγραφα, έχει ανιχνεύσει σε ένα Δείγμα την παρουσία μιας Απαγορευμένης Ουσίας ή των Μεταβολιτών ή των Δεικτών αυτής (που περιλαμβάνουν αυξημένες ποσότητες ενδογενών ουσιών) ή ενδείξεις για Χρήση μιας Απαγορευμένης Μεθόδου.

### ***Απαγορευμένη Μέθοδος***

Κάθε τέτοια μέθοδος που περιγράφεται στον Κατάλογο Απαγορευμένων.

### ***Απαγορευμένη Ουσία***

Κάθε τέτοια ουσία που περιγράφεται στον Κατάλογο Απαγορευμένων.

### ***Απόπειρα***

Εκούσια εμπλοκή σε συμπεριφορά η οποία αποτελεί ουσιαστικό βήμα στην πορεία μιας διαγωγής που έχει ως σκοπό να καταλήξει στην διάπραξη παραβίασης ενός Άρθρου Αντι-Ντόπινγκ: εννοείται, όμως, ότι δεν θα υπάρχει παραβίαση άρθρου αντι-ντόπινγκ βασισμένη αποκλειστικά σε μια Απόπειρα να διαπραχθεί παραβίαση, αν το Πρόσωπο διακόψει την Απόπειρα προτού αυτή ανακαλυφθεί από τρίτους που δεν εμπλέκονται στην Απόπειρα.

### ***Αποτυχία Εντοπισμού***

Η Παράλειψη Υποβολής ή ο Άκαρπος Έλεγχος.

### ***Απόλεια Νομιμότητας***

Βλέπε “Συνέπειες των Παραβιάσεων των Άρθρων Αντι-Ντόπινγκ” παρακάτω.

### ***Άρθρα Αντι-Ντόπινγκ***

Τα Άρθρα Αντι-Ντόπινγκ της IAAF που μπορεί να εγκρίνονται κατά διαστήματα από το Συνέδριο της IAAF ή το Συμβούλιο της IAAF.

### ***Δείγμα / Είδος***

Κάθε βιολογικό υλικό που συλλέγεται για τους σκοπούς του Ελέγχου Ντόπινγκ.

### ***Δείκτης***

Μια σύνθετη ουσία, μια ομάδα σύνθετων ουσιών ή βιολογικοί παράμετροι που υποδηλώνουν τη Χρήση μιας Απαγορευμένης Ουσίας ή μιας Απαγορευμένης Μεθόδου.

### ***Διακίνηση***

Η πώληση, δωρεά, μεταφορά, αποστολή, παράδοση ή διανομή μιας Απαγορευμένης Ουσίας ή Απαγορευμένης Μεθόδου (είτε με φυσικό τρόπο είτε με ηλεκτρονικά ή άλλα μέσα) από έναν Αθλητή, Προσωπικό Υποστήριξης Αθλητών ή κάθε άλλο Πρόσωπο προς οποιονδήποτε τρίτο· διευκρινίζεται, όμως, ότι ο ορισμός αυτός δεν θα περιλαμβάνει τις ενέργειες του καλοπροαίρετου ιατρικού προσωπικού που αφορούν τη χρήση μιας Απαγορευμένης Ουσίας ή Απαγορευμένης Μεθόδου για ειλικρινείς και νόμιμους θεραπευτικούς σκοπούς ή για άλλη αποδεκτή δικαιολογία και δεν θα περιλαμβάνουν ενέργειες που χρησιμοποιούν Απαγορευμένες Ουσίες που δεν απαγορεύονται σε Ελέγχους Εκτός Αγώνα, εκτός κι αν οι περιστάσεις συνολικά αποδεικνύουν ότι τέτοιες Απαγορευμένες Ουσίες δεν αποσκοπούν σε ειλικρινείς και νόμιμους θεραπευτικούς σκοπούς.

### ***Διεθνές Πρότυπο***

Πρότυπο που υιοθετείται από τη WADA για την υποστήριξη του Κώδικα. Η συμμόρφωση με ένα Διεθνές Πρότυπο (σε αντίθεση με άλλο εναλλακτικό πρότυπο, πρακτική ή διαδικασία) θα είναι επαρκής ώστε να εξαχθεί το συμπέρασμα ότι οι διαδικασίες που υπαγορεύονται από το Διεθνές Πρότυπο έχουν εκτελεστεί σωστά. Τα Διεθνή Πρότυπα θα περιλαμβάνουν όλα τα Τεχνικά Έγγραφα που εκδόθηκαν σύμφωνα με το Διεθνές Πρότυπο.

### ***Διεθνής Αγώνας***

Για τους σκοπούς αυτών των Άρθρων Αντι-Ντόπινγκ, είναι οι διεθνείς διοργανώσεις σύμφωνες με το Άρθρο 35.7, όπως δημοσιεύονται ετησίως στην ιστοσελίδα της IAAF.

### ***Διερευνητέο Εύρημα***

Η αναφορά από ένα εργαστήριο ή από άλλο εγκεκριμένο φορέα, η οποία απαιτεί περαιτέρω διερεύνηση σύμφωνα με τα προβλεπόμενα από το Διεθνές Πρότυπο για τα Εργαστήρια ή τα αντίστοιχα Τεχνικά Έγγραφα πριν από τη γνωμοδότηση για Αντικανονικό Αναλυτικό Εύρημα.

### ***Εθνική Ολυμπιακή Επιτροπή***

Ο οργανισμός που είναι αναγνωρισμένος από τη Διεθνή Ολυμπιακή Επιτροπή. Ο όρος Εθνική Ολυμπιακή Επιτροπή θα περιλαμβάνει επίσης την Εθνική Αθλητική Συνομοσπονδία στα Κράτη ή τις Επικράτειες εκείνες όπου η Εθνική Αθλητική Συνομοσπονδία

αναλαμβάνει τα τυπικά καθήκοντα της Εθνικής Ολυμπιακής Επιτροπής στον τομέα του αντι-ντόπινγκ.

### ***Εθνικός Οργανισμός Αντι-Ντόπινγκ***

Ο φορέας (ή οι φορείς) που ορίζεται από κάθε Κράτος ή Επικράτεια ως ο κάτοχος της κύριας αρμοδιότητας και ευθύνης να υιοθετεί και να εφαρμόζει τα άρθρα αντι-ντόπινγκ και να διευθύνει τη Δειγματοληψία του ελέγχου ντόπινγκ, τη διαχείριση των αποτελεσμάτων των ελέγχων και τη διεξαγωγή των ακροαματικών διαδικασιών, όλα σε εθνικό επίπεδο. Αυτός περιλαμβάνει έναν φορέα που μπορεί να έχει οριστεί από περισσότερα κράτη να λειτουργεί ως ένας περιφερειακός Οργανισμός Αντι-Ντόπινγκ για τα Κράτη ή τις Επικράτειες αυτές. Εάν ο ορισμός αυτός δεν έχει γίνει από τις επίσημες δημόσιες αρχές, ο φορέας θα είναι η Εθνική Ολυμπιακή Επιτροπή του Κράτους ή της Επικράτειας ή άλλος φορέας διορισμένος από αυτήν.

### ***Ειδική Ομάδα Εμπειρογνώμωνων ΒΔΑ***

Μια ειδική ομάδα από τρεις εμπειρογνώμονες επιλεγμένους από την IAAF, οι οποίοι έχουν την ευθύνη να παρέχουν αξιολόγηση για το Βιολογικό Διαβατήριο Αθλητών σε συμφωνία με τους Κανονισμούς Αντι-Ντόπινγκ. Οι εμπειρογνώμονες θα πρέπει να είναι γνώστες στα αντικείμενα της κλινικής αιματολογίας, της Εργαστηριακής ιατρικής και αιματολογίας και της αθλητιατρικής ή της φυσιολογίας της άσκησης με ειδικευση στην αιματολογία.

### ***Εκτός Αγώνα***

Κάθε χρονική περίοδος που δεν είναι Εντός Αγώνα (βλ. παρακάτω).

### ***Ελεγχος***

Τα στάδια της διαδικασίας του Ελέγχου Ντόπινγκ που περιλαμβάνουν τον προγραμματισμό της κατανομής των ελέγχων, τη Δειγματοληψία, τη διακίνηση του Δείγματος και τη μεταφορά του Δείγματος στο εργαστήριο.

### ***Ελεγχος Ντόπινγκ***

Όλα τα βήματα και οι διαδικασίες από τον προγραμματισμό της κατανομής των ελέγχων μέχρι και την τελική απόρριψη οποιασδήποτε έφεσης, που περιλαμβάνουν όλα τα ενδιάμεσα βήματα και διαδικασίες, όπως είναι η παροχή πληροφοριών για τον εντοπισμό, η λήψη και η παράδοση Δειγμάτων, η εργαστηριακή ανάλυση, οι εξαιρέσεις χρήσης για θεραπευτικούς σκοπούς, η διαχείριση των αποτελεσμάτων και οι ακροαματικές διαδικασίες.

### ***Εντός Αγώνα***

Ο όρος “Εντός Αγώνα” σημαίνει τη χρονική περίοδο που ξεκινάει δώδεκα (12) ώρες πριν από το Αγώνισμα στο οποίο ο Αθλητής αναμένεται να λάβει μέρος και διαρκεί μέχρι και το τέλος αυτού του Αγώνισματος και τη διαδικασία Δειγματοληψίας που συνδέεται με το Αγώνισμα αυτό.

### ***Επέμβαση***

Η αλλοίωση για αντικανονικό σκοπό ή με αντικανονικό τρόπο· η συμπεριφορά που επιφέρει αντικανονική επίδραση· η παρέμβαση με αντικανονικό τρόπο· η παρεμπόδιση, η παραπλάνηση ή η εμπλοκή σε κάθε δόλια ενέργεια για την αλλοίωση των αποτελεσμάτων ή για την παρακώλυση της διεξαγωγής των κανονικών διαδικασιών· ή η παροχή ψευδούς πληροφορίας.

### ***Επικεντρωμένος Έλεγχος***

Η επιλογή Αθλητών για Έλεγχο κατά τον οποίο συγκεκριμένοι Αθλητές ή ομάδες Αθλητών επιλέγονται σε μη τυχαία βάση για Έλεγχο σε μια συγκεκριμένη χρονική στιγμή.

### ***ΕΧΘΣ (TUE)***

Εξαιρέσεις Χρήσης για Θεραπευτικούς Σκοπούς.

### ***Ιατρικά Άρθρα***

Τα Ιατρικά Άρθρα της IAAF που μπορεί να εγκρίνονται κατά διαστήματα από το Συνέδριο της IAAF ή το Συμβούλιο της IAAF.

### ***Κανονισμοί Αντι-Ντόπινγκ***

Οι Κανονισμοί Αντι-Ντόπινγκ της IAAF που μπορεί να εγκρίνονται κατά διαστήματα από το Συμβούλιο της IAAF.

### ***Κατάλογος Απαγορευμένων***

Ο Κατάλογος Απαγορευμένων που δημοσιεύεται από τη WADA και που προσδιορίζει ακριβώς τις Απαγορευμένες Ουσίες και τις Απαγορευμένες Μεθόδους.

### ***Κατάλογος Ελεγχόμενων Αθλητών***

Ο κατάλογος των Αθλητών που καταρτίζεται από την IAAF, οι οποίοι υπόκεινται σε Ελέγχους τόσο Εντός Αγώνα όσο και Εκτός Αγώνα, ως τμήμα του προγράμματος Ελέγχων της IAAF. Η IAAF θα δημοσιεύει έναν κατάλογο που θα προσδιορίζει επακριβώς τους Αθλητές που θα περιλαμβάνονται στον Κατάλογο Ελεγχόμενων Αθλητών.



### ***Κατοχή***

Η πραγματική, φυσική κατοχή ή η συμπερασματική κατοχή μιας Απαγορευμένης Ουσίας ή Απαγορευμένης Μεθόδου (η οποία μπορεί να αποδειχθεί μόνον αν το Πρόσωπο έχει τον αποκλειστικό έλεγχο της Απαγορευμένης Ουσίας ή Μεθόδου ή των χώρων στους οποίους βρίσκεται η Απαγορευμένη Ουσία ή Μέθοδος)· εάν αποδειχθεί, πάντως, ότι το Πρόσωπο δεν έχει τον αποκλειστικό έλεγχο της Απαγορευμένης Ουσίας ή Μεθόδου ή των χώρων στους οποίους βρίσκεται η Απαγορευμένη Ουσία ή Μέθοδος, η συμπερασματική κατοχή θα μπορεί να αποδειχθεί μόνον αν το Πρόσωπο γνώριζε την παρουσία της Απαγορευμένης Ουσίας ή Μεθόδου και είχε σκοπό να αποκτήσει τον έλεγχο αυτής. Εννοείται, όμως, ότι δεν θα υπάρχει παραβίαση άρθρου αντι-ντόπινγκ βασισμένη αποκλειστικά στην κατοχή εάν, προτού το Πρόσωπο δεχθεί γνωστοποίηση οποιασδήποτε μορφής ότι διέπραξε παραβίαση άρθρου αντι-ντόπινγκ, το Πρόσωπο έχει προβεί σε συγκεκριμένες ενέργειες που αποδεικνύουν ότι το Πρόσωπο δεν σκόπευε ποτέ να κάνει κατοχή και έχει διακόψει την κατοχή δηλώνοντάς το αυτό ρητά προς την IAAF, προς ένα Μέλος ή προς έναν Οργανισμό Αντι-Ντόπινγκ. Παρά τα όσα μπορεί να συνηγορούν προς το αντίθετο μέσα στον ορισμό αυτό, η αγορά μιας Απαγορευμένης Ουσίας ή Απαγορευμένης Μεθόδου (είτε γίνεται με ηλεκτρονικό ή με άλλον τρόπο) αποτελεί κατοχή από το Πρόσωπο που έκανε την αγορά.

### ***Κώδικας***

Ο Παγκόσμιος Κώδικας Αντι-Ντόπινγκ.

### ***Μεταβολίτης***

Κάθε ουσία που παράγεται με διαδικασία βιολογικής μετατροπής.

### ***Οργανισμός Αντι-Ντόπινγκ***

Οι Υπογράφοντες που είναι υπεύθυνοι να υιοθετούν τους κανονισμούς σχετικά με την έναρξη, την εφαρμογή ή την επιβολή οποιουδήποτε τμήματος της διαδικασίας Ελέγχου Ντόπινγκ. Στους Οργανισμούς αυτούς περιλαμβάνονται, για παράδειγμα, η Διεθνής Ολυμπιακή Επιτροπή, άλλοι Οργανισμοί Μεγάλων Αγώνων που διενεργούν Ελέγχους στις Διοργανώσεις τους, η WADA, καθώς και οι Εθνικοί Οργανισμοί Αντι-Ντόπινγκ.

### ***Οργανισμός Μεγάλων Αγώνων***

Οι ηπειρωτικές ενώσεις των Εθνικών Ολυμπιακών Επιτροπών, καθώς και άλλοι διεθνείς πολυαθλητικοί οργανισμοί που λειτουργούν ως η διοικούσα αρχή για όλες τις ηπειρωτικές, περιφερειακές ή άλλες διεθνείς διοργανώσεις.

### ***Ουσιαστική Βοήθεια***

Για τους σκοπούς του Άρθρου 40.5(γ), ένα Πρόσωπο που παρέχει Ουσιαστική Βοήθεια θα πρέπει (α) να περιγράφει πλήρως σε έγγραφη ενυπόγραφη δήλωσή του κάθε πληροφορία που έχει στην κατοχή του σχετικά με παραβιάσεις άρθρων αντι-ντόπινγκ και (β) να συνεργάζεται πλήρως κατά τη διερεύνηση και την εκδίκαση κάθε υπόθεσης που σχετίζεται με την πληροφορία αυτή, κάτι που περιλαμβάνει, για παράδειγμα, το να καταθέσει ως μάρτυρας σε ακροαματική διαδικασία αν αυτό του ζητηθεί από την εισαγγελική αρχή ή τα μέλη του δικαστηρίου. Επιπλέον, η παρεχόμενη πληροφορία θα πρέπει να είναι αξιόπιστη και θα πρέπει να αποτελεί ένα σημαντικό μέρος κάθε υπόθεσης που ανοίγει ή, αν δεν ανοίγεται καμία υπόθεση, θα πρέπει να έχει δημιουργήσει μια επαρκή βάση στην οποία θα μπορούσε να στηριχθεί μια υπόθεση.

### ***Παράλειψη Υποβολής***

Η παράλειψη από έναν Αθλητή να κάνει Υποβολή σωστής και πλήρους Πληροφόρησης για τον Εντοπισμό του είτε σύμφωνα με τους Κανονισμούς Αντι-Ντόπινγκ, είτε με τα άρθρα και τους κανονισμούς ενός Μέλους ή ενός Οργανισμού Αντι-Ντόπινγκ με δικαιοδοσία επί του Αθλητή που τηρούν το Διεθνές Πρότυπο για τον Έλεγχο.

### ***Προσωπικό Υποστήριξης Αθλητών***

Κάθε προπονητής, γυμναστής, μάνατζερ, εξουσιοδοτημένος αντιπρόσωπος αθλητή, πράκτορας (ατζέντης), μέλος του προσωπικού μιας ομάδας, παράγοντας, μέλος ιατρικού ή παραϊατρικού προσωπικού, γονέας ή κάθε άλλο Πρόσωπο που συνεργάζεται με, φροντίζει ή βοηθάει τους αθλητές που συμμετέχουν, ή προετοιμάζονται για να συμμετάσχουν, σε αγώνα Κλασσικού Αθλητισμού.

### ***Πρόσωπο***

Κάθε φυσικό Πρόσωπο (στο οποίο συμπεριλαμβάνεται κάθε Αθλητής ή το Προσωπικό Υποστήριξης των Αθλητών), ή ένας οργανισμός ή άλλος φορέας.

### ***Προσωρινός Αποκλεισμός***

Στον Αθλητή ή στο άλλο Πρόσωπο απαγορεύεται προσωρινά η συμμετοχή σε οποιονδήποτε Αγώνα πριν εκδοθεί τελική απόφαση μετά από δίκη που διεξάγεται σύμφωνα με τα Άρθρα αυτά.

### ***ΣΕΛΑΝ (ADAMS)***

Το Σύστημα Εποπτείας και Διαχείρισης του Αντι-Ντόπινγκ είναι ένα διαδικτυακό εργαλείο διαχείρισης βάσεων δεδομένων για την εισαγωγή, αποθήκευση, κοινή χρήση και αναφορά των δεδομένων, σχεδιασμένο έτσι ώστε να βοηθάει τα ενδιαφερόμενα μέρη και τη WADA στις ενέργειές τους κατά του ντόπινγκ, σε συνδυασμό με τη νομοθεσία για την προστασία δεδομένων.

### ***Συμμετέχων***

Κάθε Αθλητής ή Προσωπικό Υποστήριξης των Αθλητών.

### ***Συνέπειες των Παραβιάσεων των Άρθρων Αντι-Ντόπινγκ***

Η παραβίαση ενός άρθρου αντι-ντόπινγκ από έναν Αθλητή ή από άλλο Πρόσωπο θα μπορεί να έχει ως αποτέλεσμα τουλάχιστον ένα ή περισσότερα από τα παρακάτω: (α) Ακύρωση, που σημαίνει ότι οι επιδόσεις του Αθλητή στο συγκεκριμένο Αγώνισμα ή Αγώνα ακυρώνονται, με όλες τις συνέπειες που προκύπτουν, μεταξύ αυτών η αφαίρεση όλων των τίτλων, των επάθλων, των μεταλλίων, των βαθμών, των χρηματικών επάθλων και της αμοιβής για τη συμμετοχή του· και (β) Απώλεια Νομιμότητας, που σημαίνει ότι απαγορεύεται στον Αθλητή ή στο άλλο Πρόσωπο να συμμετέχει για μια προκαθορισμένη χρονική περίοδο σε οποιονδήποτε Αγώνα ή σε άλλη δραστηριότητα ή να λάβει οποιαδήποτε οικονομική ενίσχυση όπως προβλέπεται στο Άρθρο 40.

### ***Υποβολή Πληροφοριών Εντοπισμού***

Οι πληροφορίες που παρέχονται από έναν Αθλητή ή για λογαριασμό ενός Αθλητή που ανήκει στον Κατάλογο Ελεγχόμενων Αθλητών, οι οποίες καθορίζουν τη θέση εντοπισμού του Αθλητή κατά τη διάρκεια του επόμενου τριμήνου.

### ***Υπογράφοντες***

Οι φορείς εκείνοι που υπογράφουν τον Κώδικα και που αποδέχονται να συμμορφώνονται με τον Κώδικα. Στους φορείς περιλαμβάνονται η Διεθνής Ολυμπιακή Επιτροπή, οι Διεθνείς Ομοσπονδίες, οι Εθνικές Ολυμπιακές Επιτροπές, οι Οργανισμοί Μεγάλων Αγώνων, οι Εθνικοί Οργανισμοί Αντι-Ντόπινγκ και η WADA.

### ***Χρήση***

Η χρησιμοποίηση, η εφαρμογή, η κατάποση, η λήψη με ένεση ή η κατανάλωση με οποιονδήποτε τρόπο κάθε Απαγορευμένης Ουσίας ή Απαγορευμένης Μεθόδου.

### ***Χωρίς Προειδοποίηση***

Ένας Έλεγχος Ντόπινγκ που γίνεται χωρίς να ενημερωθεί ο Αθλητής εκ των προτέρων και όπου ο Αθλητής θα συνοδεύεται διαρκώς από τη στιγμή της ειδοποίησής του μέχρι και τη Δειγματοληψία.

### ***Χωρίς Σφάλμα ή Αμέλεια***

Ο Αθλητής αποδεικνύει σε μια υπόθεση σύμφωνα με το Άρθρο 38 ότι δεν γνώριζε ή δεν υποπτευόταν, και δεν θα μπορούσε λογικά να γνωρίζει ή να υποπτευθεί ακόμα και ενεργώντας με την έσχατη προφύλαξη, ότι είχε χρησιμοποιήσει ή του είχε χορηγηθεί Απαγορευμένη Ουσία ή Απαγορευμένη Μέθοδος.

### ***Χωρίς Σημαντικό Σφάλμα ή Σημαντική Αμέλεια***

Ο Αθλητής αποδεικνύει σε μια υπόθεση σύμφωνα με το Άρθρο 38 ότι το σφάλμα ή η αμέλειά του, όταν εξετάζονται στο σύνολο των περιστάσεων και αφού ληφθούν υπόψη τα κριτήρια Χωρίς Σφάλμα ή Αμέλεια, δεν ήταν σημαντικά όσον αφορά την παραβίαση του άρθρου αντι-ντόπινγκ.

### ***WADA***

Ο Παγκόσμιος Οργανισμός Αντί-Ντόπινγκ.

# ΚΕΦΑΛΑΙΟ 1<sup>ο</sup> - ΑΡΘΡΑ ΑΝΤΙ-ΝΤΟΠΙΝΓΚ

## ΑΡΘΡΟ 30

### Αντικείμενο των Άρθρων Αντι-Ντόπινγκ

---

1. Τα Άρθρα Αντι-Ντόπινγκ θα ισχύουν στην IAAF, στα Μέλη της και τις Ομοσπονδίες των Ηπείρων της, καθώς και στους Αθλητές, στο Προσωπικό Υποστήριξης Αθλητών και στα άλλα Πρόσωπα που συμμετέχουν στην IAAF, στα Μέλη της και στις Ομοσπονδίες των Ηπείρων της με βάση τη συμφωνία, την ιδιότητα μέλους, την υπαγωγή, την εξουσιοδότηση, τη διαπίστευση ή τη συμμετοχή τους στις δραστηριότητες ή τους αγώνες τους.
2. Όλα τα Μέλη και οι Ομοσπονδίες Ηπείρων θα συμμορφώνονται με αυτά τα Άρθρα και τους Κανονισμούς Αντι-Ντόπινγκ. Τα Άρθρα και οι Κανονισμοί Αντι-Ντόπινγκ θα ενσωματώνονται είτε απευθείας, είτε με παραπομπή, στα άρθρα και στους κανονισμούς κάθε Μέλους και κάθε Ομοσπονδίας Ηπείρου και όλα τα Μέλη και οι Ομοσπονδίες Ηπείρων θα περιλαμβάνουν στα άρθρα τους τους κανονισμούς διαδικασιών που είναι απαραίτητοι για την αποτελεσματική εφαρμογή των Άρθρων και των Κανονισμών Αντι-Ντόπινγκ (καθώς και οποιωνδήποτε αλλαγών που μπορεί να γίνουν σε αυτά). Τα άρθρα κάθε Μέλους και κάθε Ομοσπονδίας Ηπείρου θα προβλέπουν ρητώς ότι όλοι οι Αθλητές, το Προσωπικό Υποστήριξης των Αθλητών και τα άλλα Πρόσωπα που βρίσκονται στη δικαιοδοσία του θα δεσμεύονται από τα Άρθρα και τους Κανονισμούς Αντι-Ντόπινγκ.
3. Προκειμένου να έχουν νόμιμο δικαίωμα να αγωνίζονται ή να συμμετέχουν ή να είναι με διαφορετικό τρόπο διαπιστευμένοι σε έναν Διεθνή Αγώνα, οι Αθλητές, το Προσωπικό Υποστήριξης Αθλητών (κατά περίπτωση) και τα άλλα Πρόσωπα θα πρέπει να έχουν υπογράψει συμφωνία με τα Άρθρα και τους Κανονισμούς Αντι-Ντόπινγκ, σε μορφή που θα καθορίζεται από το Συμβούλιο. Με το να εγγυώνται τη νομιμότητα συμμετοχής των Αθλητών τους σε έναν Διεθνή Αγώνα (βλ. Άρθρο 21.2), τα Μέλη εγγυώνται ότι οι Αθλητές έχουν υπογράψει τη συμφωνία στην απαιτούμενη μορφή κι ότι ένα αντίγραφο της υπογεγραμμένης συμφωνίας έχει αποσταλεί στη Γραμματεία της IAAF.

4. Τα Άρθρα και οι Κανονισμοί Αντι-Ντόπινγκ θα ισχύουν σε όλους τους Ελέγχους Ντόπινγκ επί των οποίων έχουν δικαιοδοσία η IAAF και αντίστοιχα τα Μέλη της και οι Ομοσπονδίες των Ηπείρων της.
5. Αποτελεί ευθύνη κάθε Μέλους να διασφαλίζει ότι όλοι οι εθνικού επιπέδου έλεγχοι Εντός και Εκτός Αγώνα στους Αθλητές του και η διαχείριση των αποτελεσμάτων από τους Ελέγχους αυτούς συμφάνουν με τα Άρθρα και τους Κανονισμούς Αντι-Ντόπινγκ. Είναι γνωστό ότι σε μερικά Κράτη ή Επικράτειες, το ίδιο το Μέλος θα διεξαγάγει τη διαδικασία του Ελέγχου και της διαχείρισης των αποτελεσμάτων, ενώ σε άλλα Κράτη, μερικές ή όλες οι αρμοδιότητες του Μέλους θα μπορούν να εκχωρηθούν ή να ανατεθούν (είτε από το ίδιο το Μέλος είτε σύμφωνα με την εφαρμοστέα εθνική νομοθεσία ή κανονισμούς) σε έναν Εθνικό Οργανισμό Αντι-Ντόπινγκ ή σε άλλους τρίτους. Όσον αφορά τα Κράτη ή τις Επικράτειες αυτές, η αναφορά προς το Μέλος ή την Εθνική Ομοσπονδία (ή τα αντίστοιχα στελέχη τους) σε αυτά τα Άρθρα Αντι-Ντόπινγκ, θα είναι, κατά περίπτωση, αναφορά προς τον Εθνικό Οργανισμό Αντι-Ντόπινγκ ή προς άλλους τρίτους (ή τα αντίστοιχα στελέχη τους).
6. Η IAAF θα παρακολουθεί τις ενέργειες κατά του ντόπινγκ των Μελών της σύμφωνα με αυτά τα Άρθρα Αντι-Ντόπινγκ, οι οποίες περιλαμβάνουν, μεταξύ άλλων, τους Ελέγχους Εντός και Εκτός Αγώνα που διεξάγονται σε εθνικό επίπεδο από κάθε Μέλος (ή και από τον αντίστοιχο Εθνικό Οργανισμό Αντι-Ντόπινγκ ή από τρίτους σύμφωνα με το Άρθρο 30.5). Αν η IAAF κρίνει ότι οι Έλεγχοι Εντός και Εκτός Αγώνα ή οι άλλες ενέργειες που πραγματοποιούνται σε εθνικό επίπεδο από ένα Μέλος είναι ανεπαρκείς ή αναποτελεσματικές, είτε όταν αφορούν τις επιτυχίες των Αθλητών του Μέλους στους Διεθνείς Αγώνες είτε για οποιονδήποτε άλλο λόγο, το Συμβούλιο θα μπορεί να ζητήσει από το Μέλος να προβεί στις ενέργειες που θεωρεί αναγκαίες ώστε να διασφαλιστεί ένα ικανοποιητικό επίπεδο δραστηριότητας κατά του ντόπινγκ στο εν λόγω Κράτος ή Επικράτεια. Η αποτυχία ενός Μέλους να συμμορφωθεί με τις αποφάσεις του Συμβουλίου μπορεί να επιφέρει την επιβολή κυρώσεων σύμφωνα με το Άρθρο 44.
7. Η γνωστοποίηση σύμφωνα με τα Άρθρα αυτά προς έναν Αθλητή, το Προσωπικό Υποστήριξης των Αθλητών ή άλλο Πρόσωπο, που βρίσκεται υπό τη δικαιοδοσία ενός Μέλους, θα μπορεί να

πραγματοποιείται με την παράδοση της γνωστοποίησης στο ενδιαφερόμενο Μέλος. Το Μέλος θα είναι υπεύθυνο για να έλθει σε άμεση επαφή με τον Αθλητή ή με το άλλο Πρόσωπο το οποίο αφορά η γνωστοποίηση.

## ΑΡΘΡΟ 31

### **Οργανισμός Αντι-Ντόπινγκ της IAAF**

---

1. Η IAAF θα ενεργεί κατά κύριο λόγο σύμφωνα με αυτά τα Άρθρα Αντι-Ντόπινγκ μέσω του παρακάτω προσώπου (ή προσώπων) ή φορέων:
  - (α) του Συμβουλίου·
  - (β) της Ιατρικής και Αντι-Ντόπινγκ Επιτροπής·
  - (γ) του Συμβουλίου Επιθεώρησης Ντόπινγκ· και
  - (δ) του Διευθυντή Αντι-Ντόπινγκ της IAAF.

#### ***Το Συμβούλιο***

2. Το Συμβούλιο έχει το καθήκον προς το Συνέδριο της IAAF να επιτηρεί και να επιβλέπει τις δραστηριότητες της IAAF σύμφωνα με τους Αντικειμενικούς Σκοπούς της (βλ. Άρθρο 6.12(α) του Καταστατικού). Ένας από αυτούς τους Αντικειμενικούς Σκοπούς είναι να προάγει το ευ αγωνίζεσθαι στο άθλημα, και ειδικότερα, να διαδραματίζει έναν ηγετικό ρόλο στη μάχη κατά του ντόπινγκ, τόσο μέσα στον Κλασσικό Αθλητισμό, όσο και έξω από αυτόν στην ευρύτερη αθλητική κοινότητα, καθώς και να αναπτύσσει και να διατηρεί προγράμματα ανίχνευσης, αποτροπής και εκπαίδευσης, τα οποία έχουν ως στόχο την εξάλειψη της μίστυγας του ντόπινγκ στο άθλημα (βλ. Άρθρο 3.8 του Καταστατικού).
3. Το Συμβούλιο έχει τις ακόλουθες εξουσίες, σύμφωνα με το Καταστατικό, ως προς την επιτήρηση και την επίβλεψη των δραστηριοτήτων της IAAF:
  - (α) να συστήνει οποιαδήποτε Επιτροπή ή Υποεπιτροπή, είτε για συγκεκριμένο σκοπό είτε σε μόνιμη βάση, θεωρεί απαραίτητη για την σωστή λειτουργία της IAAF (βλ. Άρθρο 6.11(ι) του Καταστατικού)·
  - (β) να κάνει οποιοσδήποτε προσωρινές τροποποιήσεις θεωρεί αναγκαίες ανάμεσα στα Συνέδρια και να καθορίζει μια ημερομηνία στην οποία αυτές οι τροποποιήσεις θα τίθενται σε ισχύ. Οι προσωρινές τροποποιήσεις θα παραπέμπονται στο επόμενο Συνέδριο, το οποίο θα αποφασίζει για το αν θα γίνουν μόνιμες (βλ. Άρθρο 6.11(γ) του Καταστατικού)·

- (γ) να εγκρίνει, να απορρίπτει ή να διορθώνει τους Κανονισμούς Αντι-Ντόπινγκ (βλ. Άρθρο 6.11(θ) του Καταστατικού)· και
- (δ) να αποκλείει ένα Μέλος ή να επιβάλλει άλλες κυρώσεις εναντίον του για παραβίαση των Άρθρων σύμφωνα με τις διατάξεις του Άρθρου 14.7 (βλ. Άρθρο 6.11(β) του Καταστατικού).

### ***Η Ιατρική και Αντι-Ντόπινγκ Επιτροπή***

4. Η Ιατρική και Αντι-Ντόπινγκ Επιτροπή ορίζεται ως Επιτροπή του Συμβουλίου σύμφωνα με το Άρθρο 6.11(ι) του Καταστατικού, με σκοπό να παρέχει στην IAAF γενικές συμβουλές πάνω σε όλα τα θέματα του αντι-ντόπινγκ και τα σχετικά με αυτό, συμπεριλαμβανομένων αυτών που σχετίζονται με αυτά τα Άρθρα και τους Κανονισμούς Αντι-Ντόπινγκ.
5. Η Ιατρική και Αντι-Ντόπινγκ Επιτροπή θα αποτελείται από 15 μέλη το πολύ, τα οποία θα συνεδριάζουν τουλάχιστον μια φορά το χρόνο, κατά κανόνα στο τέλος κάθε ημερολογιακού έτους, με σκοπό να αξιολογούν τις δραστηριότητες της IAAF κατά του ντόπινγκ τους προηγούμενους 12 μήνες και να καθορίζουν, προς έγκριση του Συμβουλίου, το πρόγραμμα αντι-ντόπινγκ της IAAF για το ερχόμενο έτος. Η Ιατρική και Αντι-Ντόπινγκ Επιτροπή θα συνέρχεται επίσης σε κανονική βάση, καθ' όλη τη διάρκεια του έτους, όποτε προκύπτει ανάγκη.
6. Η Ιατρική και Αντι-Ντόπινγκ Επιτροπή θα έχει την ευθύνη για τα ακόλουθα περαιτέρω εξειδικευμένα καθήκοντα, σύμφωνα με αυτά τα Άρθρα Αντι-Ντόπινγκ:
  - (α) να δημοσιεύει τους Κανονισμούς Αντι-Ντόπινγκ, καθώς και τροποποιήσεις επί των Κανονισμών Αντι-Ντόπινγκ, όσο συχνά αυτό απαιτείται. Οι Κανονισμοί Αντι-Ντόπινγκ θα περιλαμβάνουν, είτε απευθείας είτε με παραπομπή, τα ακόλουθα έγγραφα που εκδίδονται από τη WADA:
    - (i) τον Κατάλογο Απαγορευμένων·
    - (ii) τα Διεθνή Πρότυπα για τον Έλεγχο·
    - (iii) τα Διεθνή Πρότυπα για τα Εργαστήρια· και
    - (iv) τα Διεθνή Πρότυπα για τις Εξαιρέσεις Χρήσης για Θεραπευτικούς Σκοπούς (ΕΧΘΣ)· και
    - (v) τα Διεθνή Πρότυπα για την Προστασία του Ιδιωτικού Βίου και των Προσωπικών Δεδομένωνμαζί με κάθε προσθήκη ή τροποποίηση σε αυτά τα έγγραφα ή στα Διεθνή Πρότυπα, ή με περαιτέρω διαδικασίες ή



οδηγίες, που μπορεί να θεωρηθούν αναγκαίες για να συμφωνούν με αυτά τα Άρθρα Αντι-Ντόπινγκ ή να ακολουθούν με διαφορετικό τρόπο το πρόγραμμα αντι-ντόπινγκ της IAAF.

Οι Κανονισμοί Αντι-Ντόπινγκ, καθώς και οποιαδήποτε προτεινόμενη τροποποίηση επί αυτών, θα πρέπει να εγκρίνονται από το Συμβούλιο, εκτός κι αν αυτό αναφέρεται με διαφορετικό τρόπο σε αυτά τα Άρθρα Αντι-Ντόπινγκ. Μόλις δώσει την έγκρισή του, το Συμβούλιο θα ορίζει μια ημερομηνία στην οποία οι Κανονισμοί Αντι-Ντόπινγκ, ή οποιαδήποτε προτεινόμενη τροποποίηση επί αυτών, θα τίθενται σε ισχύ. Η Γραμματεία της IAAF θα γνωστοποιεί στα Μέλη την ημερομηνία αυτή και θα δημοσιεύει τους Κανονισμούς Αντι-Ντόπινγκ, και οποιαδήποτε προτεινόμενη τροποποίηση επί αυτών, στην ιστοσελίδα της IAAF.

- (β) να ενημερώνει το Συμβούλιο για τροποποιήσεις επί αυτών των Άρθρων Αντι-Ντόπινγκ που μπορεί να είναι κατά διαστήματα αναγκαίες. Κάθε προτεινόμενη τροποποίηση που πρόκειται να γίνει στα Άρθρα Αντι-Ντόπινγκ στο διάστημα μεταξύ των Συνεδρίων θα πρέπει να εγκρίνεται από το Συμβούλιο και να γνωστοποιείται στα Μέλη σύμφωνα με το Άρθρο 6.11(γ) του Καταστατικού.
- (γ) να σχεδιάζει, να υλοποιεί και να παρακολουθεί τα προγράμματα πληροφόρησης και εκπαίδευσης αντι-ντόπινγκ. Αυτά τα προγράμματα θα πρέπει να παρέχουν την πιο πρόσφατη και ακριβή πληροφόρηση για τα ακόλουθα θέματα κατ' ελάχιστον:
  - (i) τις Απαγορευμένες Ουσίες και τις Απαγορευμένες Μεθόδους στον Κατάλογο Απαγορευμένων
  - (ii) τις επιπτώσεις του ντόπινγκ στην υγεία
  - (iii) τις διαδικασίες Ελέγχου Ντόπινγκ και
  - (iv) τα δικαιώματα και τις υποχρεώσεις των Αθλητών.
- (δ) να χορηγεί ΕΧΘΣ σύμφωνα με το Άρθρο 34.9(α).
- (ε) να θεσπίζει γενικές οδηγίες για την επιλογή των Αθλητών στον Κατάλογο Ελεγχόμενων Αθλητών.

Η Ιατρική και Αντι-Ντόπινγκ Επιτροπή θα μπορεί, κατά την πορεία της εκτέλεσης οποιωνδήποτε από τα παραπάνω καθήκοντων, να ζητάει τη βοήθεια εμπειρογνομόνων που θα παρέχουν πραιτέρω εξειδικευμένες ιατρικές ή επιστημονικές συμβουλές, όταν απαιτείται κάτι τέτοιο.

7. Η Ιατρική και Αντι-Ντόπινγκ Επιτροπή θα παραδίδει έκθεση στο Συμβούλιο για τις δραστηριότητές της πριν από κάθε συνεδρίαση του Συμβουλίου. Θα επικοινωνεί με τη Γραμματεία της IAAF για όλα τα θέματα του αντι-ντόπινγκ και τα σχετικά με αυτό, μέσω του Ιατρικού και Αντι-Ντόπινγκ Τμήματος της IAAF.

### ***Το Συμβούλιο Επιθεώρησης Ντόπινγκ***

8. Το Συμβούλιο Επιθεώρησης Ντόπινγκ ορίζεται ως Υποεπιτροπή του Συμβουλίου σύμφωνα με το Άρθρο 6.11(i) του Καταστατικού, με τα ακόλουθα κατ' ελάχιστον εξειδικευμένα καθήκοντα:
- (α) να αποφασίζει αν θα πρέπει να παραπέμπονται σε διαιτησία ενώπιον του Διαιτητικού Αθλητικού Δικαστηρίου (ΔΑΔ) σύμφωνα με το Άρθρο 38.9 οι υποθέσεις στις περιπτώσεις όπου το εμπλεκόμενο Μέλος δεν κατάφερε να ορίσει ακροαματική διαδικασία για τον Αθλητή ή το άλλο Πρόσωπο εντός της απαιτούμενης προθεσμίας των 3 μηνών·
  - (β) να αποφασίζει για λογαριασμό του Συμβουλίου αν συντρέχουν ειδικές ή εξαιρετικές περιστάσεις (σύμφωνα με τα Άρθρα 40.4 και 40.5 αντίστοιχα) σε υποθέσεις που παραπέμπονται σε αυτό σύμφωνα με το Άρθρο 38.16·
  - (γ) να αποφασίζει αν θα πρέπει να παραπέμπονται σε επιδιαιτησία ενώπιον του Διαιτητικού Αθλητικού Δικαστηρίου (ΔΑΔ) οι υποθέσεις σύμφωνα με το Άρθρο 42.15 και εάν, στις περιπτώσεις αυτές, θα πρέπει να επαναφέρει τον αποκλεισμό του αθλητή εν αναμονή της απόφασης του ΔΑΔ·
  - (δ) να αποφασίζει εάν η IAAF θα πρέπει να παρίσταται στο Διαιτητικό Αθλητικό Δικαστήριο (ΔΑΔ) σε υποθέσεις στις οποίες δεν αποτελεί αρχικό αντίδικο σύμφωνα με το Άρθρο 42.19 και εάν, στις περιπτώσεις αυτές, θα πρέπει να επαναφέρει τον αποκλεισμό του αθλητή εν αναμονή της απόφασης του ΔΑΔ·
  - (ε) να προσδιορίζει σε κάθε περίπτωση μια χρονική παράταση για να ασκήσει η IAAF έφεση προς το Διαιτητικό Αθλητικό Δικαστήριο (ΔΑΔ) σύμφωνα με το Άρθρο 42.13· και
  - (στ) να αποφασίζει, για τις υποθέσεις που παραπέμπονται σε αυτό σύμφωνα με το Άρθρο 45.4, αν οι Έλεγχοι που διενεργούνται από φορέα που δεν είναι Υπογράφων στον Κώδικα, με άρθρα και διαδικασίες που είναι διαφορετικές από εκείνες που ορίζονται σε αυτά τα Άρθρα Αντι-Ντόπινγκ, θα πρέπει να αναγνωρίζονται από την IAAF.

- Το Συμβούλιο Επιθεώρησης Ντόπινγκ θα μπορεί, κατά την πορεία της εκτέλεσης οποιωνδήποτε από τα παραπάνω καθηκόντων, να προσφεύγει στην Ιατρική και Αντι-Ντόπινγκ Επιτροπή ή στο Συμβούλιο για τη γνώμη τους ή την καθοδήγησή τους σε σχέση με μια ιδιόζουσα υπόθεση ή στο Συμβούλιο για οποιοδήποτε θέμα γενικής πολιτικής που τυχόν έχει προκύψει.
9. Το Συμβούλιο Επιθεώρησης Ντόπινγκ θα αποτελείται από τρία πρόσωπα, ένα εκ των οποίων θα είναι νομικός. Ο Πρόεδρος θα έχει την εξουσία να διορίζει σε οποιαδήποτε χρονική στιγμή ένα ή περισσότερα συμπληρωματικά πρόσωπα στο Συμβούλιο Επιθεώρησης Ντόπινγκ, αν αυτό απαιτηθεί, σε προσωρινή βάση.
  10. Το Συμβούλιο Επιθεώρησης Ντόπινγκ θα υποβάλλει έκθεση για τις δραστηριότητές του στο Συμβούλιο πριν από κάθε συνεδρίαση του Συμβουλίου.

### ***Ο Διευθυντής Αντι-Ντόπινγκ της IAAF***

11. Ο Διευθυντής Αντι-Ντόπινγκ της IAAF είναι ο επικεφαλής του Ιατρικού και Αντι-Ντόπινγκ Τμήματος της IAAF. Θα έχει την ευθύνη για την υλοποίηση του προγράμματος αντι-ντόπινγκ, το οποίο έχει θεσπίσει η Ιατρική και Αντι-Ντόπινγκ Επιτροπή σύμφωνα με το Άρθρο 31.5. Για το θέμα αυτό θα υποβάλλει έκθεση στην Ιατρική και Αντι-Ντόπινγκ Επιτροπή τουλάχιστον μια φορά το χρόνο, αλλά και πιο τακτικά, αν καλείται να πράξει κατ' αυτόν τον τρόπο.
12. Ο Διευθυντής Αντι-Ντόπινγκ της IAAF θα έχει την ευθύνη για την καθημερινή διαχείριση των υποθέσεων ντόπινγκ που προκύπτουν σύμφωνα με αυτά τα Άρθρα Αντι-Ντόπινγκ. Ειδικότερα, ο Διευθυντής Αντι-Ντόπινγκ της IAAF θα είναι το αρμόδιο πρόσωπο, κατά περίπτωση, για να διευθύνει τη διαδικασία διαχείρισης των αποτελεσμάτων στην περίπτωση Αθλητών Διεθνούς Επιπέδου σύμφωνα με το Άρθρο 37, για να αποφασίζει για τον Προσωρινό Αποκλεισμό των Αθλητών Διεθνούς Επιπέδου σύμφωνα με το Άρθρο 38 και για να διευθύνει τη διαχειριστική επιθεώρηση των Παραλείψεων Υποβολής και των Άκαρπων Ελέγχων που διέπραξαν Αθλητές Διεθνούς Επιπέδου σύμφωνα με τις διαδικασίες που προβλέπονται στους Κανονισμούς Αντι-Ντόπινγκ.
13. Ο Διευθυντής Αντι-Ντόπινγκ της IAAF θα μπορεί σε οποιαδήποτε στιγμή της πορείας της εργασίας του να ζητήσει συμβουλευτική γνώμη από τον Πρόεδρο της Ιατρικής και Αντι-Ντόπινγκ Επιτροπής, από το Συμβούλιο Επιθεώρησης Ντόπινγκ ή από οποιοδήποτε άλλο πρόσωπο που αυτός θεωρεί κατάλληλο.

1. Ως ντόπινγκ ορίζεται η πραγματοποίηση μιας ή περισσότερων παραβιάσεων των άρθρων αντι-ντόπινγκ, όπως αυτές διατυπώνονται στο Άρθρο 32.2 αυτών των Άρθρων Αντι-Ντόπινγκ:
2. Οι Αθλητές ή τα άλλα Πρόσωπα θα είναι υπεύθυνα να γνωρίζουν τι συνιστά παραβίαση άρθρων αντι-ντόπινγκ, καθώς και τις ουσίες και τις μεθόδους που περιλαμβάνονται στον Κατάλογο Απαγορευμένων. Τα παρακάτω συνιστούν παραβίαση των άρθρων αντι-ντόπινγκ:
  - (α) Η παρουσία μιας Απαγορευμένης Ουσίας ή των Μεταβολιτών της ή των Δεικτών της στο Δείγμα ενός Αθλητή.
    - (i) αποτελεί προσωπικό καθήκον κάθε Αθλητή να διασφαλίζει ότι καμία Απαγορευμένη Ουσία δεν θα εισέρχεται στον οργανισμό του. Οι Αθλητές είναι υπεύθυνοι για οποιαδήποτε παρουσία Απαγορευμένης Ουσίας ή των Μεταβολιτών της ή των Δεικτών της βρεθεί στα Δείγματά τους. Ομοίως, δεν είναι απαραίτητο να αποδειχθεί πρόθεση, σφάλμα, αμέλεια ή Χρήση εν γνώσει από την πλευρά ενός Αθλητή για να θεμελιωθεί παραβίαση άρθρου αντι-ντόπινγκ σύμφωνα με το Άρθρο 32.2(α).
    - (ii) επαρκής απόδειξη παραβίασης ενός άρθρου αντι-ντόπινγκ θεμελιώνεται με ένα εκ των επόμενων δύο: παρουσία μιας Απαγορευμένης Ουσίας ή των Μεταβολιτών της ή των Δεικτών της στο Α' Δείγμα ενός Αθλητή, όταν ο Αθλητής παραιτείται του δικαιώματός του να ζητήσει ανάλυση του Β' Δείγματος και το Β' Δείγμα δεν υποβάλλεται σε ανάλυση· ή, όταν γίνεται ανάλυση στο Β' Δείγμα του Αθλητή και η ανάλυση του Β' Δείγματος του Αθλητή επιβεβαιώνει την παρουσία της Απαγορευμένης Ουσίας ή των Μεταβολιτών της ή των Δεικτών που βρέθηκαν στο Α' Δείγμα του Αθλητή.
    - (iii) εκτός από εκείνες τις Απαγορευμένες Ουσίες για τις οποίες ειδικά προσδιορίζεται ένα κατώφλι αναφοράς στον Κατάλογο Απαγορευμένων, η παρουσία κάθε

- ποσότητας μιας Απαγορευμένης Ουσίας ή των Μεταβολιτών της ή των Δεικτών της στο Δείγμα ενός Αθλητή θα συνιστά παραβίαση άρθρου αντι-ντόπινγκ.
- (iv) ως εξαίρεση στη γενική εφαρμογή του Άρθρου 32.2(α), ο Κατάλογος Απαγορευμένων ή τα Διεθνή Πρότυπα θα μπορούν να θεσπίζουν ειδικά κριτήρια για την αξιολόγηση των Απαγορευμένων Ουσιών που μπορούν επίσης να παραχθούν ενδογενώς.
- (β) Η Χρήση ή η Απόπειρα Χρήσης από έναν Αθλητή μιας Απαγορευμένης Ουσίας ή μιας Απαγορευμένης Μεθόδου.
- (i) αποτελεί προσωπικό καθήκον κάθε Αθλητή να διασφαλίζει ότι καμία Απαγορευμένη Ουσία δεν θα εισέρχεται στον οργανισμό του. Ομοίως, δεν είναι απαραίτητο να αποδειχθεί πρόθεση, σφάλμα, αμέλεια ή Χρήση εν γνώσει από την πλευρά ενός Αθλητή για να θεμελιωθεί παραβίαση άρθρου αντι-ντόπινγκ για Χρήση Απαγορευμένης Ουσίας ή Απαγορευμένης Μεθόδου.
- (ii) η επιτυχία ή η αποτυχία της Χρήσης ή της Απόπειρας Χρήσης μιας Απαγορευμένης Ουσίας ή Απαγορευμένης Μεθόδου είναι επουσιώδης. Αρκεί η Χρήση ή η Απόπειρα Χρήσης της Απαγορευμένης Ουσίας ή της Απαγορευμένης Μεθόδου για να διαπραχθεί παραβίαση ενός άρθρου αντι-ντόπινγκ.
- (γ) Η άρνηση ή η παράλειψη, χωρίς ισχυρή δικαιολογία, υποβολής σε Δειγματοληψία αφότου αυτή ζητήθηκε αρμοδίως σύμφωνα με τα ισχύοντα άρθρα αντι-ντόπινγκ, ή με οποιονδήποτε άλλον τρόπο αποφυγή Δειγματοληψίας.
- (δ) Η παραβίαση των ισχυόντων απαιτήσεων σχετικά με τη διαθεσιμότητα ενός Αθλητή για Ελέγχους Εκτός Αγώνα, που περιλαμβάνει την παράλειψη υποβολής των απαιτούμενων πληροφοριών εντοπισμού και Άκαρπους Ελέγχους που καταγράφονται με βάση τους κανονισμούς που τηρούν τα Διεθνή Πρότυπα για τους Ελέγχους. Οποιοσδήποτε συνδυασμός από τρεις συνολικά Άκαρπους Ελέγχου ή και Παραλείψεις Υποβολής μέσα σε μια περίοδο δεκαοκτώ μηνών που καθορίζεται από την IAAF ή και άλλους Οργανισμούς Αντι-Ντόπινγκ με δικαιοδοσία επί των Αθλητών, θα αποτελεί παραβίαση άρθρου αντι-ντόπινγκ.

- (ε) Η Επέμβαση, ή η Απόπειρα Επέμβασης σε οποιοδήποτε τμήμα του Ελέγχου Ντόπινγκ.
- (στ) Η Κατοχή Απαγορευμένης Ουσίας ή Απαγορευμένης Μεθόδου.
- (i) Η Κατοχή από έναν Αθλητή Εντός Αγώνα κάθε Απαγορευμένης Μεθόδου ή Απαγορευμένης Ουσίας ή η Κατοχή από έναν Αθλητή Εκτός Αγώνα κάθε Απαγορευμένης Μεθόδου ή Απαγορευμένης Ουσίας που απαγορεύεται Εκτός Αγώνα, εκτός κι αν ο αθλητής στοιχειοθετήσει ότι η Κατοχή οφείλεται σε χορηγηθείσα ΕΧΘΣ σύμφωνα με το Άρθρο 34.9 (Χρήση για Θεραπευτικούς Σκοπούς) ή κάποια άλλη αποδεκτή δικαιολογία.
- (ii) Η Κατοχή από το Προσωπικό Υποστήριξης Αθλητών Εντός Αγώνα κάθε Απαγορευμένης Μεθόδου ή Απαγορευμένης Ουσίας ή η Κατοχή από το Προσωπικό Υποστήριξης Αθλητών Εκτός Αγώνα κάθε Απαγορευμένης Μεθόδου ή Απαγορευμένης Ουσίας που απαγορεύεται Εκτός Αγώνα σε συνεργασία με τον Αθλητή, τον Αγώνα ή την προπόνηση, εκτός κι αν το Προσωπικό Υποστήριξης Αθλητών στοιχειοθετήσει ότι η Κατοχή οφείλεται σε ΕΧΘΣ που χορηγήθηκε σε κάποιον Αθλητή σύμφωνα με το Άρθρο 34.9 (Χρήση για Θεραπευτικούς Σκοπούς) ή κάποια άλλη αποδεκτή δικαιολογία.
- (ζ) Η Διακίνηση ή η Απόπειρα Διακίνησης κάθε Απαγορευμένης Ουσίας ή Απαγορευμένης Μεθόδου.
- (η) Η χορήγηση ή η Απόπειρα χορήγησης σε κάποιον Αθλητή Εντός Αγώνα κάθε Απαγορευμένης Μεθόδου ή Απαγορευμένης Ουσίας, ή η χορήγηση ή η Απόπειρα χορήγησης σε κάποιον Αθλητή κάθε Απαγορευμένης Μεθόδου ή Απαγορευμένης Ουσίας που απαγορεύεται Εκτός Αγώνα, ή η βοήθεια, η παρότρυνση, η συνδρομή, η υποκίνηση, η συγκαλύψη ή κάθε άλλης μορφής συνενοχή που αφορά την παραβίαση ενός άρθρου αντι-ντόπινγκ ή κάθε Απόπειρα παραβίασης άρθρου αντι-ντόπινγκ.

### ***Βάρη και Μέτρα Απόδειξης***

1. Η IAAF, το Μέλος ή άλλη καταγγέλουσα αρχή θα έχουν το βάρος να θεμελιώσουν ότι έχει διαπραχθεί παραβίαση ενός άρθρου αντι-ντόπινγκ. Το μέτρο απόδειξης θα είναι το εάν η IAAF, το Μέλος ή η άλλη καταγγέλλουσα αρχή θεμελιώσουν την παραβίαση ενός άρθρου αντι-ντόπινγκ πείθοντας ικανοποιητικά το αρμόδιο δικαστήριο, έχοντας υπόψη τη σοβαρότητα της κατηγορίας που αποδίδεται. Σε όλες τις περιπτώσεις αυτό το μέτρο απόδειξης είναι ισχυρότερο από ένα απλό ισοζύγιο πιθανοτήτων, αλλά λιγότερο ισχυρό από την απόδειξη πέραν πάσης λογικής αμφιβολίας.
2. Όπου αυτά τα Άρθρα Αντι-Ντόπινγκ μεταθέτουν το βάρος της απόδειξης στον Αθλητή ή σε άλλο Πρόσωπο που κατηγορείται ότι διέπραξε παραβίαση ενός άρθρου αντι-ντόπινγκ, για να αντικρούσει μια κατηγορία ή να θεμελιώσει ειδικά γεγονότα ή περιστάσεις, το μέτρο της απόδειξης θα είναι με ισοζύγιο των πιθανοτήτων, εκτός από όσα προβλέπονται στα Άρθρα 40.4 (Ουσίες Ειδικής Αναφοράς) και 40.6 (επιβαρυντικές περιστάσεις) όπου ο Αθλητής θα πρέπει να ικανοποιεί ένα ισχυρότερο βάρος απόδειξης.

### ***Μέθοδοι Θεμελίωσης Γεγονότων και Υποθέσεων***

3. Τα γεγονότα που σχετίζονται με παραβιάσεις άρθρων αντι-ντόπινγκ θα μπορούν να θεμελιώνονται με όλα τα αξιόπιστα μέσα, στα οποία περιλαμβάνονται μεταξύ άλλων οι ομολογίες, τα αποδεικτικά στοιχεία τρίτων Προσώπων, οι καταθέσεις μαρτύρων, οι εκθέσεις πραγματογνωμόνων, τα αποδεικτικά έγγραφα, τα συμπεράσματα που προκύπτουν από το αιματολογικό προφίλ και άλλες αναλυτικές πληροφορίες. Οι ακόλουθοι κανόνες απόδειξης θα εφαρμόζονται στις περιπτώσεις ντόπινγκ:
  - (α) τα εγκεκριμένα από τη WADA εργαστήρια υποτίθεται ότι έχουν διενεργήσει ανάλυση Δειγμάτων και προστατευτικές διαδικασίες σύμφωνα με τα Διεθνή Πρότυπα για τα Εργαστήρια. Ο Αθλητής ή το άλλο Πρόσωπο θα μπορεί να αντικρούσει την υπόθεση αυτή, θεμελιώνοντας ότι υπήρξε παρέκκλιση από τα Διεθνή Πρότυπα για τα Εργαστήρια, η οποία θα μπορούσε εύλογα να είναι η αιτία για το Δυσμενές Αναλυτικό Εύρημα.

Εάν ο Αθλητής ή το άλλο Πρόσωπο αντικρούσει την προηγούμενη υπόθεση αποδεικνύοντας ότι υπήρξε παρέκκλιση από τα Διεθνή Πρότυπα για τα Εργαστήρια, η οποία θα μπορούσε εύλογα να είναι η αιτία για το Δυσμενές Αναλυτικό Εύρημα, τότε η IAAF, το Μέλος ή άλλη καταγγέλλουσα αρχή θα έχουν το βάρος να θεμελιώσουν ότι μια τέτοια παρέκκλιση δεν ήταν η αιτία του Δυσμενούς Αναλυτικού Ευρήματος.

- (β) Οι παρεκκλίσεις από κάθε άλλο Διεθνές Πρότυπο ή άλλον κανονισμό ή μεθοδολογία αντι-ντόπινγκ που δεν ήταν η αιτία για Δυσμενές Αναλυτικό Εύρημα δεν θα ακυρώνουν τα αποτελέσματα αυτά. Αν ο Αθλητής ή το άλλο Πρόσωπο θεμελιώσουν ότι υπήρξε παρέκκλιση από άλλο Διεθνές Πρότυπο ή άλλον κανονισμό ή μεθοδολογία αντι-ντόπινγκ, η οποία θα μπορούσε εύλογα να είναι η αιτία για το Δυσμενές Αναλυτικό Εύρημα ή για άλλη παραβίαση άρθρων αντι-ντόπινγκ, τότε η IAAF, το Μέλος ή άλλη καταγγέλλουσα αρχή θα έχουν το βάρος να θεμελιώσουν ότι μια τέτοια παρέκκλιση δεν ήταν η αιτία του Δυσμενούς Αναλυτικού Ευρήματος ή η πραγματική βάση για την παραβίαση του άρθρου αντι-ντόπινγκ.
- (γ) Τα γεγονότα που θεμελιώθηκαν από την απόφαση ενός δικαστηρίου ή μιας επαγγελματικής πειθαρχικής αρχής με θεσμοθετημένη δικαιοδοσία, τα οποία δεν αποτελούν την υπόθεση μιας εκκρεμούς εφέσεως, θα θεωρούνται αδιάσειστα στοιχεία εναντίον του Αθλητή ή του άλλου Προσώπου το οποίο αφορά η απόφαση που προκύπτει από τα γεγονότα αυτά, εκτός κι αν ο Αθλητής ή το άλλο πρόσωπο θεμελιώσει ότι η απόφαση παραβίασε αρχές της φυσικής δικαιοσύνης.
- (δ) Κατά την εκδίκαση μιας παραβίασης άρθρων αντι-ντόπινγκ το δικαστήριο θα μπορεί να καταλήξει σε ένα συλλογισμό καταδικαστικό προς τον Αθλητή ή το άλλο Πρόσωπο που κατηγορείται ότι έχει διαπράξει παραβίαση κάποιου άρθρου αντι-ντόπινγκ, ο οποίος θα βασίζεται στην άρνηση του Αθλητή ή του άλλου Προσώπου, μετά από αίτημα που έγινε σε εύλογο χρονικό διάστημα πριν από τη δίκη, να εμφανιστεί σε αυτήν (είτε αυτοπροσώπως είτε μέσω τηλεφώνου με καθοδήγηση του δικαστηρίου) και να απαντήσει σε ερωτήσεις του δικαστηρίου ή της IAAF, του Μέλους ή



άλλης εισαγγελικής αρχής που ασκεί τη δίωξη για την παραβίαση του άρθρου αντι-ντόπινγκ.

## ΑΡΘΡΟ 34

### **Ο Κατάλογος Απαγορευμένων**

---

1. Αυτά τα Άρθρα Αντι-Ντόπινγκ περιλαμβάνουν τον Κατάλογο Απαγορευμένων, ο οποίος θα δημοσιεύεται κατά διαστήματα από τη WADA.

#### ***Δημοσίευση και Αναθεώρηση του Καταλόγου Απαγορευμένων***

2. Ο Κατάλογος Απαγορευμένων θα διατίθεται από την IAAF και θα δημοσιεύεται στην ιστοσελίδα της IAAF. Κάθε Μέλος θα διασφαλίζει ότι ο ισχύων Κατάλογος Απαγορευμένων θα είναι διαθέσιμος (είτε στην ιστοσελίδα του είτε με διαφορετικό τρόπο) για όλους τους Αθλητές και τα άλλα Πρόσωπα που βρίσκονται στη δικαιοδοσία του.
3. Εκτός κι αν αυτό αναφέρεται με διαφορετικό τρόπο στον Κατάλογο Απαγορευμένων ή και σε οποιαδήποτε αναθεώρηση του Καταλόγου Απαγορευμένων, ο Κατάλογος Απαγορευμένων και οι αναθεωρήσεις θα τίθενται σε ισχύ, σύμφωνα με αυτά τα Άρθρα Αντι-Ντόπινγκ, τρεις (3) μήνες μετά τη δημοσίευση του Καταλόγου Απαγορευμένων από τη WADA, χωρίς να απαιτείται καμία περαιτέρω ενέργεια από την IAAF.

#### ***Απαγορευμένες Ουσίες και Απαγορευμένες Μέθοδοι που καθορίζονται στον Κατάλογο Απαγορευμένων***

4. Απαγορευμένες Ουσίες και Απαγορευμένες Μέθοδοι: Ο Κατάλογος Απαγορευμένων θα ονοματίζει τις ουσίες και τις μεθόδους εκείνες που απαγορεύονται ως ντόπινγκ σε κάθε περίπτωση (τόσο Εντός όσο και Εκτός Αγώνα), εξαιτίας της δυνατότητάς τους να βελτιώνουν τις επιδόσεις στους μελλοντικούς Αγώνες ή της δυνατότητάς τους να συγκαλύπτουν (μάσκες), καθώς και τις ουσίες και τις μεθόδους εκείνες που απαγορεύονται μόνον Εντός Αγώνα. Οι Απαγορευμένες Ουσίες και οι Απαγορευμένες Μέθοδοι θα μπορούν να περιλαμβάνονται στον Κατάλογο Απαγορευμένων κατά γενική κατηγορία (π.χ. αναβολικοί παράγοντες) ή κατά ειδική αναφορά σε μια ιδιαίτερη ουσία ή μέθοδο.

5. Ουσίες Ειδικής Αναφοράς: Για τους σκοπούς της εφαρμογής του Άρθρου 40 (Κυρώσεις σε Μεμονωμένα Άτομα), όλες οι Απαγορευμένες Ουσίες θα θεωρούνται Ουσίες Ειδικής Αναφοράς, εκτός από τις ουσίες στις κατηγορίες των αναβολικών παραγόντων και των ορμονών, καθώς και τα διεγερτικά, τους ανταγωνιστές ορμονών και τους τροποποιητές εκείνους που ονοματίζονται ομοίως στον Κατάλογο Απαγορευμένων. Οι Απαγορευμένες Μέθοδοι δεν θα θεωρούνται Ουσίες Ειδικής Αναφοράς.
6. Νέες Κατηγορίες Απαγορευμένων Ουσιών: Στην περίπτωση που η WADA επεκτείνει τον Κατάλογο Απαγορευμένων προσθέτοντας μια νέα κατηγορία Απαγορευμένων Ουσιών, η Εκτελεστική Επιτροπή της WADA θα αποφασίζει αν κάποια ή όλες οι Απαγορευμένες Ουσίες στη νέα κατηγορία των Απαγορευμένων Ουσιών θα θεωρούνται ως Ουσίες Ειδικής Αναφοράς σύμφωνα με το Άρθρο 34.5.
7. Ο καθορισμός από τη WADA των Απαγορευμένων Ουσιών και των Απαγορευμένων Μεθόδων που θα περιλαμβάνονται στον Κατάλογο Απαγορευμένων και η ταξινόμηση των ουσιών σε κατηγορίες στον Κατάλογο Απαγορευμένων θα είναι τελεσίδικη και δεν θα υπόκειται σε αμφισβήτηση από κανέναν Αθλητή ή άλλο Πρόσωπο, βασισμένη στο επιχείρημα ότι η ουσία ή η μέθοδος δεν ήταν παράγοντας συγκάλυψης ή ότι δεν είχε τη δυνατότητα να βελτιώσει τις επιδόσεις, να εγκυμονεί κινδύνους για την υγεία ή να παραβιάσει το πνεύμα του αθλητισμού.

### **Θεραπευτική Χρήση**

8. Η WADA έχει υιοθετήσει ένα Διεθνές Πρότυπο για τη διαδικασία των εξαιρέσεων χρήσης για θεραπευτικούς σκοπούς (“ΕΧΘΣ”).
9. Οι αθλητές με καταγεγραμμένη ιατρική πάθηση, που απαιτεί τη χρήση Απαγορευμένης Ουσίας ή Απαγορευμένης Μεθόδου, θα πρέπει να κάνουν αίτηση για ΕΧΘΣ. Οι ΕΧΘΣ θα χορηγούνται μόνον σε περιπτώσεις προφανούς και υποχρεωτικής κλινικής ανάγκης, όταν ο αθλητής δεν μπορεί να κερδίσει κανένα αγωνιστικό πλεονέκτημα.
  - (α) Οι Αθλητές Διεθνούς Επιπέδου θα πρέπει να υποβάλλουν αίτηση για ΕΧΘΣ από την IAAF προτού να συμμετάσχουν σε κάποιο Διεθνή Αγώνα (ασχέτως του αν ο Αθλητής έχει προηγουμένως αποκτήσει ΕΧΘΣ σε εθνικό επίπεδο). Η IAAF θα δημοσιεύει έναν κατάλογο των Διεθνών Αγώνων για τους οποίους απαιτείται ΕΧΘΣ από την IAAF. Οι

Αθλητές Διεθνούς Επιπέδου που επιδιώκουν να αποκτήσουν ΕΧΘΣ χρειάζεται να υποβάλλουν γραπτή αίτηση προς την Ιατρική και Αντι-Ντόπινγκ Επιτροπή. Λεπτομέρειες της διαδικασίας για την αίτηση μπορούν να βρεθούν στους Κανονισμούς Αντι-Ντόπινγκ. Οι ΕΧΘΣ που χορηγούνται από την IAAF σύμφωνα με το Άρθρο αυτό θα αναφέρονται προς την Εθνική Ομοσπονδία του αθλητή και προς την WADA (μέσω του ΣΕΔΑΝ/ADAMS ή με διαφορετικό τρόπο).

- (β) Οι Αθλητές που δεν είναι Διεθνούς Επιπέδου θα πρέπει να υποβάλλουν αίτηση για ΕΧΘΣ από την Εθνική Ομοσπονδία τους, ή από κάθε άλλον τέτοιον φορέα που μπορεί να οριστεί από την Εθνική Ομοσπονδία τους για να χορηγεί ΕΧΘΣ, ή που έχει με διαφορετικό τρόπο νόμιμη αρμοδιότητα να χορηγεί ΕΧΘΣ στο Κράτος ή στην Επικράτεια της Εθνικής Ομοσπονδίας. Οι Εθνικές Ομοσπονδίες θα είναι σε όλες τις περιπτώσεις υπεύθυνες για να αναφέρουν εγκαίρως τη χορήγηση όλων των ΕΧΘΣ σύμφωνα με αυτό το Άρθρο προς την IAAF και την WADA (μέσω του ΣΕΔΑΝ/ADAMS ή με διαφορετικό τρόπο).
- (γ) Η WADA, με δική της πρωτοβουλία, θα μπορεί να επανεξετάζει ανά πάσα στιγμή τη χορήγηση ΕΧΘΣ σε έναν Αθλητή Διεθνούς Επιπέδου ή σε έναν Αθλητή που δεν είναι Διεθνούς Επιπέδου, αλλά συμπεριλαμβάνεται στον εθνικό κατάλογο ελεγχόμενων αθλητών. Επιπλέον, μόλις ένας Αθλητής από τις ανωτέρω κατηγορίες, που δεν του χορηγήθηκε ΕΧΘΣ, υποβάλει αίτηση, η WADA θα μπορεί να επανεξετάσει μια τέτοια άρνηση χορήγησης. Αν η WADA κρίνει ότι μια τέτοια χορήγηση ή άρνηση χορήγησης ΕΧΘΣ δεν είναι σύμφωνη με το Διεθνές Πρότυπο για τις Εξαιρέσεις Χρήσεων για Θεραπευτικούς Σκοπούς, η WADA θα μπορεί να αναιρεί την απόφαση.
- (δ) Η παρουσία Απαγορευμένης Ουσίας ή των Μεταβολιτών της ή των Δεικτών της (Άρθρο 32.2(α)), η Χρήση ή Απόπειρα Χρήσης Απαγορευμένης Ουσίας ή Απαγορευμένης Μεθόδου (Άρθρο 32.2(β)), η Κατοχή Απαγορευμένης Ουσίας ή Απαγορευμένης Μεθόδου (Άρθρο 32.2(στ)) ή η Διακίνηση Απαγορευμένης Ουσίας ή Απαγορευμένης Μεθόδου (Άρθρο 32.2(ζ)) που είναι συνεπείς με τις διατάξεις μιας εφαρμοστέας ΕΧΘΣ, η οποία εκδόθηκε σύμφωνα με το

Διεθνές Πρότυπο για τις Εξαιρέσεις Χρήσεων για Θεραπευτικούς Σκοπούς, δεν θα θεωρούνται ως παραβιάσεις άρθρων αντι-ντόπινγκ.

## ΑΡΘΡΟ 35

### Έλεγχοι

---

1. Κάθε αθλητής σύμφωνα με αυτά τα Άρθρα Αντι-Ντόπινγκ μπορεί να υποβληθεί σε Έλεγχο Εντός Αγώνα στους Αγώνες που συμμετέχει και σε Έλεγχο Εκτός Αγώνα οποτεδήποτε ή οπουδήποτε. Οι Αθλητές θα υποβάλλονται σε Έλεγχο Ντόπινγκ οποτεδήποτε τους ζητείται από κάποιο Πρόσωπο με εξουσιοδότηση να διενεργεί Ελέγχους.
2. Αποτελεί όρο της ιδιότητας Μέλους στην IAAF το να περιλαμβάνει κάθε Μέλος (και αντίστοιχα κάθε Ομοσπονδία Ηπείρου) στο Καταστατικό του τα εξής:
  - (α) μια διάταξη που να δίνει στο Μέλος (και αντίστοιχα στην Ομοσπονδία Ηπείρου) τη δικαιοδοσία να διενεργεί Ελέγχους Εντός και Εκτός Αγώνα, αναφορά των οποίων, αν πρόκειται για Μέλος, θα πρέπει να υποβάλλεται στην IAAF σε ετήσια βάση (βλ. Άρθρο 43.5)·
  - (β) μια διάταξη που να δίνει στην IAAF τη δικαιοδοσία να διενεργεί Ελέγχους στα Εθνικά Πρωταθλήματα των Μελών (και αντίστοιχα στα Ηπειρωτικά Πρωταθλήματα των Ομοσπονδιών Ηπείρων)·
  - (γ) μια διάταξη που να δίνει στην IAAF τη δικαιοδοσία να διενεργεί Απροειδοποίητους Ελέγχους Εκτός Αγώνα στους Αθλητές των Μελών· και
  - (δ) μια διάταξη που να θέτει ως όρο της ιδιότητας μέλους ή της υπαγωγής στην Εθνική Ομοσπονδία του, και ως όρο συμμετοχής στους Αγώνες οι οποίοι είναι εγκεκριμένοι ή διοργανώνονται από το Μέλος, ότι οι Αθλητές του συμφωνούν να υποβάλλονται σε όλους τους Εντός και Εκτός Αγώνα Ελέγχους που διενεργούνται από το Μέλος, από την IAAF και από κάθε άλλο φορέα με νόμιμη δικαιοδοσία να διενεργεί Ελέγχους σύμφωνα με αυτά τα Άρθρα Αντι-Ντόπινγκ.
3. Η IAAF και τα Μέλη της θα μπορούν να εκχωρούν τους Ελέγχους σύμφωνα με το Άρθρο αυτό σε οποιοδήποτε Μέλος, σε άλλο Μέλος, στη WADA, σε κυβερνητική υπηρεσία, σε Εθνικό Οργανισμό Αντι-Ντόπινγκ ή σε άλλους τρίτους, τους οποίους θεωρούν ότι έχουν τα κατάλληλα προσόντα για το σκοπό αυτό.

4. Πέραν των Ελέγχων από την IAAF και τα Μέλη της (και από φορείς προς τους οποίους η IAAF και τα Μέλη της μπορεί να έχουν εκχωρήσει την ευθύνη για τους Ελέγχους σύμφωνα με το ανωτέρω Άρθρο 35.3), οι Αθλητές θα μπορούν επίσης να υποβάλλονται σε ελέγχους:
- (α) Εντός Αγώνα από κάθε άλλον οργανισμό ή φορέα, που έχει νόμιμη δικαιοδοσία για να διενεργεί Ελέγχους στον Αγώνα στον οποίο συμμετέχουν· και
  - (β) Εκτός Αγώνα από (i) τη WADA· (ii) τον Εθνικό Οργανισμό Αντι-Ντόпинγκ του Κράτους ή της Επικράτειας στην οποία βρίσκονται· ή (iii) από τη ΔΟΕ, ή για λογαριασμό αυτής, όσον αφορά τους Ολυμπιακούς Αγώνες.
- Παρ' όλα αυτά, μόνον ένας και μοναδικός οργανισμός θα μπορεί να είναι υπεύθυνος να θέτει σε εφαρμογή και να διευθύνει τους Ελέγχους κατά τη διάρκεια ενός αγώνα. Στους Διεθνείς Αγώνες, η Δειγματοληψία θα τίθεται σε εφαρμογή και θα διευθύνεται από την IAAF (βλ. Άρθρο 35.7) ή από άλλο σώμα που διοικεί διεθνή αθλητικό οργανισμό, στην περίπτωση Διεθνούς Αγώνα επί του οποίου η IAAF δεν έχει τον αποκλειστικό έλεγχο (π.χ. η ΔΟΕ στους Ολυμπιακούς Αγώνες ή η Ομοσπονδία των Αγώνων Κοινοπολιτείας στους Αγώνες Κοινοπολιτείας). Αν η IAAF, ή τέτοιο παρόμοιο σώμα που διοικεί διεθνή αθλητικό οργανισμό, αποφασίσει να μη διενεργήσει Ελέγχους σε έναν Διεθνή Αγώνα, ο Εθνικός Οργανισμός Αντι-Ντόпинγκ στο Κράτος ή στην Επικράτεια που πρόκειται να διεξαχθεί ο Διεθνής Αγώνας, θα μπορεί να θέσει σε εφαρμογή και να διενεργήσει τέτοιους Ελέγχους, με την έγκριση της IAAF και της WADA.
5. Η IAAF και τα Μέλη της θα υποβάλλουν εγκαίρως αναφορά για όλους τους ολοκληρωμένους Ελέγχους Εντός Αγώνα μέσω της γραμματείας της WADA (στην περίπτωση αναφοράς από Μέλος, με ταυτόχρονη αποστολή αντιγράφου μιας τέτοιας αναφοράς προς την IAAF), με σκοπό να αποφεύγεται κάθε άσκοπη επανάληψη του Ελέγχου.
6. Οι Έλεγχοι που διενεργούνται από την IAAF και τα Μέλη της σύμφωνα με το Άρθρο αυτό, θα βρίσκονται σε ουσιαστική συμφωνία με τους Κανονισμούς Αντι-Ντόпинγκ που ισχύουν κατά τη χρονική στιγμή του Ελέγχου.

## **Έλεγχοι Εντός Αγώνα**

7. Η IAAF θα έχει την ευθύνη για να θέσει σε εφαρμογή και να διευθύνει τους Ελέγχους Εντός Αγώνα στους παρακάτω Διεθνείς Αγώνες:
  - (α) στα Παγκόσμια Πρωταθλήματα·
  - (β) στην Παγκόσμια Σειρά Αγώνων Στίβου·
  - (γ) στις Διεθνείς Συναντήσεις Προσκεκλημένων Αθλητών σύμφωνα με το Άρθρο 1.1·
  - (δ) στις Συναντήσεις με Άδεια της IAAF·
  - (ε) στους Αγώνες Δρόμου της IAAF σε Δημόσια Οδό (που περιλαμβάνουν και τους Μαραθωνίους της IAAF)· και
  - (στ) σε παρόμοιους Διεθνείς Αγώνες τους οποίους το Συμβούλιο μπορεί να ορίσει κατόπιν σύστασης της Ιατρικής και Αντι-Ντόπινγκ Επιτροπής. Ο πλήρης κατάλογος των Διεθνών Αγώνων σύμφωνα με το Άρθρο αυτό θα δημοσιεύεται σε ετήσια βάση στην ιστοσελίδα της IAAF.
8. Το Συμβούλιο θα καθορίζει τον προσδοκώμενο αριθμό των Αθλητών που θα πρέπει να υποβληθούν σε έλεγχοι στους ανωτέρω Διεθνείς Αγώνες μετά από πρόταση της Ιατρικής και Αντι-Ντόπινγκ Επιτροπής. Οι Αθλητές που θα υποβάλλονται σε έλεγχο θα επιλέγονται ως ακολούθως:
  - (α) με βάση την τελική τους κατάταξη ή και τυχαία·
  - (β) κατά την κρίση της IAAF (που ενεργεί μέσω του αρμόδιου αξιωματούχου ή φορέα της), με όποια μέθοδο επιλέξει, συμπεριλαμβανομένων των Επικεντρωμένων Ελέγχων·
  - (γ) κάθε Αθλητής που έχει καταρρίψει ή ισοφαρίσει ένα Παγκόσμιο Ρεκόρ (βλ. Άρθρα 260.6 και 260.8).
9. Αν η IAAF έχει εκχωρήσει τους Ελέγχους σύμφωνα με το ανωτέρω Άρθρο 35.3, θα μπορεί να διορίζει έναν εκπρόσωπο που θα παρακολουθεί το συγκεκριμένο Διεθνή Αγώνα, για να επιβεβαιώνει ότι αυτά τα Άρθρα Αντι-Ντόπινγκ και οι Κανονισμοί Αντι-Ντόπινγκ εφαρμόζονται σωστά.
10. Σε συνεννόηση με το αρμόδιο Μέλος (και αντίστοιχα με την αρμόδια Ομοσπονδία Ηπείρου), η IAAF θα μπορεί να διενεργεί Ελέγχους, ή να βοηθάει στη διενέργεια αυτών, στο Εθνικό Πρωτάθλημα ενός Μέλους ή στα Ηπειρωτικά Πρωταθλήματα μιας Ομοσπονδίας Ηπείρου.
11. Σε όλες τις υπόλοιπες περιπτώσεις (εκτός των περιπτώσεων που ο Έλεγχος διενεργείται σύμφωνα με τους κανονισμούς ενός άλλου σώματος που διοικεί διεθνή αθλητικό οργανισμό, όπως για

παράδειγμα, από τη ΔΟΕ στους Ολυμπιακούς Αγώνες), το Μέλος που διενεργεί τους ελέγχους, ή στου οποίου το Κράτος ή την Επικράτεια διεξάγεται ο αγώνας, θα είναι υπεύθυνο για να θέσει σε εφαρμογή και να διευθύνει τους Ελέγχους Εντός Αγώνα. Αν το Μέλος έχει εκχωρήσει τους Ελέγχους του σύμφωνα με το ανωτέρω Άρθρο 35.3, αποτελεί ευθύνη του Μέλους να διασφαλίζει ότι οι Έλεγχοι αυτοί που διενεργούνται στο Κράτος ή στην Επικράτειά του τηρούν αυτά τα Άρθρα Αντι-Ντόπινγκ και τους Κανονισμούς Αντι-Ντόπινγκ.

### ***Έλεγχοι Εκτός Αγώνα***

12. Η IAAF θα επικεντρώνει τους Εκτός Αγώνα Ελέγχους της κατά κύριο λόγο στους Αθλητές Διεθνούς Επιπέδου. Θα μπορεί, ωστόσο, κατά την κρίση της, να διενεργεί Εκτός Αγώνα Ελέγχους σε όλους τους Αθλητές οποτεδήποτε. Εκτός από εξαιρετικές περιπτώσεις, όλοι οι Εκτός Αγώνα Έλεγχοι θα διενεργούνται Χωρίς Προειδοποίηση στον Αθλητή ή στο Προσωπικό Υποστήριξης του Αθλητή ή στην Εθνική Ομοσπονδία του. Οι Αθλητές που περιλαμβάνονται στον Κατάλογο Ελεγχόμενων Αθλητών θα υπόκεινται στις απαιτήσεις εντοπισμού τους που καθορίζονται σύμφωνα με το Άρθρο 35.17.
13. Αποτελεί καθήκον κάθε Μέλους, κάθε αξιωματούχου ενός Μέλους και κάθε άλλου Προσώπου που τελεί υπό τη δικαιοδοσία ενός Μέλους να βοηθούν την IAAF (και, όπου χρειάζεται, κάποιο άλλο Μέλος, τη WADA ή άλλον φορέα με νόμιμη δικαιοδοσία Ελέγχου) στη διενέργεια Ελέγχων Εκτός Αγώνα σύμφωνα με το Άρθρο αυτό. Κάθε Μέλος, αξιωματούχος ενός Μέλους ή άλλο Πρόσωπο που τελεί υπό τη δικαιοδοσία ενός Μέλους, το οποίο αποτρέπει, παρακαλύπει, παρεμποδίζει ή με κάποιον άλλον τρόπο πραγματοποιεί Επεμβάσεις στη διενέργεια τέτοιων Ελέγχων θα μπορεί να υιοθετήσει κυρώσεις σύμφωνα με αυτά τα Άρθρα Αντι-Ντόπινγκ.
14. Οι Έλεγχοι Εκτός Αγώνα θα διενεργούνται σύμφωνα με αυτά τα Άρθρα Αντι-Ντόπινγκ για να ανιχνεύουν Απαγορευμένες Ουσίες και Απαγορευμένες Μεθόδους που ανήκουν στην κατηγορία των ουσιών και των μεθόδων που απαγορεύονται πάντοτε (Εντός και Εκτός Αγώνα) στον Κατάλογο Απαγορευμένων, ή για το σκοπό της συλλογής προσωπικών δεδομένων μέσα στα πλαίσια του Βιολογικού Διαβατηρίου Αθλητών, ή και για τους δύο σκοπούς ταυτόχρονα.

15. Στατιστικές για τους Ελέγχους Εκτός Αγώνα θα δημοσιεύονται μια φορά το χρόνο για κάθε Αθλητή που ανήκει στον Κατάλογο Ελεγχόμενων Αθλητών και για κάθε Ομοσπονδία-Μέλος.

### ***Πληροφόρηση για τον Εντοπισμό (Whereabouts)***

16. Η IAAF θα καθορίζει έναν Κατάλογο Ελεγχόμενων Αθλητών από Αθλητές οι οποίοι είναι υποχρεωμένοι να συμμορφώνονται με τις απαιτήσεις σχετικά με τον εντοπισμό τους, που περιγράφονται στα Άρθρα αυτά και στους Κανονισμούς Αντι-Ντόπινγκ. Ο Κατάλογος Ελεγχόμενων Αθλητών θα δημοσιεύεται από την IAAF στην ιστοσελίδα της, θα αναθεωρείται και θα ανανεώνεται όταν χρειάζεται σε τακτά χρονικά διαστήματα.
17. Κάθε Αθλητής που ανήκει στον Κατάλογο Ελεγχόμενων Αθλητών θα υποχρεούται να παρέχει Πληροφόρηση για τον Εντοπισμό του σύμφωνα με τους Κανονισμούς Αντι-Ντόπινγκ. Η τελική ευθύνη για την υποβολή Πληροφόρησης για τον Εντοπισμό εναπόκειται στον κάθε Αθλητή. Όταν ωστόσο η IAAF ή άλλη αρμόδια Αρχή Διενέργειας Ελέγχου το απαιτήσουν, τα Μέλη θα πρέπει να καταβάλλουν την καλύτερη δυνατή προσπάθειά τους ώστε να βοηθήσουν στη συλλογή ενημερωμένων και σωστών πληροφοριών για τον εντοπισμό των Αθλητών τους και αυτό θα το τονίζουν με ειδικές διατάξεις στα άρθρα ή στους κανονισμούς τους για το σκοπό αυτό. Η πληροφόρηση για τον εντοπισμό που παρέχει ένας Αθλητής σύμφωνα με το Άρθρο αυτό θα κοινοποιείται επίσης στη WADA και σε κάθε άλλον φορέα που έχει νόμιμη δικαιοδοσία να υποβάλλει τον Αθλητή σε έλεγχο σύμφωνα με τους Κανονισμούς Αντι-Ντόπινγκ, υπό τον αυστηρό όρο ότι τέτοια πληροφόρηση θα χρησιμοποιείται αποκλειστικά και μόνον για τους σκοπούς του Ελέγχου Ντόπινγκ.
18. Αν ένας Αθλητής από τον Κατάλογο Ελεγχόμενων Αθλητών παραλείψει να ενημερώσει την IAAF για τον απαιτούμενο εντοπισμό του, αυτό θα θεωρηθεί ως Παράλειψη Υποβολής για τους σκοπούς του Άρθρου 32.2(δ), αφού έχουν τηρηθεί οι σχετικοί όροι των Κανονισμών Αντι-Ντόπινγκ. Αν ένας Αθλητής από τον Κατάλογο Ελεγχόμενων Αθλητών δεν μπορέσει να είναι διαθέσιμος για να υποβληθεί σε Έλεγχο στη θέση εντοπισμού που έχει δηλώσει, αυτό θα θεωρηθεί ως Άκαρπος Έλεγχος για τους σκοπούς του Άρθρου 32.2(δ), αφού έχουν τηρηθεί οι σχετικοί όροι των Κανονισμών Αντι-Ντόπινγκ. Ένας Αθλητής θα



θεωρείται ότι έχει διαπράξει παραβίαση άρθρου αντι-ντόπινγκ σύμφωνα με το Άρθρο 32.2(δ) αν καταγράψει συνολικά τρεις Αποτυχίες Εντοπισμού (που μπορεί να είναι οποιοσδήποτε συνδυασμός από Παραλείψεις Υποβολής ή και Άκαρπους Ελέγχους που να φθάνει το σύνολο των τριών) μέσα σε μια περίοδο δεκαοκτώ (18) μηνών. Η IAAF μπορεί να βασιστεί για τους σκοπούς του Άρθρου 32.2(δ) σε Παραλείψεις Υποβολής ή και σε Άκαρπους Ελέγχους που έχουν αναφερθεί από άλλους Οργανισμούς Αντι-Ντόπινγκ με δικαιοδοσία επί ενός Αθλητή, με την προϋπόθεση ότι οι αναφορές αυτές έγιναν βάσει άρθρων που τηρούν το Διεθνές Πρότυπο για τους Ελέγχους.

19. Αν ένας Αθλητής από τον Κατάλογο Ελεγχόμενων Αθλητών ή ένα μέλος του δικού του Προσωπικού Υποστήριξης Αθλητή παρέχει εν γνώσει του ανεπαρκή ή παραπλανητική πληροφόρηση για τον εντοπισμό του, αυτός θα θεωρηθεί ότι απέφυγε τη Δειγματοληψία κατά παράβαση του Άρθρου 32.2(γ) ή και ότι προέβη σε Επέμβαση ή Προσπάθεια Επέμβασης της Διαδικασίας Ελέγχου Ντόπινγκ κατά παράβαση του Άρθρου 32.2(ε). Αν ένα Μέλος, από το οποίο ζητήθηκε να βοηθήσει την IAAF στη συλλογή πληροφοριών εντοπισμού σύμφωνα με το Άρθρο 35.17, ή το οποίο έχει με διαφορετικό τρόπο συμφωνήσει να παρέχει πληροφορίες εντοπισμού για λογαριασμό των Αθλητών του, παραλείπει να ελέγξει ότι οι πληροφορίες που έδωσε είναι ενημερωμένες και σωστές, τότε αυτό θα θεωρηθεί ότι παραβίασε το Άρθρο 44.2(ε).

### ***Επιστροφή στους Αγώνες μετά από Αποχώρηση από την Ενεργό Δράση ή Άλλη Περίοδο Αγωνιστικής Αποχής***

20. Αν ένας Αθλητής από τον Κατάλογο Ελεγχόμενων Αθλητών δεν επιθυμεί να υποβάλλεται πλέον σε Ελέγχους Εκτός Αγώνα, με την αιτιολογία ότι έχει αποχωρήσει από την ενεργό δράση, ή ότι έχει επιλέξει να μην αγωνίζεται για οποιονδήποτε άλλο λόγο, θα είναι υποχρεωμένος να ενημερώσει την IAAF χρησιμοποιώντας την προκαθορισμένη έντυπη φόρμα. Ο ίδιος Αθλητής δεν θα μπορεί μετά να επανέλθει στην αγωνιστική δράση, παρά μόνον αν έχει ενημερώσει εγγράφως την IAAF 12 μήνες νωρίτερα για την πρόθεσή του να επανέλθει στους αγώνες και έχει θέσει τον εαυτό του στη διάθεση της IAAF για Ελέγχους Εκτός Αγώνα κατά την περίοδο αυτή, παρέχοντας στην IAAF πληροφόρηση για τον εντοπισμό του σύμφωνα με το Άρθρο 35.17. Ο Αθλητής που

αρνείται ή αμελεί να υποβληθεί σε Δειγματοληψία με την αιτιολογία ότι έχει αποχωρήσει από την ενεργό δράση ή ότι έχει επιλέξει να μην αγωνίζεται για οποιονδήποτε άλλο λόγο, αλλά δεν έχει στείλει στην IAAF ειδοποίηση σύμφωνα με το Άρθρο αυτό, θα έχει διαπράξει παραβίαση άρθρου αντι-ντόπινγκ σύμφωνα με το Άρθρο 32.2(γ).

## ΑΡΘΡΟ 36

### Ανάλυση Δειγμάτων

---

1. Όλα τα Δείγματα που συλλέγονται σύμφωνα με αυτά τα Άρθρα Αντι-Ντόπινγκ, θα αναλύονται σύμφωνα με τις ακόλουθες γενικές αρχές:

#### *Χρήση Εγκεκριμένων Εργαστηρίων*

- (α) Για τους σκοπούς του Άρθρου 32.2(α) (Παρουσία Απαγορευμένης Ουσίας ή Απαγορευμένης Μεθόδου), τα Δείγματα θα αναλύονται μόνον σε εργαστήρια διαπιστευμένα από τη WADA ή εγκεκριμένα με διαφορετικό τρόπο από τη WADA. Στην περίπτωση των Δειγμάτων που συλλέγονται από την IAAF σύμφωνα με το Άρθρο 35.7, τα Δείγματα θα αποστέλλονται μόνον σε εργαστήρια διαπιστευμένα από τη WADA (ή, κατά περίπτωση, σε αιματολογικά εργαστήρια ή σε κινητές μονάδες ελέγχου) τα οποία είναι εγκεκριμένα από την IAAF.

#### *Σκοπός της Συλλογής και της Ανάλυσης Δειγμάτων*

- (β) Τα Δείγματα θα αναλύονται για να ανιχνευθούν Απαγορευμένες Ουσίες και Απαγορευμένες Μέθοδοι που υπάρχουν στον Κατάλογο Απαγορευμένων (καθώς και άλλες τέτοιες ουσίες, για τις οποίες μπορεί να υπάρχουν οδηγίες από τη WADA σύμφωνα με το δικό της πρόγραμμα παρακολούθησης) ή και για να παράσχουν βοήθεια στη δημιουργία ιστορικού για τις σχετικές παραμέτρους στα ούρα ή στο αίμα ενός Αθλητή, ή για άλλα δεδομένα, στα οποία περιλαμβάνονται το DNA ή η γενετική ταυτότητα, για τους σκοπούς του αντι-ντόπινγκ. Οι σχετικές πληροφορίες του ιστορικού θα μπορούν να χρησιμοποιηθούν για να κατευθύνουν τους Επικεντρωμένους Ελέγχους ή για να υποστηρίξουν μια παραβίαση άρθρου αντι-ντόπινγκ σύμφωνα με το Άρθρο 32.2, ή και τα δύο μαζί.

### **Έρευνα σε Δείγματα**

- (γ) Κανένα Δείγμα δε θα μπορεί να χρησιμοποιηθεί για κανέναν άλλο σκοπό, πέραν αυτών που περιγράφονται στο Άρθρο 36.1(β), χωρίς τη γραπτή συναίνεση του Αθλητή. Στα Δείγματα που χρησιμοποιούνται (με τη συναίνεση του Αθλητή) για σκοπούς διαφορετικούς από εκείνους του Άρθρου 36.1(β) θα αφαιρείται κάθε στοιχείο αναγνώρισης, έτσι ώστε να μη μπορούν να ταυτοποιηθούν με κάποιον συγκεκριμένο αθλητή.

### **Πρότυπα για την Ανάλυση των Δειγμάτων και την Έκθεση**

- (δ) Τα Εργαστήρια θα αναλύουν τα Δείγματα και θα υποβάλλουν έκθεση με τα αποτελέσματα σύμφωνα με το Διεθνές Πρότυπο για τα Εργαστήρια. Η συμμόρφωση με το Διεθνές Πρότυπο για τα Εργαστήρια (σε αντίθεση με άλλο εναλλακτικό πρότυπο, πρακτική ή διαδικασία με άλλο επαρκές ώστε να εξαχθεί το συμπέρασμα ότι οι διαδικασίες που υπαγορεύονται από το Διεθνές Πρότυπο για τα Εργαστήρια έχουν εκτελεστεί σωστά. Το Διεθνές Πρότυπο για τα Εργαστήρια θα περιλαμβάνει όλα τα Τεχνικά Έγγραφα που εκδόθηκαν σύμφωνα με το Διεθνές Πρότυπο για τα Εργαστήρια.
2. Όλα τα Δείγματα που δίνονται από Αθλητές στους Ελέγχους Ντόπινγκ, οι οποίοι διενεργούνται στους Διεθνείς Αγώνες, θα καθίστανται αμέσως περιουσιακό στοιχείο της IAAF.
  3. Αν, σε οποιαδήποτε φάση, προκύψει τυχόν ερώτημα ή ζήτημα που να αφορά την ανάλυση ή την ερμηνεία των αποτελεσμάτων ενός Δείγματος, το πρόσωπο που είναι υπεύθυνο για την ανάλυση στο εργαστήριο (ή στο αιματολογικό εργαστήριο ή στην κινητή μονάδα ελέγχων) θα μπορεί να συμβουλευθεί για οδηγίες το Διευθυντή Αντι-Ντόπινγκ της IAAF.
  4. Αν, σε οποιαδήποτε φάση, προκύψει τυχόν ερώτημα ή ζήτημα σχετικά με ένα Δείγμα, η IAAF θα μπορεί να ζητήσει να διενεργηθούν περαιτέρω ή άλλοι έλεγχοι που είναι αναγκαίοι για να ξεκαθαρίσει το ερώτημα ή το ζήτημα που έχει προκύψει και τέτοιοι έλεγχοι θα μπορούν να βασίζονται στην IAAF όταν πρόκειται να ληφθεί απόφαση για το αν κάποιο Δείγμα έχει οδηγήσει σε ένα Δυσμενές Αναλυτικό Εύρημα ή σε κάποια άλλη παραβίαση άρθρου αντι-ντόπινγκ.

5. Ένα Δείγμα που συλλέγεται σύμφωνα με το Άρθρο 36.2 θα μπορεί να αναλυθεί ξανά για το σκοπό του Άρθρου 36.1(β) οποτεδήποτε, αποκλειστικά κάτω από τις οδηγίες της IAAF ή της WADA (με τη συναίνεση της IAAF). Όλα τα άλλα Δείγματα που συλλέγονται στον Κλασικό Αθλητισμό θα μπορούν να αναλύονται ξανά αποκλειστικά κάτω από την καθοδήγηση της Αρχής Διενέργειας Ελέγχων ή της IAAF (με τη συναίνεση της Αρχής Διενέργειας Ελέγχων) ή της WADA. Οι συνθήκες και οι όροι για την επανεξέταση των Δειγμάτων θα υπακούουν στις απαιτήσεις του Διεθνούς Προτύπου για τα Εργαστήρια.
6. Όταν μια ανάλυση υποδεικνύει την Παρουσία Απαγορευμένης Ουσίας ή τη Χρήση Απαγορευμένης Ουσίας ή Απαγορευμένης Μεθόδου, το διαπιστευμένο από τη WADA εργαστήριο θα επιβεβαιώνει αμέσως το Δυσμενές Αναλυτικό Εύρημα ή το Διερευνητέο Εύρημα σε κρυπτογραφημένη μορφή με μια αναφορά που θα υπογράφεται από έναν εξουσιοδοτημένο εκπρόσωπο του Εργαστηρίου, και η οποία θα αποστέλλεται είτε προς την IAAF, στην περίπτωση Ελέγχου από την IAAF, είτε προς το αρμόδιο Μέλος στην περίπτωση εθνικού Ελέγχου (με αντίγραφο προς την IAAF). Στην περίπτωση εθνικού ελέγχου, το Μέλος θα ενημερώνει την IAAF για το Δυσμενές Αναλυτικό Εύρημα ή για το Διερευνητέο Εύρημα ή για τη Χρήση και για το όνομα του Αθλητή, αμέσως μόλις λάβει την πληροφόρηση από το διαπιστευμένο από τη WADA εργαστήριο και, σε κάθε περίπτωση, εντός δύο εβδομάδων από τη λήψη μιας τέτοιας πληροφόρησης.

## ΑΡΘΡΟ 37

### Διαχείριση Αποτελεσμάτων

---

1. Με την ειδοποίηση για Δυσμενές Αναλυτικό ή για Διερευνητέο Εύρημα του «Α» Δείγματος ή με την ένδειξη για άλλη παραβίαση άρθρου αντι-ντόπινγκ σύμφωνα με αυτά τα Άρθρα Αντι-Ντόπινγκ, η υπόθεση θα υποβάλλεται στη διαδικασία διαχείρισης αποτελεσμάτων που αναλύεται παρακάτω.
2. Στην περίπτωση Αθλητή Διεθνούς Επιπέδου, η διαδικασία διαχείρισης αποτελεσμάτων θα διενεργείται από το Διευθυντή Αντι-Ντόπινγκ της IAAF, ενώ σε όλες τις υπόλοιπες περιπτώσεις, θα διενεργείται από το αρμόδιο πρόσωπο ή φορέα της Εθνικής Ομοσπονδίας του Αθλητή ή του άλλου προσώπου. Το αρμόδιο

πρόσωπο ή ο φορέας της Εθνικής Ομοσπονδίας του Αθλητή ή του άλλου προσώπου θα κρατούν διαρκώς ενήμερο το Διευθυντή Αντι-Ντόπινγκ της IAAF για τη διαδικασία. Αιτήσεις για βοήθεια ή για πληροφορίες στο πώς διενεργείται η διαδικασία διαχείρισης αποτελεσμάτων θα μπορούν να υποβάλλονται ανά πάσα στιγμή στο Διευθυντή Αντι-Ντόπινγκ της IAAF.

Για τους σκοπούς αυτού του Άρθρου καθώς και του Άρθρου 38, από εδώ και στο εξής οι αναφορές προς το Διευθυντή Αντι-Ντόπινγκ της IAAF θα είναι, ανάλογα με την περίπτωση, και αναφορές προς το αρμόδιο πρόσωπο ή φορέα του Μέλους (ή του φορέα στον οποίο το Μέλος έχει εκχωρήσει την ευθύνη της διαχείρισης των αποτελεσμάτων), ενώ οι αναφορές προς έναν Αθλητή θα είναι, ανάλογα με την περίπτωση, και αναφορές προς κάθε Προσωπικό Υποστήριξης του Αθλητή ή άλλο Πρόσωπο.

3. Μόλις ειδοποιηθεί για Δυσμενές Αναλυτικό Εύρημα, ο Διευθυντής Αντι-Ντόπινγκ της IAAF θα διενεργεί εξέταση για να αποφασίζει για το αν:
  - (α) το Δυσμενές Αναλυτικό Εύρημα απορρέει από την εφαρμογή μιας ΕΧΘΣ· ή
  - (β) υπάρχει οποιαδήποτε εμφανής παρέκκλιση από τους Κανονισμούς Αντι-Ντόπινγκ ή από το Διεθνές Πρότυπο για τα Εργαστήρια που προκάλεσε το Δυσμενές Αναλυτικό Εύρημα.
4. Αν η αρχική εξέταση ενός Δυσμενούς Αναλυτικού Ευρήματος σύμφωνα με το Άρθρο 37.3 δεν αποκαλύψει εφαρμοστέα ΕΧΘΣ ή παρέκκλιση από τους Κανονισμούς Αντι-Ντόπινγκ ή από το Διεθνές Πρότυπο για τα Εργαστήρια, τέτοια που να προκάλεσε το Διεθνές Αναλυτικό Εύρημα, ο Διευθυντής Αντι-Ντόπινγκ της IAAF θα ενημερώνει άμεσα τον Αθλητή για:
  - (α) το Δυσμενές Αναλυτικό Εύρημα·
  - (β) το Άρθρο Αντι-Ντόπινγκ που έχει παραβιαστεί·
  - (γ) το χρονικό περιθώριο εντός του οποίου ο αθλητής οφείλει να δώσει στην IAAF, είτε ο ίδιος απευθείας είτε μέσω της Εθνικής του Ομοσπονδίας, εξηγήσεις για το Δυσμενές Αναλυτικό Εύρημα·
  - (δ) το δικαίωμα του Αθλητή να ζητήσει άμεσα την ανάλυση του Δείγματος «B» κι ότι, αν παραλείψει να το ζητήσει αυτό, θα θεωρηθεί ότι παραιτείται του δικαιώματός του για το Δείγμα «B». Ο Αθλητής θα ενημερώνεται ταυτόχρονα ότι αν ζητήσει ανάλυση του Δείγματος «B», όλα τα σχετικά έξοδα

του εργαστηρίου θα καλύπτονται από τον Αθλητή, εκτός κι αν το Δείγμα «B» δεν καταφέρει να επιβεβαιώσει το Δείγμα «A», οπότε στην περίπτωση αυτή τα έξοδα θα καλύπτονται από τον οργανισμό που ήταν υπεύθυνος για τη διενέργεια του ελέγχου·

- (ε) την προγραμματισμένη ημερομηνία, ώρα και τόπο που θα γίνει η ανάλυση του Δείγματος «B», αν αυτή ζητηθεί από την IAAF ή από τον Αθλητή. Μια τέτοια ημερομηνία κανονικά δεν πρέπει να είναι αργότερα από 7 ημέρες μετά την ημερομηνία που ενημερώθηκε ο Αθλητής για το Δυσμενές Αναλυτικό Εύρημα. Αν στη συνέχεια το αρμόδιο εργαστήριο δεν μπορεί να διεκπεραιώσει την ανάλυση του Δείγματος «B» στην καθορισμένη ημερομηνία, η ανάλυση θα πραγματοποιείται στην αμέσως επόμενη ημερομηνία που είναι διαθέσιμο το εργαστήριο. Καμία άλλη αιτία δεν θα γίνεται αποδεκτή για την αλλαγή της ημερομηνίας ανάλυσης του δείγματος «B»·
  - (στ) τη δυνατότητα του Αθλητή ή και του αντιπροσώπου του να παρευρίσκονται στη διαδικασία αποσφράγισης του Δείγματος «B» και στην ανάλυσή του κατά την προγραμματισμένη ημερομηνία, ώρα και τόπο, αν έχουν ζητήσει μια τέτοια ανάλυση· και
  - (ζ) το δικαίωμα του Αθλητή να ζητήσει αντίγραφα από το φάκελλο των εγγράφων του εργαστηρίου για τα Δείγματα «A» και «B», το οποίο θα περιλαμβάνει την πληροφόρηση που απαιτείται από το Διεθνές Πρότυπο για τα Εργαστήρια. Ο Διευθυντής Αντι-Ντόπινγκ της IAAF θα αποστέλλει στο αρμόδιο Μέλος και στη WADA ένα αντίγραφο της ανωτέρω γνωστοποίησης προς τον Αθλητή. Αν ο Διευθυντής Αντι-Ντόπινγκ της IAAF αποφασίσει να μην προωθήσει το Δυσμενές Αναλυτικό Εύρημα ως παραβίαση άρθρου αντι-ντόπινγκ, θα ενημερώνει επ' αυτού τον Αθλητή, το Μέλος και τη WADA.
5. Σύμφωνα με όσα προβλέπουν τα Διεθνή Πρότυπα, σε ορισμένες περιπτώσεις, τα εργαστήρια υποχρεούνται να αναφέρουν την παρουσία Απαγορευμένων Ουσιών οι οποίες μπορούν επίσης να παραχθούν ενδογενώς, ως Διερευνητέα Ευρήματα που χρειάζονται να υποβληθούν σε περαιτέρω έρευνα. Μόλις ειδοποιηθεί για Διερευνητέο Εύρημα του «A» Δείγματος, ο Διευθυντής Αντι-Ντόπινγκ της IAAF θα διενεργεί μια αρχική

εξέταση προκειμένου να γνωμοδοτήσει αν (α) το Διερευνητέο Εύρημα απορρέει από την εφαρμογή μιας ΕΧΘΣ που χορηγήθηκε σύμφωνα με όσα προβλέπει το Διεθνές Πρότυπο για τις Εξαιρέσεις Χρήσης για Θεραπευτικούς Σκοπούς ή (β) υπάρχει η παραμικρή εμφανής παρέκκλιση από τους Κανονισμούς Αντι-Ντόπινγκ ή από το Διεθνές Πρότυπο για τα Εργαστήρια, η οποία να προκάλεσε το Διερευνητέο Εύρημα. Αν η αρχική εξέταση δεν αποκαλύψει μια εφαρμοστέα ΕΧΘΣ ή παρέκκλιση από τους Κανονισμούς Αντι-Ντόπινγκ ή από το Διεθνές Πρότυπο για τα Εργαστήρια, η οποία να προκάλεσε το Διερευνητέο Εύρημα, ο Διευθυντής Αντι-Ντόπινγκ της IAAF θα διενεργεί την έρευνα που απαιτείται από τα Διεθνή Πρότυπα. Αφού ολοκληρωθεί η έρευνα, η WADA θα ενημερώνεται σχετικά με το αν το Διερευνητέο Εύρημα θα προωθηθεί ως Δυσμενές Αναλυτικό Εύρημα ή όχι. Αν το Διερευνητέο Εύρημα προωθηθεί ως Δυσμενές Αναλυτικό Εύρημα, ο Αθλητής θα λάβει γνωστοποίηση σύμφωνα με το Άρθρο 37.4. Ο Διευθυντής Αντι-Ντόπινγκ της IAAF δεν θα ανακοινώνει το Διερευνητέο Εύρημα μέχρι να ολοκληρώσει την έρευνά του και να αποφασίσει αν η IAAF θα προωθήσει το Διερευνητέο Εύρημα, εκτός κι αν συντρέχει μια από τις παρακάτω περιπτώσεις:

- (α) αν ο Διευθυντής Αντι-Ντόπινγκ της IAAF γνωμοδοτήσει ότι το «B» Δείγμα θα πρέπει να αναλυθεί πριν από την ολοκλήρωση της έρευνάς του σύμφωνα με το Άρθρο 37.5, η IAAF θα μπορεί να διενεργήσει την ανάλυση του «B» Δείγματος αφού ενημερώσει τον Αθλητή, με την ενημέρωση αυτή να περιλαμβάνει και περιγραφή του Διερευνητέου Δείγματος και την πληροφορία, κατά περίπτωση, να είναι όπως περιγράφεται στο Άρθρο 37.4(β)-(ζ).
- (β) αν ο Διευθυντής Αντι-Ντόπινγκ της IAAF δεχθεί αίτημα, είτε από έναν Οργανισμό Μεγάλων Αγώνων λίγο πριν από έναν από τους διεθνείς αγώνες του, είτε από έναν αθλητικό φορέα υπεύθυνο να προλάβει την επικείμενη προθεσμία για να επιλέξει τα μέλη της ομάδας για έναν διεθνή αγώνα, να αποκαλύψει αν κάποιος Αθλητής, του οποίου το όνομα υπάρχει στον κατάλογο που παραδόθηκε από τον Οργανισμό Μεγάλων Αγώνων ή τον αθλητικό φορέα, παρουσιάζει εκκρεμές Διερευνητέο Εύρημα, ο Διευθυντής Αντι-Ντόπινγκ της IAAF θα ονοματίζει κάθε τέτοιο Αθλητή αφού πρώτα γνωστοποιήσει στον Αθλητή το Διερευνητέο Εύρημα.

6. Ένας Αθλητής θα μπορεί να αποδεχθεί το Δυσμενές Αναλυτικό Εύρημα του Δείγματος «Α» παραιτούμενος του δικαιώματός του για ανάλυση του Δείγματος «Β». Η IAAF θα μπορεί εντούτοις να ζητήσει την ανάλυση του Δείγματος «Β» οποιαδήποτε χρονική στιγμή, αν πιστεύει ότι μια τέτοια ανάλυση θα έχει σχέση με την εξέταση της υπόθεσης του Αθλητή.
7. Ο Αθλητής ή και ο αντιπρόσωπός του θα επιτρέπεται να είναι παρόντες κατά την ανάλυση του Δείγματος «Β» και να παρευρίσκονται καθ' όλη τη διάρκεια της διαδικασίας της ανάλυσης. Ένας αντιπρόσωπος της Εθνικής Ομοσπονδίας του Αθλητή θα μπορεί επίσης να είναι παρών και να παρευρίσκεται καθ' όλη τη διάρκεια, όπως επίσης θα μπορεί και ένας αντιπρόσωπος της IAAF. Ένας Αθλητής θα παραμένει σε προσωρινό αποκλεισμό (βλ. Άρθρο 38.2), παρά το γεγονός ότι έχει ζητήσει την ανάλυση του Δείγματος «Β».
8. Μόλις ολοκληρωθεί η ανάλυση του Δείγματος «Β», το εργαστήριο θα αποστέλλει μια πλήρη έκθεση, κατόπιν αιτήματος, προς τον Διευθυντή Αντι-Ντόπινγκ της IAAF, μαζί με ένα αντίγραφο όλων των σχετικών δεδομένων που απαιτούνται από το Διεθνές Πρότυπο για τα Εργαστήρια. Αντίγραφο αυτής της έκθεσης και όλων των σχετικών δεδομένων θα αποστέλλεται και στον αθλητή, αν αυτός το ζητήσει.
9. Μόλις λάβει την αναφορά του εργαστηρίου για το Δείγμα «Β», ο Διευθυντής Αντι-Ντόπινγκ της IAAF θα διενεργεί οποιαδήποτε επιπρόσθετη έρευνα που μπορεί να απαιτείται από τον Κατάλογο των Απαγορευμένων. Με την ολοκλήρωση της επιπρόσθετης έρευνας, ο Διευθυντής Αντι-Ντόπινγκ της IAAF θα ειδοποιεί άμεσα τον Αθλητή σχετικά με τα αποτελέσματα της επιπρόσθετης έρευνας και για το αν η IAAF υποστηρίζει ή όχι, ή αν συνεχίζει να υποστηρίζει, ότι έχει παραβιαστεί κάποιο άρθρο αντι-ντόπινγκ.
10. Στην περίπτωση παραβίασης οποιουδήποτε άρθρου αντι-ντόπινγκ κατά την οποία δεν υπάρχει Δυσμενές Αναλυτικό ή Διερευνητέο Εύρημα, ο Διευθυντής Αντι-Ντόπινγκ της IAAF θα πρέπει να διενεργεί κάθε επιπρόσθετη έρευνα που μπορεί να απαιτείται σύμφωνα με τις ισχύουσες πολιτικές αντι-ντόπινγκ και τα άρθρα που υιοθετούνται σύμφωνα με τον Κώδικα ή την οποία κατά τα λοιπά θεωρεί ο ίδιος αναγκαία, και, με την ολοκλήρωση μιας τέτοιας έρευνας, θα ενημερώνει άμεσα τον εμπλεκόμενο Αθλητή για το αν θεωρείται ότι έχει διαπραχθεί παραβίαση άρθρου αντι-ντόπινγκ. Αν ισχύει μια τέτοια περίπτωση, τότε θα δίνεται μια



ευκαιρία στον Αθλητή, είτε απευθείας στον ίδιο είτε μέσω της Εθνικής του Ομοσπονδίας, εντός ενός χρονικού περιθωρίου που καθορίζεται από το Διευθυντή Αντι-Ντόπινγκ της IAAF, για να δώσει εξηγήσεις αναφορικά με την θεωρούμενη παραβίαση του άρθρου αντι-ντόπινγκ.

11. Τα Πρόσωπα που συνδέονται με τον Έλεγχο Ντόπινγκ θα πρέπει να λαμβάνουν όλα τα εύλογα μέτρα για να διατηρείται η εμπιστευτικότητα σε μια υπόθεση, μέχρι να ολοκληρωθεί η ανάλυση του Δείγματος «B» (ή μέχρι να ολοκληρωθεί κάθε επιπρόσθετη έρευνα στην ανάλυση του Δείγματος «B» που μπορεί να απαιτηθεί από τον Κατάλογο των Απαγορευμένων σύμφωνα με το Άρθρο 37.9), ή μέχρι να παραιτηθεί ο αθλητής του δικαιώματος ανάλυσης του Δείγματος «B». Η ταυτότητα των Αθλητών ή των άλλων Προσώπων που κατηγορούνται ότι διέπραξαν παραβιάσεις άρθρων αντι-ντόπινγκ θα μπορεί να αποκαλυφθεί δημόσια μόνον αφού έχει ενημερωθεί ο Αθλητής ή τα άλλα Πρόσωπα σύμφωνα με το Άρθρο 37.4 ή 37.10 και, υπό κανονικές συνθήκες, όχι νωρίτερα από την επιβολή Προσωρινού Αποκλεισμού σύμφωνα με το Άρθρο 38.2 ή το Άρθρο 38.3.
12. Ο Διευθυντής Αντι-Ντόπινγκ της IAAF θα μπορεί ανά πάσα στιγμή να ζητήσει από ένα Μέλος να διερευνήσει μια πιθανή παραβίαση αυτών των Άρθρων Αντι-Ντόπινγκ από έναν ή περισσότερους Αθλητές ή από άλλα Πρόσωπα που ανήκουν στη δικαιοδοσία του Μέλους (δρώντας, κατά περίπτωση, σε συνεργασία με τον Εθνικό Οργανισμό Αντι-Ντόπινγκ στο Κράτος ή την Επικράτεια του εν λόγω Μέλους ή και με άλλη παρόμοια εθνική αρχή ή φορέα). Αμέλεια ή άρνηση του Μέλους να διενεργήσει αυτήν την έρευνα μετά από απαίτηση της IAAF ή να συντάξει έγγραφη έκθεση για την έρευνα αυτή μέσα σε ένα εύλογο χρονικό διάστημα που απαιτείται από το Διευθυντή Αντι-Ντόπινγκ της IAAF θα μπορεί να οδηγήσει στην επιβολή κυρώσεων προς το Μέλος σύμφωνα με το Άρθρο 44.
13. Η διαχείριση των αποτελεσμάτων που αφορά έναν προφανή Άκαρπο Έλεγχο ή Παράλειψη Υποβολής Πληροφοριών από έναν Αθλητή του Κατάλογου Ελεγχόμενων Αθλητών θα διενεργείται από την IAAF σύμφωνα με τις διαδικασίες που αναλύονται στους Κανονισμούς Αντι-Ντόπινγκ. Η διαχείριση των αποτελεσμάτων που αφορά έναν προφανή Άκαρπο Έλεγχο ή Παράλειψη Υποβολής Πληροφοριών από έναν Αθλητή του εθνικού κατάλογου ελεγχόμενων αθλητών ως αποτέλεσμα της απόπειρας

να ελεγχθεί ο Αθλητής από την IAAF ή για λογαριασμό της, θα διενεργείται από την IAAF σύμφωνα με τους Κανονισμούς Αντι-Ντόπινγκ. Η διαχείριση των αποτελεσμάτων που αφορά έναν προφανή Άκαρπο Έλεγχο ή Παράλειψη Υποβολής Πληροφοριών από έναν Αθλητή του εθνικού κατάλογου ελεγχόμενων αθλητών ως αποτέλεσμα της απόπειρας να ελεγχθεί ο Αθλητής από άλλον Οργανισμό Αντι-Ντόπινγκ ή για λογαριασμό αυτού, θα διενεργείται από τον άλλο εκείνον Οργανισμό Αντι-Ντόπινγκ σύμφωνα με το Διεθνές Πρότυπο Ελέγχων Ντόπινγκ.

14. Η διαχείριση των αποτελεσμάτων που αφορά το πρόγραμμα Βιολογικού Διαβατηρίου του Αθλητή θα διενεργείται από την IAAF σύμφωνα με τις διαδικασίες που αναλύονται στους Κανονισμούς Αντι-Ντόπινγκ. Αν, σύμφωνα με τους Κανονισμούς Αντι-Ντόπινγκ, η Ειδική Ομάδα Εμπειρογνομόνων έχει σε κάθε περίπτωση την ομόφωνη γνώμη ότι δεν υπάρχει γνωστή λογική εξήγηση για τις πληροφορίες της αιματολογικής ταυτότητας ενός Αθλητή, πέραν της Χρήσης μιας Απαγορευμένης Ουσίας ή Απαγορευμένης Μεθόδου, η IAAF θα προχωρήσει την υπόθεση ως θεωρούμενη παραβίαση άρθρου αντι-ντόπινγκ σύμφωνα με το Άρθρο 38.
15. Η διαδικασία διαχείρισης αποτελεσμάτων από έλεγχο που διενεργήθηκε από τη ΔΟΕ ή από κάθε άλλο σώμα διεθνούς αθλητικού οργανισμού που διενεργεί ελέγχους σε Διεθνείς Αγώνες επί των οποίων η IAAF δεν έχει τον αποκλειστικό έλεγχο (π.χ. οι Αγώνες της Κοινοπολιτείας ή οι Παναμερικανικοί Αγώνες), όσον αφορά τον καθορισμό των κυρώσεων σε έναν Αθλητή πέραν της ακύρωσής του από τον συγκεκριμένο Διεθνή Αγώνα, θα γίνεται από την IAAF σύμφωνα με αυτά τα Άρθρα Αντι-Ντόπινγκ.

## ΑΡΘΡΟ 38

### **Πειθαρχικές Διαδικασίες**

---

1. Όταν θεωρείται ότι έχει διαπραχθεί παραβίαση άρθρου αντι-ντόπινγκ σύμφωνα με αυτά τα Άρθρα Αντι-Ντόπινγκ, οι πειθαρχικές διαδικασίες θα λαμβάνουν χώρα στα ακόλουθα τρία στάδια:
  - (α) προσωρινός αποκλεισμός·
  - (β) ακροαματική διαδικασία·
  - (γ) κυρώσεις ή απαλλαγή.

### ***Προσωρινός αποκλεισμός***

2. Αν δεν δοθεί καμία εξήγηση, ή καμία επαρκής εξήγηση, από τον Αθλητή ή την Εθνική του Ομοσπονδία για ένα Δυσμενές Αναλυτικό Εύρημα μέσα στο χρονικό περιθώριο που ορίζεται από το Διευθυντή Αντι-Ντόπινγκ της IAAF στο Άρθρο 37.4(γ), κι εκτός αν πρόκειται για περίπτωση Δυσμενούς Αναλυτικού Ευρήματος για μια Ουσία Ειδικής Αναφοράς, ο Αθλητής θα αποκλείεται, με τον αποκλεισμό να είναι αυτή τη φορά προσωρινός εν αναμονή της τελικής απόφασης για την υπόθεση του Αθλητή από την Εθνική του Ομοσπονδία. Στην περίπτωση Αθλητή Διεθνούς Επιπέδου, ο Αθλητής θα αποκλείεται από το Διευθυντή Αντι-Ντόπινγκ της IAAF. Σε όλες τις υπόλοιπες περιπτώσεις, η Εθνική Ομοσπονδία του Αθλητή θα επιβάλλει την αντίστοιχη ποινή αποκλεισμού με γραπτή ειδοποίηση προς τον Αθλητή. Εναλλακτικά, ο Αθλητής θα μπορεί να δεχθεί εθελούσια ποινή αποκλεισμού, με την προϋπόθεση ότι αυτό θα το επιβεβαιώσει εγγράφως προς την Εθνική του Ομοσπονδία. Στην περίπτωση Δυσμενούς Αναλυτικού Ευρήματος για μια Ουσία Ειδικής Αναφοράς, ή στην περίπτωση κάθε παραβίασης άρθρου αντι-ντόπινγκ διαφορετικής από αυτήν του Δυσμενούς Αναλυτικού Ευρήματος, ο Διευθυντής Αντι-Ντόπινγκ της IAAF θα μπορεί να αποκλείει προσωρινά τον Αθλητή εν αναμονή της τελικής απόφασης για την υπόθεση του Αθλητή από την Εθνική του Ομοσπονδία. Ο Προσωρινός Αποκλεισμός θα τίθεται σε ισχύ από την ημερομηνία γνωστοποίησής του προς τον Αθλητή σύμφωνα με αυτά τα Άρθρα Αντι-Ντόπινγκ.
3. Σε κάθε περίπτωση που ένα Μέλος επιβάλλει Προσωρινό Αποκλεισμό ή όταν ένας Αθλητής δεχθεί εθελούσια την ποινή αποκλεισμού, το Μέλος θα επιβεβαιώνει αμέσως το γεγονός αυτό στην IAAF και ο Αθλητής από εκείνη τη στιγμή και μετά θα υπόκειται στις πειθαρχικές διαδικασίες που αναλύονται παρακάτω. Ο εθελούσιος αποκλεισμός θα τίθεται σε ισχύ μόνον από την ημερομηνία που η IAAF λάβει την έγγραφη επιβεβαίωση του Αθλητή γι' αυτόν. Αν, σε αντίθεση με την προηγούμενη παράγραφο, το Μέλος αμελήσει, κατά τη γνώμη του Διευθυντή Αντι-Ντόπινγκ της IAAF, να επιβάλλει Προσωρινό Αποκλεισμό όπως απαιτείται, ο Διευθυντής Αντι-Ντόπινγκ της IAAF θα επιβάλλει ο ίδιος έναν τέτοιο Προσωρινό Αποκλεισμό. Μόλις ο Διευθυντής Αντι-Ντόπινγκ της IAAF επιβάλλει τον Προσωρινό

Αποκλεισμό, θα γνωστοποιεί τον αποκλεισμό στο Μέλος, το οποίο θα πρέπει έπειτα να ξεκινήσει τις πειθαρχικές διαδικασίες που αναλύονται παρακάτω.

4. Η απόφαση επιβολής Προσωρινού Αποκλεισμού σε κάποιον Αθλητή δεν θα μπορεί να εφεσιβάλλεται. Παρ' όλα αυτά, ένας Αθλητής που έχει προσωρινά αποκλειστεί, ή που έχει αποδεχθεί εθελούσιο αποκλεισμό, θα έχει δικαίωμα για μια απολύτως επιστευσμένη ακρόαση ενώπιον του Μέλους του, σύμφωνα με το Άρθρο 38.9.
5. Αν επιβληθεί Προσωρινός Αποκλεισμός (ή γίνει εθελούσια αποδεκτός), που να βασίζεται σε Δυσμενές Αναλυτικό Εύρημα του «Α» Δείγματος και η επακόλουθη ανάλυση του «Β» Δείγματος (αν αυτή ζητηθεί από την IAAF ή από τον Αθλητή) δεν επιβεβαιώσει την ανάλυση του «Α» Δείγματος, τότε ο Αθλητής δεν θα υπόκειται σε κανέναν περαιτέρω Προσωρινό Αποκλεισμό με το αιτιολογικό της παραβίασης του Άρθρου 32.2(α) (Παρουσία Απαγορευμένης Ουσίας ή των Μεταβολιτών ή των Δεικτών της). Στις περιπτώσεις που ο Αθλητής (ή αντίστοιχα η ομάδα του Αθλητή) έχει αποκλειστεί από έναν Αγώνα βάσει της παραβίασης του Άρθρου 32.2(α) και η επακόλουθη ανάλυση του «Β» Δείγματος δεν επιβεβαιώσει το εύρημα του «Α» Δείγματος, αν είναι ακόμη εφικτό να επανέλθει ο Αθλητής ή η ομάδα του, χωρίς να επηρεαστεί κατά τα λοιπά ο Αγώνας, ο Αθλητής ή η ομάδα θα μπορούν να συνεχίσουν τη συμμετοχή τους στον Αγώνα.
6. Αν ένας Αθλητής ή άλλο Πρόσωπο αποχωρήσει από την ενεργό δράση ενώ η διαδικασία διαχείρισης αποτελεσμάτων βρίσκεται σε εξέλιξη, ο οργανισμός που έχει την ευθύνη της διαχείρισης των αποτελεσμάτων σύμφωνα με αυτά τα Άρθρα Αντι-Ντόπινγκ θα διατηρεί τη δικαιοδοσία να ολοκληρώσει τη διαδικασία διαχείρισης των αποτελεσμάτων του. Αν ένας Αθλητής ή άλλο Πρόσωπο αποχωρήσει από την ενεργό δράση προτού ξεκινήσει οποιαδήποτε διαδικασία διαχείρισης αποτελεσμάτων, ο οργανισμός που θα είχε σύμφωνα με αυτά τα Άρθρα Αντι-Ντόπινγκ τη δικαιοδοσία της διαχείρισης αποτελεσμάτων επί του Αθλητή ή του άλλου Προσώπου κατά τη χρονική στιγμή που ο Αθλητής ή το άλλο Πρόσωπο διέπραξε την παραβίαση του άρθρου αντι-ντόπινγκ, θα έχει τη δικαιοδοσία να διενεργήσει τη διαχείριση των αποτελεσμάτων.

## *Ακρόαση*

7. Κάθε Αθλητής θα έχει το δικαίωμα να ζητήσει ακρόαση ενώπιον του αρμόδιου δικαστηρίου της Εθνικής του Ομοσπονδίας, προτού να επιβληθούν οποιεσδήποτε κυρώσεις σύμφωνα με αυτά τα Άρθρα Αντι-Ντόπινγκ. Όταν ένας Αθλητής έχει αποκτήσει ιδιότητα μέλους σε σύλλογο του εξωτερικού σύμφωνα με το ανωτέρω Άρθρο 4.3, θα έχει το δικαίωμα να ζητήσει ακρόαση είτε ενώπιον του αρμόδιου δικαστηρίου της αρχικής Εθνικής του Ομοσπονδίας είτε ενώπιον του αρμόδιου δικαστηρίου του Μέλους, στη δύναμη του οποίου έχει περιέλθει. Η ακροαματική διαδικασία θα τηρεί τις ακόλουθες αρχές: έγκαιρη δίκη· δίκαιο και αμερόληπτο δικαστήριο· το δικαίωμα εκπροσώπησης από συνήγορο με δαπάνη του Αθλητή ή του άλλου Προσώπου· το δικαίωμα στην ενημέρωση για την προσαπτόμενη παραβίαση του άρθρου αντι-ντόπινγκ με δίκαιο και έγκαιρο τρόπο· το δικαίωμα υπεράσπισης στην προσαπτόμενη παραβίαση του άρθρου αντι-ντόπινγκ και τις επαγόμενες Συνέπειες· το δικαίωμα κάθε αντίδικου να προσκομίσει αποδεικτικά στοιχεία, στα οποία περιλαμβάνεται και το δικαίωμα να καλέσει και να εξετάσει μάρτυρες (με το δικαστήριο να έχει τη διακριτική ευχέρεια να κάνει δεκτά αποδεικτικά στοιχεία που υποβάλλονται είτε μέσω τηλεφώνου είτε γραπτώς)· το δικαίωμα του Αθλητή ή του άλλου Προσώπου να έχει διερμηνέα κατά την ακροαματική διαδικασία, με το δικαστήριο να αποφασίζει για την ταυτότητα και την ευθύνη της δαπάνης για το διερμηνέα· και, έγκαιρη, έγγραφη, αιτιολογημένη απόφαση που περιλαμβάνει ειδικά και εξήγηση για το λόγο ή τους λόγους που οδήγησαν σε οποιαδήποτε περίοδο Απώλειας Νομιμότητας.
8. Όταν ένας Αθλητής ειδοποιείται ότι οι εξηγήσεις που έδωσε απορρίφθηκαν και ότι πρόκειται να αποκλειστεί προσωρινά σύμφωνα με το ανωτέρω Άρθρο 38.2, θα ενημερώνεται επίσης και για το δικαίωμά του να ζητήσει ακρόαση. Αν ο Αθλητής αμελήσει να επιβεβαιώσει εγγράφως προς την Εθνική του Ομοσπονδία ή προς άλλο αρμόδιο φορέα εντός 14 ημερών από την ειδοποίηση αυτή ότι επιθυμεί να ζητήσει ακρόαση, θα θεωρείται ότι παραιτήθηκε του δικαιώματός του για ακρόαση και ότι αποδέχθηκε ότι διέπραξε παραβίαση του εν λόγω άρθρου αντι-ντόπινγκ. Αυτό το γεγονός θα επιβεβαιώνεται γραπτώς προς την IAAF από το Μέλος εντός 5 εργάσιμων ημερών.

9. Αν ένας Αθλητής ζητήσει ακρόαση, αυτή θα συγκαλείται χωρίς καθυστέρηση και η ακρόαση θα λαμβάνει χώρα μέσα σε 3 μήνες από την ημερομηνία της γνωστοποίησης της αίτησης του Αθλητή προς το Μέλος. Τα Μέλη θα κρατούν την IAAF πλήρως ενήμερη όσον αφορά την κατάσταση όλων των υποθέσεων για τις οποίες εκκρεμεί ακρόαση και τις ημερομηνίες όλων των ακροάσεων μόλις αυτές οριστικοποιηθούν. Η IAAF θα έχει το δικαίωμα να παρίσταται σε όλες τις ακροαματικές διαδικασίες ως παρατηρητής. Παρ' όλα αυτά, η παρουσία της IAAF σε μια δίκη, ή οποιαδήποτε άλλη εμπλοκή της σε μια υπόθεση, δεν θα επηρεάζει το δικαίωμά της να ασκήσει έφεση κατά της απόφασης του Μέλους προς το ΔΑΔ (CAS) σύμφωνα με το Άρθρο 42. Αν η ολοκλήρωση της ακροαματικής διαδικασίας καθυστερήσει πέραν των 3 μηνών, η IAAF θα μπορεί να επιλέξει, αν ο Αθλητής είναι Αθλητής Διεθνούς Επιπέδου, να προωθήσει την υπόθεση κατευθείαν σε έναν επιδιαιτητή διορισμένο από το ΔΑΔ. Ο χειρισμός της υπόθεσης θα γίνεται σύμφωνα με τους νόμους του ΔΑΔ (εκείνους που ισχύουν κατά τη διαδικασία εκδίκασης εφέσεων χωρίς μνεία σε κανένα χρονικό περιθώριο για υποβολή έφεσης). Η ακροαματική διαδικασία θα προχωρήσει με ευθύνη και έξοδα του Μέλους, και η απόφαση του επιδιαιτητή θα μπορεί να εφεσιβάλλεται στο ΔΑΔ σύμφωνα με το Άρθρο 42. Αμέλεια του Μέλους να συγκαλέσει ακρόαση για έναν Αθλητή μέσα σε 3 μήνες σύμφωνα με το Άρθρο αυτό, θα μπορεί στη συνέχεια να έχει ως αποτέλεσμα την επιβολή κυρώσεων σύμφωνα με το Άρθρο 44.
10. Ο Αθλητής θα μπορεί να επιλέξει να παραιτηθεί της ακρόασης, αναγνωρίζοντας εγγράφως ότι παραβίασε αυτά τα Άρθρα Αντι-Ντόπινγκ και αποδεχόμενος τις Συνέπειες που προβλέπονται από το Άρθρο 40. Όταν ένας Αθλητής αποδέχεται τις Συνέπειες που προβλέπονται από το Άρθρο 40 και δεν πραγματοποιείται ακρόαση, το Μέλος θα μπορεί παρ' όλα αυτά να επικυρώνει την αποδοχή των Συνεπειών από τον Αθλητή με μια αιτιολογημένη απόφαση του αρμόδιου σώματός του και να αποστέλλει αντίγραφο της απόφασης αυτής προς την IAAF εντός 5 εργάσιμων ημερών από την ημέρα που εκδόθηκε η απόφαση. Κατά της απόφασης ενός Μέλους, που προέκυψε από την αποδοχή των Συνεπειών από έναν Αθλητή σύμφωνα με αυτά τα Άρθρα Αντι-Ντόπινγκ, θα μπορεί να ασκείται έφεση σύμφωνα με το Άρθρο 42.

11. Η ακρόαση του Αθλητή θα λαμβάνει χώρα ενώπιον του αρμόδιου δικαστηρίου που ορίζεται ή εξουσιοδοτείται με άλλον τρόπο από το Μέλος. Όταν ένα Μέλος εκχωρεί τη διεξαγωγή της ακρόασης σε οποιοδήποτε σώμα, επιτροπή ή δικαστήριο (είτε εντός ή εκτός του Μέλους), ή όταν για οποιονδήποτε άλλο λόγο, κάθε εθνικό σώμα, επιτροπή ή δικαστήριο εκτός του Μέλους είναι υπεύθυνο για να παρέχει στον Αθλητή την ευκαιρία της ακρόασης σύμφωνα με τα Άρθρα αυτά, η απόφαση του σώματος, της επιτροπής ή του δικαστηρίου εκείνου θα θεωρείται, για τους σκοπούς του Άρθρου 42, ότι είναι η απόφαση του Μέλους και η λέξη “Μέλος” στο Άρθρο αυτό θα ερμηνεύεται κατ’ αυτόν τον τρόπο.
12. Κατά την εκδίκαση της υπόθεσης του αθλητή, το αρμόδιο δικαστήριο θα πρέπει πρώτα να κρίνει αν έχει διαπραχθεί παραβίαση άρθρου αντι-ντόπινγκ ή όχι. Το Μέλος ή άλλη ενάγουσα αρχή θα έχουν το βάρος να αποδείξουν την παραβίαση του άρθρου αντι-ντόπινγκ σε βαθμό που να πείθει ικανοποιητικά το δικαστήριο (βλ. Άρθρο 33.1).
13. Αν το αρμόδιο δικαστήριο του Μέλους κρίνει ότι δεν διαπράχθηκε παραβίαση Άρθρου Αντι-Ντόπινγκ, η απόφαση αυτή θα γνωστοποιείται εγγράφως στο Διευθυντή Αντι-Ντόπινγκ της IAAF εντός 5 εργάσιμων ημερών από την ημερομηνία έκδοσης της απόφασης (μαζί με ένα αντίγραφο από το έγγραφο σκεπτικό μιας τέτοιας απόφασης). Η υπόθεση έπειτα θα εξετάζεται από το Συμβούλιο Επιθεώρησης Ντόπινγκ, το οποίο θα αποφασίζει αν η υπόθεση θα πρέπει να παραπεμφθεί σε διαιτησία ενώπιον του ΔΑΔ σύμφωνα με το Άρθρο 42.15 ή όχι. Αν το Συμβούλιο Επιθεώρησης Ντόπινγκ λάβει μια τέτοια απόφαση, θα μπορεί ταυτόχρονα να επαναφέρει, όπου κρίνει κατάλληλο, την ποινή προσωρινού αποκλεισμού του Αθλητή εν αναμονή της τελικής απόφασης της έφεσης από το ΔΑΔ.
14. Αν το αρμόδιο δικαστήριο του Μέλους κρίνει ότι έχει διαπραχθεί παραβίαση Άρθρου Αντι-Ντόπινγκ, πριν από την επιβολή οποιασδήποτε περιόδου Απώλειας Νομιμότητας, ο Αθλητής θα έχει την ευκαιρία να αποδείξει ότι συντρέχουν εξαιρετικές/ειδικές περιστάσεις στην υπόθεσή του που δικαιολογούν τη μείωση της ποινής, η οποία κατά τα λοιπά ισχύει σύμφωνα με το Άρθρο 40.

### *Εξαιρετικές / Ειδικές Περιστάσεις*

15. Όλες οι αποφάσεις που λαμβάνονται σύμφωνα με αυτά τα Άρθρα Αντι-Ντόπινγκ και αφορούν εξαιρετικές / ειδικές περιστάσεις, θα πρέπει να είναι έτσι εναρμονισμένες ώστε οι ίδιες νομικές συνθήκες να μπορούν να εξασφαλίζονται για όλους τους Αθλητές, ανεξαρτήτως της εθνικότητάς τους, του τόπου διαμονής τους, του επιπέδου τους ή της εμπειρίας τους. Κατά συνέπεια, όταν εξετάζεται το ζήτημα των εξαιρετικών/ειδικών περιστάσεων, θα πρέπει να εφαρμόζονται οι παρακάτω αρχές:

- (α) αποτελεί προσωπικό καθήκον κάθε Αθλητή να διασφαλίζει ότι καμία Απαγορευμένη Ουσία δεν εισέρχεται στους ιστούς ή στα υγρά του σώματός του. Οι Αθλητές προειδοποιούνται ότι θα θεωρούνται υπεύθυνοι για οποιαδήποτε Απαγορευμένη Ουσία ανιχνευθεί στο σώμα τους (βλ. Άρθρο 32.2(α)(i)).
- (β) εξαιρετικές περιστάσεις θα υπάρχουν μόνον στις περιπτώσεις όπου οι περιστάσεις είναι πραγματικά εξαιρετικές και όχι στη μεγάλη πλειοψηφία των περιπτώσεων.
- (γ) λαμβανομένου υπόψη του προσωπικού καθήκοντος κάθε Αθλητή στο Άρθρο 38.15(α), οι ακόλουθες περιπτώσεις δεν θα θεωρούνται ως πραγματικά εξαιρετικές: ο ισχυρισμός ότι η Απαγορευμένη Ουσία ή η Απαγορευμένη Μέθοδος χορηγήθηκε στον Αθλητή από άλλο Πρόσωπο εν αγνοία του, ο ισχυρισμός ότι η Απαγορευμένη Ουσία λήφθηκε κατά λάθος, ο ισχυρισμός ότι η Απαγορευμένη Ουσία οφειλόταν στη λήψη νοθευμένων συμπληρωμάτων διατροφής ή ο ισχυρισμός ότι η φαρμακευτική αγωγή συνταγογραφήθηκε από Προσωπικό Υποστήριξης του Αθλητή το οποίο αγνοούσε το γεγονός ότι περιείχε Απαγορευμένη Ουσία.
- (δ) εξαιρετικές περιστάσεις θα μπορούν παρ' όλα αυτά να υφίστανται όταν ένας Αθλητής ή άλλο Πρόσωπο έχει προσφέρει Ουσιαστική Βοήθεια στην IAAF, στην Εθνική Ομοσπονδία του, σε έναν Οργανισμό Αντι-Ντόπινγκ, σε μια αρχή δίωξης εγκλήματος ή σε ένα επαγγελματικό πειθαρχικό σώμα, η οποία είχε ως αποτέλεσμα η IAAF, η Εθνική Ομοσπονδία, ο Οργανισμός Αντι-Ντόπινγκ, η αρχή δίωξης εγκλήματος ή το επαγγελματικό πειθαρχικό σώμα αντίστοιχα να ανακαλύψουν ή να θεμελιώσουν παραβίαση άρθρου αντι-ντόπινγκ, ή η οποία είχε ως αποτέλεσμα ένα



σώμα δίωξης εγκλήματος ή ένα πειθαρχικό σώμα να ανακαλύψουν ή να θεμελιώσουν εγκληματικό παράπτωμα ή παραβίαση επαγγελματικών κανόνων από άλλο Πρόσωπο.

- (ε) ειδικές περιστάσεις θα μπορούν να υφίστανται στην περίπτωση ενός Δυσμενούς Αναλυτικού Ευρήματος για μια Ουσία Ειδικής Αναφοράς, όταν ο Αθλητής μπορεί να στοιχειοθετήσει το πώς αυτή η Ουσία Ειδικής Αναφοράς εισήλθε στο σώμα του ή το πώς περιήλθε στην Κατοχή του και το ότι αυτή η Ουσία Ειδικής Αναφοράς δεν είχε σκοπό να βελτιώσει τις αγωνιστικές επιδόσεις του Αθλητή ή να συγκαλύψει τη χρήση ουσίας που βελτιώνει τις επιδόσεις.
16. Η γνωμοδότηση ότι συντρέχουν εξαιρετικές / ειδικές περιστάσεις στις υποθέσεις που αφορούν Αθλητές Διεθνούς Επιπέδου θα γίνεται από το Συμβούλιο Επιθεώρησης Ντόπινγκ (βλ. Άρθρο 38.20).
17. Αν ένας Αθλητής επιδιώξει να στοιχειοθετήσει ότι συντρέχουν εξαιρετικές / ειδικές περιστάσεις στην υπόθεσή του, το αρμόδιο δικαστήριο θα κρίνει, βασιζόμενο στα αποδεικτικά στοιχεία που προσκομίστηκαν και τηρώντας αυστηρά τις αρχές που αναλύονται στο Άρθρο 38.15, το αν, κατά την άποψή του, οι περιστάσεις στην υπόθεση του Αθλητή θα μπορούν να είναι εξαιρετικές / ειδικές. Σε μια υπόθεση σύμφωνα με το Άρθρο 32.2(α), ο Αθλητής θα πρέπει σε κάθε περίπτωση να μπορεί να καταδείξει πώς η Απαγορευμένη Ουσία εισήλθε στο σώμα του προκειμένου να του μειωθεί η περίοδος Απώλειας Νομιμότητας.
18. Αν το αρμόδιο δικαστήριο κρίνει, αφού εξετάσει τα αποδεικτικά στοιχεία που προσκομίστηκαν, ότι δεν υφίστανται εξαιρετικές / ειδικές περιστάσεις στην υπόθεση του Αθλητή, θα επιβάλλει την ποινή που προβλέπεται στο Άρθρο 40. Το Μέλος θα ενημερώνει την IAAF και τον Αθλητή εγγράφως για την απόφαση του δικαστηρίου, εντός 5 (πέντε) εργάσιμων ημερών από την ημερομηνία λήψης της απόφασης.
19. Αν το αρμόδιο δικαστήριο κρίνει, αφού εξετάσει τα αποδεικτικά στοιχεία που προσκομίστηκαν, ότι υφίστανται περιστάσεις στην υπόθεση του αθλητή που θα μπορούσαν να είναι εξαιρετικές / ειδικές, αν η υπόθεση αφορά αθλητή Διεθνούς Επιπέδου, τότε αυτό θα πρέπει:
- (α) να παραπέμψει το θέμα στο Συμβούλιο Επιθεώρησης Ντόπινγκ (μέσω του Γενικού Γραμματέα), μαζί με όλο το υλικό ή και τα στοιχεία, τα οποία, κατά την άποψή του, αποδεικνύουν την εξαιρετική φύση των περιστάσεων και

- (β) να καλέσει τον Αθλητή ή και την Εθνική του Ομοσπονδία να υποστηρίξουν την παραπομπή από το αρμόδιο δικαστήριο ή να παραδώσουν ξεχωριστές αναφορές που να υποστηρίζουν μια τέτοια παραπομπή και
- (γ) να αναβάλει την εκδίκαση της υπόθεσης του Αθλητή, εν αναμονή της γνωμοδότησης του Συμβουλίου Επιθεώρησης Ντόπινγκ για τις εξαιρετικές / ειδικές περιστάσεις.  
Ο προσωρινός αποκλεισμός του Αθλητή θα παραμένει σε ισχύ εν αναμονή της ανακοίνωσης της γνωμοδότησης του Συμβουλίου Επιθεώρησης Ντόπινγκ για εξαιρετικές / ειδικές περιστάσεις.
20. Μόλις λάβει την παραπομπή από το αρμόδιο δικαστήριο, το Συμβούλιο Επιθεώρησης Ντόπινγκ θα εξετάζει μόνον το θέμα των εξαιρετικών / ειδικών περιστάσεων, βασιζόμενο στο έγγραφο υλικό που έχει υποβληθεί προς αυτό. Το Συμβούλιο Επιθεώρησης Ντόπινγκ θα έχει τη δικαιοδοσία:
- (α) να ανταλλάσσει απόψεις για το θέμα αυτό μέσω e-mail, τηλεφώνου, τηλεομοιοτυπίας (φαξ) ή με προσωπική επαφή·
- (β) να ζητήσει περαιτέρω αποδεικτικά στοιχεία ή έγγραφα·
- (γ) να ζητήσει οποιεσδήποτε περαιτέρω εξηγήσεις από τον Αθλητή·
- (δ) αν είναι απαραίτητο, να απαιτήσει την παρουσία του Αθλητή ενώπιόν του.
- Βασιζόμενο στην εξέταση του εγγραφου υλικού που έχει υποβληθεί προς αυτό, στο οποίο περιλαμβάνονται όλα τα περαιτέρω αποδεικτικά στοιχεία ή έγγραφα, ή οι περαιτέρω εξηγήσεις που δόθηκαν από τον Αθλητή, το Συμβούλιο Επιθεώρησης Ντόπινγκ, τηρώντας αυστηρά τις αρχές που διατυπώνονται στο Άρθρο 38.15, θα γνωμοδοτεί για το αν συντρέχουν εξαιρετικές / ειδικές περιστάσεις στην υπόθεση, και, αν υφίστανται, τότε σε ποιά κατηγορία εμπίπτουν, δηλ. αν οι εξαιρετικές περιστάσεις αποδεικνύουν Χωρίς Σφάλμα ή Χωρίς Αμέλεια από την πλευρά του Αθλητή (βλ. Άρθρο 40.5(α)) ή Χωρίς Σημαντικό Σφάλμα ή Χωρίς Σημαντική Αμέλεια από την πλευρά του Αθλητή (βλ. Άρθρο 40.5(β)) ή ότι υπάρχει Ουσιαστική Βοήθεια από τον Αθλητή η οποία είχε ως αποτέλεσμα να ανακαλυφθεί ή να θεμελιωθεί παραβίαση άρθρου αντι-ντόπινγκ ή εγκληματικό παράπτωμα ή παραβίαση επαγγελματικών κανόνων από άλλο Πρόσωπο (βλ. Άρθρο 40.5(γ)), ή αν συντρέχουν οι ειδικές περιστάσεις για μείωση της

τιμωρίας για Ουσίες Ειδικής Αναφοράς (βλ. Άρθρο 40.4). Η γνωμοδότηση αυτή θα διαβιβάζεται στο Μέλος εγγράφως από το Γενικό Γραμματέα.

21. Αν η γνωμοδότηση του Συμβουλίου Επιθεώρησης Ντόπινγκ είναι ότι δεν συντρέχουν εξαιρετικές / ειδικές περιστάσεις στην υπόθεση, η γνωμοδότηση αυτή θα είναι δεσμευτική προς το αρμόδιο δικαστήριο, το οποίο θα επιβάλλει την ποινή που προβλέπεται στο Άρθρο 40. Το Μέλος θα ειδοποιεί εγγράφως την IAAF και τον Αθλητή για την απόφαση του αρμόδιου δικαστηρίου, η οποία θα περιλαμβάνει και τη γνωμοδότηση του Συμβουλίου Επιθεώρησης Ντόπινγκ, εντός 5 εργάσιμων ημερών από την ημερομηνία λήψης της απόφασης.
22. Αν η γνωμοδότηση του Συμβουλίου Επιθεώρησης Ντόπινγκ είναι ότι συντρέχουν εξαιρετικές / ειδικές περιστάσεις στην υπόθεση, το αρμόδιο δικαστήριο θα αποφασίζει την ποινή προς τον Αθλητή σύμφωνα με τα Άρθρα 40.4 ή 40.5, και ανάλογα με την κατηγοριοποίηση των εξαιρετικών / ειδικών περιστάσεων από το Συμβούλιο Επιθεώρησης Ντόπινγκ στο Άρθρο 38.20. Το Μέλος θα ειδοποιεί εγγράφως την IAAF και τον Αθλητή για την απόφαση του αρμόδιου δικαστηρίου, εντός 5 εργάσιμων ημερών από την ημερομηνία λήψης της απόφασης.
23. Ο Αθλητής θα έχει το δικαίωμα να ζητήσει επανεξέταση της γνωμοδότησης του Συμβουλίου Επιθεώρησης Ντόπινγκ για τις εξαιρετικές / ειδικές περιστάσεις από το ΔΑΔ. Σε όλες τις περιπτώσεις, η επανεξέταση της γνωμοδότησης του Συμβουλίου Επιθεώρησης Ντόπινγκ για το θέμα των εξαιρετικών / ειδικών περιστάσεων θα γίνεται με κριτήριο όσα αναλύονται στο Άρθρο 42.21.
24. Στις υποθέσεις κατά τις οποίες δεν εμπλέκονται Αθλητές Διεθνούς Επιπέδου, το αρμόδιο δικαστήριο θα κρίνει, τηρώντας αυστηρά τις αρχές που αναλύονται στο Άρθρο 38.15, αν συντρέχουν εξαιρετικές / ειδικές περιστάσεις στην υπόθεση του Αθλητή και θα αποφασίζει ανάλογα για την ποινή προς τον Αθλητή. Το Μέλος θα ειδοποιεί εγγράφως την IAAF και τον Αθλητή για την απόφαση του αρμόδιου δικαστηρίου, εντός 5 εργάσιμων ημερών από την ημερομηνία λήψης της απόφασης. Αν το αρμόδιο δικαστήριο συμπεράνει ότι συντρέχουν εξαιρετικές / ειδικές περιστάσεις στην υπόθεση ενός Αθλητή, θα αναλύει το πλήρως τεκμηριωμένο σκεπτικό για το συμπέρασμα αυτό ως τμήμα της έγγραφης του απόφασης.

**Αυτόματη Ακύρωση των Επιμέρους Αποτελεσμάτων**

Η παραβίαση άρθρου αντι-ντόπινγκ που σχετίζεται με Έλεγχο Εντός Αγώνα οδηγεί αυτόματα σε ακύρωση από το συγκεκριμένο Αγώνισμα, με όλες τις επακόλουθες συνέπειες για τον Αθλητή, που περιλαμβάνουν την αφαίρεση όλων των τίτλων, των επάθλων, των μεταλλίων, των βαθμών, των χρηματικών επάθλων και της αμοιβής για τη συμμετοχή.

**Κυρώσεις κατά Προσώπων**

***Ακύρωση των Αποτελεσμάτων σε Αγώνα κατά τη διάρκεια του οποίου Σημειώνεται Παραβίαση Άρθρου Αντι-Ντόπινγκ***

1. Η παραβίαση άρθρου αντι-ντόπινγκ που σημειώνεται κατά τη διάρκεια ενός Αγώνα ή σχετίζεται με αυτόν θα οδηγήσει στην ακύρωση όλων των αποτελεσμάτων του Αθλητή από τον Αγώνα, με όλες τις επακόλουθες συνέπειες για τον Αθλητή, που περιλαμβάνουν την αφαίρεση όλων των τίτλων, των επάθλων, των μεταλλίων, των βαθμών, των χρηματικών επάθλων και της αμοιβής για τη συμμετοχή του, με την εξαίρεση των όσων προβλέπονται παρακάτω.

Αν ο Αθλητής στοιχειοθετήσει ότι η παραβίαση είναι Χωρίς Σφάλμα ή Χωρίς Αμέλεια από μέρους του, τα επιμέρους αποτελέσματα του Αθλητή στα υπόλοιπα Αγωνίσματα δεν θα ακυρώνονται, εκτός κι αν τα αποτελέσματα του Αθλητή στα υπόλοιπα Αγωνίσματα πέραν του Αγωνίσματος στο οποίο σημειώθηκε η παραβίαση του άρθρου αντι-ντόπινγκ είναι πιθανό να έχουν επηρεαστεί από την παραβίαση του άρθρου αντι-ντόπινγκ από τον Αθλητή.

***Απώλεια Νομιμότητας λόγω της Παρουσίας, της Χρήσης ή της Απόπειρας Χρήσης, ή της Κατοχής Απαγορευμένων Ουσιών και Απαγορευμένων Μεθόδων***

2. Η περίοδος Απώλειας της Νομιμότητας που επιβάλλεται για την παραβίαση των Άρθρων 32.2(α) (Παρουσία Απαγορευμένης Ουσίας ή Απαγορευμένης Μεθόδου ή των Μεταβολιτών ή Δεικτών της), 32.2(β) (Χρήση ή Απόπειρα Χρήσης Απαγορευμένης Ουσίας ή Απαγορευμένης Μεθόδου) ή 32.2(στ)

(Κατοχή Απαγορευμένων Ουσιών ή Απαγορευμένων Μεθόδων), εκτός κι αν οι πληρούνται οι προϋποθέσεις για την εξάλειψη ή τη μείωση της περιόδου Απώλειας Νομιμότητας που προβλέπονται στα Άρθρα 40.4 και 40.5, ή οι προϋποθέσεις για την αύξηση της περιόδου Απώλειας Νομιμότητας που προβλέπονται στο Άρθρο 40.6, θα είναι η εξής:

*Πρώτη Παραβίαση:* Απώλεια Νομιμότητας για δύο (2) χρόνια.

### ***Απώλεια Νομιμότητας για άλλες Παραβιάσεις Άρθρων Αντι-Ντόπινγκ***

3. Η περίοδος Απώλειας της Νομιμότητας για παραβιάσεις άρθρων αντι-ντόπινγκ διαφορετικών από αυτά που προβλέπει το Άρθρο 40.2 θα είναι η εξής:

(α) Για παραβιάσεις του Άρθρου 32.2(γ) (άρνηση ή αμέλεια υποβολής σε Δειγματοληψία) ή του Άρθρου 32.2(ε) (Επέμβαση στον Έλεγχο Ντόπινγκ), η περίοδος Απώλειας Νομιμότητας θα είναι δύο (2) χρόνια, εκτός κι αν πληρούνται οι προϋποθέσεις που προβλέπει το Άρθρο 40.5, ή οι προϋποθέσεις που προβλέπει το Άρθρο 40.6.

(β) Για παραβιάσεις του Άρθρου 32.2(ζ) (Διακίνηση ή Απόπειρα Διακίνησης) ή 32.2(η) (Χορήγηση ή Απόπειρα Χορήγησης Απαγορευμένης Ουσίας ή Απαγορευμένης Μεθόδου), η περίοδος Απώλειας Νομιμότητας που θα επιβάλλεται θα είναι από τέσσερα (4) χρόνια τουλάχιστον έως και ισόβια Απώλεια Νομιμότητας, εκτός κι πληρούνται οι προϋποθέσεις που προβλέπει το Άρθρο 40.5. Παραβίαση άρθρου αντι-ντόπινγκ που αφορά Ανήλικο θα θεωρείται ιδιαίτερα σοβαρή παραβίαση και, αν διαπράττεται από Προσωπικό Υποστήριξης Αθλητών για παραβιάσεις πέραν των Ουσιών Ειδικής Αναφοράς που αναφέρονται στο Άρθρο 34.5, θα έχει ως αποτέλεσμα την ισόβια Απώλεια Νομιμότητας για αυτό το Προσωπικό Υποστήριξης Αθλητών. Επιπλέον, οι σημαντικές παραβιάσεις των Άρθρων 32.2(ζ) ή 32.2(η) που μπορεί επίσης να παραβιάζουν μη αθλητικούς νόμους και κανονισμούς, θα παραπέμπονται στις αρμόδιες διοικητικές, επαγγελματικές ή δικαστικές αρχές.

(γ) Για παραβιάσεις του Άρθρου 32.2(δ) (Παράλειψη Υποβολής ή και Άκαρποι Έλεγχοι), η περίοδος Απώλειας Νομιμότητας θα είναι ένας (1) χρόνος τουλάχιστον και δύο (2) χρόνια το μέγιστο, ανάλογα με τη σοβαρότητα του παραπτώματος του Αθλητή.

### ***Εξάλειψη ή Μείωση της Περιόδου Απόλλειας Νομιμότητας για Ουσίες Ειδικής Αναφοράς κάτω από Ειδικές Περιστάσεις***

4. Όταν ένας Αθλητής ή άλλο Πρόσωπο μπορεί να στοιχειοθετήσει το πώς μια Ουσία Ειδικής Αναφοράς εισήλθε στον οργανισμό του ή το πώς περιήλθε στην Κατοχή του και το ότι αυτή η Ουσία Ειδικής Αναφοράς δεν είχε σκοπό να βελτιώσει τις αγωνιστικές επιδόσεις του Αθλητή ή να συγκαλύψει τη Χρήση ουσίας που βελτιώνει τις επιδόσεις, η περίοδος Απόλλειας Νομιμότητας στο Άρθρο 40.2 θα αντικαθίσταται με τα παρακάτω:

*Πρώτη Παραβίαση:* Κατ' ελάχιστον, μια επίπληξη και καμία περίοδος Απόλλειας Νομιμότητας από τους μελλοντικούς Αγώνες και, κατά το μέγιστο, Απόλλεια Νομιμότητας για δύο (2) χρόνια.

Για να δικαιολογηθεί κάθε εξάλειψη ή μείωση, ο Αθλητής ή το άλλο Πρόσωπο θα πρέπει να παράσχει εκτός από το λόγο του, και επιβεβαιωτικά αποδεικτικά στοιχεία τα οποία θα στοιχειοθετούν, πείθοντας ικανοποιητικά το δικαστήριο, την απουσία πρόθεσης για βελτίωση των αγωνιστικών επιδόσεων ή για συγκαλύψη της Χρήσης μιας ουσίας που βελτιώνει τις επιδόσεις. Η σοβαρότητα του παραπτώματος του Αθλητή ή του άλλου Προσώπου θα είναι το κριτήριο που θα λαμβάνεται υπόψη προκειμένου να επιδικαστεί οποιαδήποτε μείωση της περιόδου Απόλλειας Νομιμότητας.

Το Άρθρο αυτό ισχύει μόνον στις περιπτώσεις εκείνες όπου το δικαστήριο πείθεται ικανοποιητικά από τις αντικειμενικές περιστάσεις της υπόθεσης ότι ο Αθλητής, λαμβάνοντας μια Απαγορευμένη Ουσία, δεν είχε σκοπό να βελτιώσει τις αγωνιστικές του επιδόσεις.

### ***Εξάλειψη ή Μείωση της Περιόδου Απόλλειας Νομιμότητας Βασισμένη σε Εξαιρετικές Περιστάσεις***

5. (α) *Χωρίς Σφάλμα ή Αμέλεια:* Αν ένας Αθλητής ή άλλο Πρόσωπο στοιχειοθετήσει σε μια μεμονωμένη υπόθεση ότι το παράπτωμά του είναι Χωρίς Σφάλμα ή Αμέλεια, τότε η κατά τα λοιπά ισχύουσα περίοδος Απόλλειας Νομιμότητας θα εξαλείφεται. Όταν μια Απαγορευμένη Ουσία ή οι Δείκτες ή οι Μεταβολίτες της ανιχνευθούν στο Δείγμα ενός Αθλητή κατά παράβαση του Άρθρου 32.2(α) (Παρουσία Απαγορευμένης Ουσίας), ο Αθλητής θα πρέπει να στοιχειοθετήσει το πώς η Απαγορευμένη Ουσία εισήλθε στον οργανισμό του προκειμένου να του εξαλειφθεί η περίοδος Απόλλειας της Νομιμότητάς του.

Στην περίπτωση που ισχύει το Άρθρο αυτό και η κατά τα λοιπά ισχύουσα περίοδος Απώλειας Νομιμότητας εξαλείφεται, τότε η παραβίαση του άρθρου αντι-ντόπινγκ δεν θα θεωρείται παραβίαση για το συγκεκριμένο σκοπό του χαρακτηρισμού της περιόδου Απώλειας Νομιμότητας για πολλαπλές παραβιάσεις σύμφωνα με το Άρθρο 40.7.

- (β) *Χωρίς Σημαντικό Σφάλμα ή Σημαντική Αμέλεια*: Αν ένας Αθλητής ή άλλο Πρόσωπο στοιχειοθετήσει σε μια μεμονωμένη υπόθεση ότι το παράπτωμά του είναι Χωρίς Σημαντικό Σφάλμα ή Σημαντική Αμέλεια, τότε η κατά τα λοιπά ισχύουσα περίοδος Απώλειας Νομιμότητας θα μπορεί να μειωθεί, αλλά η μειωμένη περίοδος Απώλειας Νομιμότητας δεν θα μπορεί να διαρκεί λιγότερο από το μισό της κατά τα λοιπά ισχύουσας περιόδου Απώλειας Νομιμότητας. Αν η κατά τα λοιπά ισχύουσα περίοδος Απώλειας Νομιμότητας είναι ισόβια, η μειωμένη περίοδος σύμφωνα με το Άρθρο αυτό δεν θα μπορεί να διαρκεί λιγότερο από οκτώ (8) χρόνια. Όταν μια Απαγορευμένη Ουσία ή οι Δείκτες ή οι Μεταβολίτες της ανιχνευθούν στο Δείγμα ενός Αθλητή κατά παράβαση του Άρθρου 32.2(α) (Παρουσία Απαγορευμένης Ουσίας), ο Αθλητής θα πρέπει να στοιχειοθετήσει το πώς η Απαγορευμένη Ουσία εισήλθε στον οργανισμό του προκειμένου να του μειωθεί η περίοδος Απώλειας της Νομιμότητάς του.
- (γ) *Ουσιαστική Βοήθεια στην Ανακάλυψη ή στη Θεμελίωση Παραβιάσεων Άρθρων Αντι-Ντόπινγκ*: Προτού εκδοθεί τελεσίδικη απόφαση από Εφετείο σύμφωνα με το Άρθρο 42 ή προτού εκπνεύσει η προθεσμία για την άσκηση έφεσης (για την περίπτωση της υπόθεσης ενός Αθλητή Διεθνούς Επιπέδου αφού έχει παραπεμφθεί το θέμα στο Συμβούλιο Επιθεώρησης Ντόπινγκ για τη γνωμοδότησή του σύμφωνα με το Άρθρο 38.16), το αρμόδιο δικαστήριο ενός Μέλους θα μπορεί να αναστείλει ένα μέρος της περιόδου Απώλειας Νομιμότητας που έχει επιβληθεί σε μια μεμονωμένη υπόθεση όταν ο Αθλητής ή το άλλο Πρόσωπο έχει παράσχει Ουσιαστική Βοήθεια στην IAAF, στην Εθνική Ομοσπονδία του, σε έναν Οργανισμό Αντι-Ντόπινγκ, σε μια αρχή δίωξης εγκλήματος ή σε ένα επαγγελματικό πειθαρχικό σώμα, η οποία είχε ως αποτέλεσμα η IAAF, η Εθνική Ομοσπονδία ή ο Οργανισμός Αντι-Ντόπινγκ να ανακαλύψουν ή να

θεμελιώσουν παραβίαση κάποιου άρθρου αντι-ντόπινγκ από άλλο Πρόσωπο, ή η οποία είχε ως αποτέλεσμα η αρχή δίωξης εγκλήματος ή το επαγγελματικό πειθαρχικό σώμα να ανακαλύψουν ή να θεμελιώσουν ένα εγκληματικό παράπτωμα ή παραβίαση επαγγελματικών κανόνων από άλλο Πρόσωπο. Μετά την έκδοση της τελεσίδικης απόφασης του Εφετείου σύμφωνα με το Άρθρο 42 ή την εκπονή της προθεσμίας για την άσκηση έφεσης, η περίοδος Απώλειας Νομιμότητας για τον Αθλητή ή το άλλο Πρόσωπο θα μπορεί να ανασταλεί μόνον από ένα Μέλος, αν το Συμβούλιο Επιθεώρησης Ντόπινγκ γνωμοδοτήσει έτσι και η WADA συμφωνήσει. Αν το Συμβούλιο Επιθεώρησης Ντόπινγκ γνωμοδοτήσει ότι δεν υπάρχει Ουσιαστική Βοήθεια, η γνωμοδότηση αυτή θα είναι δεσμευτική για το Μέλος και δεν μπορεί να υπάρξει αναστολή της Απώλειας Νομιμότητας. Αν το Συμβούλιο Επιθεώρησης Ντόπινγκ γνωμοδοτήσει ότι υπάρχει Ουσιαστική Βοήθεια, το Μέλος θα καθορίζει την περίοδο της Απώλειας Νομιμότητας που θα ανασταλεί. Ο βαθμός, μέχρι τον οποίο θα μπορεί να ανασταλεί η κατά τα λοιπά ισχύουσα περίοδος Απώλειας Νομιμότητας, θα βασίζεται στη σοβαρότητα της παραβίασης του άρθρου αντι-ντόπινγκ που διέπραξε ο Αθλητής ή το άλλο Πρόσωπο και στη σημασία της Ουσιαστικής Βοήθειας που παρείχε ο Αθλητής ή το άλλο Πρόσωπο ως προς την προσπάθεια εξάλειψης του ντόπινγκ στον Κλασσικό Αθλητισμό. Η αναστολή δεν θα υπερβαίνει τα τρία τέταρτα της κατά τα λοιπά ισχύουσας Απώλειας Νομιμότητας. Αν η κατά τα λοιπά ισχύουσα Απώλεια Νομιμότητας είναι ισόβια, η μη αναστελλόμενη περίοδος σύμφωνα με το Άρθρο αυτό δεν θα πρέπει να είναι μικρότερη από οκτώ (8) χρόνια. Αν το Μέλος αναστείλει κάποιο τμήμα της περιόδου Απώλειας Νομιμότητας σύμφωνα με το Άρθρο αυτό, το Μέλος θα παραδίδει άμεσα έγγραφη αιτιολόγηση για την απόφασή του τόσο στην IAAF, όσο και σε κάθε άλλο αντίδικο που έχει δικαίωμα να εφεσιβάλει την απόφαση. Αν το Μέλος επαναφέρει στη συνέχεια κάποιο τμήμα της περιόδου Απώλειας Νομιμότητας που είχε αναστείλει επειδή ο Αθλητής ή το άλλο Πρόσωπο δεν κατάφερε να προσφέρει την Ουσιαστική Βοήθεια που αναμενόταν, ο Αθλητής ή το άλλο Πρόσωπο θα μπορεί να εφεσιβάλει την επαναφορά.



- (δ) *Παραδοχή Παραβίασης Άρθρου Αντι-Ντόπινγκ Ελλείπει Άλλο Αποδεικτικό Στοιχείου*: Όταν ένας Αθλητής ή ένα άλλο Πρόσωπο παραδεχτεί με τη θέλησή του ότι διέπραξε παραβίαση ενός άρθρου αντι-ντόπινγκ προτού δεχθεί ενημέρωση για τη Δειγματοληψία που θα μπορούσε να θεμελιώσει παραβίαση άρθρου αντι-ντόπινγκ (ή, στην περίπτωση παραβίασης άρθρου αντι-ντόπινγκ διαφορετικής από εκείνην του Άρθρου 32.2(α), προτού λάβει την πρώτη ενημέρωση για την παραβίαση που παραδέχθηκε σύμφωνα με το Άρθρο 37) και η παραδοχή είναι το μόνο αξιόπιστο αποδεικτικό στοιχείο τη χρονική στιγμή της παραδοχής, τότε η περίοδος Απώλειας Νομιμότητας θα μπορεί να μειωθεί, αλλά όχι περισσότερο από το ήμισυ της περιόδου Απώλειας Νομιμότητας που ισχύει κατά τα λοιπά.
- (ε) *Όταν ο Αθλητής ή το Άλλο Πρόσωπο Θεμελιώσει Δικαίωμα για Μείωση της Ποινής σύμφωνα με περισσότερες από μια Διατάξεις του Άρθρου αυτού*: Προτού ισχύσει οποιαδήποτε μείωση ή αναστολή σύμφωνα με τα Άρθρα 40.5(β), (γ) ή (δ), η κατά τα λοιπά ισχύουσα περίοδος Απώλειας Νομιμότητας θα καθορίζεται σύμφωνα με τα Άρθρα 40.2, 40.3, 40.4 και 40.6. Αν ο Αθλητής ή το άλλο Πρόσωπο θεμελιώσει δικαίωμα για μείωση ή αναστολή της περιόδου Απώλειας Νομιμότητας σύμφωνα με δύο ή περισσότερα εκ των Άρθρων 40.5(β), (γ) ή (δ), τότε η περίοδος Απώλειας Νομιμότητας θα μπορεί να μειωθεί ή να ανασταλεί, αλλά όχι περισσότερο από το ένα τέταρτο της κατά τα λοιπά ισχύουσας περιόδου Απώλειας Νομιμότητας.

### ***Επιβαρυντικές Περιστάσεις που μπορούν να Αυξήσουν την Περίοδο Απώλειας Νομιμότητας***

6. Αν σε μια μεμονωμένη υπόθεση, που αφορά παραβίαση άρθρου αντι-ντόπινγκ διαφορετική από τις παραβιάσεις σύμφωνα με το Άρθρο 32.2(ζ) (Διακίνηση ή Απόπειρα Διακίνησης) και το Άρθρο 32.2(η) (Χορήγηση ή Απόπειρα Χορήγησης), θεμελιωθεί ότι συντρέχουν επιβαρυντικές περιστάσεις, οι οποίες δικαιολογούν την επιβολή περιόδου Απώλειας Νομιμότητας μεγαλύτερης από την συνήθη ποινή, τότε η κατά τα λοιπά ισχύουσα περίοδος Απώλειας Νομιμότητας θα αυξηθεί μέχρι το ανώτατο των τεσσάρων (4) ετών, εκτός κι αν ο Αθλητής ή το άλλο Πρόσωπο μπορέσει να αποδείξει, πείθοντας ικανοποιητικά το δικαστήριο, ότι δεν διέπραξε εν γνώσει του την παραβίαση του άρθρου αντι-ντόπινγκ.

- (α) Παραδείγματα επιβαρυντικών περιστάσεων οι οποίες θα μπορούν να δικαιολογήσουν την επιβολή περιόδου Απώλειας Νομιμότητας μεγαλύτερης από την συνήθη ποινή είναι: ο Αθλητής ή το άλλο Πρόσωπο διέπραξε την παραβίαση του άρθρου αντι-ντόπινγκ ως μέρος ενός σχεδίου ή μηχανορραφίας, είτε μόνος του είτε συμμετέχοντας σε μια συνωμοσία ή κοινή επιχείρηση για τη διάπραξη παραβιάσεων άρθρων αντι-ντόπινγκ· ο Αθλητής ή το άλλο Πρόσωπο έκανε χρήση ή κατοχή πολλών Απαγορευμένων Ουσιών ή Απαγορευμένων μεθόδων ή έκανε χρήση ή κατοχή μιας Απαγορευμένης Ουσίας ή Απαγορευμένης Μεθόδου σε πολλές περιπτώσεις· ένα φυσιολογικό άτομο θα ήταν πιθανό να θέλει να εκμεταλλευθεί τα αποτελέσματα αυτά της παραβίασης άρθρων αντι-ντόπινγκ που βελτιώνουν τις επιδόσεις και πέραν της κατά τα λοιπά ισχύουσας περιόδου Απώλειας Νομιμότητας· ο Αθλητής ή το άλλο Πρόσωπο ενεπλάκη σε παραπλανητική ή παρακωλυτική συμπεριφορά για να αποφύγει την ανακάλυψη ή την επίδικση παραβίασης άρθρου αντι-ντόπινγκ. Για την αποφυγή αμφιβολιών, τα παραδείγματα επιβαρυντικών περιστάσεων που αναφέρονται παραπάνω δεν είναι τα μόνα, αλλά κι άλλοι επιβαρυντικοί παράγοντες θα μπορούν επίσης να δικαιολογήσουν την επιβολή μεγαλύτερης περιόδου Απώλειας της Νομιμότητας.
- (β) Ένας Αθλητής ή άλλο Πρόσωπο θα μπορεί να αποφύγει την εφαρμογή αυτού του Άρθρου με το να παραδεχθεί την προσαπτόμενη παραβίαση του άρθρου αντι-ντόπινγκ αμέσως μετά την εναντίον του απαγγελία της κατηγορίας για παραβίαση του άρθρου αντι-ντόπινγκ (το οποίο σημαίνει όχι αργότερα από την ημερομηνία που εκπνέει η δεδομένη προθεσμία για την παράδοση έγγραφης εξήγησης σύμφωνα με το Άρθρο 37.4(γ), και, σε κάθε περίπτωση, προτού ο Αθλητής αγωνιστεί ξανά).

### ***Πολλαπλές Παραβιάσεις***

7. (α) *Δεύτερη Παραβίαση Αντι-Ντόπινγκ*: Για την πρώτη παραβίαση άρθρου αντι-ντόπινγκ από έναν Αθλητή ή άλλο Πρόσωπο, η περίοδος Απώλειας Νομιμότητας αναλύεται στα Άρθρα 40.2 και 40.3 (και υπόκειται σε εξάλειψη, μείωση ή αναστολή σύμφωνα με τα Άρθρα 40.4 ή 40.5 ή

αύξηση σύμφωνα με το Άρθρο 40.6). Για δεύτερη παραβίαση άρθρου αντι-ντόπινγκ, η περίοδος Απώλειας Νομιμότητας θα κυμαίνεται εντός των ορίων που παρατίθενται στον παρακάτω πίνακα:

2 <sup>η</sup> παραβίαση \ 1 <sup>η</sup> παραβίαση	ΜΠ	ΠΥΑΕ	ΧΣΣ	ΣυνΠ	ΕΠ	ΔΧ
ΜΠ	1-4	2-4	2-4	4-6	8-10	10-ισόβια
ΠΥΑΕ	1-4	4-8	4-8	6-8	10-ισόβια	ισόβια
ΧΣΣ	1-4	4-8	4-8	6-8	10-ισόβια	ισόβια
ΣυνΠ	2-4	6-8	6-8	8-ισόβια	ισόβια	ισόβια
ΕΠ	4-5	10-ισόβια	10-ισόβια	ισόβια	ισόβια	ισόβια
ΔΧ	8-ισόβια	ισόβια	ισόβια	ισόβια	ισόβια	ισόβια

Συντομογραφίες που χρησιμοποιούνται στον ανωτέρω πίνακα της δεύτερης παραβίασης άρθρου αντι-ντόπινγκ:

ΜΠ (Μειωμένη Ποινή για Ουσία Ειδικής Αναφοράς σύμφωνα με το Άρθρο 40.4): η παραβίαση του άρθρου αντι-ντόπινγκ τιμωρήθηκε ή θα έπρεπε να τιμωρηθεί με μειωμένη ποινή σύμφωνα με το Άρθρο 40.4, διότι αφορούσε χρήση Ουσίας Ειδικής Αναφοράς, ενώ τηρήθηκαν και οι υπόλοιποι όροι του Άρθρου 40.4.

ΠΥΑΕ (Παράλειψη Υποβολής ή και Άκαρποι Έλεγχοι): η παραβίαση του άρθρου αντι-ντόπινγκ τιμωρήθηκε ή θα έπρεπε να τιμωρηθεί με μειωμένη ποινή σύμφωνα με το Άρθρο 40.3(γ) (Παράλειψη Υποβολής ή και Άκαρποι Έλεγχοι).

ΧΣΣ (Μειωμένη Ποινή για περίπτωση Χωρίς Σημαντικό Σφάλμα ή Αμέλεια): η παραβίαση του άρθρου αντι-ντόπινγκ τιμωρήθηκε ή θα έπρεπε να τιμωρηθεί με μειωμένη ποινή σύμφωνα με το Άρθρο 40.5(β) διότι ο Αθλητής απέδειξε ότι ενήργησε Χωρίς Σημαντικό Σφάλμα ή Σημαντική Αμέλεια σύμφωνα με το Άρθρο 40.5(β).

ΣυνΠ (Συνήθης Ποινή σύμφωνα με τα Άρθρα 40.2 ή 40.3(α)): η παραβίαση του άρθρου αντι-ντόπινγκ τιμωρήθηκε ή θα έπρεπε να τιμωρηθεί με μειωμένη ποινή σύμφωνα με τα Άρθρα 40.2 ή 40.3(α).

ΕΠ (Επιβαρυνμένη Ποινή): η παραβίαση του άρθρου αντι-ντόπινγκ τιμωρήθηκε ή θα έπρεπε να τιμωρηθεί με επιβαρυνμένη ποινή σύμφωνα με το Άρθρο 40.6, διότι θεμελιώθηκαν οι όροι που καθορίζονται στο Άρθρο 40.6.

ΔΧ (Διακίνηση ή Χορήγηση): η παραβίαση του άρθρου αντι-ντόπινγκ τιμωρήθηκε ή θα έπρεπε να τιμωρηθεί με ποινή σύμφωνα με το Άρθρο 40.3(β) για Διακίνηση ή Χορήγηση.

- (β) *Ισχύς των Άρθρων 40.5(γ) και του Άρθρου 40.5(δ) για Δεύτερη Παραβίαση Αντι-Ντόπινγκ:* Όταν ένας Αθλητής ή ένα άλλο Πρόσωπο, που διαπράττει δεύτερη παραβίαση άρθρου αντι-ντόπινγκ, θεμελιώσει δικαίωμα για αναστολή ή μείωση ενός τμήματος της περιόδου Απώλειας Νομιμότητας σύμφωνα με το Άρθρο 40.5(γ) ή το Άρθρο 40.5(δ), το δικαστήριο θα αποφασίσει πρώτα για την κατά τα λοιπά ισχύουσα περίοδο Απώλειας Νομιμότητας εντός των ορίων που ορίστηκαν στον πίνακα του Άρθρου 40.7(α) και έπειτα θα εφαρμόσει την αρμόζουσα αναστολή ή μείωση της περιόδου Απώλειας Νομιμότητας. Η περίοδος Απώλειας της Νομιμότητας που απομένει, αφού εφαρμοστεί κάθε αναστολή ή μείωση σύμφωνα με το Άρθρο 40.5(γ) και το Άρθρο 40.5(δ), θα πρέπει να είναι τουλάχιστον το ένα τέταρτο της κατά τα λοιπά ισχύουσας περιόδου Απώλειας Νομιμότητας.
- (γ) *Τρίτη Παραβίαση Άρθρου Αντι-Ντόπινγκ:* Η τρίτη παραβίαση άρθρου αντι-ντόπινγκ θα έχει πάντοτε ως αποτέλεσμα την ισόβια Απώλεια της Νομιμότητας, εκτός κι αν η τρίτη παραβίαση πληροί τον όρο για εξάλειψη ή μείωση της περιόδου Απώλειας Νομιμότητας σύμφωνα με το Άρθρο 40.4 ή αφορά παραβίαση του Άρθρου 32.2(δ) (Παράλειψη Υποβολής ή και Άκαρποι Έλεγχοι). Σε αυτές τις ιδιαίτερες περιπτώσεις, η περίοδος Απώλειας Νομιμότητας θα είναι από οκτώ (8) χρόνια έως ισόβια τιμωρία.
- (δ) *Συμπληρωματικοί Νόμοι για Ορισμένες Πιθανές Πολλαπλές Παραβιάσεις:*
- (i) Για τους σκοπούς της επιβολής κυρώσεων σύμφωνα με το Άρθρο 40.7, η παραβίαση ενός άρθρου αντι-ντόπινγκ θα θεωρείται ως δεύτερη παραβίαση, μόνον αν μπορεί να θεμελιωθεί ότι ο Αθλητής ή το άλλο Πρόσωπο διέπραξε τη δεύτερη παραβίαση άρθρου αντι-ντόπινγκ

αφ' ότου ο Αθλητής ή το άλλο Πρόσωπο έλαβε τη γνωστοποίηση σύμφωνα με το Άρθρο 37 (Διαχείριση Αποτελεσμάτων) ή αφού έγιναν εύλογες προσπάθειες για να γίνει η γνωστοποίηση της πρώτης παραβίασης του άρθρου αντι-ντόπινγκ· αν αυτό δεν μπορεί να θεμελιωθεί, οι παραβιάσεις θα θεωρούνται μαζί ως μία και μοναδική παραβίαση και η ποινή που θα επιβάλλεται θα βασίζεται στην παραβίαση που επιφέρει την αυστηρότερη ποινή· παρ' όλα αυτά η καταγραφή πολλαπλών παραβιάσεων θα μπορεί να θεωρηθεί ως παράγοντας στον προσδιορισμό επιβαρυντικών περιστάσεων (Άρθρο 40.6).

- (ii) Αν μετά την εκδίκαση της πρώτης παραβίασης άρθρου αντι-ντόπινγκ, ανακαλυφθούν γεγονότα που αφορούν παραβίαση άρθρου αντι-ντόπινγκ από τον Αθλητή ή το άλλο Πρόσωπο, τα οποία έλαβαν χώρα πριν γίνει γνωστή η πρώτη παραβίαση, τότε θα επιβληθεί συμπληρωματική ποινή, η οποία θα βασίζεται στην ποινή που θα μπορούσε να επιβληθεί αν οι δύο παραβιάσεις είχαν εκδικαστεί ταυτόχρονα. Τα αποτελέσματα σε όλα τα αγωνίσματα που χρονολογούνται από την πρώτη παραβίαση άρθρου αντι-ντόπινγκ θα Ακυρώνονται, όπως προβλέπεται στο Άρθρο 40.8. Για να αποφευχθεί η πιθανότητα να προκύψουν επιβαρυντικές περιστάσεις (Άρθρο 40.6), λαμβάνοντας υπόψη την παραβίαση που συνέβη νωρίτερα αλλά ανακαλύφθηκε αργότερα, ο Αθλητής ή το άλλο Πρόσωπο θα πρέπει να παραδεχθεί εκούσια την παραβίαση άρθρου αντι-ντόπινγκ που συνέβη νωρίτερα, και μέσα σε εύλογο χρονικό διάστημα αφ' ότου ενημερωθεί για την παραβίαση για την οποία κατηγορείται (που σημαίνει το αργότερο μέχρι την προθεσμία που έχει για να υποβάλει έγγραφη εξήγηση σύμφωνα με το Άρθρο 37.4(γ), και, σε κάθε περίπτωση, πριν ο Αθλητής αγωνιστεί ξανά). Το ίδιο άρθρο θα ισχύει επίσης όταν ανακαλύπτονται γεγονότα που αφορούν άλλη παλιότερη παραβίαση μετά την εκδίκαση της δεύτερης παραβίασης άρθρου αντι-ντόπινγκ.

- (ε) Πολλαπλές Παραβιάσεις Άρθρων Αντι-Ντόπινγκ κατά τη διάρκεια Περιόδου Οκτώ (8) Ετών: Για τους σκοπούς του Άρθρου 40.7, κάθε παραβίαση άρθρου αντι-ντόπινγκ θα πρέπει να πραγματοποιείται μέσα στην ίδια χρονική περίοδο των οκτώ (8) ετών προκειμένου να προσμετράται στις πολλαπλές παραβιάσεις.

**Ακύρωση των Αποτελεσμάτων σε Αγώνες που Επακολούθησαν τη Δειγματοληψία ή τη Διάπραξη Παραβίασης Άρθρου Αντι-Ντόπινγκ**

8. Εκτός από την αυτόματη ακύρωση των αποτελεσμάτων στον Αγώνα κατά τον οποίο έγινε η λήψη του θετικού δείγματος σύμφωνα με τα Άρθρα 39 και 40, όλα τα άλλα αγωνιστικά αποτελέσματα, που σημειώθηκαν από την ημερομηνία που έγινε η συλλογή του θετικού Δείγματος (είτε Εντός Αγώνα είτε Εκτός Αγώνα) ή που συνέβη οποιαδήποτε άλλη παραβίαση άρθρου αντι-ντόπινγκ μέχρι την έναρξη κάθε Προσωρινού Αποκλεισμού ή Απώλειας Νομιμότητας, θα Ακυρώνονται με όλες τις επακόλουθες Συνέπειες για τον Αθλητή, στις οποίες περιλαμβάνονται η αφαίρεση όλων των τίτλων, των επάθλων, των μεταλλίων, των βαθμών, των χρηματικών επάθλων και της αμοιβής για τη συμμετοχή του.
9. Τα παρακάτω θα ισχύουν όταν αφαιρούνται χρηματικά έπαθλα σύμφωνα με το Άρθρο 40.8:
- (α) Κατανομή του Χρηματικού Επάθλου που Αφαιρέθηκε: όταν το χρηματικό έπαθλο δεν έχει ήδη δοθεί στον Μη Νόμιμο Αθλητή, θα ανακατανέμεται στον Αθλητή ή στους Αθλητές που κατατάχθηκαν πίσω από το Μη Νόμιμο Αθλητή στο αντίστοιχο Αγώνισμα (ή Αγωνίσματα) ή στον αντίστοιχο Αγώνα (ή Αγώνες). Όταν το χρηματικό έπαθλο έχει ήδη δοθεί στο Μη Νόμιμο Αθλητή, θα ανακατανέμεται στον Αθλητή ή στους Αθλητές που κατατάχθηκαν πίσω από το Μη Νόμιμο Αθλητή στο αντίστοιχο Αγώνισμα (ή Αγωνίσματα) ή στον αντίστοιχο Αγώνα (ή Αγώνες) μόνον εάν και όταν το συνολικό αφαιρούμενο χρηματικό έπαθλο έχει επιστραφεί από το Μη Νόμιμο Αθλητή στο αρμόδιο πρόσωπο ή φορέα:
- (β) Προϋπόθεση για να επανακτήσει τη νομιμότητά του αφότου βρέθηκε να έχει διαπράξει παραβίαση άρθρου αντι-ντόπινγκ, είναι ότι ο Μη Νόμιμος Αθλητής θα πρέπει πρώτα να επιστρέψει όλα τα χρηματικά έπαθλα που του αφαιρέθηκαν σύμφωνα με το παραπάνω Άρθρο 40.8 (βλέπε Άρθρο 40.12(α)).

### ***Έναρξη της Περιόδου Απώλειας Νομιμότητας***

10. Με την εξαίρεση όσων προβλέπονται παρακάτω, η περίοδος Απώλειας Νομιμότητας θα αρχίζει κατά την ημερομηνία που εκδίδεται η απόφαση του δικαστηρίου για την Απώλεια Νομιμότητας, ή, αν δεν γίνει χρήση του δικαιώματος για δίκη, κατά την ημερομηνία που η Απώλεια Νομιμότητας γίνεται αποδεκτή ή επιβάλλεται με κάποιον άλλον τρόπο. Κάθε περίοδος Προσωρινού Αποκλεισμού (είτε επιβληθεί είτε γίνει εκούσια αποδεκτός) θα πρέπει να αφαιρείται από τη συνολική περίοδο Απώλειας Νομιμότητας που πρόκειται να εκτίσει ο Αθλητής.

- (α) Έγκαιρη Παραδοχή: όταν ο Αθλητής παραδεχθεί άμεσα την παραβίαση του άρθρου αντι-ντόπινγκ εγγράφως αφού του απαγγελθεί η κατηγορία (που σημαίνει το αργότερο μέχρι την ημερομηνία της προθεσμίας που έχει δοθεί για να υποβάλει έγγραφη εξήγηση σύμφωνα με το Άρθρο 37.4(γ), και, σε κάθε περίπτωση, πριν ο Αθλητής αγωνιστεί ξανά), η περίοδος Απώλειας Νομιμότητας θα μπορεί να αρχίσει ακόμη πιο νωρίς, κατά την ημερομηνία της Δειγματοληψίας ή κατά την τελευταία ημερομηνία που καταγράφηκε κάποια άλλη παραβίαση άρθρου αντι-ντόπινγκ. Και στις δύο περιπτώσεις, ωστόσο, που ισχύει το Άρθρο αυτό, ο Αθλητής ή το άλλο Πρόσωπο θα εκτίει τουλάχιστον το μισό της περιόδου Απώλειας Νομιμότητας ξεκινώντας από την ημερομηνία που ο Αθλητής ή το άλλο Πρόσωπο αποδέχθηκε την επιβολή της ποινής και εντεύθεν, την ημερομηνία έκδοσης της απόφασης του δικαστηρίου που επέβαλε την ποινή ή την ημερομηνία που επιβλήθηκε η ποινή με κάποιον άλλον τρόπο.
- (β) Αν έχει επιβληθεί Προσωρινός Αποκλεισμός, ο οποίος τηρείται από τον Αθλητή, τότε η περίοδος αυτή του Προσωρινού Αποκλεισμού θα αφαιρείται από την τυχόν περίοδο Απώλειας Νομιμότητας που μπορεί να επιβληθεί τελικά στον Αθλητή.
- (γ) Αν ένας Αθλητής αποδεχθεί με τη θέλησή του Προσωρινό Αποκλεισμό εγγράφως (κατά τα προβλεπόμενα από το Άρθρο 38.2) και κατόπιν απέχει από τους αγώνες, τότε η περίοδος αυτή του εθελούσιου Προσωρινού Αποκλεισμού θα αφαιρείται από την τυχόν περίοδο Απώλειας Νομιμότητας που μπορεί να επιβληθεί τελικά στον Αθλητή. Σύμφωνα με το Άρθρο 38.3, ο εθελούσιος αποκλεισμός

ξεκινάει να ισχύει από την ημερομηνία που η ΙΑΑΦ ενημερωθεί γι' αυτόν.

- (δ) Καμία χρονική περίοδος δεν θα αφαιρείται από την περίοδο Απώλειας Νομιμότητας πριν από την ημερομηνία που αρχίζει να ισχύει ο Προσωρινός Αποκλεισμός ή ο εθελούσιος Προσωρινός Αποκλεισμός, ασχέτως του αν ο Αθλητής επέλεξε να μην αγωνιστεί ή δεν επιλέχθηκε να αγωνιστεί.

### ***Καθεστώς κατά τη διάρκεια της Απώλειας Νομιμότητας***

11. (α) *Απαγόρευση Συμμετοχής κατά τη διάρκεια της Απώλειας Νομιμότητας:* κανένας Αθλητής ή άλλο Πρόσωπο που έχει κηρυχθεί Μη Νόμιμο δεν θα μπορεί, κατά τη διάρκεια της περιόδου Απώλειας της Νομιμότητας, να συμμετέχει με οποιαδήποτε ιδιότητα σε οποιονδήποτε Αγώνα ή δραστηριότητα, εκτός από τα εγκεκριμένα προγράμματα εκπαίδευσης αντι-ντόπινγκ ή αποκατάστασης, που είναι εγκεκριμένα ή διοργανώνονται από την ΙΑΑΦ ή από οποιαδήποτε Ομοσπονδία Ηπείρου ή Μέλος (ή από οποιοδήποτε Σωματείο ή άλλο οργανισμό που ανήκει σε ένα Μέλος) ή από Υπογράφοντες (ή από μέλος ή σωματείο ενός Υπογράφοντος ή από άλλον οργανισμό που ανήκει σε ένα μέλος ενός Υπογράφοντος) ή σε αγώνες που είναι εγκεκριμένοι ή διοργανώνονται από οποιαδήποτε επαγγελματική ομοσπονδία ή οποιονδήποτε διεθνή ή εθνικού επιπέδου οργανισμό. Ένας Αθλητής που βρίσκεται σε περίοδο Απώλειας Νομιμότητας θα εξακολουθεί να υπόκειται σε Ελέγχους. Ένας Αθλητής ή άλλο Πρόσωπο που βρίσκεται σε περίοδο Απώλειας Νομιμότητας για περισσότερο από τέσσερα (4) χρόνια θα μπορεί, αφού συμπληρώσει τέσσερα χρόνια από την περίοδο Απώλειας Νομιμότητας, να συμμετέχει σε τοπικές αθλητικές εκδηλώσεις σε άθλημα διαφορετικό από τον Κλασικό Αθλητισμό, αλλά μόνον εφόσον η τοπική αθλητική εκδήλωση δεν είναι ενός επιπέδου τέτοιου που θα μπορούσε διαφορετικά να δώσει στον Αθλητή αυτόν ή στο άλλο Πρόσωπο την πρόκριση άμεσα ή έμμεσα για να αγωνιστεί (ή να συγκεντρώσει βαθμούς για να αγωνιστεί) σε ένα εθνικό πρωτάθλημα ή σε μια διεθνή διοργάνωση.



- (β) *Παραβίαση της Απαγόρευσης Συμμετοχής κατά τη διάρκεια της Απώλειας Νομιμότητας*: όταν ένας Αθλητής ή ένα άλλο Πρόσωπο που έχει κηρυχθεί Μη Νόμιμο παραβιάσει την απαγόρευση συμμετοχής κατά τη διάρκεια της Απώλειας Νομιμότητας που περιγράφεται στο Άρθρο 40.11(α), τα αποτελέσματα αυτής της συμμετοχής θα Ακυρώνονται και η περίοδος Απώλειας Νομιμότητας που είχε αρχικά επιβληθεί θα ξεκινάει ξανά από την αρχή όπως κατά την ημερομηνία της παραβίασης. Η νέα περίοδος Απώλειας Νομιμότητας θα μπορεί να μειωθεί σύμφωνα με το Άρθρο 40.5(β) αν ο Αθλητής ή το άλλο Πρόσωπο στοιχειοθετήσει ότι η παραβίαση της απαγόρευσης συμμετοχής ήταν Χωρίς Σημαντικό Σφάλμα ή Σημαντική Ευθύνη. Η γνωμοδότηση για το αν ο Αθλητής ή το άλλο Πρόσωπο παραβίασε την απαγόρευση συμμετοχής και για το αν αρμόζει μείωση της ποινής σύμφωνα με το Άρθρο 40.5(β) θα λαμβάνεται από το σώμα του οποίου η διαχείριση των αποτελεσμάτων οδήγησε στην επιβολή της αρχικής περιόδου Απώλειας Νομιμότητας.
- (γ) *Παρακράτηση Οικονομικής Ενίσχυσης κατά τη διάρκεια της Απώλειας Νομιμότητας*: επιπλέον, για κάθε παραβίαση άρθρου αντι-ντόπινγκ που δεν αφορά μειωμένη ποινή για Ουσία Ειδικής Αναφοράς όπως περιγράφεται στο Άρθρο 40.4, ένα μέρος ή ολόκληρη η σχετική με τον αθλητισμό οικονομική ενίσχυση ή άλλα ευεργετήματα σχετικά με τον αθλητισμό που λαμβάνει το Πρόσωπο αυτό θα παρακρατούνται.

### ***Επιστροφή στους Αγώνες μετά από Περίοδο Μη Νομιμότητας***

12. Ως προϋπόθεση για να επανακτήσει τη νομιμότητα στο τέλος μιας συγκεκριμένης περιόδου Απώλειας της Νομιμότητας, ο Αθλητής ή το άλλο Πρόσωπο θα πρέπει να συμμορφωθεί με τις παρακάτω απαιτήσεις:
- (α) *Επιστροφή των Χρηματικών Επάθλων*: ο Αθλητής θα πρέπει να επιστρέψει όλα τα χρηματικά έπαθλα που έχει λάβει με βάση τις επιδόσεις του σε Αγώνες από την ημερομηνία της Δειγματοληψίας που οδήγησε στο Δυσμενές Αναλυτικό Εύρημα ή σε κάθε άλλη παραβίαση άρθρου αντι-ντόπινγκ, ή από την ημερομηνία της διάπραξης κάθε άλλης παραβίασης άρθρου αντι-ντόπινγκ και εντεύθεν·

- (β) *Επιστροφή των Μεταλλίων*: ο Αθλητής πρέπει να επιστρέψει όλα τα μετάλλια (και ατομικά και ομαδικά) που έλαβε με βάση τις επιδόσεις του σε Αγώνες από την ημερομηνία της Δειγματοληψίας που οδήγησε στο Δυσμενές Αναλυτικό Εύρημα ή σε κάθε άλλη παραβίαση άρθρου αντι-ντόπινγκ, ή από την ημερομηνία της διάπραξης κάθε άλλης παραβίασης άρθρου αντι-ντόπινγκ και εντεύθεν· και
- (γ) *Έλεγχοι Αποκατάστασης*: Κατά τη διάρκεια οποιασδήποτε περιόδου Προσωρινού Αποκλεισμού ή Απώλειας Νομιμότητας ο Αθλητής θα πρέπει είναι διαθέσιμος για Εκτός Αγώνα ελέγχους από την IAAF, την Εθνική του Ομοσπονδία και κάθε άλλον οργανισμό που έχει εξουσιοδότηση να διενεργεί Ελέγχους σύμφωνα με αυτά τα Άρθρα Αντι-Ντόπινγκ, και θα πρέπει, αν απαιτηθεί, να παρέχει ενημερωμένες και επαρκείς πληροφορίες εντοπισμού για το σκοπό αυτό. Όταν ένας Αθλητής Διεθνούς Επιπέδου έχει κηρυχθεί μη νόμιμος για έναν (1) χρόνο ή περισσότερο, θα πρέπει να διενεργηθούν τουλάχιστον τέσσερις (4) έλεγχοι αποκατάστασης, τρεις (3) έλεγχοι Εκτός Αγώνα και ένας (1) για την πλήρη έκταση των Απαγορευμένων Ουσιών και των Απαγορευμένων Μεθόδων αμέσως πριν από το τέλος της περιόδου Απώλειας Νομιμότητας. Αυτοί οι έλεγχοι αποκατάστασης θα γίνονται με δαπάνη του Αθλητή και θα διενεργούνται με απόσταση τουλάχιστον τριών (3) μηνών ανάμεσα σε κάθε έλεγχο. Η IAAF θα είναι υπεύθυνη για τη διενέργεια των ελέγχων αποκατάστασης, σύμφωνα με τα Άρθρα και τους Κανονισμούς Αντι-Ντόπινγκ, αλλά έλεγχοι από οποιονδήποτε αρμόδιο φορέα Ελέγχου θα μπορούν να γίνονται δεκτοί από την IAAF για να πληρείται αυτή η απαίτηση, με την προϋπόθεση ότι τα Δείγματα που συλλέγονται έχουν υποβληθεί σε ανάλυση από εργαστήριο εγκεκριμένο από τη WADA. Όταν ένας Αθλητής που συμμετέχει σε αγωνίσματα Δρόμου, αγώνες Βάδην ή Σύνθετα αγωνίσματα βρεθεί ένοχος για παραβίαση άρθρου αντι-ντόπινγκ σύμφωνα με τα Άρθρα, τουλάχιστον οι δύο τελευταίοι έλεγχοι αποκατάστασης θα αναλύονται για παράγοντες που διεγείρουν την ερυθροποίηση και τους εκλυτικούς της παράγοντες. Τα αποτελέσματα όλων των ελέγχων αποκατάστασης, μαζί με αντίγραφα από τις

σχετικές φόρμες του ελέγχου ντόπινγκ, θα πρέπει να αποστέλλονται στην IAAF προτού ο Αθλητής επιστρέψει στους αγώνες. Αν κάποιος Έλεγχος αποκατάστασης, που διενεργήθηκε σύμφωνα με όσα προβλέπει το Άρθρο αυτό, οδηγήσει σε ένα Δυσμενές Αναλυτικό Εύρημα ή άλλη παραβίαση άρθρου αντι-ντόπινγκ, αυτό θα αποτελεί ξεχωριστή παραβίαση άρθρου αντι-ντόπινγκ και ο Αθλητής θα υφίσταται τις πειθαρχικές διαδικασίες, καθώς και περαιτέρω κυρώσεις, κατά περίπτωση.

- (δ) Από τη στιγμή που εκπνεύσει η περίοδος Απώλειας Νομιμότητας ενός Αθλητή, και με την προϋπόθεση ότι έχει συμμορφωθεί με τις διατάξεις του Άρθρου 40.12, ο Αθλητής αυτός αυτομάτως θα καθίσταται και πάλι νόμιμος και δεν θα χρειάζεται καμία αίτηση από τον ίδιο ή την Εθνική του Ομοσπονδία προς την IAAF.

#### ΑΡΘΡΟ 41

#### Κυρώσεις σε Ομάδες

---

1. Όταν ένας Αθλητής που διέπραξε παραβίαση άρθρου αντι-ντόπινγκ, συμμετείχε ως μέλος μιας ομάδας σκυταλοδρομίας, η ομάδα της σκυταλοδρομίας θα ακυρώνεται από το συγκεκριμένο Αγώνισμα, με όλες τις επακόλουθες συνέπειες για την ομάδα σκυταλοδρομίας, στις οποίες συμπεριλαμβάνονται η αφαίρεση όλων των τίτλων, των επάθλων, των μεταλλίων, των βαθμών και των χρηματικών αμοιβών. Αν ο Αθλητής που διέπραξε μια παραβίαση άρθρου αντι-ντόπινγκ συμμετάσχει σε μια ομάδα σκυταλοδρομίας σε επόμενο Αγώνισμα του Αγώνα, η ομάδα της σκυταλοδρομίας θα ακυρώνεται από το επόμενο Αγώνισμα, με τις ίδιες επακόλουθες συνέπειες για την ομάδα σκυταλοδρομίας, στις οποίες συμπεριλαμβάνονται η αφαίρεση όλων των τίτλων, των επάθλων, των μεταλλίων, των βαθμών και των χρηματικών αμοιβών, εκτός κι αν ο Αθλητής στοιχειοθετήσει ότι η παραβίαση έγινε Χωρίς Σφάλμα ή Αμέλεια από την πλευρά του κι ότι η συμμετοχή του στη σκυταλοδρομία δεν ήταν πιθανό να επηρεαστεί από την παραβίαση του άρθρου αντι-ντόπινγκ.
2. Όταν ένας Αθλητής που διέπραξε παραβίαση άρθρου αντι-ντόπινγκ, συμμετείχε ως μέλος μιας ομάδας διαφορετικής από ομάδα σκυταλοδρομίας, σε κάποιο Αγώνισμα όπου η ομαδική βαθμολογία προκύπτει από την πρόσθεση των ατομικών

αποτελεσμάτων, η ομάδα δεν θα ακυρώνεται αυτόματα από το συγκεκριμένο Αγώνισμα, αλλά το αποτέλεσμα του Αθλητή που διέπραξε την παραβίαση θα αφαιρείται από το ομαδικό αποτέλεσμα και θα αντικαθίσταται αντίστοιχα με το αποτέλεσμα του επόμενου μέλους της ομάδας. Αν με την αφαίρεση του αποτελέσματος του Αθλητή από το αποτέλεσμα της ομάδας, ο αριθμός των Αθλητών που προσμετρώνται για την ομάδα είναι μικρότερος από τον απαιτούμενο αριθμό, η ομάδα θα ακυρώνεται. Ο ίδιος αυτός κανόνας θα ισχύει και στον υπολογισμό ενός ομαδικού αποτελέσματος αν ο Αθλητής που διέπραξε παραβίαση ενός άρθρου αντι-ντόπινγκ συμμετάσχει με την ομάδα σε ένα επόμενο Αγώνισμα στον Αγώνα, εκτός κι αν ο Αθλητής στοιχειοθετήσει ότι η παραβίαση έγινε Χωρίς Σφάλμα ή Αμέλεια από την πλευρά του κι ότι η συμμετοχή του στην ομάδα δεν ήταν πιθανό να επηρεαστεί από την παραβίαση του άρθρου αντι-ντόπινγκ.

3. Εκτός από την ακύρωση των αποτελεσμάτων στο Άρθρο 40.8:

- (α) τα αποτελέσματα κάθε ομάδας σκυταλοδρομίας στην οποία συμμετείχε ο Αθλητής, από την ημερομηνία που συλλέχθηκε το θετικό Δείγμα ή καταγράφηκε κάποια άλλη παραβίαση μέχρι και την έναρξη κάθε Προσωρινού Αποκλεισμού ή περιόδου Απώλειας Νομιμότητας, θα ακυρώνονται, με όλες τις επακόλουθες συνέπειες για την ομάδα σκυταλοδρομίας, στις οποίες συμπεριλαμβάνεται η αφαίρεση όλων των τίτλων, των επάθλων, των μεταλλίων, των βαθμών και των χρηματικών αμοιβών και
- (β) τα αποτελέσματα κάθε άλλης ομάδας διαφορετικής από ομάδα σκυταλοδρομίας στην οποία συμμετείχε ο Αθλητής, από την ημερομηνία που συλλέχθηκε το θετικό Δείγμα ή καταγράφηκε κάποια άλλη παραβίαση μέχρι και την έναρξη κάθε Προσωρινού Αποκλεισμού ή περιόδου Απώλειας Νομιμότητας, δεν θα ακυρώνονται αυτόματα, αλλά το αποτέλεσμα του Αθλητή που διέπραξε την παραβίαση του άρθρου αντι-ντόπινγκ θα αφαιρείται από το ομαδικό αποτέλεσμα και θα αντικαθίσταται αντίστοιχα με το αποτέλεσμα του επόμενου μέλους της ομάδας. Αν με την αφαίρεση του αποτελέσματος του Αθλητή από το αποτέλεσμα της ομάδας, ο αριθμός των Αθλητών που προσμετρώνται για την ομάδα είναι μικρότερος από τον απαιτούμενο αριθμό, η ομάδα θα ακυρώνεται.

***Αποφάσεις που Εφεσιβάλλονται***

1. Εκτός κι αν υπάρχει διαφορετική αναφορά ειδικά γι' αυτό, όλες οι αποφάσεις που λαμβάνονται σύμφωνα με αυτά τα Άρθρα Αντι-Ντόπινγκ θα μπορούν να εφεσιβάλλονται σύμφωνα με τις διατάξεις που αναλύονται παρακάτω. Όλες αυτές οι αποφάσεις θα παραμένουν σε ισχύ ενώ εκκρεμεί έφεση, εκτός κι αν το εφετείο αποφασίσει διαφορετικά ή εκτός κι αν αυτό καθορίζεται αλλιώς σύμφωνα με τα Άρθρα αυτά (βλέπε Άρθρο 42.15). Πριν ξεκινήσει μια έφεση, θα πρέπει πρώτα να εξαντληθεί κάθε επανεξέταση μετά τη λήψη της απόφασης που προβλέπεται σε αυτά τα Άρθρα Αντι-Ντόπινγκ (εκτός από την περίπτωση που η WADA έχει δικαίωμα έφεσης και κανένας άλλος διάδικος δεν έχει ασκήσει έφεση κατά μιας τελικής απόφασης σύμφωνα με τα ισχύοντα άρθρα, οπότε στην περίπτωση αυτή η WADA θα μπορεί να ασκήσει έφεση κατά μιας τέτοιας απόφασης απευθείας προς το ΔΑΔ, χωρίς να χρειαστεί να εξαντλήσει οποιοσδήποτε άλλες προσφυγές).

***Εφέσεις από Αποφάσεις που αφορούν Παραβιάσεις Άρθρων Αντι-Ντόπινγκ ή Συνέπειες***

2. Τα παρακάτω αποτελούν έναν ενδεικτικό κατάλογο των αποφάσεων σχετικά με τις παραβιάσεις των άρθρων αντι-ντόπινγκ και των Συνπειών που θα μπορούν να εφεσιβληθούν σύμφωνα με τα άρθρα αυτά: η απόφαση ότι διαπράχθηκε παραβίαση κάποιου άρθρου αντι-ντόπινγκ· η απόφαση που επιβάλλει Συνέπειες για μια παραβίαση άρθρου αντι-ντόπινγκ· η απόφαση ότι δεν διαπράχθηκε καμία παραβίαση άρθρου αντι-ντόπινγκ· η απόφαση που παραλείπει να επιβάλει Συνέπειες για παραβίαση ενός άρθρου αντι-ντόπινγκ σύμφωνα με τα άρθρα αυτά· η γνωμοδότηση από το Συμβούλιο Επιθεώρησης Ντόπινγκ σύμφωνα με το Άρθρο 38.21 ότι δεν συντρέχουν εξαιρετικές / ειδικές περιστάσεις στην περίπτωση ενός Αθλητή Διεθνούς Επιπέδου που να δικαιολογούν την εξάλειψη ή τη μείωση μιας ποινής· η απόφαση ενός μέλους που επιβεβαιώνει την αποδοχή από έναν Αθλητή ή άλλο Πρόσωπο των Συνπειών για παραβίαση κάποιου άρθρου αντι-ντόπινγκ· η απόφαση ότι οι νομικές διαδικασίες της παραβίασης κάποιου άρθρου αντι-ντόπινγκ δεν

μπορούν να προχωρήσουν για διαδικαστικούς λόγους (που περιλαμβάνουν, για παράδειγμα, την παραγραφή): η απόφαση σύμφωνα με το Άρθρο 40.11 για το αν ο Αθλητής ή το άλλο Πρόσωπο έχει παραβιάσει την απαγόρευση συμμετοχής κατά τη διάρκεια της Απώλειας Νομιμότητας ή όχι· η απόφαση ότι ένα Μέλος δεν έχει δικαιοδοσία να γνωμοδοτήσει επί μιας κατηγορίας για διάπραξη παραβίασης άρθρου αντι-ντόπινγκ ή για τις Συνέπειες αυτής· η απόφαση να μη διερευνηθεί περαιτέρω ένα Δυσμενές Αναλυτικό Εύρημα ή ένα Διερευνητέο Εύρημα ως παραβίαση άρθρου αντι-ντόπινγκ, ή η απόφαση να πάψει η νομική διαδικασία για παραβίαση άρθρου αντι-ντόπινγκ μετά από έρευνα σύμφωνα με το Άρθρο 37.10· η απόφαση του επιδιαιτητή του ΔΑΔ για μια υπόθεση που παραπέμπεται στο ΔΑΔ σύμφωνα με το Άρθρο 38.9· κάθε άλλη απόφαση σχετικά με παραβιάσεις άρθρων αντι-ντόπινγκ ή τις Συνέπειες αυτών που η IAAF θεωρεί ότι είναι λανθασμένη ή διαδικαστικά διάτρητη.

3. *Εφέσεις που Αφορούν Αθλητές Διεθνούς Επιπέδου*: στις υποθέσεις που αφορούν Αθλητές Διεθνούς Επιπέδου ή το Προσωπικό Υποστήριξης των Αθλητών αυτών, η πρωτόδικη απόφαση του αρμόδιου σώματος του Μέλους δεν θα υπόκειται σε περαιτέρω αναθεώρηση ή έφεση σε εθνικό επίπεδο και θα εφεσιβάλλεται μόνον στο ΔΑΔ σύμφωνα με τις διατάξεις που αναλύονται παρακάτω.
4. *Εφέσεις που δεν Αφορούν Αθλητές Διεθνούς Επιπέδου*: στις υποθέσεις που δεν αφορούν Αθλητές Διεθνούς Επιπέδου ή το Προσωπικό Υποστήριξης των Αθλητών αυτών, η απόφαση του αρμόδιου σώματος του Μέλους θα μπορεί (εκτός κι αν ισχύει το Άρθρο 42.8) να εφεσιβάλλεται σε ένα ανεξάρτητο και αμερόληπτο σώμα, σύμφωνα με τα άρθρα που έχει θεσπίσει το Μέλος. Τα άρθρα για μια τέτοια έφεση θα τηρούν τις παρακάτω αρχές:
  - έγκαιρη δίκη·
  - ένα δίκαιο, αμερόληπτο και ανεξάρτητο δικαστήριο·
  - το δικαίωμα εκπροσώπησης από συνήγορο με δαπάνη του Προσώπου·
  - το δικαίωμα του Προσώπου να έχει διερμηνέα κατά την ακροαματική διαδικασία με δικά του έξοδα·
  - μια έγκαιρη, έγγραφη και αιτιολογημένη απόφαση·Η απόφαση από το εθνικού επιπέδου δευτεροβάθμιο σώμα θα μπορεί να εφεσιβάλλεται σύμφωνα με το Άρθρο 42.7.

5. *Διάδικοι που έχουν Δικαίωμα να Εφεσιβάλλουν*: σε κάθε υπόθεση που αφορά Αθλητή Διεθνούς Επιπέδου ή το Προσωπικό Υποστήριξης του Αθλητή αυτού, οι παρακάτω διάδικοι θα έχουν δικαίωμα να ασκήσουν έφεση στο ΔΑΔ:
- (α) ο Αθλητής ή το άλλο Πρόσωπο που είναι το θέμα της εφεσιβαλλόμενης απόφασης·
  - (β) ο άλλος διάδικος στην υπόθεση, προς τον οποίο επιδικάστηκε η απόφαση·
  - (γ) η IAAF·
  - (δ) ο Εθνικός Οργανισμός Αντι-Ντόπινγκ της χώρας που διαμένει ο Αθλητής ή το άλλο Πρόσωπο ή της οποίας ο Αθλητής ή το άλλο Πρόσωπο έχει την εθνικότητα ή στην οποία έχει άδεια παραμονής·
  - (ε) η ΔΟΕ (όταν η απόφαση μπορεί να έχει επίδραση σχετικά με τους Ολυμπιακούς Αγώνες, συμπεριλαμβανομένης και μιας απόφασης που αφορά τη νομιμότητα συμμετοχής στους Ολυμπιακούς Αγώνες)· και
  - (στ) η WADA.
6. Σε κάθε υπόθεση που δεν αφορά Αθλητή Διεθνούς Επιπέδου ή το Προσωπικό Υποστήριξης του Αθλητή αυτού, οι παρακάτω διάδικοι θα έχουν το δικαίωμα να ασκήσουν έφεση κατά της απόφασης στο εθνικού επιπέδου δευτεροβάθμιο σώμα:
- (α) ο Αθλητής ή το άλλο Πρόσωπο που είναι το θέμα της εφεσιβαλλόμενης απόφασης·
  - (β) ο άλλος διάδικος στην υπόθεση, προς τον οποίο επιδικάστηκε η απόφαση·
  - (γ) το Μέλος·
  - (δ) ο Εθνικός Οργανισμός Αντι-Ντόπινγκ της χώρας που διαμένει ο Αθλητής ή το άλλο Πρόσωπο ή της οποίας ο Αθλητής ή το άλλο Πρόσωπο έχει την εθνικότητα ή στην οποία έχει άδεια παραμονής·
  - (ε) η WADA.
- Η IAAF δεν θα έχει το δικαίωμα να εφεσιβάλλει μια απόφαση στο δευτεροβάθμιο σώμα εθνικού επιπέδου, αλλά θα έχει το δικαίωμα να παρίσταται σε οποιαδήποτε ακροαματική διαδικασία ενώπιον του δευτεροβάθμιου σώματος εθνικού επιπέδου ως παρατηρητής. Η παρουσία της IAAF σε μια δίκη με την ιδιότητα αυτή δεν θα επηρεάζει το δικαίωμά της να ασκεί έφεση κατά της απόφασης του δευτεροβάθμιου σώματος εθνικού επιπέδου στο ΔΑΔ σύμφωνα με το Άρθρο 42.7.

7. Σε κάθε υπόθεση που δεν αφορά Αθλητή Διεθνούς Επιπέδου ή το Προσωπικό Υποστήριξης του Αθλητή αυτού, οι παρακάτω διάδικοι θα έχουν το δικαίωμα να ασκήσουν έφεση κατά της απόφασης του δευτεροβάθμιου σώματος εθνικού επιπέδου στο ΔΑΔ:
  - (α) η IAAF·
  - (β) η ΔΟΕ (όταν η απόφαση μπορεί να έχει επίδραση στη νομιμότητα συμμετοχής σχετικά με τους Ολυμπιακούς Αγώνες)· και
  - (γ) η WADA.
8. Σε κάθε υπόθεση που δεν αφορά Αθλητή Διεθνούς Επιπέδου ή το Προσωπικό Υποστήριξης του Αθλητή αυτού, η IAAF, η ΔΟΕ (όταν η απόφαση μπορεί να έχει επίδραση στη νομιμότητα συμμετοχής σχετικά με τους Ολυμπιακούς Αγώνες) και η WADA θα έχουν το δικαίωμα να ασκήσουν έφεση κατά της απόφασης του αρμόδιου σώματος του Μέλους απευθείας στο ΔΑΔ σε οποιαδήποτε από τις παρακάτω περιπτώσεις:
  - (α) το Μέλος δεν προβλέπει διαδικασία έφεσης σε εθνικό επίπεδο·
  - (β) δεν έχει ασκηθεί καμία έφεση προς το δευτεροβάθμιο σώμα εθνικού επιπέδου του Μέλους από κανέναν από τους διάδικους του Άρθρου 60.15·
  - (γ) αυτό προβλέπεται από τους κανονισμούς του Μέλους.
9. Κάθε διάδικος που υποβάλλει έφεση σύμφωνα με αυτά τα Άρθρα Αντι-Ντόπινγκ θα αποκτά δικαίωμα να δέχεται βοήθεια από το ΔΑΔ για να λάβει όλες τις σχετικές πληροφορίες από το σώμα του οποίου η απόφαση εφεσιβάλλεται και οι πληροφορίες αυτές θα δίνονται, αν αυτό απαιτήσει το ΔΑΔ.

#### ***Εφέσεις από τη WADA από Αποτυχία να Εκδοθεί Έγκαιρη Απόφαση***

10. Όταν, σε μια ιδιαίτερη υπόθεση σύμφωνα με αυτά τα Άρθρα Αντι-Ντόπινγκ, η IAAF ή ένα Μέλος δεν καταφέρουν να εκδώσουν απόφαση σχετικά με το αν διαπράχθηκε παραβίαση κάποιου άρθρου αντι-ντόπινγκ μέσα σε μια εύλογη προθεσμία που όρισε η WADA, η WADA θα μπορεί να επιλέξει να ασκήσει έφεση απευθείας προς το ΔΑΔ, σαν να είχε εκδώσει η IAAF ή το Μέλος απόφαση που να μην διαπίστωνε παραβίαση άρθρου αντι-ντόπινγκ. Αν η Ολομέλεια του ΔΑΔ κρίνει ότι διαπράχθηκε παραβίαση άρθρου αντι-ντόπινγκ και ότι η επιλογή της WADA



να ασκήσει έφεση απευθείας προς το ΔΑΔ έγινε με βάση τη λογική, τότε τα έξοδα της WADA και οι νόμιμες αμοιβές για την εκδίκαση της έφεσης θα της επιστρέφονται από το σώμα (την IAAF ή το Μέλος) που δεν κατάφερε να εκδώσει την απόφασή.

### ***Εφέσεις εναντίων Αποφάσεων που Χορηγούν ή Αρνούνται τη Χορήγηση Εξαίρεσης Χρήσεων για Θεραπευτικούς Σκοπούς***

11. Μια απόφαση της WADA που αναιρεί τη χορήγηση ή την άρνηση χορήγησης μιας ΕΧΘΣ θα μπορεί να εφεσιβάλλεται αποκλειστικά και μόνον προς το ΔΑΔ είτε από τον Αθλητή είτε από την IAAF ή το Μέλος (ή το διορισμένο από αυτό σώμα σύμφωνα με το Άρθρο 34.9), του οποίου η απόφαση αναιρέθηκε. Απόφαση διαφορετική από εκείνη της WADA που αρνείται τη χορήγηση ΕΧΘΣ, η οποία δεν αναιρείται από τη WADA, θα μπορεί να εφεσιβάλλεται από Αθλητές Διεθνούς Επιπέδου αποκλειστικά προς το ΔΑΔ και από τους υπόλοιπους Αθλητές στο δευτεροβάθμιο σώμα εθνικού επιπέδου που περιγράφεται στο Άρθρο 42.4. Αν το δευτεροβάθμιο σώμα εθνικού επιπέδου αναιρέσει την απόφαση άρνησης χορήγησης ΕΧΘΣ, η απόφαση εκείνη θα μπορεί να εφεσιβληθεί από τη WADA προς το ΔΑΔ. Όταν η IAAF ή ένα Μέλος (είτε το ίδιο ή μέσω του διορισμένου από αυτό σώματος σύμφωνα με το Άρθρο 34.9) δεν καταφέρει να επεξεργαστεί μέσα σε ένα εύλογο χρονικό διάστημα μια αίτηση ΕΧΘΣ που έχει υποβληθεί με ορθό τρόπο, η αποτυχία να λάβει απόφαση θα μπορεί να θεωρηθεί ως άρνηση για τους σκοπούς των δικαιωμάτων άσκησης έφεσης που προβλέπονται στο Άρθρο αυτό.

### ***Εφέσεις κατά Αποφάσεων που Τιμωρούν Μέλη επειδή Αμέλησαν να Τηρήσουν τις Υποχρεώσεις Αντι-Ντόπινγκ***

12. Μια απόφαση από το Συμβούλιο σύμφωνα με το Άρθρο 44 να τιμωρήσει ένα Μέλος που αμέλησε να συμμορφωθεί με τις υποχρεώσεις αντι-ντόπινγκ σύμφωνα με τα Άρθρα αυτά, θα μπορεί να εφεσιβάλλεται από το Μέλος αποκλειστικά και μόνον προς το ΔΑΔ.

### ***Χρονικά Περιθώρια για Εφέσεις προς το ΔΑΔ***

13. Εκτός κι αν αναφέρεται με διαφορετικό τρόπο στα Άρθρα αυτά (ή το Συμβούλιο Επιθεώρησης Ντόπινγκ γνωμοδοτήσει διαφορετικά επ' αυτού στις υποθέσεις που ο ενάγων πρόκειται να είναι η IAAF), ο ενάγων θα έχει σαράντα πέντε (45) ημέρες για να

υποβάλει το υπόμνημα της έφεσής του προς το ΔΑΔ, ξεκινώντας από την ημερομηνία της κοινοποίησης του έγγραφου αιτιολογικού της απόφασης που πρόκειται να εφεσιβληθεί (στα Αγγλικά ή στα Γαλλικά, όταν η IAAF πρόκειται να είναι η ενάγουσα) ή από την τελευταία ημέρα κατά την οποία η απόφαση θα μπορούσε να είχε εφεσιβληθεί προς το δευτεροβάθμιο σώμα εθνικού επιπέδου σύμφωνα με το Άρθρο 42.8(β). Μέσα σε δεκαπέντε (15) ημέρες από την προθεσμία για την υποβολή του υπομνήματος της έφεσης, ο ενάγων θα υποβάλλει τη δικογραφία της έφεσης στο ΔΑΔ και, εντός τριάντα (30) ημερών από την λήψη της δικογραφίας της έφεσης, ο εναγόμενος θα υποβάλλει την απάντησή του στο ΔΑΔ.

14. Η προθεσμία υποβολής μιας έφεσης στο ΔΑΔ που κατατίθεται από τη WADA θα είναι: (α) το αργότερο είκοσι μία (21) ημέρες μετά την τελευταία ημέρα που θα μπορούσε να ασκήσει έφεση οποιοσδήποτε διάδικος με δικαίωμα έφεσης στην υπόθεση αυτή· ή (β) είκοσι μία (21) ημέρες μετά την παραλαβή από τη WADA του πλήρους φακέλου που σχετίζεται με την απόφαση.

#### ***Έφεση κατά Αποφάσεων από την IAAF προς το ΔΑΔ***

15. Η απόφαση για το αν η IAAF θα μπορεί να ασκεί έφεση στο ΔΑΔ, ή για το αν η IAAF θα μπορεί να συμμετέχει σε μια έφεση προς το ΔΑΔ, στην οποία δεν ήταν αρχικά διάδικος (βλέπε Άρθρο 42.19), θα λαμβάνεται από το Συμβούλιο Επιθεώρησης Ντόπινγκ. Το Συμβούλιο Επιθεώρησης Ντόπινγκ, κατά περίπτωση, θα γνωμοδοτεί ταυτόχρονα και για το αν ο εμπλεκόμενος Αθλητής θα τιμωρείται ξανά εν αναμονή της απόφασης του ΔΑΔ.

#### ***Εναγόμενοι στην Έφεση προς το ΔΑΔ***

16. Ως γενικός κανόνας, ο εναγόμενος σε μια έφεση προς το ΔΑΔ θα είναι ο διάδικος ο οποίος έχει λάβει την απόφαση που εφεσιβάλλεται. Όταν το Μέλος έχει εκχωρήσει τη διεξαγωγή της δίκης σύμφωνα με τα Άρθρα αυτά σε ένα άλλο σώμα, επιτροπή ή δικαστήριο σύμφωνα με όσα προβλέπει το Άρθρο 38.11, ο εναγόμενος στην έφεση προς το ΔΑΔ κατά μιας τέτοιας απόφασης θα είναι το Μέλος.
17. Όταν η IAAF είναι η ενάγουσα ενώπιον του ΔΑΔ, θα έχει το δικαίωμα να προσάγει ως συμπληρωματικούς εναγόμενους στην έφεση όσους διάδικους θεωρεί η ίδια απαραίτητο, όπως τον Αθλητή, το Προσωπικό Υποστήριξης του Αθλητή ή άλλο Πρόσωπο ή φορέα που μπορεί να επηρεάζεται από την απόφαση.

18. Όταν η IAAF είναι ο ένας από δύο ή περισσότερους εναγόμενους σε μια έφεση ενώπιον του ΔΑΔ, θα πρέπει να επιδιώξει να καταλήξει σε συμφωνία με τους άλλους εναγόμενους ως προς έναν διαιτητή. Αν υπάρξει διαφωνία ως προς το ποιος θα πρέπει να οριστεί ως διαιτητής, θα υπερισχύει η επιλογή της IAAF για το διαιτητή.
19. Σε κάθε υπόθεση που η IAAF δεν είναι διάδικος σε μια έφεση προς το ΔΑΔ, θα μπορεί εντούτοις να συμμετέχει ως διάδικος στην έφεση, και στην περίπτωση αυτή θα έχει πλήρη δικαιώματα διαδίκου σύμφωνα με τα άρθρα του ΔΑΔ.

### ***Η Έφεση στο ΔΑΔ***

20. Όλες οι εφέσεις ενώπιον του ΔΑΔ (εκτός από όσα καθορίζονται στο Άρθρο 42.21) θα παίρνουν τη μορφή επανεκδίκασης από την αρχή των ζητημάτων στην έφεση και η Ολομέλεια του ΔΑΔ θα μπορεί να αντικαθιστά με τη δική της απόφαση την απόφαση του αρμόδιου δικαστηρίου του Μέλους ή της IAAF, όταν κρίνει ότι η απόφαση του αρμόδιου δικαστηρίου του Μέλους ή της IAAF είναι λανθασμένη ή διαδικαστικά διάτρητη. Η Ολομέλεια του ΔΑΔ θα μπορεί σε κάθε περίπτωση να συμπληρώνει ή να αυξάνει τις Συνέπειες που επιβλήθηκαν στην προσβαλλόμενη απόφαση.
21. Όταν η έφεση προς το ΔΑΔ είναι κατά της γνωμοδότησης του Συμβουλίου Επιθεώρησης Ντόπινγκ για εξαιρετικές / ειδικές περιστάσεις, η ακροαματική διαδικασία ενώπιον του ΔΑΔ στο ζήτημα των εξαιρετικών / ειδικών περιστάσεων θα περιορίζεται σε μια επανεξέταση των δεδομένων πριν από το Συμβούλιο Επιθεώρησης Ντόπινγκ και τη γνωμοδότησή του. Η Ολομέλεια του ΔΑΔ θα παρεμβαίνει στην απόφαση του Συμβουλίου Επιθεώρησης Ντόπινγκ μόνον αν πειστεί ότι:
  - (α) η γνωμοδότηση του Συμβουλίου Επιθεώρησης Ντόπινγκ δεν βασίζεται σε πραγματικά στοιχεία· ή
  - (β) η καταληκτική γνωμοδότηση είχε σημαντικές διαφορές με τον προηγούμενο όγκο υποθέσεων που μελέτησε το Συμβούλιο Επιθεώρησης Ντόπινγκ, και οι διαφορές αυτές δεν μπορούν να δικαιολογηθούν με τα στοιχεία της υπόθεσης· ή
  - (γ) η γνωμοδότηση στην οποία κατέληξε το Συμβούλιο Επιθεώρησης Ντόπινγκ ήταν μια γνωμοδότηση στην οποία κανένα λογικό σώμα επιθεώρησης δεν θα μπορούσε να καταλήξει.

22. Σε όλες τις εφέσεις προς το ΔΑΔ που αφορούν την IAAF, το ΔΑΔ και η Ολομέλεια του ΔΑΔ θα δεσμεύονται από το Καταστατικό, τα Άρθρα και τους Κανονισμούς της IAAF (που περιλαμβάνουν και τους Κανονισμούς Αντι-Ντόπινγκ). Στην περίπτωση που υπάρχει οποιαδήποτε ασυμφωνία ανάμεσα στα άρθρα του ΔΑΔ που ισχύουν επί του παρόντος και στο Καταστατικό, τα Άρθρα και τους Κανονισμούς της IAAF, το Καταστατικό, τα Άρθρα και οι Κανονισμοί της IAAF θα υπερισχύουν.
23. Σε όλες τις εφέσεις προς το ΔΑΔ που αφορούν την IAAF, η κυρίαρχη νομοθεσία θα είναι η νομοθεσία του Μονακό και οι διαιτησίες θα διεξάγονται στα Αγγλικά, εκτός κι αν οι διάδικοι συμφωνήσουν διαφορετικά.
24. Η Ολομέλεια του ΔΑΔ θα μπορεί στις κατάλληλες περιπτώσεις να επιδικάζει σε έναν διάδικο τα έξοδά του, ή μια συνεισφορά στα έξοδά του, με τα οποία επιβαρύνθηκε για την έφεση στο ΔΑΔ.
25. Η απόφαση του ΔΑΔ θα είναι τελεσίδικη και δεσμευτική για όλους τους διάδικους, και για όλα τα Μέλη, και δεν θα εγείρεται κανένα δικαίωμα έφεσης κατά της απόφασης του ΔΑΔ. Η απόφαση του ΔΑΔ θα έχει άμεση ισχύ και όλα τα Μέλη θα πρέπει να προβαίνουν σε όλες τις απαραίτητες ενέργειες για να διασφαλίζουν ότι έχει τεθεί σε ισχύ.

### ΑΡΘΡΟ 43

#### **Υποχρεώσεις των Μελών για Αναφορές**

---

1. Κάθε Μέλος θα αναφέρει άμεσα στην IAAF τα ονόματα των αθλητών που έχουν υπογράψει έγγραφη συμφωνία ως προς αυτά τα Άρθρα Αντι-Ντόπινγκ και τους Κανονισμούς Αντι-Ντόπινγκ προκειμένου να καθίστανται νόμιμοι για να συμμετέχουν σε Διεθνείς Αγώνες (βλ. Άρθρο 30.3). Ένα αντίγραφο της υπογεγραμμένης συμφωνίας θα αποστέλλεται σε κάθε περίπτωση από το Μέλος στη Γραμματεία της IAAF.
2. Κάθε Μέλος θα αναφέρει άμεσα στην IAAF και στη WADA όλες τις ΕΧΘΣ που χορηγούνται σύμφωνα με το Άρθρο 34.9(β).
3. Κάθε Μέλος θα αναφέρει άμεσα στην IAAF, και σε κάθε περίπτωση εντός 14 ημερών αφότου το ίδιο ενημερωθεί, κάθε Δυσμενές Αναλυτικό Εύρημα που προέκυψε κατά την πορεία των Ελέγχων που διενεργήθηκαν από το Μέλος αυτό, ή στο Κράτος ή την Επικράτεια του Μέλους αυτού, μαζί με το όνομα του εμπλεκόμενου Αθλητή και όλα τα έγγραφα που σχετίζονται με το εν λόγω Δυσμενές Αναλυτικό Εύρημα.

4. Κάθε Μέλος θα ενημερώνει διαρκώς τον Διευθυντή Αντι-Ντόπινγκ της IAAF για τη διαδικασία διαχείρισης αποτελεσμάτων που πρόκειται να διενεργήσει σύμφωνα με αυτά τα Άρθρα Αντι-Ντόπινγκ (βλ. Άρθρο 37.2).
5. Κάθε Μέλος θα αναφέρει, ως μέρος της ετήσιας έκθεσής του προς την IAAF που πρέπει να υποβάλλεται εντός του πρώτου τριμήνου κάθε έτους (βλ. Άρθρο 4.9 του Καταστατικού), όλους τους Ελέγχους που διενεργήθηκαν από το Μέλος αυτό, ή που διενεργήθηκαν στο Κράτος ή στην Επικράτεια του Μέλους αυτού κατά το προηγούμενο έτος (εκτός από εκείνους που διενήργησε η IAAF). Αυτή η αναφορά θα είναι ταξινομημένη κατά Αθλητή, μνημονεύοντας το πότε υποβλήθηκε σε έλεγχο ο Αθλητής, το φορέα που διενήργησε τον Έλεγχο και το αν ο Έλεγχος ήταν Εντός Αγώνα ή Εκτός Αγώνα. Η IAAF θα μπορεί να επιλέγει κατά περιόδους να δημοσιεύει τα στοιχεία αυτά, όπως τα λαμβάνει από τα Μέλη της σύμφωνα με το Άρθρο αυτό.
6. Η IAAF θα δίνει αναφορά προς τη WADA κάθε δύο χρόνια για τη συμμόρφωση της IAAF με τον Κώδικα, που θα συμπεριλαμβάνει και τη συμμόρφωση των Μελών της.

#### ΑΡΘΡΟ 44

#### Κυρώσεις κατά Μελών

---

1. Το Συμβούλιο θα έχει την εξουσία να επιβάλλει κυρώσεις κατά οποιουδήποτε Μέλους, το οποίο παραβιάζει τις δεσμεύσεις του που ορίζονται σε αυτά τα Άρθρα Αντι-Ντόπινγκ, σύμφωνα με το Άρθρο 14.7 του Καταστατικού.
2. Τα επόμενα παραδείγματα θα θεωρούνται ως παραβίαση των δεσμεύσεων ενός Μέλους, σύμφωνα με αυτά τα Άρθρα Αντι-Ντόπινγκ:
  - (α) η παράλειψη να ενσωματώσει αυτά τα Άρθρα Αντι-Ντόπινγκ και τους Κανονισμούς Αντι-Ντόπινγκ στα δικά του άρθρα ή κανονισμούς σύμφωνα με το Άρθρο 30.2·
  - (β) η παράλειψη να εγγυηθεί τη νομιμότητα συμμετοχής ενός Αθλητή σε Διεθνείς Αγώνες, με το να μη ζητήσει από τον Αθλητή να υπογράψει προηγουμένως έγγραφη συμφωνία προς αυτά τα Άρθρα Αντι-Ντόπινγκ και τους Κανονισμούς και με το να μην αποστείλει αντίγραφο της υπογεγραμμένης συμφωνίας προς τη Γραμματεία της IAAF (βλ. Άρθρο 30.3)·

- (γ) η παράλειψη να συμμορφωθεί με μια απόφαση του Συμβουλίου κατά τα προβλεπόμενα από το Άρθρο 30.6·
- (δ) η παράλειψη να διενεργήσει ακροαματική διαδικασία για έναν Αθλητή εντός τριών μηνών από την ημερομηνία που δέχθηκε τέτοιο αίτημα (βλ. Άρθρο 38.9)·
- (ε) η παράλειψη να κάνει φιλότιμες προσπάθειες για να βοηθήσει την IAAF στη συλλογή πληροφοριών εντοπισμού, εφόσον η IAAF έχει ζητήσει τέτοια βοήθεια (βλ. Άρθρο 35.17) ή και η παράλειψη να επαληθεύσει ότι οι πληροφορίες εντοπισμού που συνέλεξε για λογαριασμό των Αθλητών του είναι ενημερωμένες και σωστές (βλ. Άρθρο 35.19)·
- (στ) η παρακώλυση, η παρεμπόδιση ή η με διαφορετικό τρόπο Επέμβαση στη διενέργεια Ελέγχων Εκτός Αγώνα από την IAAF, από άλλο Μέλος, από τη WADA ή από κάθε άλλον οργανισμό με εξουσιοδότηση για Ελέγχους (βλ. Άρθρο 35.13)·
- (ζ) η παράλειψη να αναφέρει προς την IAAF και τη WADA τη χορήγηση οποιασδήποτε ΕΧΘΣ σύμφωνα με το Άρθρο 34.9(β) (βλ. Άρθρο 43.2)·
- (η) η παράλειψη να αναφέρει στην IAAF ένα Δυσμενές Αναλυτικό Εύρημα που προέκυψε κατά την πορεία ενός Ελέγχου Ντόπινγκ που διενήργησε το Μέλος αυτό, ή στο Κράτος ή στην Επικράτεια του Μέλους αυτού, εντός 14 ημερών από τη γνωστοποίηση προς το Μέλος σχετικά με ένα τέτοιο εύρημα, μαζί με το όνομα του εμπλεκόμενου Αθλητή και όλα τα έγγραφα που σχετίζονται με το εν λόγω Δυσμενές Αναλυτικό Εύρημα (βλ. Άρθρο 43.3)·
- (θ) η παράλειψη να ακολουθήσει τις σωστές πειθαρχικές διαδικασίες που καθορίζονται σε αυτά τα Άρθρα Αντι-Ντόπινγκ, συμπεριλαμβανομένης και της παράλειψης να προωθήσει τις υποθέσεις που αφορούν Αθλητές Διεθνούς Επιπέδου στο ζήτημα των εξαιρετικών/ειδικών περιστάσεων προς το Συμβούλιο Επιθέωσης Ντόπινγκ (βλ. Άρθρο 38.19)·
- (ι) η παράλειψη να ενημερώνει διαρκώς το Διευθυντή Αντι-Ντόπινγκ της IAAF για τη διαδικασία διαχείρισης αποτελεσμάτων σύμφωνα με τα Άρθρα αυτά (βλ. Άρθρο 37.2)·

- (ια) η παράλειψη να τιμωρήσει έναν Αθλητή για παραβίαση άρθρου αντι-ντόπινγκ σύμφωνα με τις κυρώσεις που καθορίζονται σε αυτά τα Άρθρα Αντι-Ντόπινγκ·
  - (ιβ) η άρνηση ή η παράλειψη να διενεργήσει έρευνα κατ' απαίτηση της IAAF για μια πιθανή παραβίαση αυτών των Άρθρων Αντι-Ντόπινγκ ή να παραδώσει έγγραφη αναφορά για μια τέτοια έρευνα εντός του χρονικού διαστήματος που απαιτείται από την IAAF (βλ. Άρθρο 37.12)·
  - (ιγ) η παράλειψη να αναφέρει στην IAAF, ως τμήμα της ετήσιας έκθεσής του που πρέπει να υποβάλλεται μέσα στο πρώτο τρίμηνο του έτους, έναν κατάλογο με όλους τους Ελέγχους Ντόπινγκ που διενεργήθηκαν από το Μέλος αυτό ή στο Κράτος ή στην Επικράτεια του Μέλους αυτού κατά το προηγούμενο έτος (βλ. Άρθρο 43.5).
3. Αν ένα Μέλος θεωρείται ότι έχει παραβιάσει τις δεσμεύσεις του σύμφωνα με αυτά τα Άρθρα Αντι-Ντόπινγκ, το Συμβούλιο θα έχει την εξουσία να ενεργήσει με έναν ή περισσότερους από τους ακόλουθους τρόπους:
- (α) να παύσει το Μέλος μέχρι την επόμενη συνδιάσκεψη του Συνεδρίου ή για μια μικρότερη χρονική περίοδο·
  - (β) να κάνει σύσταση ή δριμεία επίπληξη προς το Μέλος·
  - (γ) να επιβάλλει πρόστιμο·
  - (δ) να παρακρατήσει από το Μέλος επιχορηγήσεις ή επιδοτήσεις·
  - (ε) να αποκλείσει τους αθλητές του Μέλους από έναν ή περισσότερους Διεθνείς Αγώνες·
  - (στ) να ανακαλέσει ή να αρνηθεί διαπίστευση σε στελέχη ή άλλους αντιπροσώπους του Μέλους· και
  - (ζ) να επιβάλλει οποιαδήποτε άλλη κύρωση θεωρεί ως αρμόζουσα.
- Το Συμβούλιο θα μπορεί να ορίζει κατά διαστήματα ένα υπόμνημα με κυρώσεις που θα επιβάλλονται στα Μέλη όταν παραβιάζουν τις δεσμεύσεις τους στο Άρθρο 44.2. Κάθε τέτοιο υπόμνημα, ή αλλαγή σε τέτοιο υπόμνημα, θα κοινοποιείται στα Μέλη και θα δημοσιεύεται στην ιστοσελίδα της IAAF.
4. Σε κάθε περίπτωση που το Συμβούλιο έχει εκδώσει απόφαση να επιβάλει ποινή κατά ενός Μέλους για παραβίαση των δεσμευεών του σύμφωνα με αυτά τα Άρθρα Αντι-Ντόπινγκ, η απόφαση αυτή θα δημοσιεύεται στην ιστοσελίδα της IAAF και θα αναφέρεται στο επόμενο Συνέδριο.

**ΑΡΘΡΟ 45**  
**Αναγνώριση**

---

1. Κάθε τελική απόφαση που λαμβάνεται σύμφωνα με αυτά τα Άρθρα Αντι-Ντόπινγκ θα αναγνωρίζεται από την IAAF και από τα Μέλη της, τα οποία θα προβαίνουν σε όλες τις απαραίτητες ενέργειες για να θέτουν σε εφαρμογή τις αποφάσεις αυτές.
2. Με την επιφύλαξη του δικαιώματος σε έφεση που προβλέπει το Άρθρο 42, οι Έλεγχοι και οι ΕΧΘΣ στο άθλημα του Κλασσικού Αθλητισμού κάθε Υπογράφοντος που γίνονται σύμφωνα με τα Άρθρα και τους Κανονισμούς Αντι-Ντόπινγκ και ανήκουν στη δικαιοδοσία του Υπογράφοντος, θα αναγνωρίζονται και θα γίνονται σεβαστοί από την IAAF και από τα Μέλη της.
3. Το Συμβούλιο θα μπορεί, εκ μέρους όλων των Μελών, να αναγνωρίζει Ελέγχους στο άθλημα του Κλασσικού Αθλητισμού, από φορέα που δεν είναι Υπογράφων και που έγιναν σύμφωνα με άρθρα και διαδικασίες διαφορετικές από εκείνες των Άρθρων και των Κανονισμών Αντι-Ντόπινγκ, αν είναι πεπεισμένο ότι οι Έλεγχοι διενεργήθηκαν σωστά και ότι τα άρθρα του φορέα που διεξήγαγε τον Έλεγχο συμφωνούν κατά τα λοιπά με τα Άρθρα και τους Κανονισμούς Αντι-Ντόπινγκ.
4. Το Συμβούλιο θα μπορεί να εκχωρεί την ευθύνη για την αναγνώριση των Ελέγχων σύμφωνα με το Άρθρο 45.3 στο Συμβούλιο Επιθεώρησης Ντόπινγκ ή σε κάθε άλλο πρόσωπο ή σώμα που μπορεί να θεωρεί κατάλληλο.
5. Αν το Συμβούλιο (ή οι διορισμένοι από αυτό σύμφωνα με το Άρθρο 45.4) αποφασίσει ότι ο Έλεγχος, που έγινε από έναν φορέα στο άθλημα του Κλασσικού Αθλητισμού που δεν είναι Υπογράφων, πρόκειται να αναγνωριστεί, τότε ο Αθλητής θα θεωρείται ότι έχει παραβιάσει το σχετικό Άρθρο της IAAF και ότι θα υπόκειται στις ίδιες πειθαρχικές διαδικασίες και κυρώσεις με αυτές για αντίστοιχη παραβίαση αυτών των Άρθρων Αντι-Ντόπινγκ. Όλα τα Μέλη θα προβαίνουν σε όλες τις απαραίτητες ενέργειες για να διασφαλίζουν ότι θα τίθεται σε εφαρμογή κάθε απόφαση που αφορά παραβίαση άρθρου αντι-ντόπινγκ σε μια τέτοια περίπτωση.



6. Οι Έλεγχοι, οι ΕΧΘΣ και τα αποτελέσματα της δίκης, καθώς και οι υπόλοιπες τελικές δικαστικές αποφάσεις κάθε Υπογράφοντος σε άθλημα διαφορετικό από τον Κλασικό Αθλητισμό, που πληρούν αυτά τα Άρθρα και τους Κανονισμούς Αντι-Ντόπινγκ και που βρίσκονται υπό τη δικαιοδοσία του ίδιου Υπογράφοντος, θα αναγνωρίζονται και θα γίνονται σεβαστά από την IAAF και από τις Ομοσπονδίες των Μελών της.
7. Η IAAF και οι Ομοσπονδίες των Μελών της θα αναγνωρίζουν τις ίδιες ενέργειες στο Άρθρο 45.6 των φορέων που δεν έχουν αποδεχθεί τον Κώδικα σε άθλημα διαφορετικό από τον Κλασικό Αθλητισμό, αν τα άρθρα των φορέων αυτών συμφωνούν κατά τα λοιπά με τα Άρθρα και τους Κανονισμούς Αντι-Ντόπινγκ.

#### ΑΡΘΡΟ 46

#### Παραγραφή

---

Κανένα πειθαρχικό μέτρο δεν θα μπορεί να ξεκινά εις βάρος ενός Αθλητή ή κάποιου άλλου Προσώπου για παραβίαση ενός άρθρου αντι-ντόπινγκ που περιλαμβάνεται σε αυτά τα Άρθρα Αντι-Ντόπινγκ, αν το πειθαρχικό μέτρο αυτό δεν έχει ξεκινήσει μέσα σε οκτώ (8) χρόνια από την ημερομηνία κατά την οποία έλαβε χώρα η παραβίαση του άρθρου αντι-ντόπινγκ.

#### ΑΡΘΡΟ 47

#### Ερμηνεία

---

1. Από τη φύση τους τα Άρθρα Αντι-Ντόπινγκ αποτελούν κανονισμούς αγώνων που διέπουν τους όρους σύμφωνα με τους οποίους πρέπει να διεξάγεται το άθλημα του Κλασικού Αθλητισμού. Δεν έχουν σκοπό να υπόκεινται στις ή να περιορίζονται από τις απαιτήσεις και τα νομικά κριτήρια που ισχύουν σε εγκληματικές πράξεις ή σε εργασιακά θέματα. Οι αρχές και τα κριτήρια που καθορίζονται στον Κώδικα ως βάση για την καταπολέμηση του ντόπινγκ στο άθλημα, και που έχουν γίνει αποδεκτά από την IAAF σε αυτά τα Άρθρα Αντι-Ντόπινγκ, αντιπροσωπεύουν μια ευρεία συναίνεση εκείνων που ενδιαφέρονται για το δίκαιο αθλητισμό και θα πρέπει να γίνονται σεβαστά από όλα τα δικαστήρια και τα επιδικαστικά σώματα.

2. Αυτά τα Άρθρα Αντι-Ντόπινγκ θα ερμηνεύονται ως ανεξάρτητο και αυτόνομο κείμενο και όχι μέσω παραπομπής στον υφιστάμενο νόμο ή νομοθεσία των Υπογραφόντων ή των Κυβερνήσεων.
3. Οι διάφοροι τίτλοι και υπότιτλοι που χρησιμοποιούνται σε αυτά τα Άρθρα Αντι-Ντόπινγκ είναι μόνο για διευκόλυνση και δεν θα πρέπει να θεωρούνται ως μέρος της ουσίας αυτών των Άρθρων Αντι-Ντόπινγκ ή να επηρεάζουν με κάποιον τρόπο την ορολογία των διατάξεων στην οποία αναφέρονται.
4. Οι Ορισμοί στο Τρίτο Μέρος θα θεωρούνται ως αναπόσπαστο κομμάτι αυτών των Άρθρων Αντι-Ντόπινγκ.
5. Σε περίπτωση ασυμφωνίας μεταξύ αυτών των Άρθρων Αντι-Ντόπινγκ και του Κώδικα, θα υπερισχύουν αυτά τα Άρθρα Αντι-Ντόπινγκ.

## ΚΕΦΑΛΑΙΟ 2<sup>ο</sup> - ΙΑΤΡΙΚΑ ΑΡΘΡΑ

### ΑΡΘΡΟ 48

#### Ιατρικός Οργανισμός της IAAF

---

1. Η IAAF θα λειτουργεί σύμφωνα με αυτά τα Ιατρικά Άρθρα κυρίως με τα ακόλουθα πρόσωπα ή φορείς:
  - (α) την Ιατρική και Αντι-Ντόπινγκ Επιτροπή· και
  - (β) τον Ιατρικό Διευθυντή.

#### *Η Ιατρική και Αντι-Ντόπινγκ Επιτροπή*

2. Η Ιατρική και Αντι-Ντόπινγκ Επιτροπή ορίζεται ως Επιτροπή του Συμβουλίου σύμφωνα με το Άρθρο 6.11(i) του Καταστατικού για να παρέχει στην IAAF γενικές συμβουλές πάνω σε όλα τα ιατρικά θέματα.
3. Η Ιατρική και Αντι-Ντόπινγκ Επιτροπή θα συνεδριάζει τουλάχιστον μια φορά το χρόνο, κατά κανόνα λίγο πριν από το ξεκίνημα κάθε ημερολογιακού έτους, με σκοπό να κάνει μια ανασκόπηση στις ιατρικές δραστηριότητες της IAAF κατά τους 12 προηγούμενους μήνες και να καταρτίσει το πρόγραμμά της για το ερχόμενο έτος. Η Ιατρική και Αντι-Ντόπινγκ Επιτροπή θα συνεννοείται για ιατρικά θέματα σε τακτική βάση κατά τη διάρκεια όλου του έτους, όποτε προκύπτει ανάγκη.
4. Η Ιατρική και Αντι-Ντόπινγκ Επιτροπή θα έχει την ευθύνη για τα παρακάτω επιπρόσθετα ειδικά καθήκοντα σύμφωνα με αυτά τα Ιατρικά Άρθρα:
  - (α) να θεσπίζει διεργασίες ή να εκδίδει ανακοινώσεις για ιατρικά θέματα στον Κλασσικό Αθλητισμό·
  - (β) να δημοσιεύει γενικές πληροφορίες για ιατρούς πάνω σε θέματα αθλητιατρικής που εφαρμόζονται στον Κλασσικό Αθλητισμό·
  - (γ) να παρέχει βοήθεια στο Συμβούλιο, όποτε είναι αναγκαίο, για οποιουσδήποτε Κανονισμούς σχετικούς με ιατρικά θέματα που προκύπτουν στον Κλασσικό Αθλητισμό·
  - (δ) να διοργανώνει ή και να συμμετέχει σε σεμινάρια για θέματα αθλητιατρικής·
  - (ε) να εκδίδει συστάσεις και κατευθυντήριες γραμμές για την οργάνωση των ιατρικών υπηρεσιών στους Διεθνείς Αγώνες·

- (στ) να δημοσιεύει εκπαιδευτικό υλικό σχετικό με την ιατρική φροντίδα στον Κλασσικό Αθλητισμό με την προοπτική να ανεβάσει το γενικό επίπεδο ευαισθητοποίησης στα θέματα αθλητιατρικής μεταξύ των Αθλητών και του Προσωπικού Υποστήριξης των Αθλητών·
  - (ζ) να δίνει κατευθύνσεις σε οποιαδήποτε θέματα αθλητιατρικής μπορεί να προκύψουν στον Κλασσικό Αθλητισμό και να κάνει αντίστοιχα προτάσεις για τα θέματα αυτά· και
  - (η) να αποτελεί το σύνδεσμο με τη ΔΟΕ και άλλους παρόμοιους οργανισμούς που εμπλέκονται στην αθλητιατρική κατά περίπτωση.
5. Ο Πρόεδρος της Ιατρικής και Αντι-Ντόπινγκ Επιτροπής θα μπορεί να εκχωρεί κάποιο από αυτά τα ειδικά καθήκοντα σε ομάδες εργασίας, αν ο ίδιος το κρίνει κατάλληλο. Με τον τρόπο αυτό, θα μπορεί επίσης να καλεί εξωτερικούς εμπειρογνώμονες για να δίνουν περαιτέρω εξειδικευμένες ιατρικές συμβουλές που μπορεί να απαιτούνται.

### ***Ο Ιατρικός Διευθυντής***

6. Ο Ιατρικός Διευθυντής θα είναι ένα πρόσωπο με ιατρική κατάρτιση μέσα στο Ιατρικό και Αντι-Ντόπινγκ Τμήμα, ο οποίος θα είναι υπεύθυνος για:
- (α) να συντονίζει τα διάφορα καθήκοντα που έχουν ανατεθεί στην Ιατρική και Αντι-Ντόπινγκ Επιτροπή (ή έχουν εκχωρηθεί σε ομάδες εργασίες) σύμφωνα με αυτά τα Ιατρικά Άρθρα·
  - (β) να παρακολουθεί την υλοποίηση όλων των διεργασιών, των ανακοινώσεων, των συστάσεων ή των κατευθυντήριων γραμμών που έχουν εκδοθεί από την Ιατρική και Αντι-Ντόπινγκ Επιτροπή·
  - (γ) να διαχειρίζεται τη χορήγηση των ΕΧΘΣ σύμφωνα με τους Κανονισμούς Αντι-Ντόπινγκ·
  - (δ) να λαμβάνει κάθε απόφαση σχετικά με τη νομιμότητα ενός αθλητή που μπορεί να απαιτηθεί σύμφωνα με τους Κανονισμούς· και
  - (ε) να χειρίζεται γενικά όλα τα θέματα ιατρικής φύσης που προκύπτουν κατά την πορεία των δραστηριοτήτων της IAAF.

7. Ο Ιατρικός Διευθυντής θα μπορεί σε οποιαδήποτε στιγμή κατά την πορεία της εργασίας του να ζητήσει συμβουλευτική γνώμη από τον Πρόεδρο της Ιατρικής και Αντι-Ντόπινγκ Επιτροπής ή από κάθε άλλο παρόμοιο πρόσωπο θεωρεί αυτός κατάλληλο. Θα δίνει αναφορά στην Ιατρική και Αντι-Ντόπινγκ Επιτροπή τουλάχιστον μια φορά το χρόνο, αλλά και συχνότερα, αν κληθεί για το λόγο αυτό.
8. Οι ιατρικές πληροφορίες που επεξεργάζεται το Ιατρικό και Αντι-Ντόπινγκ Τμήμα στην πορεία των δραστηριοτήτων του σύμφωνα με αυτά τα Ιατρικά Άρθρα, θα χρησιμοποιούνται με αυστηρή εχεμύθεια και σύμφωνα με τους ισχύοντες νόμους για την προστασία των προσωπικών δεδομένων.

#### ΑΡΘΡΟ 49

##### Αθλητές

---

1. Οι Αθλητές θα είναι οι ίδιοι υπεύθυνοι για τη σωματική τους υγεία και την ιατρική τους παρακολούθηση.
2. Με το να δηλώσει συμμετοχή σε έναν Διεθνή Αγώνα, ο Αθλητής απαλλάσσει ειδικά την IAAF (και τα αντίστοιχα Μέλη, τους διευθυντές, τους παράγοντες, τους υπαλλήλους, τους εθελοντές, τους αναδόχους ή τους ατζέντηδες) από οποιαδήποτε ευθύνη στο βαθμό που επιτρέπει ο νόμος για τυχόν απώλεια, τραυματισμό ή βλάβη μπορεί να υποστεί, που σχετίζεται ή είναι αποτέλεσμα της συμμετοχής του στο Διεθνή Αγώνα.

#### ΑΡΘΡΟ 50

##### Ομοσπονδίες των Μελών

---

1. Ανεξάρτητα από τις διατάξεις του Άρθρου 49, τα Μέλη θα καταβάλλουν τις καλύτερες δυνατές προσπάθειες ώστε να διασφαλίζουν ότι όλοι οι Αθλητές υπό τη δικαιοδοσία τους που συμμετέχουν σε Διεθνείς Αγώνες θα είναι σε κατάσταση σωματικής υγείας συμβατής με εκείνη του ανώτατου επιπέδου συναγωνισμού στον Κλασικό Αθλητισμό.
2. Κάθε Μέλος θα καταβάλλει τις καλύτερες δυνατές προσπάθειες για να διασφαλίζει ότι παρέχεται κατάλληλη και συνεχής ιατρική παρακολούθηση στους Αθλητές του, είτε εσωτερικά είτε μέσω ενός εγκεκριμένου εξωτερικού φορέα. Επιπλέον συνιστάται στα Μέλη να οργανώνουν μια Προ-Αγωνιστική Ιατρική Εξέταση

- (ΠΑΙΕ), που θα γίνεται με τη μορφή που συστήνουν οι Ιατρικές Οδηγίες της IAAF, για κάθε Αθλητή που θα δηλώνουν σε κάποιον Διεθνή Αγώνα σύμφωνα με τα Άρθρα 1.1(α) και 1.1(στ).
3. Κάθε Μέλος θα ορίζει τουλάχιστον έναν ιατρό ομάδας για να προσφέρει στους Αθλητές του την αναγκαία ιατρική φροντίδα κατά την προετοιμασία τους μέχρι τους Διεθνείς Αγώνες σύμφωνα με τα Άρθρα 1.1(α) και 1.1(στ), ή αν είναι δυνατόν και κατά τη διάρκεια αυτών.

## ΑΡΘΡΟ 51

### Ιατρικές Υπηρεσίες και Ασφάλεια στους Διεθνείς Αγώνες

1. Οι Οργανωτικές Επιτροπές θα είναι υπεύθυνες για να παρέχουν επαρκείς ιατρικές υπηρεσίες και για να λαμβάνουν τα κατάλληλα μέτρα ασφάλειας/προστασίας κατά τη διάρκεια των Διεθνών Αγώνων. Οι απαιτούμενες ιατρικές υπηρεσίες και οι υπηρεσίες ασφάλειας/προστασίας θα μπορούν να ποικίλλουν σύμφωνα με τους επόμενους παράγοντες: το μέγεθος και τη φύση του αγώνα, την κατηγορία και τον αριθμό των Αθλητών που συμμετέχουν, τον αριθμό του προσωπικού υποστήριξης και των θεατών, τα επίπεδα υγιεινής του κράτους που διοργανώνει τον αγώνα και τις επικρατούσες περιβαλλοντικές συνθήκες (π.χ. κλίμα, υψόμετρο).
2. Η Ιατρική και Αντι-Ντόπινγκ Επιτροπή θα εκδίδει και θα ανανεώνει διαρκώς πρακτικές οδηγίες ώστε να βοηθάει τις Οργανωτικές Επιτροπές στο να παρέχουν επαρκείς ιατρικές υπηρεσίες και στο να λαμβάνουν τα κατάλληλα μέτρα ασφαλείας στους Διεθνείς Αγώνες.
3. Ειδικές ιατρικές απαιτήσεις και απαιτήσεις ασφαλείας μπορεί να απαιτούνται σύμφωνα με αυτά τα Ιατρικά Άρθρα για ορισμένες κατηγορίες αγωνισμάτων (π.χ. Αγώνες Δρόμου σε Δημόσια Οδό, Αγώνες Βάδην).
4. Οι ιατρικές υπηρεσίες και τα μέτρα ασφαλείας που θα παρέχονται σε έναν Διεθνή Αγώνα, θα περιλαμβάνουν οπωσδήποτε τα εξής:
  - (α) γενική φροντίδα υγιεινής για τους Αθλητές και τα διαπιστευμένα πρόσωπα στον κεντρικό χώρο των αγώνων καθώς και στους χώρους στέγασης των Αθλητών·
  - (β) πρώτες βοήθειες και επείγουσα περίθαλψη για τους Αθλητές, το προσωπικό, τους εθελοντές, τα μέσα ενημέρωσης και τους θεατές στον κεντρικό χώρο των αγώνων·
  - (γ) παρακολούθηση της ασφαλείας·

- (δ) συντονισμός των σχεδίων εκτάκτου ανάγκης και εκκένωσης των χώρων και
  - (ε) συντονισμός όλων των ειδικών ιατρικών υπηρεσιών κατά περίπτωση.
5. Η Οργανωτική Επιτροπή θα ορίζει έναν προϊστάμενο ιατρό για κάθε Διεθνή Αγώνα που διοργανώνεται σύμφωνα με το Άρθρο 1.1(α), ο οποίος θα προετοιμάζει και θα συντονίζει τις ιατρικές υπηρεσίες και τις απαιτήσεις για την ασφάλεια κατά τη διάρκεια του αγώνα. Ο Ιατρικός Διευθυντής θα είναι ο σύνδεσμος ανάμεσα στην IAAF και στην Οργανωτική Επιτροπή για όλα θέματα που σχετίζονται με την ιατρική και την ασφάλεια.
6. Στους Διεθνείς Αγώνες που διοργανώνονται σύμφωνα με το Άρθρο 1.1(α), θα διορίζεται επίσης από την IAAF ένας Ιατρικός Εκπρόσωπος, ο οποίος, σύμφωνα με το Άρθρο 113, θα διασφαλίζει ότι επαρκείς εγκαταστάσεις για ιατρική εξέταση, θεραπεία και επείγουσα περίθαλψη είναι διαθέσιμες στο χώρο των αγώνων κι ότι ιατρική φροντίδα μπορεί να παρασχεθεί στους χώρους στέγασης των αθλητών.





# **ΤΕΤΑΡΤΟ ΜΕΡΟΣ**

## **ΔΙΕΝΕΞΕΙΣ**

## ΤΕΤΑΡΤΟ ΜΕΡΟΣ: ΔΙΕΝΕΞΕΙΣ

---

### ΑΡΘΡΟ 60

#### Διενέξεις

---

#### *Γενικά*

1. Εκτός κι αν αναφέρεται διαφορετικά στο Άρθρο 60.2 ή σε οποιοδήποτε άλλο Άρθρο ή Κανονισμό, όλες οι διενέξεις που προκύπτουν με βάση τα Άρθρα αυτά, θα επιλύονται σύμφωνα με τις διατάξεις που διατυπώνονται παρακάτω.
2. Τα παρακάτω ζητήματα εξαιρούνται από τις διατάξεις των διενέξεων στο παρόν Άρθρο 60:
  - (α) όλες οι διενέξεις που προκύπτουν από αποφάσεις που εκδόθηκαν σύμφωνα με τα Άρθρα Αντι-Ντόπινγκ στο 3ο Μέρος, που περιλαμβάνουν, ενδεικτικά, διενέξεις που προκύπτουν από παραβίαση των άρθρων αντι-ντόπινγκ. Αυτές οι διενέξεις θα επιλύονται σύμφωνα με τις διαδικασίες που διατυπώνονται στο Άρθρο 42·
  - (β) όλες οι ενστάσεις που γίνονται πριν από έναν αγώνα και που αφορούν το νομικό καθεστώς ενός αθλητή που πρόκειται να συμμετάσχει στον αγώνα. Σύμφωνα με το Άρθρο 146.1, στις περιπτώσεις αυτές θα υπάρχει το δικαίωμα άσκησης έφεσης στην Ελλανόδικο Επιτροπή κατά της απόφασης του Τεχνικού Εκπροσώπου (ή Εκπροσώπων). Η απόφαση της Ελλανοδίκου Επιτροπής (ή του Τεχνικού Εκπροσώπου (ή Εκπροσώπων), όταν δεν υπάρχει Ελλανόδικος Επιτροπή ή αν δεν έχει υποβληθεί έφεση στην Ελλανόδικο Επιτροπή) θα είναι τελεσίδικη και δεν θα υπάρχει κανένα δικαίωμα για περαιτέρω έφεση, ούτε προς το ΔΑΔ. Αν το ζήτημα δεν μπορεί να λυθεί με ικανοποιητικό τρόπο πριν από τον αγώνα και επιτραπεί στον αθλητή να αγωνιστεί “υπό αίρεση”, το ζήτημα θα παραπέμπεται στο Συμβούλιο της IAAF, η απόφαση του οποίου θα είναι τελεσίδικη και δεν θα υπάρχει κανένα δικαίωμα για περαιτέρω έφεση, ούτε προς το ΔΑΔ· και
  - (γ) όλες οι ενστάσεις ή άλλες διενέξεις που προκύπτουν στον αγωνιστικό χώρο, μεταξύ των οποίων, ενδεικτικά, οι ενστάσεις που αφορούν το αποτέλεσμα ή τη διεξαγωγή ενός

αγωνίσματος. Σύμφωνα με το Άρθρο 146.3, θα υπάρχει το δικαίωμα άσκησης έφεσης στην Ελλανόδικο Επιτροπή κατά της απόφασης του Εφόρου στις περιπτώσεις αυτές. Η απόφαση της Ελλανοδίκου Επιτροπής (ή του Εφόρου, όταν δεν υπάρχει Ελλανόδικος Επιτροπή ή αν δεν έχει υποβληθεί έφεση στην Ελλανόδικο Επιτροπή) θα είναι τελεσίδικη και δεν θα υπάρχει κανένα δικαίωμα για περαιτέρω έφεση, ούτε προς το ΔΑΔ.

### ***Διενέξεις που Αφορούν Αθλητές, Προσωπικό Υποστήριξης των Αθλητών και Άλλα Πρόσωπα***

3. Όλα τα Μέλη και οι Ομοσπονδίες Ηπείρων θα περιλαμβάνουν στο καταστατικό τους μια διάταξη με την οποία, εκτός κι αν αυτό αναφέρεται διαφορετικά σε κάποιο συγκεκριμένο Άρθρο ή Κανονισμό, όλες οι διενέξεις που προκύπτουν σύμφωνα με τα Άρθρα αυτά και που αφορούν αθλητές, προσωπικό υποστήριξης αθλητών ή άλλα πρόσωπα που ανήκουν στη δικαιοδοσία τους, με όποιον τρόπο κι αν προκύπτουν, θα υποβάλλονται σε ακρόαση ενώπιον του αρμόδιου δικαστηρίου που έχει συσταθεί ή που έχει με διαφορετικό τρόπο εξουσιοδοτηθεί από το Μέλος. Μια τέτοια ακροαματική διαδικασία θα τηρεί τις ακόλουθες αρχές: μια έγκαιρη δίκη ενώπιον ενός δίκαιου και αμερόληπτου δικαστηρίου· το δικαίωμα κάθε ατόμου να ενημερώνεται με δίκαιο και έγκαιρο τρόπο για την κατηγορία εναντίον του· το δικαίωμα να προσκομίσει αποδεικτικά στοιχεία, στα οποία περιλαμβάνεται και το δικαίωμα να καλέσει και να εξετάσει μάρτυρες· το δικαίωμα να εκπροσωπείται από νομικό σύμβουλο και διερμηνέα (με έξοδα του ατόμου)· και μια έγκαιρη και αιτιολογημένη απόφαση εγγράφως.
4. Κάθε αθλητής, προσωπικό υποστήριξης αθλητών ή άλλο πρόσωπο:
  - (α) που λαμβάνει μέρος σε έναν αγώνα κλασσικού αθλητισμού ή σε ένα αγώνισμα στο οποίο γνώριζε ότι κάποιος από τους αγωνιζόμενους είχε αποκλειστεί από τη συμμετοχή ή ήταν μη νόμιμος για να αγωνίζεται σύμφωνα με τα Άρθρα αυτά, ή σε έναν αγώνα που πραγματοποιείται σε ένα Κράτος ή Επικράτεια ενός τιμωρημένου Μέλους. Αυτό δεν ισχύει στους αγώνες κλασσικού αθλητισμού που αφορούν αποκλειστικά την ηλικιακή κατηγορία των Βετεράνων (σύμφωνα με το Άρθρο 141)·

- (β) που λαμβάνει μέρος σε οποιονδήποτε αγώνα κλασσικού αθλητισμού που δεν είναι εγκεκριμένος σύμφωνα με το Άρθρο 2 (Έγκριση για τη Διοργάνωση Αγώνων)·
  - (γ) που παραβιάζει το Άρθρο (4) (Προϋποθέσεις για τη Συμμετοχή σε Διεθνείς Αγώνες) ή οποιουδήποτε Κανονισμούς υπάρχουν κάτω από αυτό·
  - (δ) που παραβιάζει το Άρθρο (5) (Νομιμότητα για Εκπροσώπηση ενός Μέλους) ή οποιουδήποτε Κανονισμούς υπάρχουν κάτω από αυτό·
  - (ε) που παραβιάζει το Άρθρο (6) (Πληρωμές προς τους Αθλητές) ή οποιουδήποτε Κανονισμούς υπάρχουν κάτω από αυτό·
  - (στ) που διαπράττει οποιαδήποτε ενέργεια, κάνει οποιαδήποτε δήλωση, είτε προφορικά είτε γραπτώς, ή εμπλέκεται σε οποιαδήποτε άλλη διαγωγή ή συμπεριφορά που θεωρείται προσβλητική, αντικανονική ή επιζήμια για τα συμφέροντα του Κλασσικού Αθλητισμού ή είναι πιθανόν να δυσφημίζει με κάποιον άλλον τρόπο το άθλημα του Κλασσικού Αθλητισμού·
  - (ζ) που συμμετέχει, ή επιχειρεί να συμμετάσχει, είτε άμεσα είτε έμμεσα, σε οποιοδήποτε στοίχημα, τυχερό παιχνίδι ή παρόμοιο γεγονός ή συναλλαγή που σχετίζεται με αγώνες Κλασσικού Αθλητισμού που διεξάγονται σύμφωνα με τα άρθρα της IAAF, των Ηπείρων ή των Μελών της·
  - (η) που παραβιάζει το Άρθρο (7) (Αντιπρόσωποι Αθλητών) ή οποιουδήποτε Κανονισμούς υπάρχουν κάτω από αυτό·
  - (θ) που παραβιάζει το Άρθρο (8) (Διαφήμιση και Προβολή Διαφημίσεων κατά τη διάρκεια Διεθνών Αγώνων) ή οποιουδήποτε Κανονισμούς υπάρχουν κάτω από αυτό·
  - (ι) που παραβιάζει το Άρθρο (9) (Στοιχήματα) ή οποιουδήποτε Κανονισμούς υπάρχουν κάτω από αυτό· ή
  - (ια) που διαπράττει παραβίαση οποιοδήποτε άλλου Άρθρου (εκτός από ό,τι αναφέρεται στο Άρθρο 60.2)
- θα μπορεί να κηρυχθεί μη νόμιμος σύμφωνα με αυτό το Άρθρο 60.
5. Στην περίπτωση καταγγελίας για παραβίαση του Άρθρου 60.4, θα εφαρμόζονται οι ακόλουθες διαδικασίες:
- (α) Η καταγγελία θα μετατρέπεται σε έγγραφο και θα αποστέλλεται στο Μέλος, στη δύναμη του οποίου ο αθλητής, το προσωπικό υποστήριξης αθλητών ή το άλλο πρόσωπο ανήκει (ή έχει με κάποιον άλλο τρόπο συμφωνήσει να

συμμορφώνεται προς τους κανόνες του), το οποίο θα προχωρεί με έγκαιρο τρόπο στη διενέργεια έρευνας για τα γεγονότα της υπόθεσης.

- (β) Αν, μετά από μια τέτοια έρευνα, το Μέλος πιστεύει ότι υπάρχουν αποδεικτικά στοιχεία που μπορούν να στηρίξουν την καταγγελία, το Μέλος θα ενημερώνει αμέσως τον εμπλεκόμενο αθλητή ή το προσωπικό υποστήριξης του αθλητή ή το άλλο πρόσωπο για την κατηγορία που θα απαγγελθεί και για το δικαίωμά του σε ακρόαση προτού ληφθεί οποιαδήποτε απόφαση. Αν, μετά από μια τέτοια έρευνα, το Μέλος πιστεύει ότι δεν υπάρχουν επαρκή αποδεικτικά στοιχεία για να στηριχθεί κατηγορία εναντίον του αθλητή, του προσωπικού υποστήριξης του αθλητή ή του άλλου προσώπου, το Μέλος θα ενημερώνει αμέσως την IAAF για το γεγονός αυτό και θα παραδίδει έγγραφο αιτιολογικό για την απόφασή του να μην προχωρήσει.
- (γ) Όταν υπάρχει καταγγελία ότι έχει διαπραχθεί παραβίαση του Άρθρου 60.4, ο εμπλεκόμενος αθλητής, το προσωπικό υποστήριξης του αθλητή ή το άλλο πρόσωπο θα υποχρεούται να παραδώσει έγγραφη αιτιολόγηση για την καταγγελλείσα παραβίαση, υπό κανονικές συνθήκες μέσα σε μια χρονική περίοδο το πολύ 7 ημερών από την ημερομηνία της γνωστοποίησης. Αν καμία αιτιολόγηση, ή καμία επαρκής αιτιολόγηση, για την καταγγελλείσα παραβίαση δεν ληφθεί σε αυτό το χρονικό διάστημα, ο εμπλεκόμενος αθλητής, το προσωπικό υποστήριξης του αθλητή ή το άλλο πρόσωπο θα μπορεί να αποκλειστεί προσωρινά από το αρμόδιο Μέλος ενώ εκκρεμεί η επίλυση της υπόθεσης, και κάθε τέτοιος αποκλεισμός θα κοινοποιείται αμέσως στην IAAF. Αν ένα Μέλος παραλείψει να επιβάλει προσωρινό αποκλεισμό, η IAAF θα μπορεί να επιβάλει τον προσωρινό αποκλεισμό στη θέση του Μέλους. Η απόφαση επιβολής προσωρινού αποκλεισμού δεν θα μπορεί να εφεσιβληθεί, αλλά ο εμπλεκόμενος αθλητής, το προσωπικό υποστήριξης του αθλητή ή το άλλο πρόσωπο θα έχει δικαίωμα σε μια πλήρη εσπευσμένη ακρόαση ενώπιον του αρμόδιου δικαστηρίου του Μέλους σύμφωνα με το Άρθρο 60.5(ε).
- (δ) Αν, αφού έχει ήδη ενημερωθεί για την κατηγορία, ο αθλητής, το προσωπικό υποστήριξης του αθλητή ή το άλλο πρόσωπο παραλείψει να επιβεβαιώσει εγγράφως προς το

Μέλος ή άλλο αρμόδιο σώμα εντός 14 ημερών από την ενημέρωση αυτή ότι επιθυμεί να περάσει από ακρόαση, θα θεωρείται ότι παραιτήθηκε του δικαιώματός του σε ακρόαση και ότι αποδέχθηκε ότι διέπραξε παραβίαση της σχετικής διάταξης του Άρθρου 60.4.

- (ε) Αν ο αθλητής, το προσωπικό υποστήριξης του αθλητή ή το άλλο πρόσωπο επιβεβαιώσει ότι επιθυμεί να περάσει από ακρόαση, όλα τα σχετικά αποδεικτικά στοιχεία θα παραδίδονται στο πρόσωπο που κατηγορείται ότι διέπραξε την παραβίαση και μια δίκη που σέβεται τις αρχές που διατυπώνονται στο Άρθρο 60.3 θα διεξάγεται μέσα σε χρονικό διάστημα όχι μεγαλύτερο των 2 μηνών μετά τη γνωστοποίηση της κατηγορίας. Το Μέλος θα ενημερώνει την IAAF μόλις οριστεί η ημερομηνία της δίκης και η IAAF θα έχει το δικαίωμα να παραστεί στη δίκη ως παρατηρητής. Η παρουσία της IAAF στη δίκη με αυτήν την ιδιότητα, ή με οποιαδήποτε άλλη εμπλοκή στην υπόθεση, δεν θα επηρεάζει το δικαίωμά της να εφεσιβάλλει την απόφαση προς το ΔΑΔ σύμφωνα με τα Άρθρα 60.14 και 60.16-17.
- (στ) Αν το αρμόδιο δικαστήριο του Μέλους, αφού συνεκτιμήσει τα αποδεικτικά στοιχεία, αποφανθεί ότι ο εμπλεκόμενος αθλητής, το προσωπικό υποστήριξης του αθλητή ή το άλλο πρόσωπο έχει παραβιάσει το σχετικό Άρθρο ή Κανονισμό, θα κηρύσσει το πρόσωπο μη νόμιμο να συμμετέχει σε διεθνείς και εγχώριους αγώνες για μια χρονική περίοδο που καθορίζεται στις Οδηγίες που συντάσσει το Συμβούλιο, ή θα επιβάλλει κάθε άλλη ποινή που κρίνει κατάλληλη σύμφωνα με τις εγκεκριμένες από το Συμβούλιο ποινές. Αν ο αθλητής, το προσωπικό υποστήριξης του αθλητή ή το άλλο πρόσωπο παραιτηθεί του δικαιώματός του σε δίκη, το Μέλος θα κηρύσσει το πρόσωπο μη νόμιμο να συμμετέχει σε διεθνείς και εγχώριους αγώνες για μια χρονική περίοδο που καθορίζεται στις Οδηγίες που συντάσσει το Συμβούλιο, ή θα επιβάλλει κάθε άλλη ποινή που κρίνει κατάλληλη σύμφωνα με τις εγκεκριμένες από το Συμβούλιο ποινές. Αν δεν υπάρχουν τέτοιοι Οδηγίες ή άλλες ποινές εγκεκριμένες από το Συμβούλιο, το αρμόδιο δικαστήριο ή το Μέλος, ανάλογα με την περίπτωση, θα αποφασίζει για την αρμόζουσα περίοδο μη νομιμότητας του προσώπου ή για άλλη ποινή.

- (ζ) Το Μέλος θα ενημερώνει εγγράφως την IAAF για την απόφαση που έλαβε εντός 5 εργάσιμων ημερών από την ημερομηνία έκδοσης της απόφασης (και θα αποστέλλει στην IAAF αντίγραφο του έγγραφου αιτιολογικού για την απόφαση αυτή).
6. Όταν ένα Μέλος εκχωρεί τη διενέργεια της ακρόασης σε οποιοδήποτε σώμα, επιτροπή ή δικαστήριο (είτε εντός είτε εκτός του Μέλους), ή όταν για οποιονδήποτε άλλο λόγο, οποιοδήποτε εθνικό σώμα, επιτροπή ή δικαστήριο εκτός του Μέλους είναι υπεύθυνο για να διενεργήσει την ακρόαση του αθλητή, του προσωπικού υποστήριξης του αθλητή ή του άλλου προσώπου σύμφωνα με τα Άρθρα αυτά, η απόφαση αυτού του σώματος, της επιτροπής ή του δικαστηρίου θα θεωρείται, για τους σκοπούς του Άρθρου 60, ότι αποτελεί απόφαση του Μέλους και κατ' αυτόν τον τρόπο θα ερμηνεύεται και η λέξη «Μέλος» σε ένα τέτοιο Άρθρο.

#### ***Διενέργειες μεταξύ ενός Μέλους και της IAAF***

7. Κάθε Μέλος θα περιλαμβάνει στο καταστατικό του μια διάταξη σύμφωνα με την οποία όλες οι διενέργειες που μπορεί να προκύψουν μεταξύ ενός Μέλους και της IAAF θα παραπέμπονται στο Συμβούλιο, εκτός κι αν αυτό ορίζεται διαφορετικά σε κάποιο συγκεκριμένο Άρθρο ή Κανονισμό. Το Συμβούλιο θα καθορίζει τη διαδικασία για την τελική εκδίκαση της διένεξης ανάλογα με τις περιστάσεις της εν λόγω υπόθεσης.
8. Στην περίπτωση που η IAAF προτίθεται να αποκλείσει ένα Μέλος για παραβίαση των Άρθρων, θα πρέπει προηγουμένως να αποστείλει στο Μέλος έγγραφη ενημέρωση για τους λόγους του αποκλεισμού και θα πρέπει επίσης να δώσει στο Μέλος μια εύλογη δυνατότητα υπεράσπισης επί του θέματος σύμφωνα με τις διαδικασίες που αναλύονται στο Άρθρο 14.10 του Καταστατικού.

#### ***Διενέργειες μεταξύ Μελών***

9. Κάθε Μέλος θα περιλαμβάνει στο καταστατικό του μια διάταξη σύμφωνα με την οποία όλες οι διενέργειες με άλλο Μέλος θα παραπέμπονται στο Συμβούλιο. Το Συμβούλιο θα καθορίζει τη διαδικασία για την τελική εκδίκαση της διένεξης ανάλογα με τις περιστάσεις της εν λόγω υπόθεσης.

#### ***Εφέσεις κατά Αποφάσεων βάσει του Άρθρου 60.4***

10. Όλες οι αποφάσεις βάσει του Άρθρου 60.4 θα μπορούν να εφεσιβάλλονται σύμφωνα με τις διατάξεις που διατυπώνονται παρακάτω. Όλες αυτές οι αποφάσεις θα παραμένουν σε ισχύ ενώ

εκκρεμεί η εκδίκαση της έφεσης, εκτός κι αν αυτό καθορίζεται με διαφορετικό τρόπο (βλ. Άρθρο 60.22).

11. Τα επόμενα είναι ένας ενδεικτικός κατάλογος παραδειγμάτων από αποφάσεις που θα μπορούν να εφεσιβληθούν σύμφωνα με το Άρθρο 60.4:
  - (α) Όταν ένα Μέλος έχει λάβει απόφαση ότι ένας αθλητής, προσωπικό υποστήριξης αθλητή ή άλλο πρόσωπο έχει διαπράξει παραβίαση του Άρθρου 60.4·
  - (β) Όταν ένα Μέλος έχει λάβει απόφαση ότι ένας αθλητής, προσωπικό υποστήριξης του αθλητή ή άλλο πρόσωπο δεν έχει διαπράξει παραβίαση του Άρθρου 60.4·
  - (γ) Όταν ένα Μέλος έχει λάβει απόφαση ότι ένας αθλητής, προσωπικό υποστήριξης αθλητή ή άλλο πρόσωπο έχει διαπράξει παραβίαση του Άρθρου 60.4 αλλά παρέλειψε να επιβάλει ποινή σύμφωνα με τις εγκεκριμένες από το Συμβούλιο Οδηγίες·
  - (δ) Όταν το Μέλος αποφασίζει ότι δεν υπάρχουν επαρκή αποδεικτικά στοιχεία για να στηριχθεί μια κατηγορία σύμφωνα με το Άρθρο 60.4 (βλ. Άρθρο 60.5(β))·
  - (ε) Όταν το Μέλος έχει διενεργήσει δίκη σύμφωνα με το Άρθρο 60.5, αλλά ο εμπλεκόμενος αθλητής ή το προσωπικό υποστήριξης του αθλητή ή το άλλο πρόσωπο θεωρεί ότι κατά τη διεξαγωγή ή την έκδοση απόφασης αυτής της δίκης, το Μέλος παραπλανήθηκε ή με κάποιον άλλον τρόπο κατέληξε σε εσφαλμένο συμπέρασμα·
  - (στ) Όταν το Μέλος έχει διενεργήσει δίκη σύμφωνα με το Άρθρο 60.5, αλλά η IAAF θεωρεί ότι κατά τη διεξαγωγή ή την έκδοση απόφασης αυτής της δίκης, το Μέλος παραπλανήθηκε ή με κάποιον άλλον τρόπο κατέληξε σε εσφαλμένο συμπέρασμα.
12. Στις υποθέσεις που αφορούν αθλητές Διεθνούς Επιπέδου (ή το προσωπικό υποστήριξης των αθλητών αυτών), η απόφαση του αρμοδίου σώματος του Μέλους θα μπορεί να εφεσιβληθεί αποκλειστικά προς το ΔΑΔ σύμφωνα με τις διατάξεις που διατυπώνονται στα Άρθρα 60.23 έως 60.28.
13. Στις υποθέσεις που δεν αφορούν αθλητές Διεθνούς Επιπέδου (ή το προσωπικό υποστήριξης των αθλητών αυτών), η απόφαση του αρμοδίου σώματος του Μέλους θα μπορεί (εκτός κι αν ισχύει το Άρθρο 60.17) να εφεσιβληθεί προς ένα εθνικού επιπέδου δευτεροβάθμιο σώμα σύμφωνα με τα άρθρα του Μέλους. Κάθε



Μέλος θα έχει σε εφαρμογή μια διαδικασία έφεσης σε εθνικό επίπεδο η οποία σέβεται τις ακόλουθες αρχές: μια έγκαιρη δίκη ενώπιον ενός δίκαιου, αμερόληπτου και ανεξάρτητου δικαστηρίου· το δικαίωμα της εκπροσώπησης από νομικό σύμβουλο και διερμηνέα (με επιβάρυνση του ενάγοντος)· και μια έγκαιρη και αιτιολογημένη απόφαση εγγράφως. Η απόφαση του δευτεροβάθμιου σώματος εθνικού επιπέδου θα μπορεί να εφεσιβληθεί προς το ΔΑΔ σύμφωνα με το Άρθρο 60.16.

#### ***Διάδικοι που έχουν Δικαίωμα να Εφεσιβάλλουν Αποφάσεις***

14. Σε κάθε υπόθεση που αφορά αθλητές Διεθνούς Επιπέδου (ή το προσωπικό υποστήριξης των αθλητών αυτών), οι παρακάτω διάδικοι θα έχουν το δικαίωμα να εφεσιβάλλουν μια απόφαση στο ΔΑΔ:
- (α) ο αθλητής ή το άλλο πρόσωπο που είναι το θέμα της εφεσιβαλλόμενης απόφασης·
  - (β) ο άλλος διάδικος στην υπόθεση, προς τον οποίο επιδικάστηκε η απόφαση·
  - (γ) η IAAF· και
  - (δ) η ΔΟΕ (όταν η υπόθεση μπορεί να έχει επίδραση στη νομιμότητα συμμετοχής σε σχέση με τους Ολυμπιακούς Αγώνες).
15. Σε κάθε υπόθεση που δεν αφορά Αθλητές Διεθνούς Επιπέδου (ή το προσωπικό υποστήριξης των αθλητών αυτών), οι διάδικοι που έχουν το δικαίωμα να εφεσιβάλλουν μια απόφαση προς το δευτεροβάθμιο σώμα εθνικού επιπέδου θα είναι αυτοί που προβλέπονται από τα άρθρα του Μέλους, αλλά σε αυτούς θα περιλαμβάνονται κατ' ελάχιστον οι εξής:
- (α) ο αθλητής ή το άλλο πρόσωπο που είναι το θέμα της εφεσιβαλλόμενης απόφασης·
  - (β) ο άλλος διάδικος στην υπόθεση, προς τον οποίο επιδικάστηκε η απόφαση·
  - (γ) το Μέλος.
- Η IAAF δεν θα έχει το δικαίωμα να εφεσιβάλλει μια απόφαση στο δευτεροβάθμιο σώμα εθνικού επιπέδου, αλλά θα έχει το δικαίωμα να παρίσταται σε οποιαδήποτε ακροαματική διαδικασία ενώπιον του σώματος αυτού ως παρατηρητής. Η παρουσία της IAAF σε μια δίκη με την ιδιότητα αυτή δεν θα επηρεάζει το δικαίωμά της να ασκήσει έφεση κατά της απόφασης του δευτεροβάθμιου σώματος εθνικού επιπέδου στο ΔΑΔ σύμφωνα με το Άρθρο 60.16.

16. Σε κάθε υπόθεση που δεν αφορά Αθλητές Διεθνούς Επιπέδου (ή το προσωπικό υποστήριξης των αθλητών αυτών), οι ακόλουθοι διάδικοι θα έχουν το δικαίωμα να εφεσιβάλλουν απόφαση του δευτεροβάθμιου σώματος εθνικού επιπέδου στο ΔΑΔ:
  - (α) η IAAF· και
  - (β) η ΔΟΕ (όταν η υπόθεση μπορεί να έχει επίδραση στη νομιμότητα συμμετοχής σε σχέση με τους Ολυμπιακούς Αγώνες).
17. Σε κάθε υπόθεση που δεν αφορά Αθλητές Διεθνούς Επιπέδου ή το προσωπικό υποστήριξης των αθλητών αυτών, η IAAF και η ΔΟΕ (όταν η υπόθεση μπορεί να έχει επίδραση στη νομιμότητα συμμετοχής σε σχέση με τους Ολυμπιακούς Αγώνες) θα έχουν το δικαίωμα να εφεσιβάλλουν απόφαση του αρμόδιου σώματος του Μέλους απευθείας στο ΔΑΔ, σε οποιαδήποτε από τις επόμενες περιπτώσεις:
  - (α) το Μέλος δεν προβλέπει διαδικασία έφεσης σε εθνικό επίπεδο·
  - (β) δεν έχει ασκηθεί καμία έφεση προς το δευτεροβάθμιο σώμα εθνικού επιπέδου του Μέλους από κανέναν από τους διάδικους του Άρθρου 60.15·
  - (γ) αυτό προβλέπεται από τους κανονισμούς του Μέλους.
18. Κάθε διάδικος που υποβάλλει έφεση σύμφωνα με τα Άρθρα αυτά θα αποκτά δικαίωμα να δέχεται βοήθεια από το ΔΑΔ για να λάβει όλες τις σχετικές πληροφορίες από το σώμα του οποίου η απόφαση εφεσιβάλλεται και οι πληροφορίες αυτές θα δίνονται, αν αυτό απαιτήσει το ΔΑΔ.

#### ***Εναγόμενοι στην Έφεση προς το ΔΑΔ***

19. Ως γενικός κανόνας, ο εναγόμενος σε μια έφεση προς το ΔΑΔ σύμφωνα με τα Άρθρα αυτά θα είναι ο διάδικος ο οποίος έχει λάβει την απόφαση που εφεσιβάλλεται. Όταν το Μέλος έχει εκχωρήσει τη διεξαγωγή της δίκης σύμφωνα με τα Άρθρα αυτά σε ένα άλλο σώμα, επιτροπή ή δικαστήριο σύμφωνα με το Άρθρο 60.6, ο εναγόμενος στην έφεση κατά μιας τέτοιας απόφασης θα είναι το Μέλος.
20. Όταν η IAAF είναι η ενάγουσα σε μια έφεση ενώπιον του ΔΑΔ, θα έχει το δικαίωμα να προσάγει ως συμπληρωματικούς εναγόμενους στην έφεση όσους διάδικους θεωρεί η ίδια απαραίτητο, όπως τον αθλητή, το προσωπικό υποστήριξης του αθλητή ή άλλο πρόσωπο που μπορεί να επηρεάζεται από την απόφαση.

21. Αν σε κάποια υπόθεση η IAAF δεν είναι διάδικος στην έφεση προς το ΔΑΔ, θα μπορεί εντούτοις να συμμετέχει ως κανονικός διάδικος στην έφεση αν η ίδια το κρίνει αναγκαίο. Όταν η IAAF επιλέξει να συμμετάσχει, και η θέση της IAAF στην έφεση είναι αυτή του συνεναγόμενου, η IAAF θα έχει το δικαίωμα να ορίσει έναν διαιτητή από κοινού με τον εναγόμενο της έφεσης. Αν υπάρξει οποιαδήποτε διαφωνία ως προς το ποιος θα πρέπει να οριστεί ως διαιτητής, θα υπερισχύει η επιλογή της IAAF για το διαιτητή.

### ***Έφεση κατά Αποφάσεων από την IAAF προς το ΔΑΔ***

22. Η απόφαση από την IAAF σχετικά με το αν θα πρέπει να ασκηθεί έφεση σε μια υπόθεση προς το ΔΑΔ (ή με το αν θα πρέπει η IAAF να συμμετάσχει ως διάδικος σε μια έφεση προς το ΔΑΔ κατά τα προβλεπόμενα από το Άρθρο 60.21) θα λαμβάνεται από το Συμβούλιο ή τους διορισμένους από αυτό. Το Συμβούλιο (ή οι διορισμένοι από αυτό) θα αποφασίζει ταυτόχρονα, κατά περίπτωση, αν ο εμπλεκόμενος αθλητής θα αποκλείεται εν αναμονή της απόφασης του ΔΑΔ.

### ***Η Έφεση προς το ΔΑΔ***

23. Αν δεν αποφασίσει διαφορετικά το Συμβούλιο, ο ενάγων θα έχει τριάντα (30) ημέρες για να υποβάλει το υπόμνημα της έφεσής του προς το ΔΑΔ, ξεκινώντας από την ημερομηνία της κοινοποίησης του έγγραφου αιτιολογικού της απόφασης που πρόκειται να εφεσιβληθεί (στα Αγγλικά ή στα Γαλλικά, όταν η IAAF πρόκειται να είναι η ενάγουσα), ή από την τελευταία ημέρα κατά την οποία η απόφαση θα μπορούσε να είχε εφεσιβληθεί προς το δευτεροβάθμιο σώμα εθνικού επιπέδου σύμφωνα με το Άρθρο 60.15. Όταν ο ενάγων δεν είναι η IAAF, ταυτόχρονα με την υποβολή του υπομνήματος της έφεσης προς το ΔΑΔ, ο ενάγων θα αποστέλλει κι ένα αντίγραφο του υπομνήματος της έφεσης προς την IAAF. Εντός δεκαπέντε (15) ημερών από την προθεσμία για τη υποβολή του υπομνήματος της έφεσης, ο ενάγων θα υποβάλλει και τη δικογραφία της έφεσης προς το ΔΑΔ και, εντός τριάντα (30) ημερών από την λήψη της δικογραφίας της έφεσης, ο εναγόμενος θα υποβάλλει την απάντησή του στο ΔΑΔ.
24. Όλες οι εφέσεις ενώπιον του ΔΑΔ θα παίρνουν τη μορφή επανεκδίκασης από την αρχή των ζητημάτων που προέκυψαν στην υπόθεση και η Ολομέλεια του ΔΑΔ θα μπορεί να

αντικαθιστά με τη δική της απόφαση την απόφαση του αρμόδιου δικαστηρίου του Μέλους, όταν κρίνει ότι η απόφαση του αρμόδιου δικαστηρίου του Μέλους είναι λανθασμένη ή διαδικαστικά διάτρητη. Η Ολομέλεια του ΔΑΔ θα μπορεί σε κάθε περίπτωση να συμπληρώνει ή να αυξάνει την ποινή που επιβλήθηκε στην προσβαλλόμενη απόφαση.

25. Σε όλες τις εφέσεις προς το ΔΑΔ που αφορούν την IAAF, το ΔΑΔ και η Ολομέλεια του ΔΑΔ θα δεσμεύονται από το Καταστατικό, τα Άρθρα και τους Κανονισμούς της IAAF. Στην περίπτωση που υπάρχει οποιαδήποτε ασυμφωνία ανάμεσα στα άρθρα του ΔΑΔ που ισχύουν επί του παρόντος και στο Καταστατικό, τα Άρθρα και τους Κανονισμούς της IAAF, το Καταστατικό, τα Άρθρα και οι Κανονισμοί της IAAF θα υπερισχύουν.
26. Σε όλες τις εφέσεις προς το ΔΑΔ που αφορούν την IAAF, η κυρίαρχη νομοθεσία θα είναι η νομοθεσία του Μονακό και οι διαιτησίες θα διεξάγονται στα Αγγλικά, εκτός κι αν οι διάδικοι συμφωνήσουν διαφορετικά.
27. Η Ολομέλεια του ΔΑΔ θα μπορεί στις κατάλληλες περιπτώσεις να επιδικάζει σε έναν διάδικο τα έξοδά του, ή μια συνεισφορά στα έξοδά του, με τα οποία επιβαρύνθηκε για την έφεση στο ΔΑΔ.
28. Η απόφαση του ΔΑΔ θα είναι τελεσίδικη και δεσμευτική για όλους τους διάδικους, και για όλα τα Μέλη, και δεν θα εγείρεται κανένα δικαίωμα έφεσης κατά της απόφασης του ΔΑΔ. Η απόφαση του ΔΑΔ θα έχει άμεση ισχύ και όλα τα Μέλη θα πρέπει να προβαίνουν σε όλες τις απαραίτητες ενέργειες για να διασφαλίσουν ότι έχει τεθεί σε ισχύ. Το γεγονός της προσφυγής στο ΔΑΔ και η απόφαση του ΔΑΔ θα περιγράφονται στο επόμενο σημείωμα που θα αποσταλεί από το Γενικό Γραμματέα προς όλα τα Μέλη.

**ΠΕΜΠΤΟ ΜΕΡΟΣ**  
**ΤΕΧΝΙΚΑ ΑΡΘΡΑ**

## ΠΕΜΠΤΟ ΜΕΡΟΣ: ΤΕΧΝΙΚΑ ΑΡΘΡΑ

---

### ΑΡΘΡΟ 100

#### Γενικά

---

Όλοι οι Διεθνείς Αγώνες, όπως ορίζονται στο Άρθρο 1.1, θα διεξάγονται σύμφωνα με τα Άρθρα της IAAF και αυτό θα αναφέρεται σε όλες τις ανακοινώσεις, τις διαφημίσεις, τα προγράμματα και το έντυπο υλικό.

Σε όλους τους αγώνες, εκτός από τα Παγκόσμια Πρωταθλήματα (Ανοικτού και Κλειστού Στίβου) και τους Ολυμπιακούς Αγώνες, τα αγωνίσματα θα μπορούν να διεξάγονται με διαφορετική μορφή από εκείνη που προβλέπουν τα Τεχνικά Άρθρα της IAAF, αλλά κανόνες που θα παρέχουν περισσότερα δικαιώματα στους αθλητές, απ' όσα εκείνοι θα είχαν με την εφαρμογή των κανονικών Άρθρων, δεν θα μπορούν να εφαρμόζονται. Αυτές οι μορφές θα καθορίζονται από τους αρμόδιους φορείς που έχουν τον έλεγχο του αγώνα.

*Σημ.: Συνιστάται στα Μέλη να υιοθετούν τα Άρθρα της IAAF για τη διεξαγωγή των δικών τους αγώνων στίβου.*

## ΚΕΦΑΛΑΙΟ 1<sup>Ο</sup> - ΑΓΩΝΟΔΙΚΕΣ

### ΑΡΘΡΟ 110

#### Διεθνείς Αγωνοδίκες

---

Στους αγώνες που διεξάγονται σύμφωνα με τα Άρθρα 1.1(α), (β), (γ) και (στ), θα πρέπει να ορίζονται διεθνώς οι ακόλουθοι αγωνοδίκες:

- (α) Ένας ή περισσότεροι Οργανωτικοί Εκπρόσωποι
- (β) Ένας ή περισσότεροι Τεχνικοί Εκπρόσωποι
- (γ) Ιατρικός Εκπρόσωπος
- (δ) Εκπρόσωπος Ελέγχου Ντόπινγκ
- (ε) Διεθνείς Τεχνικοί Αγωνοδίκες / Διεθνείς Αγωνοδίκες Δρόμου σε Ανώμαλο Έδαφος, Δρόμου σε Δημόσια Οδό και Δρόμου σε Ορεινό Έδαφος / Τεχνικοί Αγωνοδίκες Ηπείρων
- (στ) Διεθνείς Κριτές Βάδην / Κριτές Βάδην Ηπείρων
- (ζ) Διεθνής Μετρητής Διαδρομής σε Δημόσια Οδό

- (η) Ένας ή περισσότεροι Διεθνείς Αφέντες
- (θ) Διεθνής Κριτής Φώτο-Φίνις
- (ι) Ελλανόδικος Επιτροπή

Ο αριθμός των αγωνοδικών που ορίζονται σε κάθε κατηγορία, το πώς, το πότε και το από ποιούς θα ορίζονται, θα υποδεικνύεται στους ισχύοντες Τεχνικούς Κανονισμούς της IAAF (ή της Ομοσπονδίας της Ηπείρου).

Για τους αγώνες που διοργανώνονται σύμφωνα με τα Άρθρα 1.1(α) και (ε), η IAAF θα μπορεί να ορίζει έναν Επίτροπο Διαφημίσεων. Για τους αγώνες σύμφωνα με τα Άρθρα 1.1(γ), (στ) και (ι), ο ορισμός αυτός θα γίνεται από την αρμόδια Ομοσπονδία Ηπείρου, για τους αγώνες σύμφωνα με το Άρθρο 1.1(β) από το αρμόδιο σώμα, ενώ για τους αγώνες σύμφωνα με τα Άρθρα 1.1(δ), (η) και (θ), από το αρμόδιο Μέλος της IAAF.

*Σημ.: Οι Διεθνείς Αγωνοδίκες θα πρέπει να φορούν διακριτική ενδυμασία ή άλλο διακριτικό.*

Τα έξοδα μετακίνησης και διαμονής κάθε ατόμου που ορίζεται από την IAAF ή από μια Ομοσπονδία Ηπείρου σύμφωνα με το Άρθρο αυτό ή με το Άρθρο 3.2 θα καλύπτονται στο άτομο αυτό από τους διοργανωτές του αγώνα σύμφωνα με τους σχετικούς Κανονισμούς.

## ΑΡΘΡΟ 111

### **Οργανωτικοί Εκπρόσωποι**

---

Οι Οργανωτικοί Εκπρόσωποι θα διατηρούν στενή επαφή με την Οργανωτική Επιτροπή διαρκώς και θα υποβάλλουν αναφορές προς το Συμβούλιο της IAAF σε τακτά χρονικά διαστήματα, ενώ επίσης θα χειρίζονται, όπου είναι αναγκαίο, τα θέματα που αφορούν τα καθήκοντα και τις οικονομικές υποχρεώσεις του Οργανωτικού Μέλους και της Οργανωτικής Επιτροπής. Θα συνεργάζονται με τον ή τους Τεχνικούς Εκπροσώπους.

## ΑΡΘΡΟ 112

### **Τεχνικοί Εκπρόσωποι**

---

Οι Τεχνικοί Εκπρόσωποι, σε συνεργασία με την Οργανωτική Επιτροπή, η οποία θα τους παρέχει κάθε αναγκαία βοήθεια, είναι υπεύθυνοι για να διασφαλίζουν ότι όλες οι τεχνικές ρυθμίσεις βρίσκονται σε απόλυτη συμφωνία με τα Τεχνικά Άρθρα της IAAF και το Εγχειρίδιο Εγκαταστάσεων Στίβου της IAAF.

Οι Τεχνικοί Εκπρόσωποι θα υποβάλλουν γραπτές αναφορές κατά περίπτωση για τις προετοιμασίες των αγώνων και θα συνεργάζονται με τον ή τους Οργανωτικούς Εκπροσώπους.

Επιπλέον, οι Τεχνικοί Εκπρόσωποι θα πρέπει:

- (α) να υποβάλλουν στο αρμόδιο σώμα προτάσεις για το ωρολόγιο πρόγραμμα των αγωνισμάτων και για τα όρια συμμετοχής.
- (β) να προσδιορίζουν τον κατάλογο των οργάνων που θα χρησιμοποιηθούν και το αν οι αθλητές θα μπορούν να χρησιμοποιούν τα δικά τους όργανα ή αυτά που παρέχονται από έναν προμηθευτή.
- (γ) να διασφαλίζουν ότι οι Τεχνικοί Κανονισμοί θα διανέμονται σε όλα τα συμμετέχοντα Μέλη έγκαιρα πριν από τον αγώνα.
- (δ) να είναι υπεύθυνοι για όλες τις υπόλοιπες τεχνικές προετοιμασίες που είναι απαραίτητες για τη διεξαγωγή των αγωνισμάτων του κλασσικού αθλητισμού.
- (ε) να ελέγχουν τις δηλώσεις συμμετοχής και να έχουν το δικαίωμα να τις απορρίπτουν για τεχνικούς λόγους ή τηρώντας το Άρθρο 146.1. (Απόρριψη για λόγους άλλους, πέραν των τεχνικών, θα πρέπει να προκύπτει από απόφαση της IAAF ή του αρμόδιου Συμβουλίου της Ηπείρου).
- (στ) να καθορίζουν τα όρια πρόκρισης για τα Αγωνίσματα Κονίστρας και τη βάση με την οποία θα κανονίζονται οι προκριματικοί γύροι για τα Αγωνίσματα Στίβου.
- (ζ) να κανονίζουν τους προκριματικούς γύρους και τους ομίλους για τα Σύνθετα Αγωνίσματα.
- (η) για τους αγώνες που υπάγονται στα Άρθρα 1.1(α), (β), (γ) και (στ), θα προεδρεύουν της Τεχνικής Σύσκεψης και θα ενημερώνουν τους Τεχνικούς Αγωνοδίκες.

### ΑΡΘΡΟ 113

#### **Ιατρικός Εκπρόσωπος**

---

Ο Ιατρικός Εκπρόσωπος θα έχει την απόλυτη εξουσία για όλα τα ιατρικά θέματα. Θα εξασφαλίζει ότι θα είναι διαθέσιμες ικανοποιητικές εγκαταστάσεις για ιατρική εξέταση, θεραπεία και επείγουσα περίθαλψη στο χώρο των αγώνων και ότι η ιατρική βοήθεια θα μπορεί να παρασχεθεί στο χώρο διαμονής των αθλητών.



Ο Εκπρόσωπος Ελέγχου Ντόπινγκ θα συνεργάζεται με την Οργανωτική Επιτροπή ώστε να διασφαλίζει ότι παρέχονται ικανοποιητικές εγκαταστάσεις για τη διενέργεια του ελέγχου ντόπινγκ. Θα είναι υπεύθυνος για όλα τα θέματα που αφορούν τον έλεγχο ντόπινγκ.

**Διεθνείς Τεχνικοί Αγωνοδίκες (ΙΤΟs) και Διεθνείς Αγωνοδίκες  
Ανωμάλου Δρόμου, Δρόμου επί Δημοσίας Οδού και Δρόμου επί  
Ορεινού Εδάφους (ICROs)**

1. Όταν ορίζονται ΙΤΟs, οι Τεχνικοί Εκπρόσωποι θα ορίζουν τον Επικεφαλής ΙΤΟ μεταξύ των ορισθέντων ΙΤΟs, αν δεν είχε ορισθεί κάποιος προηγουμένως από το αρμόδιο σώμα. Όταν είναι εφικτό, ο Επικεφαλής ΙΤΟ θα ορίζει τουλάχιστον έναν ΙΤΟ για κάθε αγώνισμα του προγράμματος. Οι ΙΤΟs θα παρέχουν κάθε απαραίτητη υποστήριξη προς τον Έφορο του αγωνίσματος.

Οι ΙΤΟs οφείλουν να είναι διαρκώς παρόντες όταν το αγώνισμα στο οποίο έχουν οριστεί βρίσκεται σε εξέλιξη. Θα πρέπει να διασφαλίζουν ότι η διεξαγωγή του αγώνα είναι σε πλήρη συμφωνία με τα Τεχνικά Άρθρα και τις Τεχνικές Διατάξεις της IAAF, καθώς και με όλες τις σχετικές αποφάσεις που έχουν ληφθεί από τους Τεχνικούς Εκπροσώπους.

Αν προκύψει κάποιο πρόβλημα ή αν παρατηρήσουν οποιοδήποτε θέμα το οποίο, κατά τη γνώμη τους, χρήζει σχολιασμού, οφείλουν από την πρώτη στιγμή να το θέσουν υπόψη του Εφόρου του αγωνίσματος, κι αν το θεωρούν αναγκαίο, να δώσουν συμβουλές για το τί θα πρέπει να γίνει. Αν οι συμβουλές τους δεν γίνουν αποδεκτές και αν υπάρχει μια προφανής παράβαση των Τεχνικών Άρθρων και των Τεχνικών Διατάξεων της IAAF ή των αποφάσεων που έχουν ληφθεί από τους Τεχνικούς Εκπροσώπους, θα αποφασίζει ο ΙΤΟ. Αν το θέμα εξακολουθεί να παραμένει ανεπίλυτο, θα παραπέμπεται στον ή στους Τεχνικούς Εκπροσώπους της IAAF.

Μετά την ολοκλήρωση των Αγωνισμάτων Κονίστρας, θα υπογράφουν επίσης τα πινάκια των αποτελεσμάτων.

*Σημ. (i): Στους αγώνες που διοργανώνονται σύμφωνα με τα Άρθρα 1.1(γ) και (στ), τα ανωτέρω θα ισχύουν επίσης και για τους διορισμένους Τεχνικούς Εκπροσώπους Ηπείρων.*

*Σημ. (ii): Αν δεν υπάρχει Έφορος, ο ΙΤΟ θα συνεργάζεται με τον αντίστοιχο Επικεφαλής Κριτή.*

2. Στους Αγώνες Δρόμου σε Ανώμαλο Έδαφος, σε Δημόσια Οδό και σε Ορεινό Έδαφος οι διορισμένοι ICROs θα παρέχουν κάθε αναγκαία υποστήριξη προς τους διοργανωτές του αγώνα. Οφείλουν να είναι διαρκώς παρόντες όταν το αγώνισμα στο οποίο έχουν οριστεί βρίσκεται σε εξέλιξη. Θα πρέπει να διασφαλίζουν ότι η διεξαγωγή του αγώνα είναι σε πλήρη συμφωνία με τα Τεχνικά Άρθρα και τις Τεχνικές Διατάξεις της IAAF, καθώς και με τις σχετικές αποφάσεις που έχουν ληφθεί από τους Τεχνικούς Εκπροσώπους.

## ΑΡΘΡΟ 116

### **Διεθνείς Κριτές Βάδην (IRWJs)**

---

Ένας Πίνακας από Διεθνείς Κριτές Βάδην θα συγκροτείται από την Επιτροπή Βάδην της IAAF, χρησιμοποιώντας κριτήρια εγκεκριμένα από το Συμβούλιο της IAAF.

Οι Διεθνείς Κριτές Βάδην που ορίζονται για όλους τους Διεθνείς Αγώνες που υπάγονται στο Άρθρο 1.1(a) θα πρέπει να είναι μέλη του Πίνακα των Διεθνών Κριτών Βάδην.

*Σημ.: Οι Κριτές Βάδην που ορίζονται για τους Αγώνες που υπάγονται στο Άρθρο 1.1(β), (γ), (ε), (στ), (ζ) και (ι) θα είναι μέλη είτε του Πίνακα των Διεθνών Κριτών Βάδην, είτε ενός από τους Πίνακες των Κριτών Βάδην Ηπείρων.*

## ΑΡΘΡΟ 117

### **Διεθνής Μετρητής Διαδρομής σε Δημόσια Οδό**

---

Στους αγώνες που διοργανώνονται σύμφωνα με το Άρθρο 1.1, θα ορίζεται ένας Διεθνής Μετρητής Διαδρομής σε Δημόσια Οδό για να επαληθεύει τις διαδρομές επί των οποίων διεξάγονται οι αγώνες σε δημόσια οδό, είτε εξ ολοκλήρου είτε μερικώς έξω από το στάδιο.

Ο καθορισμένος μετρητής της διαδρομής θα είναι μέλος της Επιτροπής της IAAF/AIMS των Διεθνών Μετρητών Διαδρομών σε Δημόσια Οδό (Κατηγορίας “Α” ή “Β”).

Η διαδρομή θα πρέπει να μετριέται αρκετόν καιρό πριν από τον αγώνα.

Ο μετρητής θα ελέγχει και θα πιστοποιεί τη διαδρομή, αν την θεωρεί ότι είναι σε συμφωνία με τα Άρθρα για τους Αγώνες σε Δημόσια Οδό (βλ. Άρθρο 240.3 και τις αντίστοιχες Σημειώσεις).

Θα συνεργάζεται με την Οργανωτική Επιτροπή στη διευθέτηση της διαδρομής και θα παρακολουθεί τη διεξαγωγή του αγώνα δρόμου για να διασφαλίζει ότι η διαδρομή που καλύπτεται από τους αθλητές αντιστοιχεί στην ίδια διαδρομή που μετρήθηκε και εγκρίθηκε. Θα παρέχει ένα κατάλληλο πιστοποιητικό προς τον ή τους Τεχνικούς Εκπροσώπους.

#### ΑΡΘΡΟ 118

#### **Διεθνής Αφέτης και Διεθνής Κριτής Φώτο-Φίνις**

---

Σε όλους τους αγώνες που υπάγονται στα Άρθρα 1.1(α), (β), (γ) και (στ), που διεξάγονται εντός σταδίου, θα ορίζονται ένας Διεθνής Αφέτης και ένας Διεθνής Κριτής Φώτο-Φίνις αντίστοιχα από την IAAF ή από την αρμόδια Ομοσπονδία Ηπείρου. Ο Διεθνής Αφέτης θα δίνει την εκκίνηση στους αγώνες δρόμου (και θα αναλαμβάνει οποιαδήποτε άλλα καθήκοντα) που του έχουν ανατεθεί από τον ή τους Τεχνικούς Εκπροσώπους. Ο Διεθνής Κριτής Φώτο-Φίνις θα επιβλέπει όλες τις λειτουργίες του Φώτο-Φίνις.

#### ΑΡΘΡΟ 119

#### **Ελλανόδικος Επιτροπή**

---

Σε όλους τους αγώνες που διοργανώνονται σύμφωνα με τα Άρθρα 1.1(α), (β), (γ) και (στ), θα ορίζεται μια Ελλανόδικος Επιτροπή, η οποία θα πρέπει κανονικά να αποτελείται από τρία, πέντε ή επτά άτομα. Ένα από τα μέλη της θα είναι ο Πρόεδρος και άλλο ένα ο Γραμματέας. Αν και όταν κρίνεται απαραίτητο, ο Γραμματέας θα μπορεί να είναι πρόσωπο που δεν περιλαμβάνεται στην Επιτροπή.

Στις περιπτώσεις που υπάρχει έφεση σχετική με το Άρθρο 230, τουλάχιστον ένα μέλος της Επιτροπής θα είναι ενεργό μέλος του Πίνακα των Διεθνών (ή Ηπειρωτικών) Κριτών Βάδην.

Τα Μέλη της Ελλανοδικού Επιτροπής δεν θα πρέπει να είναι ποτέ παρόντα σε συσκέψεις της Επιτροπής που αφορούν Ένσταση η οποία επηρεάζει, άμεσα ή έμμεσα, αθλητή που ανήκει στη δική τους Ομοσπονδία Μέλους.

Ο προεδρεύων της Επιτροπής θα πρέπει να ζητάει από οποιοδήποτε μέλος επηρεάζεται από το Άρθρο αυτό να αποχωρεί, στην περίπτωση που το μέλος της Επιτροπής δεν το έχει ήδη πράξει από μόνο του.

Η ΙΑΑΦ ή άλλος οργανισμός που είναι υπεύθυνος για τον αγώνα θα πρέπει να ορίζει ένα ή περισσότερα αναπληρωματικά μέλη της Επιτροπής για να αντικαθιστούν οποιοδήποτε μέλος ή μέλη της Επιτροπής που δεν μπορούν να συμμετάσχουν στην εκδίκαση μιας Ένστασης.

Επιπλέον, μια Επιτροπή θα πρέπει να ορίζεται με παρόμοιο τρόπο και σε άλλους αγώνες, όταν οι διοργανωτές το θεωρούν ως επιθυμητό ή απαραίτητο για το συμφέρον της άρτιας διεξαγωγής των αγώνων.

Η πρωταρχική αρμοδιότητα της Επιτροπής θα είναι να επιλαμβάνεται όλων των ενστάσεων σύμφωνα με το Άρθρο 146, καθώς και οποιοδήποτε ζητημάτων προκύψουν κατά τη διάρκεια του αγώνα, τα οποία παραπέμπονται σε αυτήν για να λάβει απόφαση.

## ΑΡΘΡΟ 120

### **Αγωνοδίκες της Διοργάνωσης**

---

Η Οργανωτική Επιτροπή μιας διοργάνωσης θα ορίζει όλους τους αγωνοδίκες, σύμφωνα με τους Κανονισμούς του Μέλους στη χώρα του οποίου διεξάγεται η διοργάνωση και, στην περίπτωση των αγώνων που υπάγονται στα Άρθρα 1.1(α), (β), (γ) και (στ), σύμφωνα με τους Κανονισμούς και τις διαδικασίες του αρμόδιου διεθνούς οργανισμού.

Ο παρακάτω κατάλογος περιλαμβάνει τους αγωνοδίκες που κρίνονται απαραίτητοι για τους μεγάλους Διεθνείς Αγώνες. Η Οργανωτική Επιτροπή θα μπορεί, εντούτοις, να τροποποιεί τον κατάλογο αυτόν ανάλογα με τις τοπικές συνθήκες.

#### ΑΓΩΝΟΔΙΚΕΣ ΓΕΝΙΚΗΣ ΔΙΕΥΘΥΝΣΗΣ

- Ένας Διευθυντής Αγώνων (Competition Director)
- Ένας Αλυτάρχης (Meeting Manager)
- Ένας Τεχνικός Διευθυντής (Technical Manager)
- Ένας Διευθυντής Παρουσίασης Αγωνισμάτων (Event Presentation Manager)

#### ΑΓΩΝΟΔΙΚΕΣ ΑΓΩΝΩΝ

- Ένας ή περισσότεροι Έφοροι για την Αίθουσα Κλήσης
- Ένας ή περισσότεροι Έφοροι για τα Αγωνίσματα Δρόμων
- Ένας ή περισσότεροι Έφοροι για τα Αγωνίσματα Κονίστρας
- Ένας ή περισσότεροι Έφοροι για τα Σύνθετα Αγωνίσματα
- Ένας ή περισσότεροι Έφοροι για τα αγωνίσματα εκτός Σταδίου

- Ένας Επικεφαλής Κριτής και επαρκής αριθμός Κριτών για τα Αγώνισματα Δρόμων
- Ένας Επικεφαλής Κριτής και επαρκής αριθμός Κριτών για καθένα από τα Αγώνισματα Κονίστρας
- Ένας Επικεφαλής Κριτής, επαρκής αριθμός βοηθών και πέντε Κριτές για κάθε Αγώνισμα Βάδην εντός Σταδίου
- Ένας Επικεφαλής Κριτής, επαρκής αριθμός βοηθών και οκτώ Κριτές για κάθε Αγώνισμα Βάδην σε Δημόσια Οδό
- Άλλοι αγωνοδίκες για τα Αγώνισματα Βάδην, ανάλογα με τις ανάγκες, στους οποίους συμπεριλαμβάνονται Σημειωτές, χειριστές του Πίνακα Παρατηρήσεων, κλπ.
- Ένας Επικεφαλής Επόπτης και επαρκής αριθμός Εποπτών
- Ένας Επικεφαλής Χρονομέτρης και επαρκής αριθμός Χρονομετρών
- Ένας Συντονιστής Εκκίνησης και επαρκής αριθμός από Αφέτες και Αφέτες Ανάκλησης
- Ένας ή περισσότεροι Βοηθοί Αφέτη
- Ένας Επικεφαλής και επαρκής αριθμός από Σημειωτές Στροφών
- Ένας Γραμματέας Αγώνων και επαρκής αριθμός βοηθών
- Ένας Επικεφαλής και επαρκής αριθμός από Εφόρους Τάξης
- Ένας ή περισσότεροι Χειριστές Ανεμομέτρου
- Ένας Επικεφαλής Κριτής Φώτο-Φίνις και επαρκής αριθμός από Βοηθούς Κριτές Φώτο-Φίνις
- Ένας Επικεφαλής Κριτής Χρονομέτρησης με Αναμεταδότες και επαρκής αριθμός βοηθών
- Ένας ή περισσότεροι Κριτές Μετρήσεων (Ηλεκτρονικών Συστημάτων)
- Ένας Επικεφαλής και επαρκής αριθμός από Κριτές Αίθουσας Κλήσης

#### ΠΡΟΣΘΕΤΟΙ ΑΓΩΝΟΔΙΚΕΣ

- Ένας ή περισσότεροι Εκφωνητές
- Ένας ή περισσότεροι Στατιστικοί
- Ένας Επίτροπος Διαφημίσεων
- Ένας Επίσημος Γεωμέτρης
- Ένας ή περισσότεροι Ιατροί
- Συνοδοί για τους Αθλητές, τους Επίσημους και τους Εκπροσώπους του Τύπου

Οι Έφοροι και οι Επικεφαλής Κριτές θα πρέπει να φορούν διακριτική ενδυμασία ή να φέρουν άλλο διακριτικό.

Αν κριθεί αναγκαίο, θα υπάρχει δυνατότητα να ορίζονται βοηθοί. Θα πρέπει εντούτοις να ληφθεί μέριμνα ώστε στον αγωνιστικό χώρο να βρίσκονται όσο το δυνατόν λιγότεροι αγωνοδίκες. Κατά τη διεξαγωγή γυναικείων αγωνισμάτων, όταν είναι εφικτό, θα πρέπει να ορίζεται μια γυναίκα ιατρός.

#### ΑΡΘΡΟ 121 Διευθυντής Αγώνων

---

Ο Διευθυντής Αγώνων θα σχεδιάζει την τεχνική οργάνωση του αγώνα σε συνεργασία με τον ή τους Τεχνικούς Εκπροσώπους, κατά περίπτωση, θα διασφαλίζει ότι αυτός ο σχεδιασμός υλοποιείται και θα επιλύει κάθε τεχνικό πρόβλημα μαζί με τον ή τους Τεχνικούς Εκπροσώπους.

Θα διευθύνει την επικοινωνία μεταξύ των συμμετεχόντων στον αγώνα και, μέσω του συστήματος ενδοεπικοινωνίας, θα είναι σε επαφή με όλους τους αγωνοδίκες.

#### ΑΡΘΡΟ 122 Αλυτάρχης

---

Ο Αλυτάρχης θα είναι υπεύθυνος για την σωστή διεξαγωγή των Αγώνων. Θα ελέγχει ότι όλοι οι Αγωνοδίκες έχουν παρουσιαστεί για την ανάληψη των καθηκόντων τους, θα ορίζει αναπληρωματικούς όταν υπάρχει ανάγκη και θα έχει τη δικαιοδοσία να απομακρύνει από τη θέση του κάθε Αγωνοδίκη που δεν συμμορφώνεται με τους Κανονισμούς. Σε συνεργασία με το διορισμένο Έφορο Τάξης, θα κανονίζει ώστε να επιτρέπεται η είσοδος μέσα στον κυρίως αγωνιστικό χώρο μόνον σε εξουσιοδοτημένα πρόσωπα.

*Σημ.: Για αγώνες που διαρκούν περισσότερες από τέσσερις ώρες ή για περισσότερες από μία ημέρες, συνιστάται να διαθέτει ο Αλυτάρχης έναν επαρκή αριθμό από Βοηθούς Αλυτάρχες.*

#### ΑΡΘΡΟ 123 Τεχνικός Διευθυντής

---

Ο Τεχνικός Διευθυντής θα είναι υπεύθυνος για:

- (α) να διασφαλίζει ότι ο στίβος, οι διάδρομοι φοράς, οι βαλβίδες, τα τόξα, οι τομείς και τα σκάμματα για τα Αγωνίσματα Κονίστρας, καθώς και όλος ο εξοπλισμός και τα όργανα είναι εναρμονισμένα με τα Άρθρα.

- (β) την τοποθέτηση και την απομάκρυνση του εξοπλισμού και των οργάνων σύμφωνα με τον τεχνικό οργανωτικό σχεδιασμό του αγώνα, όπως έχει εγκριθεί από τους Τεχνικούς Εκπροσώπους.
- (γ) να διασφαλίζει ότι η τεχνική παρουσίαση στους χώρους των αγωνισμάτων γίνεται σύμφωνα με το σχεδιασμό αυτό.
- (δ) να ελέγχει και να σημειώνει όλα τα προσωπικά όργανα που επιτρέπονται στον αγώνα σύμφωνα με το Άρθρο 187.2.
- (ε) να διασφαλίζει ότι έχει λάβει την αναγκαία πιστοποίηση σύμφωνα με το Άρθρο 135 πριν από τον αγώνα.

## ΑΡΘΡΟ 124

### Διευθυντής Παρουσίασης Αγωνισμάτων

---

Ο Διευθυντής Παρουσίασης Αγωνισμάτων θα σχεδιάζει, από κοινού με το Διευθυντή Αγώνων, τις ρυθμίσεις για την παρουσίαση των αγωνισμάτων σε έναν αγώνα, σε συνεργασία με τον Οργανωτικό και Τεχνικό Εκπρόσωπο (ή Εκπροσώπους), όπως και όταν οι περιστάσεις το απαιτούν. Θα διασφαλίζει ότι ο σχεδιασμός υλοποιείται, επιλύοντας κάθε σχετικό πρόβλημα μαζί με το Διευθυντή Αγώνων και τον αρμόδιο Εκπρόσωπο (ή Εκπροσώπους). Θα διευθύνει επίσης την επικοινωνία μεταξύ των μελών της ομάδας παρουσίασης των αγωνισμάτων, χρησιμοποιώντας το σύστημα ενδοεπικοινωνίας για να έρχεται σε επαφή με καθένα μέλος της ομάδας.

## ΑΡΘΡΟ 125

### Έφοροι

---

1. Ένας ή περισσότεροι Έφοροι, ανάλογα με την περίπτωση, θα ορίζονται για την Αίθουσα Κλήσης, για τα Αγωνίσματα Δρόμων, για τα Αγωνίσματα Κονίστρας, για τα Σύνθετα Αγωνίσματα και για τους Αγώνες Δρόμου και Βάδην εκτός σταδίου.  
Οι Έφοροι για τα Αγωνίσματα Δρόμων Εντός Σταδίου και για τα αγωνίσματα εκτός σταδίου δεν θα έχουν δικαιοδοσία για θέματα που άπτονται των αρμοδιοτήτων του Επικεφαλής Κριτή των αγωνισμάτων Βάδην.

2. Οι Έφοροι θα διασφαλίζουν ότι τηρούνται τα Άρθρα (και οι εφαρμοστέες Τεχνικές Διατάξεις) και θα αποφασίζουν για όλα τα ζητήματα που προκύπτουν κατά τη διάρκεια του αγώνα (στον οποίο περιλαμβάνεται ό,τι γίνεται στο Προθερμαντήριο, στην Αίθουσα Κλήσης και, μετά τον αγώνα, μέχρι και την Τελετή Απονομής) και για τα οποία δεν υπάρχει κάποια πρόβλεψη σε αυτά τα Άρθρα (ή σε οποιεσδήποτε εφαρμοστέες Τεχνικές Διατάξεις).

Στην περίπτωση πειθαρχικής υπόθεσης, ο Έφορος της Αίθουσας Κλήσης θα έχει εξουσία, ξεκινώντας από το Προθερμαντήριο μέχρι και τον αγωνιστικό χώρο. Σε όλες τις υπόλοιπες περιπτώσεις, ο αρμόδιος Έφορος του αγωνίσματος, στο οποίο ο αθλητής συμμετέχει ή συμμετείχε, θα έχει εξουσία.

Οι αντίστοιχοι Έφοροι για τα Αγωνίσματα Δρόμων Εντός Σταδίου και για τα αγωνίσματα εκτός σταδίου θα έχουν τη δικαιοδοσία να αποφασίζουν για την κατάταξη σε έναν αγώνα δρόμου, μόνον όταν οι Κριτές της διεκδικούμενης θέσης (ή θέσεων) δεν μπορούν να καταλήξουν σε απόφαση. Ο αρμόδιος Έφορος Δρόμων θα έχει την ισχύ να αποφασίζει για όλα τα γεγονότα που σχετίζονται με τις εκκινήσεις αν δεν συμφωνεί με τις αποφάσεις που έλαβε η ομάδα εκκινήσεων, με την εξαίρεση των περιπτώσεων που αφορούν άκυρη εκκίνηση που καταγράφηκε από μια συσκευή ελέγχου άκυρων εκκινήσεων εγκεκριμένη από την IAAF, εκτός κι αν για οποιονδήποτε λόγο ο Έφορος κρίνει ότι οι πληροφορίες που παρέχει η συσκευή είναι εμφανώς ανακριβείς.

Ο Έφορος Δρόμων που έχει οριστεί να επιβλέπει τις εκκινήσεις θα ονομάζεται επισήμως Έφορος Εκκίνησης.

Ο Έφορος δεν θα ενεργεί ως Κριτής ή ως Επόπτης Δρόμων, αλλά θα μπορεί να λάβει κάθε μέτρο ή απόφαση σύμφωνα με τα Άρθρα που να βασίζεται στις δικές του παρατηρήσεις.

3. Ο αρμόδιος Έφορος θα ελέγχει όλα τα τελικά αποτελέσματα, θα επιλαμβάνεται όλων των αμφισβητούμενων σημείων και θα επιβλέπει τις μετρήσεις των επιδόσεων που αποτελούν Ρεκόρ, σε συνεργασία με τον Κριτή Μετρήσεων (Ηλεκτρονικών Συστημάτων), όταν αυτός ορίζεται. Μετά την ολοκλήρωση κάθε αγωνίσματος, θα συμπληρώνεται αμέσως το πινάκιο αποτελεσμάτων, θα υπογράφεται από τον αρμόδιο Έφορο και θα παραδίδεται στο Γραμματέα των Αγώνων.



4. Ο αρμόδιος Έφορος θα αποφαινεται για οποιαδήποτε διαμαρτυρία ή ένσταση που αφορά τη διεξαγωγή του αγώνα, συμπεριλαμβανομένου οποιουδήποτε ζητήματος προκύπτει στην Αίθουσα Κλήσης.
5. Θα έχει την εξουσία να προειδοποιεί ή να αποκλείει από τον αγώνα οποιονδήποτε αθλητή κρίνει ένοχο για αντιαθλητική ή απρεπή συμπεριφορά. Οι προειδοποιήσεις θα γνωστοποιούνται στον αθλητή με την επίδειξη κίτρινης κάρτας, ενώ ο αποκλεισμός με την επίδειξη κόκκινης κάρτας. Οι προειδοποιήσεις και οι αποκλεισμοί θα καταγράφονται στο πινάκιο αποτελεσμάτων και θα κοινοποιούνται στο Γραμματέα των Αγώνων και στους υπόλοιπους Εφόρους.
6. Ο Έφορος θα μπορεί να αναθεωρεί μια απόφαση (είτε αυτή λήφθηκε την πρώτη στιγμή είτε κατά την εξέταση μιας ένστασης) βασιζόμενος σε οποιοδήποτε διαθέσιμο αποδεικτικό στοιχείο, με την προϋπόθεση ότι η νέα απόφαση μπορεί ακόμη να εφαρμοστεί. Κανονικά, μια τέτοια αναθεώρηση θα μπορεί να γίνεται μόνον πριν από την Τελετή Απονομής για το αντίστοιχο αγώνισμα ή πριν από κάθε εφαρμοστέα απόφαση από την Ελλανόδικο Επιτροπή.
7. Αν κατά τη γνώμη του αρμόδιου Εφόρου, συντρέχουν περιστάσεις σε οποιονδήποτε αγώνα, τέτοιες ώστε η δικαιοσύνη να απαιτεί ότι θα πρέπει να επαναληφθεί οποιοδήποτε αγώνισμα ή οποιοδήποτε τμήμα ενός αγωνίσματος, θα έχει την εξουσία να κηρύσσει το αγώνισμα ως μη γενόμενο και να ορίζει ότι θα πρέπει να διεξαχθεί εκ νέου, είτε την ίδια ημέρα είτε σε κάποια μελλοντική ευκαιρία, όπως αυτός κρίνει.
8. Ο Έφορος Συνθέτων Αγωνισμάτων θα έχει δικαιοδοσία στη διεξαγωγή του αγώνα των Συνθέτων Αγωνισμάτων. Θα έχει επίσης δικαιοδοσία στη διεξαγωγή των αντίστοιχων ατομικών αγωνισμάτων που περιλαμβάνονται στον αγώνα Συνθέτων Αγωνισμάτων.
9. Ο Έφορος Δρόμων σε Δημόσια Οδό θα δίνει μια προειδοποίηση πριν από την ακύρωση, όταν αυτό είναι εφικτό (π.χ. σύμφωνα με τα Άρθρα 144 ή 240.8). Αν υπάρξει ένσταση, θα ισχύει το Άρθρο 146.

**Γενικά**

1. Ο Επικεφαλής Κριτής για τα Αγωνίσματα Δρόμων Εντός Σταδίου και ο Επικεφαλής Κριτής για κάθε Αγωνίσμα Κονίστρας θα συντονίζουν τη δουλειά των κριτών στα αντίστοιχα αγωνίσματά τους. Όταν το αρμόδιο σώμα δεν έχει ήδη καταλείψει τα καθήκοντα των Κριτών, τότε τα καθήκοντα θα κατανέμονται από τους Επικεφαλής Κριτές.

**Αγωνίσματα Δρόμων σε Στίβο και Αγωνίσματα σε Δημόσια Οδό**

2. Οι Κριτές, οι οποίοι πρέπει να βρίσκονται όλοι στην ίδια πλευρά του στίβου ή της διαδρομής, θα αποφασίζουν για τη σειρά με την οποία τερμάτισαν οι αθλητές και όσες περιπτώσεις δεν μπορούν να καταλήξουν σε απόφαση, θα παραπέμπουν το θέμα στον Έφορο, ο οποίος και θα αποφασίζει.

*Σημ.: Οι Κριτές θα πρέπει να είναι τοποθετημένοι τουλάχιστον 5 μ. από τη γραμμή τερματισμού, και στην ίδια ευθεία με αυτήν, και θα πρέπει να τους παρέχεται μια υπερυψωμένη εξέδρα.*

**Αγωνίσματα Κονίστρας (Άλματα και Ρίψεις)**

3. Οι Κριτές θα κρίνουν και θα καταγράφουν κάθε προσπάθεια και θα μετρούν κάθε έγκυρη προσπάθεια των αθλητών σε όλα τα Αγωνίσματα Κονίστρας. Στο Άλμα σε Ύψος και στο Άλμα Επί Κοντώ, θα πρέπει να γίνονται ακριβείς μετρήσεις όταν ο πήχης ανεβαίνει, ιδιαίτερα όταν επιχειρείται κατάρριψη Ρεκόρ. Τουλάχιστον δύο Κριτές θα πρέπει να καταγράφουν όλες τις προσπάθειες, ελέγχοντας τα όσα κατέγραψαν στο τέλος κάθε γύρου προσπαθειών.

Ο αρμόδιος Κριτής θα υποδεικνύει το αν μια προσπάθεια είναι έγκυρη ή άκυρη, υψώνοντας άσπρη ή κόκκινη σημαία, αντίστοιχα.

**Επόπτες (Αγωνισμάτων Δρόμων και Βάδην)**

1. Οι Επόπτες είναι βοηθοί του Εφόρου, χωρίς εξουσία να παίρνουν τελικές αποφάσεις.
2. Οι Επόπτες θα τοποθετούνται από τον Έφορο σε τέτοια θέση ώστε να μπορούν να παρατηρούν τον αγώνα από κοντά και στην

περίπτωση παράλειψης ή παραβίασης των Άρθρων (εκτός από την περίπτωση του Άρθρου 230.1) από κάποιον αθλητή ή από άλλο πρόσωπο, θα υποβάλλουν αμέσως έγγραφη αναφορά του περιστατικού προς τον Έφορο.

3. Κάθε τέτοια παραβίαση των Άρθρων θα πρέπει να γνωστοποιείται προς τον αρμόδιο Έφορο με την ύψωση κίτρινης σημαίας ή με οποιοδήποτε άλλο κατάλληλο μέσο εγκεκριμένο από τον Τεχνικό Εκπρόσωπο (ή Εκπροσώπους).
4. Ένας επαρκής αριθμός Εποπτών θα ορίζεται επίσης για να επιβλέπει τις ζώνες αλλαγής της σκυτάλης στις σκυταλοδρομίες.  
*Σημ. (i): Όταν ένας Επόπτης προσέξει ότι ένας αθλητής έτρεξε σε διάδρομο διαφορετικό από τον δικό του, ή ότι μια αλλαγή σκυτάλης έλαβε χώρα έξω από τη ζώνη αλλαγής, θα πρέπει αμέσως να σημειώσει στο διάδρομο του στίβου με κατάλληλο υλικό το σημείο στο οποίο έγινε η παράβαση.*  
*Σημ. (ii): Ο Επόπτης ή οι Επόπτες θα αναφέρουν στον Έφορο κάθε παραβίαση των Άρθρων, ακόμη κι αν ο αθλητής (ή η ομάδα, στις Σκυταλοδρομίες) δεν τερματίσει τον αγώνα.*

#### ΑΡΘΡΟ 128

#### **Χρονομέτρες, Κριτές Φώτο-Φίνις και Κριτές Χρονομέτρησης με Αναμεταδότες**

1. Στην περίπτωση χρονομέτρησης χειρός, θα πρέπει να ορίζεται ένας επαρκής αριθμός χρονομετρών ανάλογος προς τον αριθμό των αθλητών που έχουν δηλώσει συμμετοχή. Ένας από αυτούς θα ορίζεται ως ο Επικεφαλής Χρονομέτρης. Αυτός θα κατανέμει καθήκοντα στους Χρονομέτρες. Οι Χρονομέτρες αυτοί θα ενεργούν ως εφεδρικοί Χρονομέτρες όταν χρησιμοποιούνται Πλήρως Αυτοματοποιημένα Συστήματα Φώτο-Φίνις ή Συστήματα Χρονομέτρησης με Αναμεταδότες.
2. Οι Χρονομέτρες, οι Κριτές Φωτο-Φίνις και οι Κριτές Χρονομέτρησης με Αναμεταδότες θα ενεργούν σύμφωνα με το Άρθρο 165.
3. Όταν χρησιμοποιείται Πλήρως Αυτοματοποιημένο Σύστημα Φώτο-Φίνις, θα ορίζονται ένας Επικεφαλής Κριτής Φώτο-Φίνις και ένας επαρκής αριθμός από βοηθούς.
4. Όταν χρησιμοποιείται Σύστημα Χρονομέτρησης με Αναμεταδότες, θα ορίζονται ένας Επικεφαλής Κριτής Χρονομέτρησης με Αναμεταδότες και ένας επαρκής αριθμός από βοηθούς.

## Συντονιστής Εκκίνησης, Αφέτης και Αφέτες Ανάκλησης

---

1. Ο Συντονιστής Εκκίνησης θα πρέπει:
  - (α) Να κατανέμει τα καθήκοντα των κριτών της ομάδας εκκίνησης. Για τις περιπτώσεις αγώνων που υπάγονται στο Άρθρο 1.1(α) και για τα Πρωταθλήματα και τους Αγώνες Ηπείρων, η απόφαση για το ποια αγωνίσματα θα ανατίθενται στους Διεθνείς Αφέτες θα αποτελεί αρμοδιότητα των Τεχνικών Εκπροσώπων.
  - (β) Να επιβλέπει τα καθήκοντα που θα πρέπει να εκπληρώσει κάθε μέλος της ομάδας.
  - (γ) Να πληροφορεί τον Αφέτη, αφού λάβει τη σχετική οδηγία από το Διευθυντή Αγώνων, ότι όλα είναι έτοιμα για να αρχίσει η διαδικασία της εκκίνησης (δηλ. ότι οι Χρονομέτρες, οι Κριτές και, ανάλογα με την περίπτωση, ο Επικεφαλής Κριτής Φώτο-Φίνις και ο Χειριστής του Ανεμομέτρου είναι έτοιμοι).
  - (δ) Να ενεργεί ως ενδιάμεσος συνομιλητής ανάμεσα στο τεχνικό προσωπικό της εταιρείας που έχει τον εξοπλισμό χρονομέτρησης και στους Κριτές.
  - (ε) Να διατηρεί στην κατοχή του όλα τα έγγραφα που εκδίδονται κατά τη διάρκεια της διαδικασίας εκκίνησης, στα οποία περιλαμβάνονται όλα τα έγγραφα που δείχνουν τους χρόνους αντίδρασης ή και οι κυματομορφικές εικόνες της άκυρης εκκίνησης, αν υπάρχουν.
  - (στ) Να διασφαλίζει ότι εκπληρώνονται όλα όσα προβλέπονται στο Άρθρο 162.8.
2. Ο Αφέτης θα έχει τον πλήρη έλεγχο των αθλητών στους βατήρες εκκίνησης. Όταν χρησιμοποιείται συσκευή ελέγχου άκυρων εκκινήσεων, ο Αφέτης ή και ένας καθορισμένος Αφέτης Ανάκλησης θα φορούν ακουστικά ώστε να ακούνε καθαρά κάθε ακουστικό σήμα που εκπέμπεται στην περίπτωση άκυρης εκκίνησης (βλ. Άρθρο 161.2).
3. Ο Αφέτης θα παίρνει τέτοια θέση ώστε να έχει πλήρη οπτικό έλεγχο όλων των αθλητών κατά τη διάρκεια της διαδικασίας εκκίνησης.  
 Συνιστάται, και ιδιαίτερα στις κλιμακωτές θέσεις εκκίνησης, να χρησιμοποιούνται μεγάφωνα στους ατομικούς διαδρόμους για να μεταδίδονται τα παραγγέλματα και τα σήματα της εκκίνησης και όλων των ανακλήσεων σε όλους τους αθλητές ταυτόχρονα.

Σημ.: Ο Αφέτης θα παίρνει τέτοια θέση, ώστε ολόκληρο το πεδίο των αθλητών να προσπίπτει σε μια στενή οπτική γωνία. Για τους αγώνες δρόμου που χρησιμοποιούν συσπειρωτική εκκίνηση είναι απαραίτητο να τοποθετείται σε τέτοια θέση, ώστε να μπορεί να βεβαιωθεί ότι όλοι οι αθλητές βρίσκονται ακίνητοι μετά το παράγγελμα “έτοιμοι” προτού να εκπυροκροτήσει το πιστόλι ή να ενεργοποιηθεί η εγκεκριμένη συσκευή εκκίνησης. (Όλες αυτές οι συσκευές εκκίνησης θα ονομάζονται “πιστόλι” για το σκοπό αυτών των Άρθρων). Όταν δεν χρησιμοποιούνται μεγάφωνα σε αγώνες δρόμου με κλιμακωτές θέσεις εκκίνησης, ο Αφέτης θα πρέπει να τοποθετείται έτσι, ώστε η απόσταση ανάμεσα σε αυτόν και σε καθέναν από τους αθλητές να είναι κατά προσέγγιση η ίδια. Όταν, παρ’ όλα αυτά, ο Αφέτης δεν μπορεί να τοποθετηθεί σε μια τέτοια θέση, το πιστόλι θα τοποθετείται στη θέση αυτή και θα ενεργοποιείται με ηλεκτρική επαφή.

4. Ένας ή περισσότεροι Αφέτες Ανάκλησης θα ορίζονται για να βοηθούν τον Αφέτη.

Σημ.: Για τα αγωνίσματα των 200 μ., 400 μ., 400 μ. με Εμπόδια και για τις Σκυταλοδρομίες 4x100 μ., 4x200 μ., 4x400 μ. και τη Μεικτή Σκυταλοδρομία, θα πρέπει να υπάρχουν τουλάχιστον δύο Αφέτες Ανάκλησης.

5. Κάθε Αφέτης Ανάκλησης θα τοποθετείται έτσι ώστε να βλέπει όλους τους αθλητές, των οποίων η παρακολούθηση του έχει ανατεθεί.
6. Η προειδοποίηση και ο αποκλεισμός σύμφωνα με το Άρθρο 162.7 θα μπορούν να γίνονται μόνον από τον Αφέτη.
7. Ο Συντονιστής Εκκίνησης θα αναθέτει ένα συγκεκριμένο καθήκον και θέση σε κάθε Αφέτη Ανάκλησης, ο οποίος θα είναι υποχρεωμένος να ανακαλέσει τον αγώνα δρόμου αν παρατηρήσει οποιαδήποτε παραβίαση των Άρθρων. Μετά από ανακληθείσα ή ματαιωθείσα εκκίνηση, ο Αφέτης Ανάκλησης θα αναφέρει τις παρατηρήσεις του στον Αφέτη, ο οποίος και θα αποφασίζει αν και σε ποιόν θα πρέπει να χρεωθεί προειδοποίηση ή ακύρωση. (Βλ. επίσης και Άρθρα 161.2 και 162.9).
8. Προκειμένου να παρέχεται βοήθεια στους δρόμους με συσπειρωτικές εκκινήσεις, θα πρέπει να χρησιμοποιείται μια συσκευή ελέγχου άκυρων εκκινήσεων εγκεκριμένη από την IAAF, η οποία περιγράφεται στο Άρθρο 161.2.

## ΑΡΘΡΟ 130

### Βοηθοί του Αφέτη

---

1. Οι Βοηθοί του Αφέτη θα ελέγχουν ότι οι αθλητές αγωνίζονται στη σωστή σειρά ή στο σωστό αγώνα δρόμου και ότι φορούν σωστά τους αριθμούς συμμετοχής τους.
2. Θα πρέπει να τοποθετούν κάθε αθλητή στο σωστό του διάδρομο ή στη σωστή του θέση, συγκεντρώνοντας τους αθλητές περίπου 3 μ. πίσω από τη γραμμή εκκίνησης (ή στις περιπτώσεις δρόμων με κλιμακωτή εκκίνηση, ομοίως πίσω από κάθε γραμμή εκκίνησης). Όταν η διαδικασία αυτή ολοκληρωθεί, θα κάνουν σήμα προς τον Αφέτη ότι όλα είναι έτοιμα. Όταν δίνεται εντολή για νέα εκκίνηση, οι Βοηθοί του Αφέτη θα συγκεντρώνουν τους αθλητές ξανά.
3. Οι Βοηθοί του Αφέτη θα είναι υπεύθυνοι να είναι έτοιμες οι σκυτάλες στους πρώτους αθλητές σε μια σκυταλοδρομία.
4. Όταν ο Αφέτης έχει δώσει το παράγγελμα στους αθλητές να λάβουν θέση στους βατήρες τους, οι Βοηθοί του Αφέτη θα πρέπει να επιβεβαιώνουν ότι τηρούνται τα Άρθρα 162.3 και 162.4.
5. Στην περίπτωση άκυρης εκκίνησης, οι Βοηθοί του Αφέτη θα ενεργούν σύμφωνα με το Άρθρο 162.8.

## ΑΡΘΡΟ 131

### Σημειωτές Στροφών

---

1. Οι Σημειωτές Στροφών θα κρατούν αρχείο για τις στροφές που ολοκληρώνουν όλοι οι αθλητές σε αγώνες δρόμων μεγαλύτερους από τα 1500 μ. Ειδικά, για τους δρόμους από 5000 μ. και πάνω, και για τα αγωνίσματα Βάδην, θα ορίζεται ένας αριθμός από Σημειωτές Στροφών υπό τη διεύθυνση του Εφόρου, και θα τους παρέχονται κάρτες μέτρησης στροφών, πάνω στις οποίες θα καταγράφουν τους χρόνους κάθε στροφής (όπως τους δίνονται από έναν επίσημο Χρονομέτρη) των αθλητών για τους οποίους είναι υπεύθυνοι. Όταν χρησιμοποιείται ένα τέτοιο σύστημα, κανένας Σημειωτής Στροφών δεν θα καταγράφει περισσότερους από τέσσερις αθλητές (έξι για τα αγωνίσματα Βάδην). Αντί για χειροκίνητη καταμέτρηση στροφών, θα μπορεί να χρησιμοποιείται ένα σύστημα ηλεκτρονικού υπολογιστή, το οποίο θα μπορεί να περιλαμβάνει έναν αναμεταδότη, που θα μεταφέρεται ή θα φοριέται από κάθε αθλητή.

2. Ένας Μετρητής Στροφών θα είναι υπεύθυνος για να ενημερώνει, στη γραμμή τερματισμού, έναν πίνακα με τις στροφές που υπολείπονται. Ο πίνακας θα αλλάζει σε κάθε στροφή μόλις ο προπορευόμενος αθλητής εισέλθει στην ευθεία που καταλήγει στη γραμμή τερματισμού. Επιπλέον, θα δίνεται και ενημέρωση με το χέρι, όταν αυτό κρίνεται κατάλληλο, στους αθλητές που έχουν ήδη υπερκαλυφθεί, ή πρόκειται να υπερκαλυφθούν, κατά μία στροφή.  
Η τελευταία στροφή θα γνωστοποιείται σε κάθε αθλητή, συνήθως με το χτύπημα μιας καμπάνας.

## ΑΡΘΡΟ 132

### Γραμματέας Αγώνων, Κέντρο Τεχνικών Πληροφοριών (ΤΙC)

1. Ο Γραμματέας Αγώνων θα συγκεντρώνει τα πλήρη αποτελέσματα κάθε αγωνίσματος, οι λεπτομέρειες του οποίου θα παρέχονται από τον Έφορο, τον Επικεφαλής Χρονομέτρη ή τον Επικεφαλής Κριτή Φώτο-Φίνις και τον Χειριστή του Ανεμομέτρου. Θα διαβιβάζει αμέσως αυτές τις πληροφορίες στον Εκφωνητή, θα καταγράφει τα αποτελέσματα και θα παραδίδει το πινάκιο αποτελεσμάτων στο Διευθυντή Αγώνων.  
Όταν χρησιμοποιείται σύστημα αποτελεσμάτων με ηλεκτρονικό υπολογιστή, ο χειριστής του υπολογιστή σε κάθε σημείο που γίνονται Αγωνίσματα Κονίστρας θα διασφαλίζει ότι τα πλήρη αποτελέσματα κάθε αγωνίσματος εισάγονται στο υπολογιστικό σύστημα. Τα αποτελέσματα των δρόμων θα εισάγονται υπό την εποπτεία του Επικεφαλής Κριτή Φώτο-Φίνις. Ο Εκφωνητής και ο Διευθυντής Αγώνων θα έχουν πρόσβαση στα αποτελέσματα μέσω ενός ηλεκτρονικού υπολογιστή.
2. Ένα Κέντρο Τεχνικών Πληροφοριών (ΤΙC) θα τίθεται σε λειτουργία για τους αγώνες που υπάγονται στα Άρθρα 1.1(α), (β), (γ), (στ) και (ζ) και αυτό συνιστάται και για άλλους αγώνες που διαρκούν περισσότερες από μία ημέρες. Η βασική λειτουργία του ΤΙC είναι να διασφαλίζει την ομαλή επικοινωνία ανάμεσα στην αποστολή κάθε ομάδας, τους διοργανωτές, τους Τεχνικούς Εκπροσώπους και τη διεύθυνση του αγώνα όσον αφορά τεχνικά και άλλα θέματα που σχετίζονται με τον αγώνα.

**ΑΡΘΡΟ 133**  
**Ο Έφορος Τάξης**

---

Ο Έφορος Τάξης θα έχει τον έλεγχο του αγωνιστικού χώρου και δεν θα επιτρέπει σε κανένα άλλο πρόσωπο να εισέρχεται μέσα σε αυτόν και να παραμένει εκεί, εκτός από τους αγωνοδίκες και τους αθλητές που έχουν συγκεντρωθεί για να αγωνιστούν ή άλλα εξουσιοδοτημένα πρόσωπα με ισχύουσα διαπίστευση.

**ΑΡΘΡΟ 134**  
**Ο Εκφωνητής**

---

Ο Εκφωνητής θα πληροφορεί το κοινό για τα ονόματα και τους αριθμούς των αθλητών που συμμετέχουν σε κάθε αγώνισμα, καθώς και για κάθε σχετική πληροφορία, όπως τη σύνθεση των σειρών, τους διαδρόμους ή τις θέσεις εκκίνησης που κληρώθηκαν, και τους ενδιάμεσους χρόνους. Το αποτέλεσμα κάθε αγωνίσματος (κατάταξη, χρόνοι, ύψη, αποστάσεις και βαθμοί) θα πρέπει να ανακοινώνεται το συντομότερο δυνατό μετά τη λήψη της πληροφόρησης.

Στους αγώνες που διεξάγονται σύμφωνα με το Άρθρο 1.1(α), ο Αγγλόφωνος και ο Γαλλόφωνος Εκφωνητής θα ορίζονται από την IAAF. Οι εκφωνητές που ορίστηκαν, από κοινού με το Διευθυντή Παρουσίασης Αγωνισμάτων και κάτω από τη γενική διεύθυνση των Οργανωτικών ή και των Τεχνικών Εκπροσώπων, θα είναι υπεύθυνοι για όλα τα θέματα του πρωτοκόλλου εκφώνησης.

**ΑΡΘΡΟ 135**  
**Ο Αγωνοδίκης Γεωμέτρης**

---

Ο Αγωνοδίκης Γεωμέτρης θα ελέγχει την ακρίβεια των σημάνσεων και των εγκαταστάσεων και θα παρέχει τα κατάλληλα πιστοποιητικά στον Τεχνικό Διευθυντή πριν από τη διοργάνωση.

Θα του παρέχεται πλήρης πρόσβαση στα σχέδια και τα σχεδιαγράμματα του σταδίου, καθώς και στην πιο πρόσφατη αναφορά επί των μετρήσεων για το σκοπό αυτής της πιστοποίησης.



**Ο Χειριστής του Ανεμομέτρου**

Ο Χειριστής του Ανεμομέτρου θα διασφαλίζει ότι το ανεμόμετρο είναι τοποθετημένο σύμφωνα με το Άρθρο 163.10 (Αγωνίσματα Δρόμων εντός Σταδίου) και 184.11 (Αγωνίσματα Κονίστρας). Θα επιβεβαιώνει την ταχύτητα του ανέμου προς την κατεύθυνση του δρόμου στα συγκεκριμένα αγωνίσματα και κατόπιν θα καταγράφει και θα υπογράφει τα αποτελέσματα που προέκυψαν και θα τα κοινοποιεί στο Γραμματέα των Αγώνων.

**Κριτής Μετρήσεων (Ηλεκτρονικών Συστημάτων)**

Ένας Κριτής Μετρήσεων (ή περισσότεροι) θα ορίζεται όταν πρόκειται να χρησιμοποιηθεί Ηλεκτρονικό ή Οπτικό Σύστημα Μέτρησης των Αποστάσεων ή άλλη επιστημονική διάταξη μέτρησης.

Πριν την έναρξη των αγώνων, θα γνωρίζει το εμπλεκόμενο τεχνικό προσωπικό και θα εξοικειώνεται με τον εξοπλισμό.

Πριν από κάθε αγώνισμα, θα επιβλέπει την τοποθέτηση των μετρητικών οργάνων, λαμβάνοντας υπόψη τις τεχνικές προδιαγραφές που δίνονται από το τεχνικό προσωπικό.

Για να διασφαλίζει ότι ο εξοπλισμός λειτουργεί σωστά, θα πρέπει πριν και μετά από το αγώνισμα να εξετάζει ένα σύνολο μετρήσεων από κοινού με τους Κριτές και κάτω από την επίβλεψη του Εφόρου (κι αν είναι εφικτό, και του ΙΤΟ που έχει οριστεί στο αγώνισμα), για να επιβεβαιώνει ότι συμφωνούν με τα αποτελέσματα που προέκυψαν, χρησιμοποιώντας μια πιστοποιημένη βαθμονομημένη χαλύβδινη μετροταινία. Θα εκδίδεται ένα φύλλο συμμόρφωσης, το οποίο θα υπογράφεται από όλους τους εμπλεκόμενους στη δοκιμή και θα επισυνάπτεται στο πινάκιο των αποτελεσμάτων.

Κατά τη διάρκεια του αγώνα θα παραμένει γενικός υπεύθυνος της λειτουργίας. Θα δίνει αναφορά στον Έφορο Αλμάτων και Ρίψεων, για να επιβεβαιώνει ότι ο εξοπλισμός είναι ακριβής.

**ΑΡΘΡΟ 138**  
**Κριτές Αίθουσας Κλήσης**

---

Ο Επικεφαλής Κριτής της Αίθουσας Κλήσης θα επιβλέπει τη διέλευση ανάμεσα στο προθερμαντήριο και στον αγωνιστικό χώρο, για να διασφαλίζει ότι οι αθλητές, αφού ελεγχθούν στην Αίθουσα Κλήσης, είναι παρόντες και έτοιμοι στον αγωνιστικό χώρο για την προγραμματισμένη εκκίνηση του αγωνίσματός τους.

Οι Κριτές της Αίθουσας Κλήσης θα διασφαλίζουν ότι οι αθλητές φορούν την εθνική ενδυμασία ή την ενδυμασία του Σωματείου τους που έχει επισήμως εγκριθεί από την εθνική τους διοικούσα αρχή, ότι οι αριθμοί συμμετοχής είναι σωστά φορεμένοι και ότι ανταποκρίνονται με αυτούς που αναφέρονται στις καταστάσεις εκκίνησης, ότι τα παπούτσια, ο αριθμός και οι διαστάσεις των καρφιών, καθώς και οι διαφημίσεις στις ενδυμασίες και στις τσάντες των αθλητών συμφωνούν με τα Άρθρα και τους Κανονισμούς της IAAF και ότι κανένα μη εγκεκριμένο αντικείμενο δεν μεταφέρεται στον αγωνιστικό χώρο.

Οι κριτές θα παραπέμπουν όλα τα ανεπίλυτα ζητήματα ή τα θέματα που προκύπτουν στον Έφορο Αίθουσας Κλήσης.

**ΑΡΘΡΟ 139**  
**Επίτροπος Διαφημίσεων**

---

Ο Επίτροπος Διαφημίσεων (όταν ορίζεται) θα επιβλέπει και θα εφαρμόζει τα ισχύοντα Άρθρα και Κανονισμούς Διαφήμισης και θα αποφαινεται για κάθε ανεπίλυτο ζήτημα ή θέμα σχετικό με διαφήμιση που προκύπτει στην Αίθουσα Κλήσης, από κοινού με τον Έφορο της Αίθουσας Κλήσης.

# ΚΕΦΑΛΑΙΟ 2<sup>ο</sup> - ΓΕΝΙΚΟΙ ΚΑΝΟΝΙΣΜΟΙ ΑΓΩΝΩΝ

## ΑΡΘΡΟ 140

### Οι Αθλητικές Εγκαταστάσεις

---

Οποιαδήποτε στερεή, ομοιόμορφη επιφάνεια, η οποία πληροί τις προδιαγραφές του Εγχειρίδιου Αθλητικών Εγκαταστάσεων Στίβου της IAAF, θα μπορεί να χρησιμοποιηθεί για τα αγωνίσματα Στίβου Εντός Σταδίου.

Οι αγώνες ανοικτού στίβου που υπάγονται στο Άρθρο 1.1(α) θα μπορούν να διεξάγονται μόνον σε εγκαταστάσεις που διαθέτουν Πιστοποιητικό Αθλητικών Εγκαταστάσεων 1<sup>ης</sup> Κατηγορίας της IAAF. Συνιστάται ότι, όταν τέτοιες εγκαταστάσεις είναι διαθέσιμες, οι αγώνες ανοικτού στίβου που υπάγονται στα Άρθρα 1.1(β) έως (ι) θα πρέπει να τελούνται κι αυτοί σε τέτοιες εγκαταστάσεις.

Σε κάθε περίπτωση, ένα Πιστοποιητικό Αθλητικών Εγκαταστάσεων 2<sup>ης</sup> Κατηγορίας της IAAF θα απαιτείται για όλες τις εγκαταστάσεις που πρόκειται να χρησιμοποιηθούν σε αγώνες ανοικτού στίβου που υπάγονται στα Άρθρα 1.1(β) έως και (ι).

Σημ. (i): Το Εγχειρίδιο Αθλητικών Εγκαταστάσεων Στίβου της IAAF, το οποίο διατίθεται από τη Γραμματεία της IAAF ή μπορεί να μεταφορτωθεί από την ιστοσελίδα της IAAF, περιέχει λεπτομερέστερες και πιο ακριβείς προδιαγραφές για τη σχεδίαση και την κατασκευή των εγκαταστάσεων Στίβου, που περιλαμβάνουν περαιτέρω διαγράμματα για τις μετρήσεις και τις σημάνσεις στο στίβο.

Σημ. (ii): Οι τρέχουσες πρότυπες φόρμες που απαιτούνται να χρησιμοποιηθούν για την αίτηση πιστοποίησης και την αναφορά μέτρησης, καθώς και για τις Διαδικασίες του Συστήματος Πιστοποίησης διατίθενται από τη Γραμματεία της IAAF, ή μπορούν να μεταφορτωθούν από την ιστοσελίδα της IAAF.

Σημ. (iii): Για το Βάδην σε Δημόσια Οδό, το Δρόμο σε Δημόσια Οδό ή τις διαδρομές σε Ανώμαλο και Ορεινό Έδαφος βλέπε Άρθρα 230.10, 240.2, 240.3, 250.3, 250.4, 250.5 και 250.10.

Σημ. (iv): Για τις εγκαταστάσεις κλειστού στίβου, βλέπε Άρθρο 211.

**Κατηγορίες Ηλικιών**

1. Οι αγώνες που υπάγονται στα Άρθρα αυτά θα μπορούν να χωριστούν σε κατηγορίες ηλικιών ως ακολούθως:  
 Παιδες και Κορασίδες: Κάθε αθλητής 16 ή 17 ετών την 31η Δεκεμβρίου του έτους της διοργάνωσης.  
 Έφηβοι και Νεάνιδες: Κάθε αθλητής 18 ή 19 ετών την 31η Δεκεμβρίου του έτους της διοργάνωσης.  
 Βετεράνοι Άνδρες & Γυναίκες: Κάθε αθλητής/αθλήτρια που έχει κλείσει τα 35α γενέθλιά του/της.  
*Σημ. (i): Όλα τα άλλα θέματα που αφορούν τις διοργανώσεις των Βετεράνων αναφέρονται στο Εγχειρίδιο της IAAF/WMA εγκεκριμένο από τα Συμβούλια της IAAF και της WMA.*  
*Σημ. (ii): Η νομιμότητα συμμετοχής, που περιλαμβάνει τις ελάχιστες ηλικίες για συμμετοχή στις Διοργανώσεις της IAAF, θα υπόκειται στις ιδιαίτερες Τεχνικές Διατάξεις.*
2. Ένας αθλητής θα είναι νόμιμος για να συμμετάσχει σε έναν αγώνα κάποιας ηλικιακής κατηγορίας σύμφωνα με τα Άρθρα αυτά, αν η ηλικία του είναι εντός της ηλικιακής ζώνης που καθορίζεται στην αντίστοιχη κατηγορία ηλικίας. Ο αθλητής θα πρέπει να είναι σε θέση να αποδεικνύει την ηλικία του, προσκομίζοντας ένα διαβατήριο σε ισχύ ή άλλο αποδεικτικό στοιχείο που να επιτρέπεται από τους κανονισμούς του αγώνα. Ο αθλητής που παραλείπει ή αρνείται να προσκομίσει τέτοια αποδεικτικά στοιχεία δεν θα είναι νόμιμος για να συμμετάσχει.

**Κατηγορίες φύλου**

3. Οι αγώνες σύμφωνα με τα Άρθρα αυτά διαχωρίζονται στις κατηγορίες ανδρών και γυναικών (εκτός κι αν διοργανώνεται Μεικτός Αγώνας σε μια από τις περιορισμένες περιπτώσεις που αναλύονται στο Άρθρο 147).
4. Ένας αθλητής θα είναι νόμιμος για να συμμετάσχει σε αγώνα ανδρών αν είναι αναγνωρισμένος ως άρρεν από το νόμο και είναι νόμιμος να συμμετέχει σύμφωνα με τα Άρθρα και τους Κανονισμούς.
5. Μια αθλήτρια θα είναι νόμιμη για να συμμετάσχει σε αγώνα γυναικών αν είναι αναγνωρισμένη ως θήλυ από το νόμο και είναι νόμιμη να συμμετέχει σύμφωνα με τα Άρθρα και τους Κανονισμούς.

6. Το Συμβούλιο θα εγκρίνει Κανονισμούς που θα καθορίζουν τη νομιμότητα συμμετοχής σε αγώνες γυναικών για
  - (α) γυναίκες που έχουν υποβληθεί σε επαναπροσδιορισμό φύλου από άρρεν σε θήλυ· και
  - (β) γυναίκες με υπερανδρογονισμό.Ο αθλητής που αμελεί ή αρνείται να συμμορφωθεί με τους εφαρμοστέους Κανονισμούς δεν θα είναι νόμιμος για να συμμετέχει.

## ΑΡΘΡΟ 142

### Δηλώσεις Συμμετοχής

---

1. Οι αγώνες που υπάγονται στα Άρθρα αφορούν αποκλειστικά αθλητές που πληρούν τις νόμιμες προϋποθέσεις συμμετοχής. (Βλ. Δεύτερο Μέρος).
2. Η νομιμότητα ενός αθλητή για να αγωνίζεται έξω από τη χώρα του θεσπίζεται στο Άρθρο 4.2. Η νομιμότητα αυτή θα θεωρείται δεδομένη, εκτός κι αν υποβληθεί ένσταση για το νομικό καθεστώς του αθλητή προς τον Τεχνικό Εκπρόσωπο (ή Εκπροσώπους). (Βλ. επίσης Άρθρο 146.1).

### *Συμμετοχή σε αγωνίσματα που διεξάγονται ταυτόχρονα*

3. Αν ένας αθλητής είναι δηλωμένος και σε Αγώνισμα Δρόμου και σε Αγώνισμα Κονίστρας, ή σε περισσότερα από ένα Αγωνίσματα Κονίστρας που διεξάγονται ταυτόχρονα, ο αρμόδιος Έφορος θα μπορεί, για ένα γύρο προσπαθειών κάθε φορά, ή για κάθε προσπάθεια στο Άλμα σε Ύψος και το Άλμα επί Κοντώ, να επιτρέψει στον αθλητή να εκτελέσει την προσπάθειά του σε διαφορετική σειρά από εκείνη που καθορίστηκε από την κλήρωση πριν από την έναρξη των αγώνων. Ωστόσο, αν ένας αθλητής στη συνέχεια δεν παρουσιαστεί για κάποια συγκεκριμένη προσπάθεια, θα θεωρείται ότι δεν εκτέλεσε την προσπάθεια αυτή, μόλις παρέλθει η χρονική περίοδος που έχει δικαίωμα να την επιχειρήσει.

### *Παράλειψη συμμετοχής*

4. Σε όλους τους αγώνες που υπάγονται στα Άρθρα 1.1(α), (β), (γ) και (στ), εκτός των όσων προβλέπονται παρακάτω, ένας αθλητής θα αποκλείεται από τη συμμετοχή σε όλα τα περαιτέρω αγωνίσματα της διοργάνωσης, συμπεριλαμβανομένων και των σκυταλοδρομιών, στις περιπτώσεις που:

- (α) είχε δοθεί η τελική επιβεβαίωση ότι ο αθλητής θα συμμετείχε στο αγώνισμα, αλλά τελικά δεν κατάφερε να συμμετάσχει·

*Σημ.: Ο ακριβής χρόνος για την τελική επιβεβαίωση της συμμετοχής θα πρέπει να γνωστοποιείται εκ των προτέρων.*

- (β) προκρίθηκε στον προκριματικό γύρο ενός αγωνίσματος για περαιτέρω συμμετοχή στο αγώνισμα αυτό, αλλά τελικά δεν κατάφερε να συμμετάσχει περαιτέρω.

*Σημ.: Ως αποτυχία συμμετοχής νοείται επίσης και αποτυχία έντιμης συμμετοχής με θεμιτές προσπάθειες. Ο αρμόδιος Έφορος θα αποφασίζει επ' αυτού και η σχετική αναφορά θα πρέπει να γίνεται στα επίσημα αποτελέσματα. Η κατάσταση που προβλέπεται στη Σημείωση αυτή δεν θα ισχύει για τα ατομικά αγωνίσματα των Συνθέτων Αγωνισμάτων.*

Η παροχή ιατρικής βεβαίωσης, υπογεγραμμένη από έναν ιατρό διορισμένο ή εγκεκριμένο από την IAAF ή και την Οργανωτική Επιτροπή, θα μπορεί να γίνει αποδεκτή ως επαρκής λόγος αποδοχής ότι ο αθλητής κατέστη ανίκανος να συμμετάσχει μετά το κλείσιμο των τελικών δηλώσεων ή μετά τη συμμετοχή του σε προηγούμενο γύρο αλλά θα μπορεί να συμμετάσχει σε επόμενα αγωνίσματα (εκτός από τα ατομικά αγωνίσματα των Συνθέτων Αγωνισμάτων) σε κάποια από τις επόμενες ημέρες των αγώνων. Άλλοι βάσιμοι λόγοι (π.χ. παράγοντες ανεξάρτητοι από τις ενέργειες του αθλητή, όπως προβλήματα με το επίσημο σύστημα μεταφοράς) θα μπορούν, κατόπιν επιβεβαίωσης, να γίνουν επίσης αποδεκτοί από τον Τεχνικό Εκπρόσωπο (ή Εκπροσώπους).

## ΑΡΘΡΟ 143

### **Αθλητική Περιβολή, Παπούτσια και Αριθμοί Συμμετοχής**

---

#### ***Αθλητική Περιβολή***

1. Σε όλα τα αγωνίσματα οι αθλητές οφείλουν να φορούν περιβολή που να είναι καθαρή, και σχεδιασμένη και φορεμένη κατά τέτοιον τρόπο ώστε να είναι παραδεκτή. Η περιβολή πρέπει να είναι κατασκευασμένη από υλικό που να μην είναι διαφανές, ακόμα κι όταν είναι βρεγμένο. Οι αθλητές δεν πρέπει να φορούν ενδυμασία που να παρεμποδίζει την ορατότητα των Κριτών. Οι φανέλες των αθλητών θα πρέπει να έχουν το ίδιο χρώμα και στο πίσω και στο μπροστινό μέρος.

Σε όλους τους αγώνες που υπάγονται στα Άρθρα 1.1(α), (β), (γ), (στ) και (ζ), και όταν εκπροσωπούν το Μέλος που ανήκουν σύμφωνα με τα Άρθρα 1.1(δ) και (η), οι αθλητές θα συμμετέχουν με την ομοιόμορφη ενδυμασία που είναι εγκεκριμένη από την εθνική τους διοικούσα αρχή. Η Τελετή Απονομής Επάθλων και κάθε άλλη τιμητική εκδήλωση θεωρείται μέρος των αγώνων για το σκοπό αυτό.

*Σημ.: Η αρμόδια διοικούσα αρχή θα μπορεί να καθορίζει στους κανονισμούς για τη συμμετοχή ότι το χρώμα στις φανέλες των αθλητών θα είναι υποχρεωτικά το ίδιο και πίσω και μπροστά.*

### **Παπούτσια**

2. Οι αθλητές θα μπορούν να αγωνίζονται ξυπόλητοι ή με παπούτσια στο ένα ή και στα δύο πόδια. Ο σκοπός των παπουτσιών στον αγώνα είναι να παρέχουν προστασία και σταθερότητα στα πόδια και σταθερό κράτημα στο έδαφος. Τέτοια παπούτσια, όμως, δεν πρέπει να είναι κατασκευασμένα με τρόπο ώστε να προσφέρουν στους αθλητές οποιαδήποτε παράνομη επιπρόσθετη βοήθεια, συμπεριλαμβανομένης της ενσωμάτωσης κάθε τεχνολογίας που θα δίνει σε όσους τα φορούν οποιοδήποτε παράνομο πλεονέκτημα. Τα κορδόνια των παπουτσιών πάνω από τον ταρσό επιτρέπονται. Όλα τα είδη των αγωνιστικών παπουτσιών πρέπει να είναι εγκεκριμένα από την IAAF.

### **Αριθμός Καρφιών**

3. Η σόλα και το τακούνι των παπουτσιών θα είναι κατασκευασμένα έτσι ώστε να επιτρέπουν τη χρήση μέχρι και 11 καρφιών. Μπορεί να χρησιμοποιηθεί οποιοσδήποτε αριθμός καρφιών μέχρι τα 11, αλλά ο αριθμός των θέσεων για καρφιά δεν θα υπερβαίνει τις 11.

### **Διαστάσεις των Καρφιών**

4. Το τμήμα εκείνο του καρφιού που προεξέχει από τη σόλα ή το τακούνι δεν θα υπερβαίνει τα 9 χλστά, εκτός από το Άλμα σε Ύψος και τον Ακοντισμό, όπου δεν θα υπερβαίνει τα 12 χλστά. Το καρφί πρέπει να είναι έτσι κατασκευασμένο, ώστε, για τουλάχιστον το μισό του μήκους του πλησιέστερα προς την άκρη, να εφαρμόζει σε ένα τετράγωνο καλούπι πλευράς 4 χλστών.

### **Η Σόλα και το Τακούνι**

5. Η σόλα ή και το τακούνι θα μπορούν να έχουν αυλακώσεις, μύτες, πτυχώσεις ή προεξοχές, με την προϋπόθεση ότι τα χαρακτηριστικά αυτά είναι κατασκευασμένα από το ίδιο ή παρόμοιο υλικό με αυτό της ίδιας της βασικής σόλας.

Στο Άλμα σε Ύψος και στο Άλμα σε Μήκος, η σόλα θα έχει ένα μέγιστο πάχος 13 χλστά και το τακούνι στο άλμα σε ύψος θα έχει ένα μέγιστο πάχος 19 χλστά. Σε όλα τα άλλα αγωνίσματα η σόλα ή και το τακούνι θα μπορούν να έχουν οποιοδήποτε πάχος.

*Σημ.: Το πάχος της σόλας και του τακουινιού θα μετρούνται ως η απόσταση ανάμεσα στην εσωτερική άνω πλευρά και την εξωτερική κάτω πλευρά, συμπεριλαμβανομένων των προαναφερθέντων χαρακτηριστικών και συμπεριλαμβανομένου οποιουδήποτε είδους ή μορφής χαλαρής εσωτερικής σόλας.*

### **Ενσωματώσεις και Προσθήκες στο Παπούτσι**

6. Οι αθλητές δεν θα επιτρέπεται να χρησιμοποιούν οποιοδήποτε υλικό, είτε εσωτερικά είτε εξωτερικά του παπουτσιού, που θα έχει ως αποτέλεσμα την αύξηση του πάχους της σόλας πάνω από το ανώτατο επιτρεπόμενο όριο, ή που θα μπορεί να δώσει σε όποιον το φοράει οποιοδήποτε πλεονέκτημα, το οποίο δεν θα μπορούσε να επιτευχθεί φορώντας τον τύπο του παπουτσιού που περιγράφεται στις προηγούμενες παραγράφους.

### **Αριθμοί Συμμετοχής**

7. Σε κάθε αθλητή θα δίνονται δύο αριθμοί συμμετοχής, οι οποίοι, κατά τη διάρκεια του αγώνα, θα φοριούνται εμφανώς στο στήθος και στην πλάτη, εκτός από το Άλμα σε Ύψος και το Άλμα επί Κοντώ, όπου θα μπορεί να φοριέται μόνον ένας αριθμός συμμετοχής στο στήθος ή στην πλάτη. Ο αριθμός συμμετοχής θα αντιστοιχεί συνήθως με τον αριθμό που έχει καταχωρηθεί στον αθλητή στην κατάσταση εκκίνησης ή στο πρόγραμμα. Αν κατά τη διάρκεια του αγώνα φοριούνται φόρμες, οι αριθμοί συμμετοχής θα φοριούνται πάνω στη φόρμα με παρόμοιο τρόπο. Αντί για τους αριθμούς, θα επιτρέπεται η αναγραφή είτε του ονόματος του αθλητή ή κάποια άλλη κατάλληλη αναγνώριση.
8. Αυτοί οι αριθμοί συμμετοχής πρέπει να φοριούνται όπως ακριβώς δίνονται και δεν θα επιτρέπεται να κόβονται, να διπλώνονται ή να κρύβονται με οποιονδήποτε τρόπο. Στους δρόμους μεγάλων αποστάσεων, οι αριθμοί αυτοί θα μπορούν να είναι διάτρητοι για να βοηθούν την κυκλοφορία του αέρα, αλλά οι επές δεν θα πρέπει να γίνονται πάνω στα γράμματα ή στους αριθμούς που είναι τυπωμένοι επάνω.



9. Στις περιπτώσεις που χρησιμοποιείται Σύστημα Φώτο-Φίνις, η Οργανωτική Επιτροπή θα μπορεί να ζητήσει από τους αθλητές να φορούν συμπληρωματικούς αριθμούς αναγνώρισης αυτοκόλλητου τύπου στο πλαϊνό τμήμα από το παντελονάκι τους ή χαμηλότερα στο σώμα τους. Σε κανέναν αθλητή που δεν φέρει το σωστό αριθμό (ή αριθμούς) ή και την αναγνώριση δεν θα επιτρέπεται να λάβει μέρος σε οποιοδήποτε αγώνα.

## ΑΡΘΡΟ 144

### **Βοήθεια προς τους Αθλητές**

---

#### ***Ενδειξη Ενδιάμεσων Χρόνων***

1. Ενδιάμεσοι χρόνοι και ανεπιβεβαίωτοι νικητήριοι χρόνοι θα μπορούν επίσημα να αναγγέλλονται ή και να αναγράφονται ηλεκτρονικά. Διαφορετικά, τέτοιοι χρόνοι δεν πρέπει να ανακοινώνονται στους αθλητές από πρόσωπα που βρίσκονται εντός του αγωνιστικού χώρου, χωρίς την προηγούμενη έγκριση του αρμόδιου Εφόρου. Η έγκριση αυτή θα δίνεται μόνον όταν δεν υπάρχουν οπτικές ενδείξεις για τους χρόνους, ορατές στους αθλητές στο κατάλληλο σημείο, και στις περιπτώσεις όπου οι χρόνοι αυτοί θα παρέχονται σε όλους τους αθλητές του αγώνα. Ο αγωνιστικός χώρος, ο οποίος κανονικά έχει επίσης ένα φυσικό φράγμα, ορίζεται για το σκοπό αυτόν ως ο χώρος που διεξάγεται ο αγώνας και στον οποίο η πρόσβαση επιτρέπεται μόνον στους αγωνιζόμενους αθλητές και στο εξουσιοδοτημένο προσωπικό σύμφωνα με τα σχετικά Άρθρα και τους Κανονισμούς.

#### ***Παροχή Βοήθειας***

2. Κάθε αθλητής που δίνει ή λαμβάνει βοήθεια μέσα από τον αγωνιστικό χώρο κατά τη διάρκεια ενός αγωνίσματος θα δέχεται προειδοποίηση από τον Έφορο και θα ενημερώνεται ότι, αν αυτό επαναληφθεί, θα αποκλειστεί από το συγκεκριμένο αγώνισμα. Αν ένας αθλητής αποκλειστεί στη συνέχεια από το αγώνισμα, όλες οι επιδόσεις που σημείωσε μέχρι εκείνη τη στιγμή στον ίδιο γύρο του αγωνίσματος αυτού δεν θα θεωρούνται έγκυρες. Οι επιδόσεις ωστόσο που σημειώθηκαν σε προηγούμενο γύρο του ίδιου αγωνίσματος θα θεωρούνται έγκυρες. Για το σκοπό του Άρθρου αυτού, τα παρακάτω θα θεωρούνται ως βοήθεια, και κατά συνέπεια δεν θα επιτρέπονται:

- (α) συμβάδιση σε αγώνες δρόμου από πρόσωπα που δεν συμμετέχουν στον ίδιο αγώνα, από αθλητές που υπολείπονται ένα γύρο ή που πρόκειται να υπερκαλυφθούν κατά ένα γύρο ή από οποιοδήποτε είδος μηχανικής συσκευής (εκτός από εκείνες που επιτρέπονται σύμφωνα με το Άρθρο 144.2(ζ)).
- (β) κατοχή ή χρήση συσκευών βιντεοσκόπησης ή ηχογράφησης, ραδιοφώνων, CD, ραδιοπομπών, κινητών τηλεφώνων ή παρόμοιων συσκευών μέσα στον αγωνιστικό χώρο.
- (γ) εκτός από τα παπούτσια που πληρούν το Άρθρο 143, η χρήση κάθε τεχνολογίας ή συσκευής που προσφέρει στο χρήστη πλεονέκτημα που δεν θα μπορούσε να το επιτύχει χρησιμοποιώντας τον εξοπλισμό που καθορίζεται από τους Κανονισμούς.

Για το σκοπό του Άρθρου αυτού, τα παρακάτω δεν θα θεωρούνται ως βοήθεια και κατά συνέπεια θα επιτρέπονται:

- (δ) Η επικοινωνία μεταξύ των αθλητών και των προπονητών τους οι οποίοι δεν βρίσκονται στον αγωνιστικό χώρο. Με σκοπό να διευκολυνθεί αυτή η επικοινωνία και να μη διαταραχθεί η διεξαγωγή του αγώνα, μια θέση στις εξέδρες, κοντά στον άμεσο χώρο κάθε αγωνίσματος Κονίστρας, θα πρέπει να δεσμεύεται για τους προπονητές των αθλητών.
- (ε) Ιατρική εξέταση / περιποίηση ή και φυσικοθεραπεία, αναγκαίες για να καταστήσουν έναν αθλητή ικανό να συμμετάσχει ή να συνεχίσει τη συμμετοχή του μετά την είσοδό του στον αγωνιστικό χώρο. Αυτή η ιατρική εξέταση / περιποίηση ή και φυσικοθεραπεία θα μπορεί να παρέχεται είτε στον ίδιο τον αγωνιστικό χώρο από το επίσημο ιατρικό επιτελείο που έχει οριστεί από την Οργανωτική Επιτροπή και αναγνωρίζεται από περιβραχιόνια, γιλέκα ή άλλη διακριτική ενδυμασία, είτε σε προκαθορισμένους χώρους ιατρικής περιποίησης εκτός του αγωνιστικού χώρου από διαπιστευμένο προσωπικό ιατρικής ομάδας που έχει οριστεί ειδικά για το σκοπό αυτό από τον Ιατρικό ή τον Τεχνικό Εκπρόσωπο. Σε καμία περίπτωση η παρέμβαση δεν θα πρέπει να καθυστερεί τη διεξαγωγή του αγώνα ή την προσπάθεια κάποιου αθλητή στην καθορισμένη σειρά. Τέτοια φροντίδα ή βοήθεια από κάθε άλλο πρόσωπο, είτε κατά τη διάρκεια του αγώνα είτε αμέσως πριν τον αγώνα, αφότου οι αθλητές έχουν φύγει από την Αίθουσα Κλήσεως, θεωρείται βοήθεια.

- (στ) Κάθε είδους προσωπικά μέσα ασφαλείας (π.χ. επίδεσμος, ταινία, ζώνη, υποβοήθημα κλπ.) για προστασία ή και για ιατρικούς λόγους. Ο Έφορος, από κοινού με τον Ιατρικό Εκπρόσωπο, θα έχει την αρμοδιότητα να ελέγχει κάθε περίπτωση, αν το κρίνει επιθυμητό. (Βλ. επίσης Άρθρο 187.4).
- (ζ) Συσκευές που μεταφέρονται από τους αθλητές προσωπικά κατά τη διάρκεια ενός αγώνα δρόμου, όπως είναι τα καρδιοσυχνόμετρα, τα ταχύμετρα, τα αποστασιόμετρα ή οι βηματομετρητές, με την προϋπόθεση ότι οι συσκευές αυτές δεν μπορούν να χρησιμοποιηθούν για επικοινωνία με κανένα άλλο πρόσωπο.

### ***Πληροφορίες για τον Άνεμο***

3. Ένας ή περισσότεροι ανεμοδείκτες θα πρέπει να είναι τοποθετημένοι σε κατάλληλη θέση σε όλα τα αγωνίσματα αλμάτων, τη Δισκοβολία και τον Ακοντισμό, για να δείχνουν στους αθλητές την προσεγγιστική διεύθυνση και δύναμη του ανέμου.

### ***Ποτήρια / Σπόγγοι***

4. Στα Αγωνίσματα Δρόμου εντός σταδίου απόστασης 5000 μ. ή μεγαλύτερης, η Οργανωτική Επιτροπή θα μπορεί να παρέχει νερό και σφουγγάρια στους αθλητές, αν οι καιρικές συνθήκες επιτρέπουν μια τέτοια μέριμνα.

## **ΑΡΘΡΟ 145**

### **Ακύρωση**

---

Αν ένας αθλητής ακυρωθεί σε ένα αγώνισμα εξαιτίας της παραβίασης κάποιου Άρθρου, θα πρέπει στα επίσημα αποτελέσματα να γίνεται αναφορά του Άρθρου το οποίο παραβιάστηκε.

1. Αν ένας αθλητής ακυρωθεί σε ένα αγώνισμα εξαιτίας της παραβίασης ενός Τεχνικού Άρθρου (εκτός από τα Άρθρα 125.5 ή 162.5), κάθε επίδοση που σημείωσε στον ίδιο γύρο του ίδιου αγωνίσματος μέχρι τη χρονική στιγμή της ακύρωσης δεν θα θεωρείται έγκυρη. Παρ' όλα αυτά, οι επιδόσεις που σημείωσε σε προηγούμενο γύρο του αγωνίσματος αυτού θα θεωρούνται έγκυρες. Μια τέτοια ακύρωση από ένα αγώνισμα δεν θα εμποδίζει τον αθλητή από το να συμμετάσχει σε οποιοδήποτε επόμενο αγώνισμα στην ίδια διοργάνωση.

2. Αν ένας αθλητής ακυρωθεί από ένα αγώνισμα επειδή ενήργησε με αντιαθλητική ή με απρεπή συμπεριφορά, αυτό θα πρέπει να αναφέρεται στα επίσημα αποτελέσματα, παραθέτοντας τους λόγους μιας τέτοιας ακύρωσης. Αν ένας αθλητής δεχθεί προειδοποίηση για δεύτερη φορά σύμφωνα με το Άρθρο 125.5 επειδή ενήργησε με αντιαθλητική ή με απρεπή συμπεριφορά σε κάποιο αγώνισμα, θα ακυρώνεται από το αγώνισμα αυτό. Αν η δεύτερη παρατήρηση του αθλητή συμβεί σε διαφορετικό αγώνισμα, αυτός θα ακυρώνεται μόνον από το δεύτερο αγώνισμα. Κάθε επίδοση που σημειώθηκε στον ίδιο γύρο εκείνου του αγωνίσματος μέχρι τη χρονική στιγμή της ακύρωσης δεν θα θεωρείται έγκυρη. Οι επιδόσεις, ωστόσο, που σημειώθηκαν σε προηγούμενο γύρο του ίδιου αγωνίσματος, σε άλλα προηγούμενα αγωνίσματα ή σε προηγούμενα ατομικά αγωνίσματα ενός Σύνθετου Αγωνίσματος, θα θεωρούνται έγκυρες. Ο αποκλεισμός από ένα αγώνισμα λόγω αντιαθλητικής ή απρεπούς συμπεριφοράς θα μπορεί να αποτελεί αφορμή να αποκλειστεί ο αθλητής από τον Έφορο από τη συμμετοχή σε όλα τα επόμενα αγωνίσματα της ίδιας διοργάνωσης, συμπεριλαμβανομένων και των ατομικών αγωνισμάτων ενός Σύνθετου Αγωνίσματος. Αν το παράπτωμα θεωρηθεί σοβαρό, ο Διευθυντής Αγώνων θα το αναφέρει στην αρμόδια διοικούσα αρχή για να εξετάσει τη λήψη περαιτέρω πειθαρχικών μέτρων σύμφωνα με το Άρθρο 60.4(στ).

## ΑΡΘΡΟ 146

### Ενστάσεις και Εφέσεις

---

1. Οι ενστάσεις που αφορούν το δικαίωμα συμμετοχής ενός αθλητή που πρόκειται να λάβει μέρος σε έναν αγώνα, θα πρέπει να υποβάλλονται προς τον Τεχνικό Εκπρόσωπο (ή Εκπροσώπους), πριν από την έναρξη αυτού του αγώνα. Από τη στιγμή που ο Τεχνικός Εκπρόσωπος (ή οι Εκπρόσωποι) λάβει μια απόφαση, θα υπάρχει δικαίωμα έφεσης προς την Ελλανόδοικο Επιτροπή. Αν το ζήτημα δεν μπορεί να διευθετηθεί ικανοποιητικά πριν από τον αγώνα, θα επιτρέπεται στον αθλητή να συμμετάσχει “υπό αίρεση” και το ζήτημα θα παραπέμπεται στο Συμβούλιο της IAAF ή στο αρμόδιο σώμα.
2. Οι ενστάσεις που αφορούν το αποτέλεσμα ή τη διεξαγωγή ενός αγωνίσματος θα υποβάλλονται εντός 30 λεπτών από την επίσημη αναγγελία του αποτελέσματος του αγωνίσματος αυτού.

Η Οργανωτική Επιτροπή των αγώνων θα είναι υπεύθυνη για να διασφαλίσει ότι έχει καταγραφεί η ώρα της αναγγελίας όλων των αποτελεσμάτων.

3. Κάθε ένσταση θα πρέπει να υποβάλλεται προφορικά στον Έφορο από έναν αθλητή, από κάποιον που ενεργεί για λογαριασμό του ή από έναν επίσημο εκπρόσωπο μιας ομάδας. Το πρόσωπο ή η ομάδα αυτή θα μπορεί να υποβάλλει ένσταση μόνον αν αγωνίζεται στον ίδιο γύρο του αγωνίσματος, με τον οποίο η ένσταση (ή η επακόλουθη έφεση) σχετίζεται (ή αγωνίζεται σε έναν αγώνα στον οποίο εφαρμόζεται ομαδική βαθμολογία). Για να μπορέσει να καταλήξει σε μια δίκαιη απόφαση, ο Έφορος θα πρέπει να εξετάσει όλα τα υπάρχοντα αποδεικτικά στοιχεία που θεωρεί ο ίδιος απαραίτητα, συμπεριλαμβανομένης της ταινίας ή της εικόνας που αναπαράγεται από επίσημη βιντεοσκόπηση, ή οποιασδήποτε άλλης διαθέσιμης αποδεικτικής εικόνας. Ο Έφορος θα μπορεί να λάβει απόφαση για την ένσταση ή να παραπέμψει το ζήτημα στην Ελλανόδικο Επιτροπή. Αν ο Έφορος εκδώσει απόφαση, θα υπάρχει το δικαίωμα έφεσης προς την Ελλανόδικο Επιτροπή. Όταν ο Έφορος δεν είναι προσεγγίσιμος ή διαθέσιμος, η ένσταση θα πρέπει να μεταβιβάζεται σε αυτόν μέσω του Κέντρου Τεχνικών Πληροφοριών (ΤΙC).
4. Σε ένα Αγώνισμα Δρόμου Εντός Σταδίου:
  - (α) αν ένας αθλητής υποβάλει μια άμεση προφορική ένσταση κατά της χρέωσής του με άκυρη εκκίνηση, ο Έφορος Δρόμων θα μπορεί να επιτρέψει στον αθλητή να αγωνιστεί υπό αίρεση για να διαφυλαχθούν τα δικαιώματα όλων των εμπλεκομένων. Η συμμετοχή υπό αίρεση δεν θα επιτρέπεται αν η άκυρη εκκίνηση ανιχνεύθηκε από μια συσκευή ελέγχου άκυρων εκκινήσεων εγκεκριμένη από την IAAF, εκτός κι αν για οποιονδήποτε λόγο ο Έφορος αποφασίσει ότι οι πληροφορίες που παρέχει η συσκευή είναι εμφανώς ανακριβείς.
  - (β) η ένσταση θα μπορεί να βασιστεί στην παράλειψη του Αφέτη να ανακαλέσει μια άκυρη εκκίνηση. Η ένσταση αυτή θα μπορεί να γίνει μόνον από αθλητή ο οποίος ολοκλήρωσε τον αγώνα δρόμου, ή από κάποιον εκπρόσωπό του. Αν η ένσταση γίνει αποδεκτή, κάθε αθλητής που διέπραξε την άκυρη εκκίνηση, και ο οποίος υπόκειται σε ακύρωση σύμφωνα με το Άρθρο 162.7, θα πρέπει να ακυρωθεί. Είτε υπάρξει κάποια ακύρωση είτε όχι, ο Έφορος θα έχει την

εξουσία να κηρύξει το αγώνισμα ως μη γενόμενο και ότι θα πρέπει να διεξαχθεί εκ νέου, αν κατά τη γνώμη του η δικαιοσύνη το απαιτεί.

*Σημ.: Το δικαίωμα της ένστασης και της έφεσης στο (β) θα ισχύει είτε χρησιμοποιείται συσκευή ελέγχου άκυρης εκκίνησης είτε όχι.*

5. Σε ένα Αγώνισμα Κονίστρας, αν ένας αθλητής υποβάλει μια άμεση προφορική ένσταση κατά της απόφασης να κριθεί μια προσπάθειά του άκυρη, ο Έφορος του αγωνίσματος θα μπορεί, κατά την κρίση του, να διατάξει να μετρηθεί η προσπάθεια αυτή και να καταγραφεί το αποτέλεσμα, για να διαφυλαχθούν τα δικαιώματα όλων των εμπλεκομένων.

Αν η προσπάθεια, στην οποία υποβλήθηκε η ένσταση, συνέβη:

- (α) κατά τους τρεις πρώτους γύρους των προσπαθειών σε ένα οριζόντιο Αγώνισμα Κονίστρας στο οποίο συμμετέχουν περισσότεροι από οκτώ αθλητές, και ο αθλητής αυτός θα συνέχιζε στους τρεις τελευταίους γύρους μόνον αν η ένσταση ή η επακόλουθη έφεση γινόταν αποδεκτή· ή
- (β) σε ένα κάθετο Αγώνισμα Κονίστρας, όπου ο αθλητής θα συνέχιζε σε μεγαλύτερο ύψος μόνον αν η ένσταση ή η επακόλουθη έφεση γινόταν αποδεκτή,

ο Έφορος θα μπορεί να επιτρέψει στον αθλητή να συνεχίσει να αγωνίζεται για να διαφυλαχθούν τα δικαιώματα όλων των εμπλεκομένων. Η επίδοση του αθλητή κατά της οποίας υποβλήθηκε η ένσταση, καθώς και κάθε άλλη επίδοση που σημείωσε ο ίδιος ενώ συμμετείχε υπό αίρεση, θα επικυρωθεί μόνον αν ληφθεί στη συνέχεια απόφαση από τον Έφορο που θα τον δικαιώνει, ή αν υποβληθεί έφεση προς την Ελλανόδικο Επιτροπή, η οποία θα γίνει αποδεκτή.

6. Η έφεση προς την Ελλανόδικο Επιτροπή θα πρέπει να υποβάλλεται εντός 30 λεπτών:

- (α) από την επίσημη αναγγελία του διορθωμένου αποτελέσματος ενός αγωνίσματος που προέκυψε από την απόφαση που έλαβε ο Έφορος· ή
- (β) από την ενημέρωση που δόθηκε σε εκείνους που υπέβαλαν την ένσταση, όταν δεν υπάρχει διόρθωση κανενός αποτελέσματος.

Η έφεση θα γίνει εγγράφως, θα υπογράφεται από τον αθλητή, από κάποιον που ενεργεί για λογαριασμό του ή από κάποιον επίσημο εκπρόσωπο μιας ομάδας και θα συνοδεύεται από ένα παράβολο

των 100 δολλαρίων ΗΠΑ, ή το ισοδύναμό του, το οποίο θα παρακρατείται αν η έφεση δεν γίνει δεκτή. Το πρόσωπο ή η ομάδα αυτή θα μπορεί να υποβάλλει ένσταση μόνον αν αγωνίζεται στον ίδιο γύρο του αγωνίσματος, με τον οποίο η ένσταση (ή η επακόλουθη έφεση) σχετίζεται (ή αγωνίζεται σε έναν αγώνα στον οποίο εφαρμόζεται ομαδική βαθμολογία).

*Σημ.: Ο αρμόδιος Έφορος, αφού λάβει απόφαση για μια ένσταση, θα πρέπει να ενημερώνει αμέσως το Κέντρο Τεχνικών Πληροφοριών (TIC) για την ώρα λήψη της απόφασης. Αν ο Έφορος δεν μπορεί να το κοινοποιήσει αυτό προφορικά και στον αντίστοιχο αθλητή ή ομάδα, η επίσημη ώρα της αναγγελίας θα είναι εκείνη κατά την οποία αναρτήθηκε η απόφαση στο TIC.*

7. Η Ελλανόδικος Επιτροπή θα συμβουλευέται όλα τα αρμόδια πρόσωπα. Αν η Ελλανόδικος Επιτροπή έχει αμφιβολίες, θα μπορεί να λάβει υπόψη άλλα διαθέσιμα αποδεικτικά στοιχεία. Αν τα στοιχεία αυτά, στα οποία περιλαμβάνονται όλα τα διαθέσιμα στοιχεία βίντεο, δεν είναι οδηγούν σε συμπεράσματα, θα γίνεται δεκτή η απόφαση του Εφόρου ή του Επικεφαλής Κριτή Βάδην.
8. Η Ελλανόδικος Επιτροπή θα μπορεί να αναθεωρήσει μια απόφαση αν προσκομιστούν νέα αποδεικτικά στοιχεία, με την προϋπόθεση ότι η νέα απόφαση μπορεί ακόμη να εφαρμοστεί. Κανονικά, μια τέτοια αναθεώρηση θα μπορεί να γίνεται μόνον πριν από την Τελετή Απονομής για το αντίστοιχο αγώνισμα, εκτός κι αν η αρμόδια διοικούσα αρχή κρίνει ότι οι περιστάσεις το δικαιολογούν διαφορετικά.
9. Οι αποφάσεις που αφορούν βαθμολογία και οι οποίες δεν προβλέπονται από τα Άρθρα, θα παραπέμπονται στη συνέχεια από τον Πρόεδρο της Ελλανόδικου Επιτροπής στο Γενικό Γραμματέα της IAAF.
10. Η απόφαση της Ελλανόδικου Επιτροπής (ή του Εφόρου, αν δεν υπάρχει Ελλανόδικος Επιτροπή ή αν δεν έχει υποβληθεί έφεση προς την Επιτροπή) θα είναι τελεσίδικη και δεν θα υπάρχει περαιτέρω δικαίωμα για έφεση, ούτε προς το ΔΑΔ.

#### ΑΡΘΡΟ 147

#### **Μεικτοί Αγώνες**

---

Σε όλους τους αγώνες που διεξάγονται εξ ολοκλήρου μέσα στο στάδιο, τα μεικτά αγωνίσματα μεταξύ ανδρών και γυναικών δεν θα πρέπει κανονικά να επιτρέπονται.

Εντούτοις, οι μεικτοί αγώνες εντός σταδίου σε Αγωνίσματα Κονίστρας και σε δρόμους 5000 μ. ή μεγαλύτερους θα μπορούν να επιτρέπονται σε όλους τους αγώνες, εκτός από εκείνους που διεξάγονται σύμφωνα με τα Άρθρα 1.1(α) έως και (η). Στην περίπτωση των αγώνων που διεξάγονται σύμφωνα με τα Άρθρα 1.1(θ) και (ι), τέτοιοι μεικτοί αγώνες θα επιτρέπονται σε μια συγκεκριμένη διοργάνωση, αν υπάρχει ειδική άδεια από την αρμόδια διοικούσα αρχή της Ηπείρου.

*Σημ.: Όταν διεξάγονται μεικτοί αγώνες σε Αγωνίσματα Κονίστρας, θα χρησιμοποιούνται ξεχωριστά πινάκια αποτελεσμάτων και τα αποτελέσματα θα δηλώνονται για κάθε φύλο χωριστά.*

## ΑΡΘΡΟ 148

### Μετρήσεις

---

Για τα Αγωνίσματα Εντός Σταδίου στους αγώνες που υπάγονται στα Άρθρα 1.1(α), (β), (γ) και (στ), όλες οι μετρήσεις θα γίνονται με βαθμονομημένη πιστοποιημένη χαλύβδινη ταινία ή ράβδο, ή με μια επιστημονική συσκευή μέτρησης. Η χαλύβδινη ταινία, η ράβδος ή η επιστημονική συσκευή μέτρησης θα πρέπει να είναι πιστοποιημένες από την IAAF και η ακρίβεια του μετρητικού εξοπλισμού που χρησιμοποιείται στον αγώνα θα έχει επαληθευθεί από έναν κατάλληλο οργανισμό διαπιστευμένο από την κρατική αρχή μέτρων και σταθμών, έτσι ώστε όλες οι μετρήσεις να μπορούν να αναχθούν στα εθνικά και διεθνή πρότυπα μέτρησης.

Στους υπόλοιπους αγώνες εκτός από εκείνους που διεξάγονται σύμφωνα με τα Άρθρα 1.1(α), (β), (γ) και (στ), θα μπορούν επίσης να χρησιμοποιηθούν ταινίες από υαλοβάμβακα.

*Σημ.: Αναφορικά με την αναγνώριση των Ρεκόν, βλ. Άρθρο 260.26(α).*

## ΑΡΘΡΟ 149

### Εγκυρότητα των Επιδόσεων

---

1. Καμία επίδοση που επιτυγχάνεται από έναν αθλητή δεν θα θεωρείται έγκυρη, αν δεν επιτυγχάνεται κατά τη διάρκεια ενός επίσημου αγώνα που διοργανώνεται σύμφωνα με τα Άρθρα.
2. Όταν αγωνίσματα, που κανονικά γίνονται εντός σταδίου, διεξάγονται έξω από παραδοσιακές αθλητικές εγκαταστάσεις (όπως σε πλατείες πόλεων, σε άλλες αθλητικές εγκαταστάσεις, σε παραλίες, κλπ.), οι επιδόσεις που σημειώνονται στις περιπτώσεις αυτές θα θεωρούνται έγκυρες και θα αναγνωρίζονται για όλους



τους σκοπούς, αν γίνονται σύμφωνα με όλες τις παρακάτω προϋποθέσεις:

- (α) η αρμόδια διοικούσα αρχή σύμφωνα με όσα προβλέπονται στα Άρθρα 1 έως 3 έχει δώσει την άδειά της για το αγώνισμα·
- (β) ένα ειδικευμένο επιτελείο από Εθνικούς Τεχνικούς Αγωνοδίκες (NTOs) έχει οριστεί και κρίνει το αγώνισμα·
- (γ) χρησιμοποιούνται, ανάλογα με την περίπτωση, εξοπλισμός και όργανα που είναι σε συμφωνία με τα Άρθρα· και
- (δ) το αγώνισμα διεξάγεται σε έναν αγωνιστικό χώρο ή εγκατάσταση που είναι σε συμφωνία με τα Άρθρα και για τον οποίο έχει εκδοθεί πιστοποιητικό σύμφωνα με το Άρθρο 135 από έναν Επίσημο Γεωμέτρη βάσει μετρήσεων που έγιναν την ημέρα του αγωνίσματος.

#### ΑΡΘΡΟ 150

##### **Βιντεοσκόπηση**

---

Στους αγώνες που διεξάγονται σύμφωνα με τα Άρθρα 1.1(α), (β) και (γ), και όποτε είναι εφικτό, σε άλλους αγώνες επίσης, θα πρέπει να γίνεται επίσημη βιντεοσκόπηση όλων των αγωνισμάτων με τρόπο ικανοποιητικό για τον Τεχνικό Εκπρόσωπο (ή Εκπροσώπους). Θα πρέπει να είναι επαρκής για να αποδεικνύεται η ακρίβεια των επιδόσεων και κάθε παραβίαση των Αρθρων.

#### ΑΡΘΡΟ 151

##### **Βαθμολογία**

---

Σε μια συνάντηση που το αποτέλεσμα πρόκειται να καθοριστεί από τη συγκέντρωση βαθμών, η μέθοδος βαθμολόγησης θα πρέπει να συμφωνείται από όλες τις συμμετέχουσες χώρες πριν από την έναρξη της συνάντησης.

## ΚΕΦΑΛΑΙΟ 3<sup>ο</sup> - ΑΓΩΝΙΣΜΑΤΑ ΔΡΟΜΩΝ

Τα Άρθρα 163.2, 163.6 (εκτός από ό,τι προβλέπεται στα Άρθρα 230.11 και 240.9), 164.2 και 165 ισχύουν επίσης και στα Κεφάλαια VII, VIII και IX.

### ΑΡΘΡΟ 160

#### Μετρήσεις Στίβου

---

1. Το μήκος ενός κανονικού στίβου θα είναι 400 μ. Θα αποτελείται από δύο παράλληλες ευθείες και δύο στροφές, οι ακτίνες των οποίων θα είναι ίσες. Το εσωτερικό του στίβου θα οριοθετείται με κράσπεδο από κατάλληλο υλικό, ύψους περίπου 5 εκατ. και πλάτους τουλάχιστον 5 εκατ., και θα είναι άσπρου χρώματος. Το κράσπεδο στις δύο ευθείες θα μπορεί να λείπει και να αντικαθίσταται από μια άσπρη γραμμή πλάτους 5 εκατοστών. Αν ένα τμήμα του κρασπέδου σε μια στροφή πρέπει να μετακινηθεί προσωρινά για τα Αγώνισματα Κονίστρας, η θέση του στην επιφάνεια κάτω από αυτό θα σημειώνεται με μια άσπρη γραμμή πλάτους 5 εκατ. και με κώνους ή σημαίες, ελάχιστου ύψος 20 εκατ., τοποθετημένους έτσι πάνω στην άσπρη γραμμή ώστε η άκρη της βάσης του κώνου ή του ιστού της σημαίας να συμπίπτει με την άκρη της άσπρης γραμμής που βρίσκεται πλησιέστερα στο στίβο, και τοποθετημένους ανά διαστήματα που δεν θα ξεπερνούν τα 4 μ., ώστε να εμποδίζουν οποιονδήποτε αθλητή από το να τρέξει πάνω στη γραμμή. (Οι σημαίες θα είναι τοποθετημένες σε μια γωνία 60° με το έδαφος μακριά από το στίβο). Αυτό θα ισχύει επίσης και στο τμήμα του στίβου στο δρόμο με φυσικά εμπόδια όπου οι αθλητές παρεκκλίνουν από τον κυρίως στίβο για να ξεπεράσουν το εμπόδιο της λίμνης, στο εξωτερικό ήμισυ του στίβου στην περίπτωση εκκινήσεων σύμφωνα με το Άρθρο 162.10 και, προαιρετικά, στις ευθείες, με τα διαστήματα στην τελευταία αυτή περίπτωση να μην υπερβαίνουν τα 10 μ.
2. Η μέτρηση θα πρέπει να γίνεται 30 εκατ. εξωτερικά του κρασπέδου, ή, όταν δεν υπάρχει κράσπεδο σε μια στροφή, 20 εκατ. από τη γραμμή που ορίζει την εσωτερική πλευρά του στίβου.

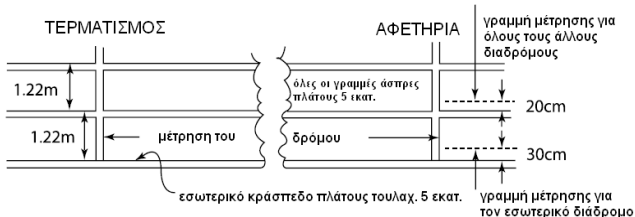

**Σχήμα 1: Μετρήσεις Στίβου** (άποψη από το εσωτερικό του στίβου).

3. Η απόσταση του αγώνα δρόμου θα μετρείται από το άκρο της γραμμής εκκίνησης που βρίσκεται μακρύτερα από τον τερματισμό μέχρι το άκρο της γραμμής τερματισμού που βρίσκεται πλησιέστερα προς την αφετηρία.
4. Σε όλους τους δρόμους μέχρι και τα 400 μ., κάθε αθλητής θα έχει έναν ξεχωριστό διάδρομο, με πλάτος 1,22 μ. ( $\pm 0,01$  μ.), που συμπεριλαμβάνει και τη γραμμή του διαδρόμου στα δεξιά, η οποία ορίζεται από άσπρες γραμμές πλάτους 5 εκατ. Όλοι οι διάδρομοι θα έχουν το ίδιο ονομαστικό πλάτος. Ο εσωτερικός διάδρομος θα μετρείται όπως περιγράφεται στο Άρθρο 160.2, αλλά οι υπόλοιποι διάδρομοι θα μετριοούνται 20 εκατ. από τα εξωτερικά άκρα των γραμμών.

*Σημ.: Σε όλους τους στίβους που κατασκευάστηκαν πριν από την 1η Ιανουαρίου του 2004 για όλους αυτούς τους αγώνες δρόμου, ο διάδρομος θα μπορεί να έχει μέγιστο πλάτος 1,25 μ.*

5. Για τους Διεθνείς Αγώνες που υπάγονται στα Άρθρα 1.1(α), (β), (γ) και (στ), το πλάτος του στίβου θα πρέπει να επιτρέπει χώρο για τουλάχιστον οκτώ διαδρόμους.
6. Η πλευρική κλίση των στίβων δεν θα υπερβαίνει το 1:100 και η συνολική κλίση κατά την κατεύθυνση του τρεξίματος δεν θα υπερβαίνει το 1:1000 στην κατωφέρεια.

*Σημ.: Για τους νέους στίβους συνιστάται όπως η πλευρική κλίση να κατευθύνεται προς τον εσωτερικό διάδρομο.*

7. Πλήρεις τεχνικές πληροφορίες για την κατασκευή, τη σχεδίαση και τη σήμανση του στίβου περιέχονται στο Εγχειρίδιο Εγκαταστάσεων Στίβου της IAAF. Αυτό το Άρθρο δίνει τις βασικές αρχές που πρέπει να τηρούνται.

**ΑΡΘΡΟ 161**  
**Βατήρες Εκκίνησης**

---

1. Οι βατήρες εκκίνησης θα πρέπει να χρησιμοποιούνται σε όλους τους δρόμους μέχρι και τα 400 μ., (στους οποίους περιλαμβάνεται επίσης το πρώτο σκέλος των σκυταλοδρομιών 4x200 μ., 4x400 μ. και της Μεικτής Σκυταλοδρομίας) και δεν θα πρέπει να χρησιμοποιούνται σε κανέναν άλλον αγώνα δρόμου. Κανένα μέρος του βατήρα εκκίνησης, όταν είναι τοποθετημένος στο στίβο, δεν θα πρέπει να υπερβαίνει τη γραμμή εκκίνησης ή να προεκτείνεται μέσα σε άλλο διάδρομο.

Οι βατήρες εκκίνησης θα πρέπει να πληρούν τις ακόλουθες γενικές προδιαγραφές:

- (α) Θα πρέπει να είναι εξ ολοκλήρου άκαμπτοι στην κατασκευή και να μην παρέχουν ανεπίτρεπτο πλεονέκτημα στον αθλητή.
- (β) Θα πρέπει να στερεώνονται στο στίβο με έναν αριθμό από σφήνες ή καρφιά, διαμορφωμένα έτσι ώστε να προξενούν την ελάχιστη δυνατή ζημιά στο στίβο. Η τοποθέτηση θα επιτρέπει στους βατήρες εκκίνησης να απομακρύνονται γρήγορα και εύκολα. Ο αριθμός, το πάχος και το μήκος των σφηνών ή των καρφιών εξαρτάται από την κατασκευή του στίβου. Η στερέωση δεν θα επιτρέπει καμία μετακίνηση κατά τη διάρκεια της επίσημης εκκίνησης.
- (γ) Όταν ένας αθλητής χρησιμοποιεί τους προσωπικούς του βατήρες εκκίνησης, αυτοί θα πληρούν τα Άρθρα 161(α) και (β). Αυτοί θα μπορούν να είναι οποιασδήποτε σχεδίασης ή κατασκευής, με την προϋπόθεση ότι δεν παρεμποδίζουν τους άλλους αθλητές.
- (δ) Όταν οι βατήρες εκκίνησης χορηγούνται από την Οργανωτική Επιτροπή, θα πρέπει επιπλέον να πληρούν τις ακόλουθες προδιαγραφές:

Οι βατήρες εκκίνησης θα αποτελούνται από δύο πέλματα, πάνω στα οποία θα πιέζουν τα πόδια του αθλητή στη θέση εκκίνησης. Τα πέλματα θα προσαρμόζονται πάνω σε ένα άκαμπτο πλαίσιο, το οποίο σε καμία περίπτωση δεν θα εμποδίζει τα πόδια του αθλητή καθώς αυτά εγκαταλείπουν τους βατήρες. Τα πέλματα θα είναι επικλινή ώστε να εξυπηρετούν τη θέση εκκίνησης του αθλητή, και θα μπορούν να είναι επίπεδα ή ελαφρώς κοίλα. Η επιφάνεια των πελμάτων θα υποδέχεται τα καρφιά των

παπουτσιών του αθλητή, είτε φέροντας εγκοπές ή εσοχές στην πρόσοψη του πέλματος, είτε καλύπτοντας την επιφάνεια του πέλματος με κατάλληλο υλικό που να επιτρέπει τη χρήση παπουτσιών με καρφιά.

Η προσαρμογή των πελμάτων πάνω σε ένα άκαμπτο πλαίσιο θα μπορεί να ρυθμίζεται, αλλά δεν θα επιτρέπει καμία μετακίνηση κατά τη διάρκεια της επίσημης εκκίνησης. Σε όλες τις περιπτώσεις, τα πέλαμα θα είναι ρυθμιζόμενα προς τα εμπρός ή προς τα πίσω το ένα σε σχέση με το άλλο. Οι ρυθμίσεις θα ασφαλίζουν με σταθερούς συνδέσμους ή μηχανισμό κλειδώματος, ο χειρισμός των οποίων θα μπορεί να γίνεται εύκολα και γρήγορα από τον αθλητή.

2. Στους αγώνες που γίνονται σύμφωνα με τα Άρθρα 1.1(α), (β), (γ) και (στ) και για όλες τις επιδόσεις που υποβάλλονται για επικύρωση ως Παγκόσμιο Ρεκόρ, οι βατήρες εκκίνησης θα είναι συνδεδεμένοι με μια συσκευή ελέγχου άκρων εκκινήσεων εγκεκριμένη από την IAAF. Ο Αφέτης ή και ένας καθορισμένος Αφέτης Ανάκλησης θα φορούν ακουστικά για να ακούνε καθαρά το ακουστικό σήμα που εκπέμπεται όταν η συσκευή ανιχνεύει μια άκυρη εκκίνηση (δηλ. όταν ο χρόνος αντίδρασης είναι μικρότερος από 100 χιλιοστά του δευτερολέπτου). Μόλις ο Αφέτης ή και ένας καθορισμένος Αφέτης Ανάκλησης ακούσουν το ακουστικό σήμα, αφού το πιστόλι έχει εκπυροκροτήσει, θα υπάρχει ανάκληση και ο Αφέτης θα εξετάζει αμέσως τους χρόνους αντίδρασης στη συσκευή ελέγχου άκρων εκκινήσεων, με σκοπό να επιβεβαιώσει ποιός αθλητής (ή αθλητές) είναι υπεύθυνος (ή υπεύθυνοι) για την άκυρη εκκίνηση. Αυτό το σύστημα συνιστάται ιδιαίτερα και για όλους τους άλλους αγώνες.

*Σημ.: Επιπρόσθετα, ένα αυτόματο σύστημα ανάκλησης, σύμφωνο προς τα Άρθρα, θα μπορεί επίσης να χρησιμοποιηθεί.*

3. Στους αγώνες που γίνονται σύμφωνα με τα Άρθρα 1.1(α) έως (στ), οι αθλητές θα χρησιμοποιούν βατήρες εκκίνησης που παρέχονται από την Οργανωτική Επιτροπή του αγώνα. Στους άλλους αγώνες, σε στίβους με συνθετική επιφάνεια, η Οργανωτική Επιτροπή μπορεί να επιμείνει ότι μόνον οι βατήρες εκκίνησης που παρέχονται από αυτήν θα μπορούν να χρησιμοποιηθούν.

1. Η εκκίνηση ενός δρόμου θα σημειώνεται με μια άσπρη γραμμή πλάτους 5 εκατ. Σε όλους τους δρόμους που δεν διεξάγονται σε διαδρόμους, η γραμμή εκκίνησης θα είναι καμπύλη, έτσι ώστε όλοι οι αθλητές να ξεκινούν στην ίδια απόσταση από τον τερματισμό. Οι θέσεις εκκίνησης στα αγωνίσματα όλων των αποστάσεων θα είναι αριθμημένες από αριστερά προς τα δεξιά, με μέτωπο προς την κατεύθυνση του τρεξίματος.

*Σημ.: Στην περίπτωση των αγωνισμάτων που εκκινούν εκτός σταδίου, η γραμμή εκκίνησης θα μπορεί να είναι πλάτους μέχρι και 30 εκατ. και πιθανόν οποιουδήποτε χρώματος που κάνει έντονη αντίθεση με την επιφάνεια της περιοχής εκκίνησης.*

2. Σε όλους τους Διεθνείς Αγώνες, εκτός από αυτούς που αναφέρονται στη σημείωση παρακάτω, τα παραγγέλματα του Αφέτη στη μητρική του γλώσσα, στην Αγγλική ή τη Γαλλική.

(α) Σε δρόμους απόστασης μέχρι και τα 400 μ. (στους οποίους περιλαμβάνονται τα 4x200 μ., η Μεικτή Σκυταλοδρομία όπως ορίζεται στο Άρθρο 170.1 και τα 4x400 μ.), τα παραγγέλματα θα είναι “Λάβετε θέση” και “Ετοιμοί”.

(β) Στους δρόμους απόστασης μεγαλύτερης από 400 μ. (εκτός από τα 4x200 μ., τη Μεικτή Σκυταλοδρομία και τα 4x400 μ.), το παράγγελμα θα είναι το “Λάβετε θέση”.

Όλοι οι αγώνες δρόμου θα εκκινούν με την εκπυρσοκρότηση του πιστολιού του Αφέτη, ο οποίος θα το κρατάει προς τα πάνω.

*Σημ.: Στους αγώνες που γίνονται σύμφωνα με τα Άρθρα 1.1(α), (β), (γ), (ε) και (ι) τα παραγγέλματα του Αφέτη θα δίνονται μόνον στην Αγγλική γλώσσα (“On your marks” και “Set” αντίστοιχα).*

3. Σε δρόμους απόστασης μέχρι και τα 400 μ. (περιλαμβάνεται το πρώτο σκέλος των 4x200 μ., της Μεικτής Σκυταλοδρομίας και των 4x400 μ.), η συσπειρωτική εκκίνηση και η χρήση βατήρων εκκίνησης είναι υποχρεωτικές. Αφού δοθεί το παράγγελμα “Λάβετε θέση”, ο αθλητής θα πλησιάζει τη γραμμή εκκίνησης, θα καταλαμβάνει θέση ολοκληρωτικά μέσα στο διάδρομο που έχει κληρωθεί και πίσω από τη γραμμή εκκίνησης. Ο αθλητής δεν θα πρέπει να αγγίζει ούτε τη γραμμή εκκίνησης ούτε το έδαφος μπροστά του με τα χέρια ή με τα πόδια του όταν έχει λάβει τη θέση εκκίνησης. Και τα δύο χέρια και τουλάχιστον το ένα γόνατο θα είναι σε επαφή με το έδαφος, ενώ και τα δύο πόδια θα είναι σε επαφή με τα πέλματα των βατήρων εκκίνησης. Μόλις δοθεί το παράγγελμα “Ετοιμοί”, ο αθλητής θα πρέπει να ανασηκώνεται

αμέσως μέχρι την τελική του θέση εκκίνησης, διατηρώντας την επαφή των χεριών με το έδαφος και των ποδιών με τα πέλματα των βατήρων. Μόλις ο Αφέτης βεβαιωθεί ότι όλοι οι αθλητές είναι ακίνητοι στη θέση “Ετοιμοί”, θα δίνει την πιστολιά.

4. Σε δρόμους απόστασης μεγαλύτερης από 400 μ., (εκτός από τα 4x200 μ., τη Μεικτή Σκυταλοδρομία και τα 4x400 μ.), όλες οι εκκινήσεις θα γίνονται από όρθια θέση. Αφού δοθεί το παράγγελμα “Λάβετε θέση”, ο αθλητής θα πλησιάζει τη γραμμή εκκίνησης και θα καταλαμβάνει τη θέση εκκίνησης πίσω από τη γραμμή εκκίνησης (ολοκληρωτικά μέσα στο διάδρομο που έχει κληρωθεί, για αγώνες δρόμου που εκκινούν σε διαδρόμους). Ο αθλητής δεν θα ακουμπάει κανένα μέρος του εδάφους με το χέρι ή με τα χέρια του, ούτε τη γραμμή εκκίνησης ή το έδαφος μπροστά από αυτήν με τα πόδια του όταν έχει λάβει τη θέση εκκίνησης. Μόλις ο Αφέτης βεβαιωθεί ότι όλοι οι αθλητές είναι ακίνητοι στη σωστή θέση εκκίνησης, θα δίνει την πιστολιά.
5. Στο παράγγελμα “Λάβετε θέση” ή “Ετοιμοί”, ανάλογα με την περίπτωση, όλοι οι αθλητές θα πρέπει αμέσως και χωρίς καθυστέρηση να καταλαμβάνουν την πλήρη και τελική τους θέση εκκίνησης. Αν για οποιονδήποτε λόγο ο Αφέτης δεν είναι ικανοποιημένος ότι όλα είναι έτοιμα για να προχωρήσει η εκκίνηση αφότου οι αθλητές έλαβαν τη θέση εκκίνησης, θα δίνει εντολή να αποσύρονται όλοι οι αθλητές από τους βατήρες τους και οι Βοηθοί του Αφέτη θα τους συγκεντρώνουν ξανά. (Βλ. επίσης Άρθρο 130). Όταν ένας αθλητής, κατά την κρίση του Αφέτη,
  - (α) μετά το παράγγελμα “Λάβετε θέση” ή “Ετοιμοί”, και πριν την εκπυρσοκρότηση του πιστολιού, προκαλέσει τη διακοπή της εκκίνησης, για παράδειγμα με το σήκωμα ενός χεριού ή με το να παραμένει όρθιος ή ανακαθισμένος στην περίπτωση συσπειρωτικής εκκίνησης, χωρίς κάποια σοβαρή αιτία (η αιτία αυτή θα εκτιμάται από τον αρμόδιο Έφορο)· ή
  - (β) αρνείται να συμμορφωθεί με τα παραγγέλματα “Λάβετε θέση” ή “Ετοιμοί”, ανάλογα με την περίπτωση, ή δεν τοποθετείται στην τελική του θέση εκκίνησης μετά από ένα εύλογο χρονικό διάστημα· ή
  - (γ) μετά τα παραγγέλματα “Λάβετε θέση” ή “Ετοιμοί” παρενοχλεί άλλους συναθλητές στον αγώνα δρόμου με θορύβους ή με άλλον τρόπο,ο Αφέτης θα διακόπτει την εκκίνηση.

Ο Έφορος θα μπορεί να προειδοποιεί τον αθλητή για ανάρμοστη συμπεριφορά (να τον ακυρώνει στην περίπτωση δεύτερης παραβίασης του Άρθρου κατά τη διάρκεια του ίδιου αγώνα), σύμφωνα με τα Άρθρα 125.5 και 145.2. Στην περίπτωση αυτή, ή όταν κάποιος εξωγενής παράγοντας κρίθηκε ότι ήταν η αιτία που διακόπηκε η εκκίνηση, ή όταν ο Έφορος δεν συμφωνεί με την απόφαση του Αφέτη, μια πράσινη κάρτα θα επιδεικνύεται σε όλους τους αθλητές για να φαίνεται ότι δεν διαπράχθηκε άκυρη εκκίνηση από κανέναν αθλητή.

### **Άκυρη εκκίνηση**

6. Από τη στιγμή που ένας αθλητής λάβει την πλήρη και τελική θέση εκκίνησης στο “Ετοιμοί”, δεν θα επιτρέπεται να αρχίσει την κίνησή του πριν από την εκτυρσοκρότηση του πιστολιού. Αν κατά την κρίση του Αφέτη ή των Αφετών Ανάκλησης, κινηθεί ωρύτερα, θα θεωρείται ότι διέπραξε άκυρη εκκίνηση.

*Σημ.: Όταν βρίσκεται σε λειτουργία μηχανισμός ελέγχου άκυρης εκκίνησης εγκεκριμένος από την IAAF (βλ. Άρθρο 161.2 για τις λειτουργικές λεπτομέρειες του εξοπλισμού), η ένδειξη αυτού του εξοπλισμού θα πρέπει κατά κανόνα να γίνεται αποδεκτή από τον Αφέτη ως αποδεικτικό στοιχείο.*

7. Εκτός από τα Σύνθετα Αγωνίσματα, κάθε αθλητής που είναι υπεύθυνος για άκυρη εκκίνηση θα αποκλείεται.

Στα Σύνθετα Αγωνίσματα, κάθε αθλητής που είναι υπεύθυνος για άκυρη εκκίνηση θα δέχεται προειδοποίηση. Μόνο μία άκυρη εκκίνηση για κάθε αγώνα δρόμου θα επιτρέπεται χωρίς να αποκλειστεί ο υπεύθυνος αθλητής (ή αθλητές) για την άκυρη εκκίνηση. Κάθε αθλητής που είναι υπεύθυνος για περαιτέρω άκυρες εκκινήσεις στον αγώνα δρόμου, θα αποκλείεται. (Βλ. επίσης Άρθρο 200.9(γ)).

8. Στην περίπτωση άκυρης εκκίνησης, οι Βοηθοί του Αφέτη θα ενεργούν ως ακολούθως:

Εκτός από τα Σύνθετα Αγωνίσματα, ο αθλητής (ή οι αθλητές) που είναι υπεύθυνος για την άκυρη εκκίνηση θα αποκλείεται, μια κοκκινόμαυρη κάρτα (με τα χρώματα χωρισμένα διαγωνίως στη μέση) θα υψώνεται μπροστά του και μια αντίστοιχη ένδειξη θα τοποθετείται στον αντίστοιχο δείκτη (ή δείκτες) του διαδρόμου του.

Στα Σύνθετα Αγωνίσματα, στην περίπτωση μιας πρώτης άκυρης εκκίνησης, ο αθλητής (ή οι αθλητές) που είναι υπεύθυνος για την



άκυρη εκκίνηση θα προειδοποιείται με μια κιτρινόμαυρη κάρτα (με τα χρώματα χωρισμένα διαγωνίως στη μέση) που θα υψώνεται μπροστά του και με μια αντίστοιχη ένδειξη που θα τοποθετείται στον αντίστοιχο δείκτη (ή δείκτες) του διαδρόμου του. Την ίδια στιγμή, όλοι οι υπόλοιποι αθλητές που συμμετέχουν στον αγώνα δρόμου θα προειδοποιούνται με την κιτρινόμαυρη κάρτα που θα υψώνεται μπροστά τους από έναν ή περισσότερους Βοηθούς του Αφήτη, προκειμένου να ενημερώνονται ότι όποιος διαπράξει περαιτέρω άκυρες εκκινήσεις θα αποκλείεται. Στην περίπτωση περαιτέρω άκυρων εκκινήσεων, ο αθλητής (ή οι αθλητές) που ήταν υπεύθυνος για την άκυρη εκκίνηση θα αποκλείεται, η κοκκινόμαυρη κάρτα θα υψώνεται μπροστά του και μια αντίστοιχη ένδειξη θα τοποθετείται στον αντίστοιχο δείκτη (ή δείκτες) του διαδρόμου.

Το βασικό σύστημα (δηλ. το να υψώνεται μια κάρτα μπροστά από τον αθλητή (ή τους αθλητές) που είναι υπεύθυνος για μια άκυρη εκκίνηση) θα τηρείται επίσης και στην περίπτωση που δεν χρησιμοποιούνται δείκτες διαδρόμων.

*Σημ.: Στην πράξη, όταν ένας ή περισσότεροι αθλητές κάνουν μια άκυρη εκκίνηση, κι άλλοι αθλητές έχουν την τάση να ακολουθούν, οπότε, ερμηνεύοντας το άρθρο πιστά, οποιοσδήποτε αθλητής που κάνει το ίδιο έχει κάνει άκυρη εκκίνηση. Ο Αφότης θα πρέπει να προειδοποιεί ή να αποκλείει μόνον εκείνον τον αθλητή ή τους αθλητές που, κατά τη γνώμη του, ήταν υπεύθυνοι για την άκυρη εκκίνηση. Αυτό μπορεί να έχει ως αποτέλεσμα περισσότεροι από ένας αθλητές να δεχθούν προειδοποίηση ή να αποκλειστούν. Αν η άκυρη εκκίνηση δεν οφείλεται σε κάποιον αθλητή, δεν θα δίνονται προειδοποιήσεις και μια πράσινη κάρτα θα δείχνεται σε όλους τους αθλητές.*

9. Ο Αφότης ή οποιοσδήποτε Αφότης Ανάκλησης, που είναι της γνώμης ότι η εκκίνηση δεν ήταν κανονική, θα πρέπει να ανακαλέσει τους αθλητές με έναν πυροβολισμό.

### **1000 μ., 2000 μ., 3000 μ., 5000 μ. και 10.000 μ.**

10. Όταν υπάρχουν περισσότεροι από 12 αθλητές σε έναν αγώνα δρόμου, αυτοί θα μπορούν να χωριστούν σε δύο ομάδες, με τον πρώτο όμιλο να περιλαμβάνει το 65% περίπου των αθλητών πάνω στην κανονική τοξωτή γραμμή εκκίνησης, και τον άλλο όμιλο σε μια ξεχωριστή τοξωτή γραμμή εκκίνησης σημειωμένη κάθετα στο εξωτερικό ήμισυ του στίβου. Ο άλλος όμιλος θα πρέπει να

καλύπτει απόσταση μέχρι το τέλος της πρώτης στροφής στο εξωτερικό ήμισυ του στίβου, το οποίο θα σημειώνεται με κώνους ή σημαίες όπως περιγράφεται στο Άρθρο 160.1.

Η ξεχωριστή τοξωτή γραμμή εκκίνησης θα χαράσσεται με τέτοιο τρόπο ώστε όλοι οι αθλητές να καλύπτουν την ίδια απόσταση.

Η γραμμή εγκατάλειψης διαδρόμων για τα 800 μ., που περιγράφεται στο Άρθρο 163.5, υποδεικνύει το σημείο που οι αθλητές στον εξωτερικό όμιλο στα 2000 μ. και 10.000 μ. θα μπορούν να ενσωματώνονται με τους αθλητές που χρησιμοποιούν την κανονική εκκίνηση. Ο στίβος θα είναι σημειωμένος στην είσοδο της τελικής ευθείας για τις εκκινήσεις σε όμιλο στα 1000 μ., 3000 μ. και στα 5000 μ., ώστε να υποδεικνύει το σημείο όπου οι αθλητές που εκκινούν στον εξωτερικό όμιλο θα μπορούν να ενσωματώνονται με τους αθλητές που χρησιμοποιούν την κανονική εκκίνηση. Αυτό το σημάδι θα μπορεί να είναι ένας δείκτης 5 εκατ. x 5 εκατ. πάνω στη γραμμή μεταξύ των διαδρόμων 4 και 5 (ή των διαδρόμων 3 και 4, σε στίβο με έξι διαδρόμους), αμέσως πριν από το οποίο τοποθετείται ένας κώνος ή μια σημαία μέχρι να συγκλίνουν οι δύο όμιλοι.

## ΑΡΘΡΟ 163

### Ο Αγώνας Δρόμου

---

1. Η κατεύθυνση του τρεξίματος και του βαδίσματος στον ελλειψοειδή στίβο θα είναι εσωτερική αριστερόστροφη. Οι διάδρομοι θα είναι αριθμημένοι, με τον εσωτερικό αριστερό διάδρομο να φέρει τον αριθμό 1.

#### **Παρεμπόδιση**

2. Κάθε αγωνιζόμενος δρομέας που σπρώχνει ή παρεμποδίζει έναν άλλον αθλητή, με τρόπο που να ανακόπτει την προέλασή του, θα υπόκειται σε ακύρωση από το αγώνισμα αυτό. Ο Έφορος θα έχει την εξουσία να διατάξει την επανάληψη του αγώνα δρόμου, αποκλείοντας κάθε αθλητή που ακυρώθηκε, ή, στην περίπτωση προκριματικής σειράς, να επιτρέψει σε κάθε αθλητή (ή αθλητές) που επηρεάστηκε σημαντικά από σπρώξιμο ή παρεμπόδιση (εκτός φυσικά από τους αποκλεισμένους αθλητές) να συμμετάσχει σε επόμενο γύρο του αγωνίσματος. Κανονικά, ο αθλητής αυτός θα είχε ολοκληρώσει τον αγώνα αν είχε αγωνισθεί χωρίς παρεμπόδιση.

Ανεξαρτήτως του αν υπάρχει ακύρωση, ο Έφορος, σε εξαιρετικές περιστάσεις, θα έχει επίσης την εξουσία να διατάζει την επανάληψη του αγώνα, αν θεωρεί ότι αυτό είναι δίκαιο και λογικό να γίνει.

### **Παραβίαση διαδρόμου**

3. (α) Σε όλους τους αγώνες δρόμου που διεξάγονται σε διαδρόμους, κάθε αθλητής θα πρέπει να παραμένει εντός του διαδρόμου που έχει κληρωθεί, από την αφετηρία μέχρι τον τερματισμό. Αυτό θα ισχύει επίσης και σε οποιοδήποτε τμήμα ενός αγώνα δρόμου που διεξάγεται σε διαδρόμους.
- (β) Σε όλους τους αγώνες δρόμου (ή σε οποιοδήποτε τμήμα ενός αγώνα δρόμου) που δεν διεξάγονται σε διαδρόμους, ο αθλητής που τρέχει σε μια στροφή, στο εξωτερικό ήμισυ του στίβου σύμφωνα με το Άρθρο 162.10, ή στην παρέκκλιση από το στίβο για τη λίμνη των φυσικών εμποδίων, δεν θα πρέπει να πατάει ή να τρέχει πάνω ή μέσα από το κράσπεδο ή τη γραμμή που σημειώνει το ισχύον όριο (το εσωτερικό του στίβου, το εξωτερικό ήμισυ του στίβου ή την παρέκκλιση από το στίβο για τη λίμνη των φυσικών εμποδίων).

Με την εξαίρεση όσων αναφέρονται στο Άρθρο 163.4, αν ο Έφορος είναι πεπεισμένος από την αναφορά ενός Κριτή ή ενός Επόπτη Δρόμων ή με άλλον τρόπο, ότι ένας αθλητής έχει παραβιάσει το Άρθρο αυτό, ο αθλητής θα ακυρώνεται.

4. Ένας αθλητής δεν θα ακυρώνεται αν:
  - (α) σπρωχθεί ή εξαναγκαστεί από άλλον αθλητή να πατήσει ή να τρέξει έξω από το διάδρομό του ή πάνω ή μέσα από το κράσπεδο ή τη γραμμή που σημειώνει το ισχύον όριο, ή
  - (β) πατήσει ή τρέξει έξω από το διάδρομό του στην ευθεία ή έξω από την εξωτερική γραμμή του διαδρόμου του στη στροφή,

χωρίς να κερδίσει έτσι ουσιαστικό πλεονέκτημα και χωρίς να σπρωχθεί ή να παρεμποδιστεί άλλος αθλητής έτσι ώστε να ανακοπεί η προέλασή του.

*Σημ.: Ως ουσιαστικό πλεονέκτημα νοείται επίσης και το να βελτιώσει τη θέση του με οποιοδήποτε τρόπο, που περιλαμβάνει και το να ξεφύγει από μια θέση που είναι "περικυκλωμένος" κατά τη διάρκεια του αγώνα πατώντας ή τρέχοντας μέσα από το εσωτερικό άκρο του στίβου.*

5. Στους αγώνες που διεξάγονται σύμφωνα με τα Άρθρα 1.1(α), (β), (γ) και (στ), το αγώνισμα των 800 μ. θα διατρέχεται σε διαδρόμους μέχρι το κοντινότερο άκρο της γραμμής εγκατάλειψης διαδρόμων όπου οι αθλητές θα μπορούν να αφήσουν τους αντίστοιχους διαδρόμους τους.  
Η γραμμή εγκατάλειψης διαδρόμων θα είναι μια τοξωτή γραμμή που θα χαράσσεται μετά την πρώτη στροφή, πλάτους 5 εκατ., κάθετη σε όλους τους διαδρόμους εκτός από τον 1ο διάδρομο. Για να βοηθούνται οι αθλητές στο να αναγνωρίζουν τη γραμμή εγκατάλειψης διαδρόμων, μικροί κώνοι ή πρίσματα, διαστάσεων 5 εκατ. x 5 εκατ. και όχι ψηλότεροι από 15 εκατ., κατά προτίμηση διαφορετικού χρώματος από τη γραμμή εγκατάλειψης διαδρόμων και τις γραμμές των διαδρόμων, θα πρέπει να τοποθετούνται πάνω στις γραμμές διαδρόμων αμέσως πριν από το σημείο τομής των γραμμών διαδρόμων με τη γραμμή εγκατάλειψης διαδρόμων.  
*Σημ.: Σε διεθνείς συναντήσεις, οι χώρες θα μπορούν να συμφωνούν να μη χρησιμοποιήσουν διαδρόμους.*

### ***Αποχώρηση από το στίβο***

6. Ένας αθλητής που έχει αποχωρήσει εκούσια από το στίβο, δεν θα επιτρέπεται να συνεχίσει στον αγώνα δρόμου.

### ***Σημάδια***

7. Εκτός από την περίπτωση που ολόκληρη η Σκυταλοδρομία ή το πρώτο σκέλος της διατρέχεται σε διαδρόμους, οι αθλητές δεν θα μπορούν να φτιάχνουν σημάδια ή να τοποθετούν αντικείμενα πάνω ή παραπλεύρως του στίβου για τη βοήθειά τους.

### ***Μέτρηση ανέμου***

8. Όλος ο εξοπλισμός ανεμομέτρησης θα πρέπει να έχει πιστοποιηθεί από την IAAF και η ακρίβεια του χρησιμοποιούμενου ανεμομέτρου θα πρέπει να έχει ελεγχθεί από έναν αρμόδιο οργανισμό διαπιστευμένο από την εθνική αρχή μέτρων και σταθμών, έτσι ώστε όλες οι μετρήσεις να μπορούν να αναχθούν σε εθνικά και διεθνή πρότυπα μέτρησης.
9. Μη μηχανικά ανεμόμετρα θα πρέπει να χρησιμοποιούνται σε όλους τους Διεθνείς Αγώνες που υπάγονται στα Άρθρα 1.1(α) έως και (η) και για όλες τις επιδόσεις που υποβάλλονται για επικύρωση ως Παγκόσμια Ρεκόρ.  
Ένα μηχανικό ανεμόμετρο θα πρέπει να έχει κατάλληλη προστασία ώστε να μειώνει την επίδραση οποιουδήποτε

- πλευρικού ανέμου. Όπου χρησιμοποιούνται σωληνωτά ανεμόμετρα, το μήκος των σωλήνων και στις δύο πλευρές της συσκευής μέτρησης θα πρέπει να είναι τουλάχιστον το διπλάσιο της διαμέτρου του σωλήνα.
10. Το ανεμόμετρο για τα Αγωνίσματα Δρόμων θα πρέπει να τοποθετείται δίπλα στην ευθεία, γειτονικά με τον 1ο διάδρομο και 50 μ. από τη γραμμή τερματισμού. Θα είναι σταθεροποιημένο σε ύψος 1,22 μ. και όχι μακρύτερα από 2 μ. από το στίβο.
  11. Το ανεμόμετρο θα μπορεί να ξεκινάει και να σταματάει αυτόματα ή και με τηλεχειρισμό, και η πληροφορία θα διαβιβάζεται απευθείας στον ηλεκτρονικό υπολογιστή του αγώνα.
  12. Τα χρονικά διαστήματα για τα οποία θα μετριέται η ταχύτητα του ανέμου από τη λάμψη ή τον καπνό του πιστολιού του Αφέτη, θα είναι τα ακόλουθα:

Δευτερόλεπτα

100 μ.	10
100 μ. Εμπόδια	13
110 μ. Εμπόδια	13

- Στο αγώνισμα των 200 μ., η ταχύτητα του ανέμου θα μετριέται για μια περίοδο 10 δευτερολέπτων που θα ξεκινάει μόλις ο προπορευόμενος αθλητής εισέλθει στην ευθεία.
13. Το ανεμόμετρο θα χρησιμοποιεί ως μονάδα μέτρησης τα μέτρα ανά δευτερόλεπτο, που θα στρογγυλοποιούνται στο επόμενο μεγαλύτερο δέκατο του μέτρου ανά δευτερόλεπτο στη θετική κατεύθυνση, εκτός κι αν το δεύτερο δεκαδικό είναι μηδέν (δηλαδή, μια ένδειξη +2,03 μέτρων ανά δευτερόλεπτο θα καταγράφεται ως +2,1· μια ένδειξη -2,03 μέτρων ανά δευτερόλεπτο θα καταγράφεται ως -2,0). Ανεμόμετρα που παράγουν ψηφιακές ενδείξεις εκφρασμένες σε δέκατα του μέτρου ανά δευτερόλεπτο θα πρέπει να είναι κατασκευασμένα έτσι ώστε να τηρούν το Άρθρο αυτό.

## ΑΡΘΡΟ 164

### Ο Τερματισμός

---

1. Ο τερματισμός ενός δρόμου θα υποδεικνύεται από μια άσπρη γραμμή πλάτους 5 εκατοστών.  
*Σημ.: Στην περίπτωση των αγωνισμάτων που τερματίζουν εκτός σταδίου, η γραμμή τερματισμού θα μπορεί να είναι πλάτους μέχρι και 30 εκατ. και πιθανόν οποιουδήποτε χρώματος που κάνει έντονη αντίθεση με την επιφάνεια της περιοχής τερματισμού.*

2. Οι αθλητές θα κατατάσσονται με τη σειρά κατά την οποία οποιοδήποτε μέρος του σώματός τους (δηλ. ο κορμός, σε αντίθεση με το κεφάλι, το λαιμό, τους βραχίονες, τους μηρούς, τα χέρια ή τα πόδια) φθάνει το κάθετο επίπεδο του κοντινότερου άκρου της γραμμής τερματισμού, όπως ορίζεται παραπάνω.
3. Σε κάθε αγώνα δρόμου που κρίνεται με βάση την απόσταση που καλύπτεται σε μια προκαθορισμένη χρονική περίοδο, ο Αφέτης θα πυροβολεί με το πιστόλι του ακριβώς ένα λεπτό πριν από τη λήξη του αγώνα για να προειδοποιεί τους αθλητές και τους Κριτές ότι ο αγώνας πλησιάζει στη λήξη του. Ο Αφέτης θα καθοδηγείται από τον Επικεφαλής Χρονομέτρη και, ακριβώς την κατάλληλη στιγμή μετά την εκκίνηση, θα σηματοδοτεί τη λήξη του αγώνα πυροβολώντας ξανά με το πιστόλι του. Τη στιγμή που το πιστόλι εκπυρσοκροτεί σηματοδοτώντας τη λήξη του αγώνα, οι Κριτές που έχουν οριστεί για το σκοπό αυτό, θα σημειώνουν το ακριβές σημείο στο οποίο ο κάθε αθλητής άγγιξε το στίβο για τελευταία φορά πριν ή ταυτόχρονα με την εκπυρσοκρότηση του πιστολιού. Η απόσταση που καλύφθηκε θα μετριέται στο πλησιέστερο μέτρο πίσω από το σημείο αυτό. Τουλάχιστον ένας Κριτής θα ορίζεται για κάθε αθλητή πριν από την εκκίνηση του αγώνα, με σκοπό τη σήμανση της απόστασης που καλύφθηκε.

## ΑΡΘΡΟ 165

### Χρονομέτρηση και Φώτο-Φίνις

---

1. Τρεις εναλλακτικές μέθοδοι χρονομέτρησης θα αναγνωρίζονται ως επίσημες:
  - (α) Χρονομέτρηση Χειρός
  - (β) Πλήρως Αυτόματη Χρονομέτρηση που λαμβάνεται από ένα Σύστημα Φώτο-Φίνις
  - (γ) Χρονομέτρηση που παρέχεται από ένα Σύστημα Αναμεταδοτών, μόνον για τους αγώνες που διεξάγονται σύμφωνα με τα Άρθρα 230 (δρόμοι που δεν διεξάγονται εξ ολοκλήρου μέσα στο στάδιο), 240 και 250.
2. Ο χρόνος θα λαμβάνεται τη στιγμή κατά την οποία οποιοδήποτε μέρος του σώματος ενός αθλητή (δηλ. ο κορμός, σε αντίθεση με το κεφάλι, το λαιμό, τους βραχίονες, τις κνήμες, τα χέρια ή τα πόδια) φθάσει το κάθετο επίπεδο του πλησιέστερου άκρου της γραμμής τερματισμού.

3. Θα καταγράφονται οι χρόνοι για όλους όσοι τερμάτισαν. Επιπλέον, όποτε είναι δυνατόν, θα καταγράφονται οι χρόνοι κάθε γύρου για δρόμους από 800 μ. και πάνω, και οι ενδιάμεσοι χρόνοι ανά κάθε 1000 μ. σε δρόμους από 3000 μ. και πάνω.

### **Χρονομέτρηση Χειρός**

4. Οι Χρονομέτρες θα είναι ευθυγραμμισμένοι με τον τερματισμό και όπου είναι εφικτό, θα πρέπει να βρίσκονται τουλάχιστον 5 μ. από τον εξωτερικό διάδρομο του στίβου. Προκειμένου να μπορούν να έχουν όλοι καλή ορατότητα της γραμμής τερματισμού, θα πρέπει να παρέχεται μια υπεριψωμένη εξέδρα.
5. Οι Χρονομέτρες θα χρησιμοποιούν χειροκίνητα ηλεκτρονικά χρονόμετρα με ψηφιακές ενδείξεις. Όλες αυτές οι συσκευές χρονομέτρησης ορίζονται ως “χρονόμετρα” για το σκοπό των Κανονισμών.
6. Οι χρόνοι κάθε γύρου και οι ενδιάμεσοι χρόνοι σύμφωνα με το Άρθρο 165.3 θα καταγράφονται, είτε από καθορισμένα μέλη της ομάδας χρονομέτρησης που χρησιμοποιούν χρονόμετρα ικανά να κρατούν περισσότερες από μία χρονομετρήσεις, είτε από πρόσθετους Χρονομέτρες.
7. Η χρονομέτρηση θα ξεκινάει από τη λάμψη ή τον καπνό του πιστολιού.
8. Τρεις επίσημοι Χρονομέτρες (ένας εκ των οποίων θα είναι ο Επικεφαλής Χρονομέτρης) και ένας ή δύο πρόσθετοι Χρονομέτρες θα χρονομετρούν τον νικητή κάθε αγωνίσματος. (Για τα Σύνθετα Αγωνίσματα, βλ. Άρθρο 200.9(β)). Οι χρόνοι που καταγράφονται από τα χρονόμετρα των πρόσθετων Χρονομετρών δεν θα λαμβάνονται υπόψη, εκτός κι αν ένα ή περισσότερα από τα χρονόμετρα των επίσημων Χρονομετρών δεν καταφέρουν να καταγράψουν το χρόνο σωστά. Στην περίπτωση αυτή θα ζητείται η συνδρομή των πρόσθετων Χρονομετρών, με τέτοια σειρά όπως αποφασίστηκε προηγουμένως, έτσι ώστε σε όλους τους δρόμους, τρία χρονόμετρα να έχουν καταγράψει τον επίσημο νικητήριο χρόνο.
9. Κάθε Χρονομέτρης θα ενεργεί αυτόνομα και, χωρίς να δείχνει το χρονόμετρό του σε κανέναν άλλον ή να συζητάει τη χρονομέτρησή του με άλλον, θα καταγράφει τη χρονομέτρησή του στο επίσημο έντυπο και θα το παραδίδει, αφού το υπογράψει, στον Επικεφαλής Χρονομέτρη, ο οποίος θα μπορεί να ελέγχει τα χρονόμετρα για να επαληθεύσει τους καταγεγραμμένους χρόνους.

10. Για όλους τους δρόμους στο στίβο που χρονομετρούνται με το χέρι, ο χρόνος θα διαβάζεται και θα καταγράφεται ως εξής:
  - (α) Για αγώνες εντός σταδίου, και εκτός αν ο χρόνος είναι ακριβώς στο 0,1 δευτερόλεπτο, ο χρόνος θα μετατρέπεται και θα καταγράφεται στο αμέσως επόμενο μεγαλύτερο δέκατο (1/10) του δευτερολέπτου, π.χ. το 10.11 θα καταγράφεται ως 10.2.
  - (β) Για τους δρόμους που διεξάγονται τμηματικά ή εξ ολοκλήρου εκτός σταδίου, και εκτός αν ο χρόνος είναι ακριβώς ακέραιο δευτερόλεπτο, θα μετατρέπονται και θα καταγράφονται στο αμέσως επόμενο μεγαλύτερο ακέραιο δευτερόλεπτο, π.χ. το 2:09:44.3 θα καταγράφεται ως 2:09:45.
11. Αν μετά τις μετατροπές που αναφέρονται παραπάνω, δύο από τα τρία χρονόμετρα συμφωνούν και το τρίτο διαφέρει, ο χρόνος που καταγράφεται από τα δύο θα είναι ο επίσημος χρόνος. Αν και τα τρία χρονόμετρα διαφέρουν, ο μεσαίος χρόνος θα είναι ο επίσημος. Αν μόνο δύο χρόνοι είναι διαθέσιμοι και αυτοί διαφέρουν, ο μεγαλύτερος χρόνος θα είναι ο επίσημος.
12. Ο Επικεφαλής Χρονομέτρης, που ενεργεί σύμφωνα με τα προαναφερθέντα Άρθρα, θα αποφασίζει τον επίσημο χρόνο για κάθε αθλητή και θα παραδίδει το αποτέλεσμα στο Γραμματέα των Αγώνων για δημοσιοποίηση.

### ***Σύστημα Πλήρους Αυτόματης Χρονομέτρησης και Φώτο-Φίνις***

13. Το Σύστημα Πλήρους Αυτόματης Χρονομέτρησης και Φώτο-Φίνις που έχει εγκριθεί από την IAAF θα πρέπει να χρησιμοποιείται σε όλους τους αγώνες.

### ***Το Σύστημα***

14. Το Σύστημα θα εγκρίνεται από την IAAF, βάσει ενός ελέγχου της ακρίβειάς του που γίνεται εντός 4 ετών πριν από τον αγώνα. Θα ξεκινάει αυτόματα με την πιστολιά του Αφέτη, έτσι ώστε η συνολική καθυστέρηση ανάμεσα στον κρότο της κάννης του όπλου ή στην ισοδύναμη με αυτόν οπτική ένδειξη και στην εκκίνηση του συστήματος χρονομέτρησης να είναι σταθερή και ίση με ή μικρότερη από ένα χιλιοστό του δευτερολέπτου (0,001 sec).



15. Ένα σύστημα που λειτουργεί αυτόματα είτε στην αφετηρία είτε στον τερματισμό, αλλά όχι και στα δύο μαζί, θα θεωρείται ότι δεν παρέχει ούτε Χρονομέτρηση Χειρός ούτε Πλήρως Αυτόματη Χρονομέτρηση και για το λόγο αυτό δεν θα χρησιμοποιείται για τη λήψη επίσημων χρόνων. Στην περίπτωση αυτή, οι χρόνοι που διαβάζονται στην εικόνα δεν θα θεωρούνται επίσημοι σε καμία περίπτωση, αλλά η εικόνα θα μπορεί να χρησιμοποιείται ως έγκυρο βοήθημα για τον καθορισμό της κατάταξης και τη διόρθωση των χρονικών αποστάσεων μεταξύ των αθλητών.  
*Σημ.: Αν ο μηχανισμός χρονομέτρησης δεν ξεκινήσει με τον πυροβολισμό του Αφέτη, η κλίμακα του χρόνου στο φίλμ θα υποδεικνύει αυτόματα αυτό το γεγονός.*
16. Το Σύστημα θα πρέπει να καταγράφει τον τερματισμό μέσω μιας κάμερας με κάθετη σχισμή, τοποθετημένης στην προέκταση της γραμμής τερματισμού, που παράγει συνεχή εικόνα. Η εικόνα θα πρέπει επίσης να είναι συγχρονισμένη με μια ομοιόμορφα χαραγμένη κλίμακα του χρόνου, βαθμονομημένη σε ένα εκατοστό του δευτερολέπτου (0,01 sec).  
Προκειμένου να επιβεβαιώνεται ότι η κάμερα είναι ευθυγραμμισμένη σωστά και να διευκολύνεται η ανάγνωση της εικόνας του Φώτο-Φίνις, το σημείο τομής των γραμμών των διαδρόμων με τη γραμμή τερματισμού θα είναι βαμμένο μαύρο με κατάλληλη σχεδίαση. Κάθε τέτοια σχεδίαση θα πρέπει να περιορίζεται αποκλειστικά στο σημείο τομής, όχι περισσότερο από 2 εκατ. μακρύτερα από το μπροστινό άκρο της γραμμής τερματισμού, και να μην προεκτείνεται πριν από αυτό.
17. Οι θέσεις των αθλητών θα διαβάζονται από την εικόνα του φώτο-φίνις με ένα “δρομέα” (κέρσορα), η γραμμή ανάγνωσης του οποίου είναι εγγυημένα κάθετη προς την κλίμακα του χρόνου.
18. Το Σύστημα πρέπει να καθορίζει και να καταγράφει αυτόματα τους χρόνους τερματισμού των αθλητών και πρέπει να είναι ικανό να παράγει μια έντυπη εικόνα, η οποία να δείχνει το χρόνο κάθε αθλητή.

## Λειτουργία

19. Ο Επικεφαλής Κριτής του Φώτο-Φίνις θα είναι υπεύθυνος για τη λειτουργία του Συστήματος. Πριν από την έναρξη του αγώνα, θα γνωρίζει το εμπλεκόμενο τεχνικό προσωπικό και θα εξοικειώνεται με τον εξοπλισμό. Σε συνεργασία με τον Έφορο των Αγωνισμάτων Δρόμων και τον Αφέτη, θα διενεργεί έναν έλεγχο του σημείου μηδέν, πριν από το ξεκίνημα κάθε περιόδου, ώστε να επιβεβαιώνει ότι ο εξοπλισμός ξεκινάει αυτόματα με τον πυροβολισμό του Αφέτη μέσα στο χρονικό όριο που καθορίζεται στο Άρθρο 165.14 (δηλ. ίσο με ή μικρότερο από ένα χιλιοστό του δευτερολέπτου (0,001 sec)).

Θα εποπτεύει τον έλεγχο του εξοπλισμού και θα επιβεβαιώνει ότι η κάμερα (ή οι κάμερες) είναι σωστά ευθυγραμμισμένη (ή ευθυγραμμισμένες).

20. Θα πρέπει να υπάρχουν τουλάχιστον δύο κάμερες φώτο-φίνις σε λειτουργία, μία σε κάθε πλευρά. Κατά προτίμηση, αυτά τα συστήματα χρονόμετρησης θα πρέπει να είναι τεχνικά ανεξάρτητα, δηλ. με διαφορετικές παροχές ρεύματος και διαφορετική καταγραφή και αναμετάδοση του ήχου του πιστολιού του Αφέτη, με ξεχωριστό εξοπλισμό και καλώδια.

*Σημ.: Όπου χρησιμοποιούνται δύο ή περισσότερες κάμερες Φώτο-Φίνις, η μία θα πρέπει να ορίζεται ως η επίσημη από τον Τεχνικό Εκπρόσωπο (ή το Διεθνή Κριτή Φώτο-Φίνις όταν είναι διορισμένος) πριν από την έναρξη του αγώνα. Οι χρόνοι και οι θέσεις από τις εικόνες της άλλης κάμερας (ή καμερών) δεν θα πρέπει να λαμβάνονται υπόψη, εκτός κι αν υπάρχει λόγος να αμφισβητηθεί η ακρίβεια της επίσημης κάμερας ή αν υπάρχει ανάγκη να χρησιμοποιηθούν οι συμπληρωματικές εικόνες για να επιλυθούν ασάφειες στη σειρά τερματισμού (π.χ. αθλητές που κρύβονται ολοκληρωτικά ή τμηματικά στην εικόνα από την επίσημη κάμερα).*

21. Σε συνεργασία με έναν επαρκή αριθμό Βοηθών, ο Επικεφαλής Κριτής Φώτο-Φίνις θα προσδιορίζει την κατάταξη των αθλητών και, κατ' επέκταση, τους επίσημους χρόνους τους. Θα επιβεβαιώνει ότι τα αποτελέσματα αυτά καταχωρούνται ή μεταφέρονται σωστά στο σύστημα αποτελεσμάτων των αγώνων και ότι παραδίδονται στο Γραμματέα των Αγώνων.

22. Οι χρόνοι από το Σύστημα Φώτο-Φίνις θα θεωρούνται ως οι επίσημοι, εκτός και αν για οποιονδήποτε λόγο ο αρμόδιος αγωνοδίκης αποφανθεί ότι προφανώς πρέπει να είναι ανακριβείς. Αν πράγματι έτσι συμβαίνει, οι χρόνοι των εφεδρικών Χρονομετρών, προσαρμοσμένοι, αν είναι δυνατό, με βάση την πληροφορία για τις χρονικές αποστάσεις που ελήφθησαν από την εικόνα του Φώτο-Φίνις, θα είναι οι επίσημοι. Τέτοιοι εφεδρικοί Χρονομέτρες θα πρέπει να ορίζονται όπου υπάρχει πιθανότητα βλάβης του συστήματος χρονομέτρησης.
23. Οι χρόνοι θα διαβάζονται και θα καταγράφονται από την εικόνα του Φώτο-Φίνις ως εξής:
- (α) Για όλους τους δρόμους μέχρι και τα 10.000 μ., ο χρόνος θα διαβάζεται και θα καταγράφεται σε εκατοστά (0,01 sec) του δευτερολέπτου. Εκτός και αν ο χρόνος είναι ένα ακριβές εκατοστό του δευτερολέπτου (0,01 sec), θα διαβάζεται και θα καταγράφεται στο αμέσως επόμενο μεγαλύτερο εκατοστό (0,01 sec) του δευτερολέπτου.
  - (β) Για όλους τους δρόμους σε στίβο μεγαλύτερους των 10.000 μ., ο χρόνος θα διαβάζεται σε εκατοστά (0,01 sec) του δευτερολέπτου και θα καταγράφεται σε δέκατα (0,1 sec) του δευτερολέπτου. Όλοι οι αναγνωσμένοι χρόνοι που δεν λήγουν σε μηδέν θα μετατρέπονται και θα καταγράφονται στο αμέσως επόμενο μεγαλύτερο δέκατο του δευτερολέπτου, π.χ. το 59:26.32 θα καταγράφεται ως 59:26.4.
  - (γ) Για όλους τους δρόμους που διεξάγονται τμηματικά ή εξ ολοκλήρου έξω από το στάδιο, ο χρόνος θα μετατρέπεται σε εκατοστά (0,01 sec) του δευτερολέπτου και θα καταγράφεται σε ακέραια δευτερόλεπτα. Όλοι οι αναγνωσμένοι χρόνοι που δεν λήγουν σε δύο μηδενικά θα μετατρέπονται και θα καταγράφονται στο αμέσως επόμενο μεγαλύτερο ακέραιο δευτερόλεπτο, π.χ. το 2:09:44.32 θα καταγράφεται ως 2:09:45.

### ***Σύστημα Αναμεταδοτών***

24. Η χρήση Συστημάτων Χρονομέτρησης με Αναμεταδότες εγκεκριμένων από την IAAF, στους αγώνες που διεξάγονται σύμφωνα με τα Άρθρα 230 (αγώνες που δεν διεξάγονται

ολοκληρωτικά μέσα στο στάδιο), 240 και 250, επιτρέπεται με την προϋπόθεση ότι:

- (α) Κανένα τμήμα του εξοπλισμού που χρησιμοποιείται στην εκκίνηση, κατά μήκος της διαδρομής ή στη γραμμή τερματισμού δεν αποτελεί σημαντικό εμπόδιο ή φραγμό στην πορεία ενός αθλητή.
- (β) Το βάρος του αναμεταδότη και του περιβλήματός του που μεταφέρονται στη στολή των αθλητών, στον αριθμό τους ή στο παπούτσι τους είναι ασήμαντο.
- (γ) Το Σύστημα ξεκινάει με τον πυροβολισμό του Αφέτη ή είναι συγχρονισμένο με το σήμα εκκίνησης.
- (δ) Το Σύστημα δεν απαιτεί καμία ενέργεια από τους αθλητές κατά τη διάρκεια του αγώνα, στον τερματισμό ή σε οποιαδήποτε φάση της επεξεργασίας των αποτελεσμάτων.
- (ε) Η ανάλυση είναι σε δέκατα (0,1 sec) του δευτερολέπτου (δηλ. μπορεί να ξεχωρίσει αθλητές που τερματίζουν με διαφορά 0,1 δευτερολέπτων). Σε όλους τους δρόμους, ο χρόνος θα μετατρέπεται σε δέκατα του δευτερολέπτου και θα καταγράφεται σε ακέραιο δευτερόλεπτο. Όλοι οι αναγνωσμένοι χρόνοι που δε λήγουν σε μηδέν θα μετατρέπονται και θα καταγράφονται στο αμέσως επόμενο ακέραιο δευτερόλεπτο, π.χ. το 2:09:44.3 θα καταγράφεται ως 2:09:45.

*Σημ.: Ο επίσημος χρόνος θα είναι ο χρόνος που μεσολαβεί ανάμεσα στην εκπυροσκόπηση του πιστολιού εκκίνησης και στην άφιξη του αθλητή στη γραμμή τερματισμού. Παρ' όλα αυτά, ο χρόνος που μεσολαβεί ανάμεσα στο πέρασμα του αθλητή από τη γραμμή εκκίνησης και από τη γραμμή τερματισμού θα μπορεί να ανακοινώνεται στον αθλητή, αλλά δεν θα θεωρείται επίσημος χρόνος.*

- (στ) Ενώ ο καθορισμός της σειράς τερματισμού και των χρόνων θα μπορεί να θεωρείται επίσημος, τα Άρθρα 164.2 και 165.2 θα μπορούν να ισχύουν όπου κρίνεται αναγκαίο.

*Σημ.: Συνιστάται ότι κριτές ή και βιντεοσκόπηση (βιντεοσκοπήσεις) θα μπορούν επίσης να παρέχονται για να βοηθούν στον καθορισμό της σειράς τερματισμού.*

25. Ο Επικεφαλής Κριτής της Χρονομέτρησης με Αναμεταδότες θα είναι υπεύθυνος για τη λειτουργία του Συστήματος. Πριν από την έναρξη του αγώνα, θα γνωρίζει το εμπλεκόμενο τεχνικό προσωπικό και θα εξοικειώνεται με τον εξοπλισμό. Θα επιβλέπει τη δοκιμή του εξοπλισμού και θα επιβεβαιώνει ότι το πέρασμα του αναμεταδότη πάνω από τη γραμμή τερματισμού καταγράφει το χρόνο τερματισμού του αθλητή. Σε συνεργασία με τον Έφορο, θα επιβεβαιώνει ότι έχει γίνει πρόβλεψη για την εφαρμογή του Άρθρου 165.24(στ), όταν κρίνεται αναγκαίο.

## ΑΡΘΡΟ 166

### **Κατανομή, Κληρώσεις και Πρόκριση στα Αγωνίσματα Δρόμων**

#### *Γύροι και Σειρές*

1. Οι προκριματικοί γύροι (σειρές) θα διεξάγονται στα Αγωνίσματα Δρόμων στα οποία ο αριθμός των αθλητών είναι πολύ μεγάλος για να επιτρέψει την ικανοποιητική διεξαγωγή του αγώνα σε έναν και μοναδικό γύρο (τελικό). Όπου διεξάγονται προκριματικοί γύροι, όλοι οι αθλητές οφείλουν να συμμετέχουν, και να προκρίνονται με τη διαδικασία αυτή, σε όλους τους γύρους, εκτός από όταν, κατά τη διακριτική ευχέρεια του σώματος που έχει τον έλεγχο ενός αγώνα που υπάγεται στα Άρθρα 1.1(α), (β), (γ) και (στ), θα μπορεί να διεξαχθεί ένας προκριματικός γύρος αποκλειστικά για αθλητές που δεν έχουν επιτύχει τα όρια συμμετοχής για τον αγώνα αυτό.
2. Οι προκριματικές γύροι θα καταρτίζονται από τους διορισμένους Τεχνικούς Εκπροσώπους. Αν δεν έχουν διορισθεί Τεχνικοί Εκπρόσωποι, θα καταρτίζονται από την Οργανωτική Επιτροπή. Οι ακόλουθοι πίνακες θα χρησιμοποιούνται, αν δεν συντρέχουν εξαιρετικές περιστάσεις, για να καθορίζεται ο αριθμός των γύρων, και ο αριθμός των σειρών που θα πρέπει να διεξαχθούν σε κάθε γύρο, και η διαδικασία πρόκρισης, δηλ. όσοι προκρίνονται βάσει θέσης (Π = Πρώτοι) και χρόνου (ΚΧ = καλύτεροι χρόνοι) σε κάθε γύρο των Αγωνισμάτων Δρόμων:

**100 μ., 200 μ., 400 μ., 100 μ. Εμπόδια, 110 μ. Εμπόδια, 400 μ. Εμπόδια**

Δηλωθέντες	1 <sup>ος</sup> γύρος			2 <sup>ος</sup> γύρος			Ημιτελικοί		
	Σειρές	Π	ΚΧ	Σειρές	Π	ΚΧ	Σειρές	Π	ΚΧ
9-16	2	3	2						
17-24	3	2	2						
25-32	4	3	4				2	3	2
33-40	5	4	4				3	2	2
41-48	6	3	6				3	2	2
49-56	7	3	3				3	2	2
57-64	8	3	8	4	3	4	2	4	
65-72	9	3	5	4	3	4	2	4	
73-80	10	3	2	4	3	4	2	4	
81-88	11	3	7	5	3	1	2	4	
89-96	12	3	4	5	3	1	2	4	
97-104	13	3	9	6	3	6	3	2	2
105-112	14	3	6	6	3	6	3	2	2

**800 μ., 4x100 μ., Μεικτή Σκυταλοδρομία, 4x400 μ.**

Δηλωθέντες	1 <sup>ος</sup> γύρος			2 <sup>ος</sup> γύρος			Ημιτελικοί		
	Σειρές	Π	ΚΧ	Σειρές	Π	ΚΧ	Σειρές	Π	ΚΧ
9-16	2	3	2						
17-24	3	2	2						
25-32	4	3	4				2	3	2
33-40	5	4	4				3	2	2
41-48	6	3	6				3	2	2
49-56	7	3	3				3	2	2
57-64	8	2	8				3	2	2
65-72	9	3	5	4	3	4	2	4	
73-80	10	3	2	4	3	4	2	4	
81-88	11	3	7	5	3	1	2	4	
89-96	12	3	4	5	3	1	2	4	
97-104	13	3	9	6	3	6	3	2	2
105-112	14	3	6	6	3	6	3	2	2

**1500 μ., 3000 μ., 2000 μ. Φυσικά Εμπόδια, 3000 μ. Φυσικά Εμπόδια** ||

Δηλωθέντες	1 <sup>ος</sup> γύρος			2 <sup>ος</sup> γύρος			Ημιτελικοί		
	Σειρές	Π	KX	Σειρές	Π	KX	Σειρές	Π	KX
16-30	2	4	4						
31-45	3	6	6				2	5	2
46-60	4	5	4				2	5	2
61-75	5	4	4				2	5	2

**5000 μ.**

Δηλωθέντες	1 <sup>ος</sup> γύρος			2 <sup>ος</sup> γύρος			Ημιτελικοί		
	Σειρές	Π	KX	Σειρές	Π	KX	Σειρές	Π	KX
20-40	2	5	5						
41-60	3	8	6				2	6	3
61-80	4	6	6				2	6	3
81-100	5	5	5				2	6	3

**10000 μ.**

Δηλωθέντες	1 <sup>ος</sup> γύρος		
	Σειρές	Π	KX
28-54	2	8	4
55-81	3	5	5
82-108	4	4	4

Όπου είναι δυνατό, οι εκπρόσωποι κάθε χώρας ή ομάδας και οι αθλητές με τις καλύτερες επιδόσεις θα πρέπει να τοποθετούνται σε διαφορετικές σειρές σε όλους τους προκριματικούς γύρους του αγώνα. Εφαρμόζοντας αυτό το Άρθρο μετά τον πρώτο γύρο, αλλαγές αθλητών μεταξύ των σειρών θα πρέπει να γίνονται κανονικά μόνον όταν οι αθλητές έχουν παρόμοια κατάταξη σύμφωνα με το Άρθρο 166.3.

Σημ. (i): Όταν καταρτίζονται οι σειρές, συνιστάται να λαμβάνονται υπόψη όσο το δυνατόν περισσότερες πληροφορίες σχετικά με τις επιδόσεις όλων των αθλητών και να κληρώνονται οι σειρές έτσι ώστε, φυσιολογικά, οι αθλητές με τις καλύτερες επιδόσεις να φθάνουν στον τελικό.

Σημ. (ii): Για τα Παγκόσμια Πρωταθλήματα και τους Ολυμπιακούς Αγώνες, εναλλακτικοί πίνακες θα μπορούν να συμπεριλαμβάνονται στις αντίστοιχες Τεχνικές Διατάξεις.

### **Κατάταξη και Σύνθεση των Σειρών**

3. (α) Για τον πρώτο γύρο, οι αθλητές θα τοποθετούνται στις σειρές χρησιμοποιώντας καταμερισμό τύπου ζιγκ-ζαγκ, με την κατανομή να καθορίζεται από τη σχετική λίστα με τις έγκυρες επιδόσεις που σημειώθηκαν κατά την προκαθορισμένη χρονική περίοδο.
- (β) Μετά τον πρώτο γύρο, οι αθλητές θα τοποθετούνται στις σειρές των επόμενων γύρων σύμφωνα με τις παρακάτω διαδικασίες:
- (i) Για τα αγωνίσματα από τα 100 μ. έως και τα 400 μ., και τις σκυταλοδρομίες έως και τα 4x400 μ., η κατανομή θα γίνεται βάσει της κατάταξης και των χρόνων κάθε προηγούμενου γύρου. Για το σκοπό αυτό, οι αθλητές θα κατατάσσονται ως ακολούθως:
- Νικητής της ταχύτερης σειράς
  - Νικητής της 2ης ταχύτερης σειράς
  - Νικητής της 3ης ταχύτερης σειράς, κ.ο.κ.
  - Ταχύτερος χρόνος της 2ης θέσης
  - 2ος ταχύτερος χρόνος της 2ης θέσης
  - 3ος ταχύτερος χρόνος της 2ης θέσης, κ.ο.κ.
- (Τελειώνοντας με)
- Ο προκρινόμενος με τον ταχύτερο χρόνο
  - Ο προκρινόμενος με το 2ο ταχύτερο χρόνο
  - Ο προκρινόμενος με τον 3ο ταχύτερο χρόνο, κλπ.
- (ii) για τα υπόλοιπα αγωνίσματα, οι αρχικές λίστες επιδόσεων θα εξακολουθούν να χρησιμοποιούνται για την κατανομή, και θα τροποποιούνται μόνον από τις βελτιώσεις των επιδόσεων που σημειώθηκαν κατά τον προηγούμενο γύρο (ή γύρους).
- (γ) Οι αθλητές θα τοποθετούνται στη συνέχεια σε σειρές με την κατανομή σύμφωνα με τον καταμερισμό τύπου ζιγκ-ζαγκ, π.χ. τρεις σειρές θα αποτελούνται από τις ακόλουθες κατανομές:

A	1	6	7	12	13	18	19	24
B	2	5	8	11	14	17	20	23
Γ	3	4	9	10	15	16	21	22



Σε όλες τις περιπτώσεις, η σειρά με την οποία πρόκειται να διεξαχθούν οι προκριματικές σειρές θα καθορίζεται με κλήρωση, αφού ολοκληρωθεί η σύνθεση των σειρών.

#### ***Κλήρωση για τους Διαδρόμους***

4. Για τα αγωνίσματα από τα 100 μ. έως και τα 800 μ., και τις σκυταλοδρομίες μέχρι και τα 4x400 μ., όταν υπάρχουν αρκετοί διαδοχικοί γύροι ενός αγώνα δρόμου, οι διάδρομοι θα καθορίζονται ως ακολούθως:

- (α) Στον πρώτο γύρο η κατανομή των διαδρόμων θα καθορίζεται με κλήρωση.
- (β) Στους επόμενους γύρους, οι αθλητές θα κατανέμονται μετά από κάθε γύρο σύμφωνα με τη διαδικασία που περιγράφεται στο Άρθρο 166.3(α) ή στην περίπτωση των 800 μ., στο 166.3(β).

Τρεις κληρώσεις θα γίνονται τότε:

- (i) μία για τους τέσσερις υψηλότερα καταταχθέντες αθλητές ή ομάδες, για να καθοριστεί ποιοί θα τοποθετηθούν στους διαδρόμους 3, 4, 5 και 6·
- (ii) άλλη μια για τους αθλητές ή τις ομάδες που κατατάχθηκαν πέμπτοι και έκτοι, για να καθοριστεί ποιοί θα τοποθετηθούν στους διαδρόμους 7 και 8, και
- (iii) άλλη μια για τους δύο αθλητές ή τις ομάδες που κατατάχθηκαν στις πιο χαμηλές θέσεις, για να καθοριστεί ποιοί θα τοποθετηθούν στους διαδρόμους 1 και 2.

*Σημ. (i): Όταν υπάρχουν λιγότεροι ή περισσότεροι από 8 διάδρομοι, θα ακολουθείται το παραπάνω σύστημα με τις απαραίτητες τροποποιήσεις.*

*Σημ. (ii): Σε αγώνες που γίνονται σύμφωνα με τα Άρθρα 1.1(δ) έως και (i), το αγώνισμα των 800 μ. θα μπορεί να διεξάγεται με έναν ή δύο αθλητές σε κάθε διάδρομο, ή με μια ομαδική εκκίνηση πίσω από μια τοξωτή γραμμή. Στους αγώνες που υπάγονται στα Άρθρα 1.1(α), (β), (γ) και (στ), αυτό θα πρέπει κανονικά να εφαρμόζεται μόνον στον πρώτο γύρο, εκτός κι αν λόγω ισοπαλιών ή πρόκρισης από απόφαση του Εφόρου, υπάρχουν περισσότεροι αθλητές σε μια σειρά ενός επόμενου γύρου απ' ό τι αναμενόταν.*

Σημ. (iii): Σε κάθε αγώνα δρόμου 800 μ., συμπεριλαμβανομένου και του τελικού, όταν για οποιονδήποτε λόγο οι αθλητές που αγωνίζονται είναι περισσότεροι από τους διαθέσιμους διαδρόμους, ο Τεχνικός Εκπρόσωπος (ή οι Εκπρόσωποι) θα πρέπει να καθορίζει σε ποιόν διάδρομο θα κληρώνονται περισσότεροι του ενός αθλητές.

5. Οι αθλητές δεν θα επιτρέπεται να αγωνίζονται σε άλλη σειρά ή διάδρομο, πέραν εκείνου στον οποίο εμφανίζεται το όνομά τους, εκτός από τις περιπτώσεις οι οποίες, κατά τη γνώμη του Εφόρου, δικαιολογούν μια τέτοια αλλαγή.
6. Σε όλους τους προκριματικούς γύρους, τουλάχιστον η πρώτη και η δεύτερη θέση σε κάθε σειρά θα προκρίνονται στον επόμενο γύρο και συνιστάται ότι, όπου είναι εφικτό, τουλάχιστον τρεις σε κάθε σειρά θα πρέπει να προκρίνονται.

Εκτός από τις περιπτώσεις που ισχύει το Άρθρο 167, κάθε άλλος αθλητής θα μπορεί να προκρίνεται με την κατάταξη ή με το χρόνο σύμφωνα με το Άρθρο 166.2, με τις ιδιαίτερες Τεχνικές Διατάξεις, ή όπως αποφασίζει ο Τεχνικός Εκπρόσωπος (ή οι Εκπρόσωποι). Όταν οι αθλητές προκρίνονται σύμφωνα με τους χρόνους τους, μόνον ένα σύστημα χρονομέτρησης θα μπορεί να εφαρμόζεται.

7. Οι ακόλουθες ελάχιστες χρονικές περιόδους θα πρέπει να παρέχονται, όταν πρακτικά είναι εφικτό, ανάμεσα στην τελευταία σειρά κάθε γύρου και στην πρώτη σειρά του επόμενου γύρου ή του τελικού:

Μέχρι και τα 200 μ.	45 λεπτά
Πάνω από τα 200 μ. μέχρι και τα 1000 μ.	90 λεπτά
Πάνω από τα 1000 μ.	Όχι την ίδια ημέρα

### **Μονοί γύροι**

8. Σε αγώνες που διεξάγονται σύμφωνα με τα Άρθρα 1.1(α), (β), (γ) και (στ), για αγωνίσματα απόστασης μεγαλύτερης από τα 800 μ., σκυταλοδρομίες μεγαλύτερες από τα 4x400 μ. και σε οποιοδήποτε αγώνισμα απαιτείται μόνον ένας γύρος (τελικός), οι διάδρομοι και οι θέσεις εκκίνησης θα καθορίζονται με κλήρωση.

## ΑΡΘΡΟ 167

### Ισοπαλίες

---

1. Αν οι Κριτές ή οι Κριτές του Φώτο-Φίνις δεν μπορούν να ξεχωρίσουν τους αθλητές σε οποιαδήποτε θέση της κατάταξης σύμφωνα με τα Άρθρα 164.2, 165.15, 165.21 ή 165.24 (ανάλογα με την περίπτωση), θα θεωρείται ότι υπάρχει ισοπαλία και έτσι η ισοπαλία θα παραμένει.
2. Προκειμένου να κρίνει αν υπάρχει ισοπαλία μεταξύ αθλητών που έτρεξαν σε διαφορετικές σειρές για μια θέση κατάταξης σύμφωνα με το Άρθρο 166.3(α), ή για την τελευταία θέση πρόκρισης που οδηγεί στον επόμενο γύρο με βάση το χρόνο, ο Επικεφαλής Κριτής Φώτο-Φίνις θα λαμβάνει υπόψη του τους πραγματικούς χρόνους που σημείωσαν οι αθλητές με ακρίβεια χιλιοστού του δευτερολέπτου (0.001 sec). Αν ακόμα κι έτσι (ή σύμφωνα με το Άρθρο 167.1) κρίνεται ότι υπάρχει ισοπαλία για μια θέση κατάταξης, η ισοπαλία θα επιλύεται με κλήρωση. Όταν υπάρχει ισοπαλία για την τελευταία θέση πρόκρισης σε επόμενο γύρο με βάση το χρόνο ή τη θέση, οι ισόπαλοι αθλητές θα περνούν στον επόμενο γύρο, ή, αν αυτό δεν είναι πρακτικά δυνατό, θα γίνεται κλήρωση για να καθοριστεί ο αθλητής που θα περάσει στον επόμενο γύρο.

## ΑΡΘΡΟ 168

### Δρόμοι με Εμπόδια

---

1. Οι καθιερωμένες αποστάσεις θα είναι:

Άνδρες, Έφηβοι και Παιδες: 110 μ., 400 μ.

Γυναίκες, Νεάνιδες και Κορασίδες: 100 μ., 400 μ.

Θα υπάρχουν δέκα σειρές εμποδίων σε κάθε διάδρομο, που θα τοποθετούνται σύμφωνα με τον ακόλουθο πίνακα:

### *Ανδρες, Έφηβοι και Παιδες*

Απόσταση Δρόμου	Απόσταση από τη γραμμή εκκίνησης ως το πρώτο εμπόδιο	Απόσταση μεταξύ εμποδίων	Απόσταση από το τελευταίο εμπόδιο ως τη γραμμή τερματισμού
110 μ. 400 μ.	13,72 μ. 45,00 μ.	9,14 μ. 35,00 μ.	14,02 μ. 40,00 μ.

### *Γυναίκες, Νεάνιδες και Κορασίδες*

Απόσταση Δρόμου	Απόσταση από τη γραμμή εκκίνησης ως το πρώτο εμπόδιο	Απόσταση μεταξύ εμποδίων	Απόσταση από το τελευταίο εμπόδιο ως τη γραμμή τερματισμού
100 μ. 400 μ.	13,00 μ. 45,00 μ.	8,50 μ. 35,00 μ.	10,50 μ. 40,00 μ.

Κάθε εμπόδιο θα είναι έτσι τοποθετημένο στο στίβο, ώστε οι βάσεις του να βρίσκονται προς την πλευρά προσέγγισης του αθλητή. Το εμπόδιο θα είναι έτσι τοποθετημένο, ώστε το άκρο του πήχη που βρίσκεται πλησιέστερα προς τον επερχόμενο εμποδιστή να συμπίπτει με το σημάδι του στίβου που βρίσκεται πλησιέστερα στον αθλητή.

2. Κατασκευή: Τα εμπόδια θα κατασκευάζονται από μέταλλο ή από άλλο κατάλληλο υλικό, με τον επάνω πήχη από ξύλο ή από άλλο κατάλληλο υλικό. Θα αποτελούνται από δύο βάσεις και δύο κατακόρυφους ορθοστάτες που στηρίζουν ένα ορθογώνιο πλαίσιο, ενισχυμένο από δύο ή περισσότερους κάθετους πήχεις, με τους ορθοστάτες να είναι στερεωμένοι στο εξωτερικό άκρο κάθε βάσης. Το εμπόδιο θα είναι έτσι σχεδιασμένο, ώστε για να ανατραπεί, θα πρέπει να ασκηθεί οριζοντίως στο κέντρο του άνω άκρου του επάνω πήχη δύναμη ίση τουλάχιστον με βάρος 3,6 χλγρ. Το ύψος του εμποδίου θα μπορεί να ρυθμίζεται σε κάθε αγώνισμα. Τα αντίβαρα θα είναι ρυθμιζόμενα έτσι, ώστε για να ανατραπεί το εμπόδιο, θα πρέπει σε κάθε ύψος να ασκηθεί δύναμη ίση τουλάχιστον με βάρος 3,6 χλγρ. και όχι μεγαλύτερη από 4 χλγρ.

Το μέγιστο οριζόντιο βέλος κάμψης του επάνω πήχη ενός εμποδίου (συμπεριλαμβανομένου κάθε βέλους κάμψης και των ορθοστατών), όταν αυτός υφίσταται μια δύναμη ίση με 10 χλγρ. εφαρμοζόμενη στο κέντρο, δεν θα πρέπει να υπερβαίνει τα 35 χιλιοστά.

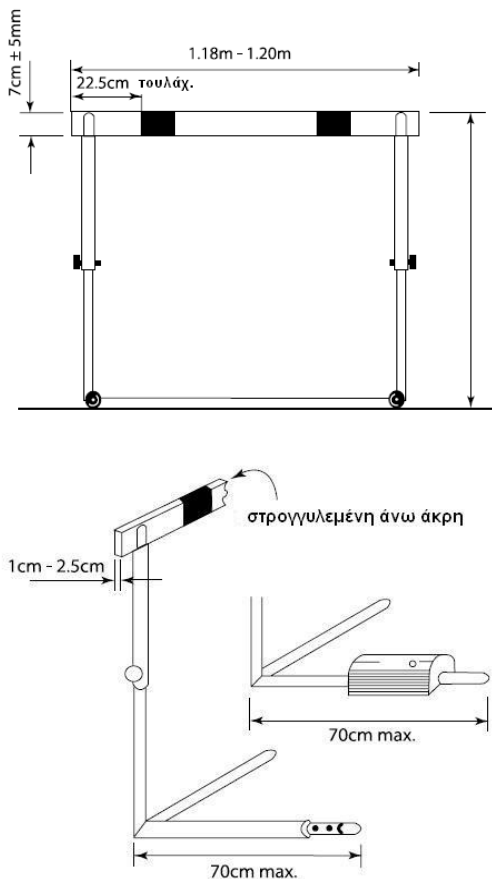

**Σχήμα 2: Παράδειγμα εμποδίου**

3. Διαστάσεις: Τα καθιερωμένα ύψη των εμποδίων θα είναι:

Απόσταση	Άνδρες	Έφηβοι	Παίδες	Γυναίκες/ Νεάνιδες	Κορασίδες
100 μ./110 μ.	1,067 μ.	0,991 μ.	0,914 μ.	0,838 μ.	0,762 μ.
400 μ.	0,914 μ.	0,914 μ.	0,838 μ.	0,762 μ.	0,762 μ.

Σημ.: Λόγω κατασκευαστικών παραλλαγών, εμπόδια ύψους μέχρι 1,000 μ. είναι επίσης αποδεκτά στα 110 μ. Εμπόδια των Εφήβων.

Σε κάθε περίπτωση, θα πρέπει να υπάρχει μια επιτρεπόμενη ανοχή 3 χλστών, πάνω και κάτω από τα καθιερωμένα ύψη, για να καλύπτονται οι παραλλαγές στην κατασκευή. Το πλάτος των εμποδίων θα είναι από 1,18 μ. μέχρι 1,20 μ. Το μέγιστο μήκος της βάσης θα είναι 70 εκατ. Το συνολικό βάρος των εμποδίων δεν θα πρέπει να είναι λιγότερο από 10 χλγρ.

4. Το ύψος του επάνω πήχη θα είναι 70 χλστ. ( $\pm 5$  χλστ.). Το πάχος αυτού του πήχη θα πρέπει να είναι μεταξύ 1 εκατ. και 2,5 εκατ., και τα άνω άκρα θα πρέπει να είναι στρογγυλεμένα. Ο πήχης θα πρέπει να είναι σταθερά στερεωμένος στις άκρες.
5. Ο επάνω πήχης θα πρέπει να είναι βαμμένος με ασπρόμαυρες ραβδώσεις, ή με άλλα έντονα ευδιάκριτα χρώματα που να δημιουργούν αντίθεση (που να κάνουν επίσης αντίθεση και με τον περιβάλλοντα χώρο), έτσι ώστε οι πιο ανοιχτόχρωμες ραβδώσεις, οι οποίες θα πρέπει να έχουν πάχος τουλάχιστον 22,5 εκατ., να βρίσκονται στην εξωτερική πλευρά.
6. Όλοι οι δρόμοι θα διατρέχονται σε διαδρόμους και κάθε αθλητής θα παραμένει στο δικό του διάδρομο μέχρι τέλους, εκτός από όσα προβλέπονται στο Άρθρο 163.4.
7. Κάθε αθλητής θα υπερπηδάει κάθε εμπόδιο. Παράλειψη αυτού θα έχει ως αποτέλεσμα την ακύρωση του αθλητή.  
Επιπλέον, ένας αθλητής θα ακυρώνεται, αν:
- (α) το πόδι του ή η κνήμη του, κατά τη στιγμή της υπερπήδησης, βρίσκεται δίπλα στο εμπόδιο (σε οποιαδήποτε από τις δύο πλευρές), κάτω από το οριζόντιο επίπεδο της κορυφής οποιουδήποτε εμποδίου·
- (β) κατά τη γνώμη του Εφόρου, ρίξει κάτω με πρόθεση οποιοδήποτε εμπόδιο.
8. Εκτός από ό,τι προβλέπεται στο Άρθρο 168.7(β), η πτώση των εμποδίων δεν θα έχει ως αποτέλεσμα την ακύρωση του αθλητή, ούτε θα αποτρέπει την αναγνώριση ενός Ρεκόρ.

9. Για να αναγνωρισθεί Παγκόσμιο Ρεκόρ, όλα τα εμπόδια θα πρέπει να συμφωνούν με τις προδιαγραφές του Άρθρου αυτού.

## ΑΡΘΡΟ 169

### Δρόμοι με Φυσικά Εμπόδια

---

1. Οι καθιερωμένες αποστάσεις θα είναι 2000 μ. και 3000 μ.
2. Στο αγώνισμα των 3000 μ. θα υπάρχουν 28 υπερπηδήσεις εμποδίων και 7 υπερπηδήσεις λίμνης, ενώ στο αγώνισμα των 2000 μ. 18 υπερπηδήσεις εμποδίων και 5 υπερπηδήσεις λίμνης.
3. Για τα αγωνίσματα με φυσικά εμπόδια, θα υπάρχουν πέντε υπερπηδήσεις σε κάθε γύρο αφότου οι αθλητές έχουν περάσει για πρώτη φορά τη γραμμή τερματισμού, με την υπερπήδηση της λίμνης να είναι η τέταρτη. Οι υπερπηδήσεις θα είναι ομαλά κατανεμημένες, έτσι ώστε η απόσταση ανάμεσα στις υπερπηδήσεις να είναι κατά προσέγγιση το ένα πέμπτο του ονομαστικού μήκους του γύρου.

*Σημ.: Στο αγώνισμα των 2000 μ., αν η υπερπήδηση της λίμνης είναι στην εσωτερική πλευρά του στίβου, οι αθλητές θα πρέπει να περάσουν τη γραμμή τερματισμού δύο φορές πριν από τον πρώτο γύρο με πέντε υπερπηδήσεις.*

4. Στο αγώνισμα των 3000 μ., η απόσταση από την αφετηρία μέχρι την αρχή του πρώτου γύρου δεν θα περιλαμβάνει καμία υπερπήδηση, και τα εμπόδια θα απομακρύνονται μέχρι να εισέλθουν οι αθλητές στον πρώτο γύρο. Στο αγώνισμα των 2000 μ., η πρώτη υπερπήδηση θα γίνεται στο τρίτο εμπόδιο ενός κανονικού γύρου. Τα προηγούμενα εμπόδια θα απομακρύνονται μέχρι να προσπεράσουν οι αθλητές τα σημεία τους για πρώτη φορά.
5. Τα εμπόδια θα είναι ύψους 0,914 μ. για τα αγωνίσματα ανδρών και παιδών και 0,762 μ. για τα αγωνίσματα γυναικών και κορασίδων ( $\pm 3$  χλστά και για τους δύο) και θα έχουν πλάτος τουλάχιστον 3,94 μ. Το τμήμα του επάνω πήχη των εμποδίων και του εμποδίου στη λίμνη, θα είναι τετράγωνο με πλευρά 12,7 εκατ. Το βάρος κάθε εμποδίου θα κυμαίνεται μεταξύ 80 χλγρ. και 100 χλγρ. Κάθε εμπόδιο θα έχει και στις δύο πλευρές του μια βάση μεταξύ 1,2 μ. και 1,4 μ. (βλ. Σχήμα 2). Το εμπόδιο στην υπερπήδηση της λίμνης θα έχει πλάτος 3,66 μ. ( $\pm 0,02$  μ.), και θα είναι σταθερά στερεωμένο στο έδαφος, έτσι ώστε να μην είναι δυνατή καμία οριζόντια μετακίνηση.

Οι επάνω πήχεις θα είναι βαμμένοι με ασπρόμαυρες ραβδώσεις, ή με άλλα έντονα ευδιάκριτα χρώματα που να δημιουργούν αντίθεση (που να κάνουν επίσης αντίθεση και με τον περιβάλλοντα χώρο), έτσι ώστε οι πιο ανοιχτόχρωμες ραβδώσεις, οι οποίες θα πρέπει να έχουν πάχος τουλάχιστον 22,5 εκατ., να βρίσκονται στην εξωτερική πλευρά.

Το εμπόδιο θα είναι τοποθετημένο στο στίβο έτσι ώστε 30 εκατ. από τον επάνω πήχη να εκτείνονται μέσα από το εσωτερικό άκρο του στίβου.

*Σημ.: Συνιστάται όπως το πρώτο εμπόδιο που συναντιέται στον αγώνα να έχει πλάτος τουλάχιστον 5 μ.*

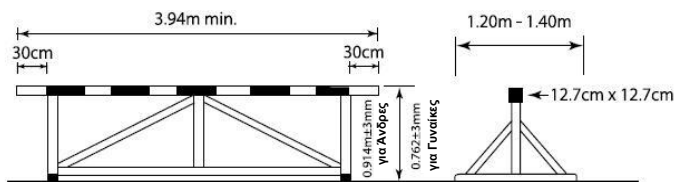

**Σχήμα 3: Παράδειγμα φυσικού εμποδίου**

6. Η λίμνη, συμπεριλαμβανομένου του εμποδίου, θα έχει μήκος 3,66 μ. ( $\pm 0,02$  μ.) και το σκάμμα του νερού θα έχει πλάτος 3,66 μ. ( $\pm 0,02$  μ.).

Ο βυθός του σκάμματος του νερού θα αποτελείται από συνθετική επιφάνεια, ή ψάθα, με αρκετό πάχος ώστε να εξασφαλίζει ασφαλή προσγείωση, και να επιτρέπει στα καρφιά να προσφύονται ικανοποιητικά. Το βάθος του νερού πλησιέστερα προς το εμπόδιο θα είναι 70 εκατ. για περίπου 30 εκατ. Από εκεί, ο βυθός θα παρουσιάζει μια ομοιόμορφη ανοδική κλίση μέχρι το επίπεδο του στίβου στο πιο απομακρυσμένο άκρο του σκάμματος του νερού. Κατά την εκκίνηση ενός αγώνα, η επιφάνεια του νερού θα είναι στο ίδιο επίπεδο με την επιφάνεια του στίβου με περιθώριο απόκλισης 2 εκατοστών.

*Σημ.: Το βάθος του νερού στο σκάμμα από το επίπεδο της επιφάνειας του στίβου θα μπορεί να μειωθεί από 70 εκατ. το μέγιστο μέχρι 50 εκατ. το ελάχιστο. Η ομοιόμορφη κλίση του πυθμένα του νερού θα διατηρείται όπως φαίνεται στο Σχήμα 4. Συνιστάται όπως όλα τα καινούρια σκάμματα του νερού να κατασκευάζονται με το μικρότερο βάθος.*



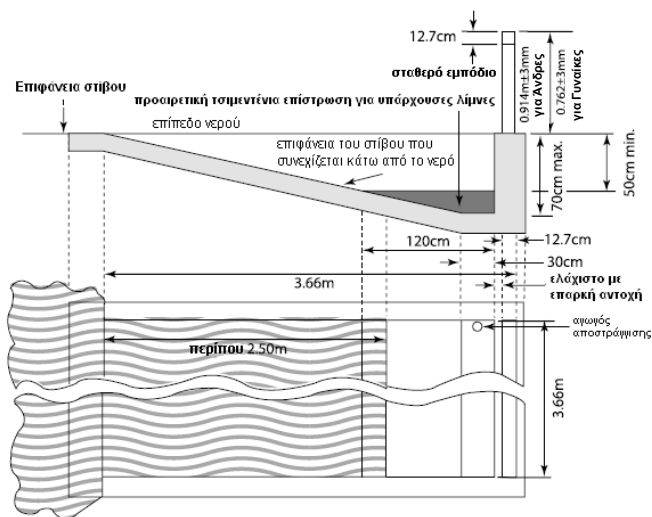

**Σχήμα 4: Εμπόδιο λίμνης**

7. Κάθε αθλητής θα υπερπηδάει το νερό ή θα το διασχίζει και θα υπερπηδάει επίσης και κάθε εμπόδιο. Παράλειψη αυτών θα έχει ως αποτέλεσμα την ακύρωση του αθλητή.

Επιπλέον, ένας αθλητής θα ακυρώνεται, αν:

- (α) βαδίζει από τη μία ή από την άλλη πλευρά της λίμνης, ή
- (β) σύρει το πόδι του ή την κνήμη του κάτω από το οριζόντιο επίπεδο της κορυφής οποιουδήποτε εμποδίου κατά τη στιγμή της υπερπήδησης.

Με την προϋπόθεση ότι ο Κανονισμός αυτός τηρείται, ένας αθλητής θα μπορεί να υπερπηδήσει κάθε εμπόδιο με οποιονδήποτε τρόπο.

## ΑΡΘΡΟ 170 Σκυταλοδρομίες

1. Οι καθιερωμένες αποστάσεις θα είναι: 4x100 μ., 4x200 μ., Μεικτή Σκυταλοδρομία 100 μ.-200 μ.-300 μ.-400 μ. (εν συντομία Μεικτή Σκυταλοδρομία), 4x400 μ., 4x800 μ., 4x1500 μ.

2. Γραμμές πλάτους 5 εκατ. θα σχεδιάζονται κάθετα στο στίβο για να σημειώνουν τις αποστάσεις των σκελών και να υποδεικνύουν τις γραμμές αφετηρίας.
3. Κάθε ζώνη αλλαγής θα έχει μήκος 20 μ., με τη γραμμή αφετηρίας να είναι στο κέντρο. Οι ζώνες θα αρχίζουν και θα τελειώνουν στις άκρες των γραμμών των ζωνών που βρίσκονται πλησιέστερα προς τη γραμμή εκκίνησης κατά την κατεύθυνση του τρεξίματος.
4. Σημάδια: Όταν ολόκληρη η Σκυταλοδρομία ή το πρώτο σκέλος της διεξάγεται σε διαδρόμους, ο αθλητής θα μπορεί να τοποθετεί ένα σημάδι στο στίβο εντός του διαδρόμου του, χρησιμοποιώντας αυτοκόλλητη ταινία μέγιστων διαστάσεων 5 εκατ. x 40 εκατ., από χρώμα ευδιάκριτο το οποίο δε θα μπορεί να μπερδευτεί με άλλα ανεξίτηλα σημάδια. Κανένα άλλο σημάδι δεν θα μπορεί να χρησιμοποιηθεί.
5. Η σκυτάλη θα είναι ένας λείος κούφιος σωλήνας, κυκλικής διατομής, κατασκευασμένος από ξύλο, μέταλλο ή άλλο άκαμπτο μονοκόμματο υλικό, το μήκος του οποίου θα κυμαίνεται από 280 έως 300 χιλιοστά. Η εξωτερική διάμετρος της σκυτάλης θα είναι 40 χλστά ( $\pm 2$  χλστά) και το βάρος της όχι λιγότερο από 50 γραμ. Θα πρέπει να έχει τέτοιο χρώμα ώστε να είναι εύκολα ορατή κατά τη διάρκεια του αγώνα.
6. Η σκυτάλη θα μεταφέρεται με το χέρι σε όλη τη διάρκεια της διαδρομής. Οι αθλητές δεν επιτρέπεται να φορούν γάντια ή να τοποθετούν υλικό (εκτός από εκείνο που επιτρέπεται από το Άρθρο 144.2(στ)) ή ουσίες στα χέρια τους για να μπορούν να επιτύχουν καλύτερο κράτημα της σκυτάλης. Αν πέσει η σκυτάλη, θα πρέπει να ξανασηκωθεί από τον αθλητή που την έριξε. Ο αθλητής θα μπορεί να αφήσει το διάδρομό του για να ξαναπιιάσει τη σκυτάλη, με την προϋπόθεση ότι, ενεργώντας έτσι, δεν μειώνει την απόσταση που πρέπει να καλύψει. Επιπλέον, αν η σκυτάλη πέσει κατά τέτοιο τρόπο ώστε να μετακινηθεί προς τα πλάγια ή προς τα εμπρός κατά την κατεύθυνση που τρέχουν οι αθλητές (ακόμη κι αν φύγει πέρα από τη γραμμή τερματισμού), ο αθλητής που την έριξε, αφού τη ξανασηκώσει, θα πρέπει να επιστρέψει τουλάχιστον μέχρι το σημείο που την είχε για τελευταία φορά στα χέρια του, πριν συνεχίσει στον αγώνα. Με την προϋπόθεση ότι ακολουθούνται αυτές οι διαδικασίες, ανάλογα με την περίπτωση, και ότι κανένας από τους υπόλοιπους αθλητές δεν παρεμποδίζεται, η πτώση της σκυτάλης δεν θα συνεπάγεται ακύρωση. Αν ένας αθλητής δεν τηρήσει το Άρθρο αυτό, η ομάδα του θα ακυρώνεται.

7. Η σκυτάλη θα πρέπει να μεταβιβάζεται εντός της ζώνης αλλαγής. Η μεταβίβαση της σκυτάλης αρχίζει μόλις την ακουμπήσει για πρώτη φορά ο αθλητής που την παραλαμβάνει και ολοκληρώνεται τη στιγμή που βρίσκεται στο χέρι μόνον του αθλητή που την παραλαμβάνει. Σχετικά με τη ζώνη αλλαγής, μόνον η θέση της σκυτάλης είναι η καθοριστική. Η μεταβίβαση της σκυτάλης έξω από τη ζώνη αλλαγής θα έχει ως συνέπεια την ακύρωση.
8. Οι αθλητές, πριν την παραλαβή ή και μετά τη μεταβίβαση της σκυτάλης, θα πρέπει να παραμένουν στους διαδρόμους τους ή να διατηρούνται στις θέσεις τους μέχρι να ελευθερωθεί ο διάδρομος για να αποφευχθεί η παρεμπόδιση άλλων αθλητών. Τα Άρθρα 163.3 και 163.4 δεν θα ισχύουν για αυτούς τους αθλητές. Αν κάποιος αθλητής παρεμποδίσει εκούσια ένα μέλος μιας άλλης ομάδας τρέχοντας έξω από τη θέση του ή το διάδρομό του στο τέλος του δικού του σκέλους, η ομάδα του θα ακυρώνεται.
9. Η βοήθεια με σπρώξιμο ή με κάθε άλλον τρόπο θα συνεπάγεται ακύρωση.
10. Κάθε μέλος μιας ομάδας σκυταλοδρομίας θα μπορεί να τρέξει μόνον ένα σκέλος. Οποιοσδήποτε συνδυασμός τεσσάρων αθλητών από όσους συνολικά έχουν δηλωθεί στους αγώνες, είτε για το συγκεκριμένο, είτε για οποιοδήποτε άλλο αγώνισμα, θα μπορεί να χρησιμοποιηθεί στη σύνθεση της ομάδας σκυταλοδρομίας σε κάθε γύρο. Παρ' όλα αυτά, από τη στιγμή που μια ομάδα σκυταλοδρομίας έχει ήδη αγωνιστεί στους ίδιους αγώνες, μόνον δύο πρόσθετοι αθλητές θα μπορούν να χρησιμοποιηθούν ως αναπληρωματικοί στη σύνθεση της ομάδας. Αν μια ομάδα δεν τηρήσει το Άρθρο αυτό, θα ακυρώνεται.
11. Η σύνθεση μιας ομάδας και η σειρά με την οποία θα τρέξουν οι αθλητές σε μια σκυταλοδρομία θα πρέπει να δηλώνονται επίσημα το αργότερο μέχρι μία ώρα πριν από την ανακοινωμένη ώρα της πρώτης κλήσης για την πρώτη σειρά κάθε γύρου του αγώνα. Περαιτέρω αλλαγές πρέπει να επιβεβαιώνονται από έναν ιατρό διορισμένο από την Οργανωτική Επιτροπή και θα μπορούν να γίνονται μόνον μέχρι την ώρα της τελευταίας κλήσης για τη συγκεκριμένη σειρά στην οποία συμμετέχει η ομάδα. Αν μια ομάδα δεν τηρήσει το Άρθρο αυτό, θα ακυρώνεται.

12. Η σκυταλοδρομία 4x100 μ. θα διεξάγεται εξ ολοκλήρου σε διαδρόμους.
13. Η σκυταλοδρομία 4x200 μ. θα μπορεί να διεξάγεται με οποιοδήποτε από τους επόμενους τρόπους:
- (α) όταν είναι εφικτό, εξ ολοκλήρου σε διαδρόμους (τέσσερις στροφές σε διαδρόμους),
  - (β) σε διαδρόμους για τα δύο πρώτα σκέλη, καθώς και για το τμήμα εκείνο του τρίτου σκέλους μέχρι το πλησιέστερο άκρο της γραμμής εγκατάλειψης διαδρόμων που περιγράφεται στο Άρθρο 163.5, όπου οι αθλητές θα μπορούν να αφήσουν τους αντίστοιχους διαδρόμους τους (τρεις στροφές σε διαδρόμους),
  - (γ) σε διαδρόμους για το πρώτο σκέλος μέχρι το πλησιέστερο άκρο της γραμμής εγκατάλειψης διαδρόμων που περιγράφεται στο Άρθρο 163.5, όπου οι αθλητές θα μπορούν να αφήσουν τους αντίστοιχους διαδρόμους τους (μία στροφή σε διαδρόμους).

*Σημ.: Όταν οι ομάδες που συμμετέχουν δεν είναι περισσότερες από τέσσερις, θα μπορεί να χρησιμοποιείται η (γ) επιλογή.*

14. Η Μεικτή Σκυταλοδρομία θα διεξάγεται σε διαδρόμους για τα δύο πρώτα σκέλη, καθώς και για το τμήμα εκείνο του τρίτου σκέλους μέχρι το πλησιέστερο άκρο της γραμμής εγκατάλειψης διαδρόμων που περιγράφεται στο Άρθρο 163.5, όπου οι αθλητές θα μπορούν να αφήσουν τους αντίστοιχους διαδρόμους τους (δύο στροφές σε διαδρόμους).
15. Η σκυταλοδρομία 4x400 μ. θα μπορεί να διεξάγεται με έναν από τους δύο επόμενους τρόπους:
- (α) σε διαδρόμους για το πρώτο σκέλος, καθώς και για το τμήμα εκείνο του δεύτερου σκέλους μέχρι το πλησιέστερο άκρο της γραμμής εγκατάλειψης διαδρόμων που περιγράφεται στο Άρθρο 163.5, όπου οι αθλητές θα μπορούν να αφήσουν τους αντίστοιχους διαδρόμους τους (τρεις στροφές σε διαδρόμους),
  - (β) σε διαδρόμους για το πρώτο σκέλος μέχρι το πλησιέστερο άκρο της γραμμής εγκατάλειψης διαδρόμων που περιγράφεται στο Άρθρο 163.5, όπου οι αθλητές θα μπορούν να αφήσουν τους αντίστοιχους διαδρόμους τους (μία στροφή σε διαδρόμους).

*Σημ.: Όταν οι ομάδες που συμμετέχουν δεν είναι περισσότερες από τέσσερις, θα μπορεί να χρησιμοποιείται η (β) επιλογή.*

16. Η σκυταλοδρομία 4x800 μ. θα μπορεί να διεξάγεται με έναν από τους δύο επόμενους τρόπους:
- (α) σε διαδρόμους για το πρώτο σκέλος μέχρι το πλησιέστερο άκρο της γραμμής εγκατάλειψης διαδρόμων που περιγράφεται στο Άρθρο 163.5, όπου οι αθλητές θα μπορούν να αφήσουν τους αντίστοιχους διαδρόμους τους (μία στροφή σε διαδρόμους),
  - (β) χωρίς τη χρήση διαδρόμων.
17. Η σκυταλοδρομία 4x1500 μ. θα διεξάγεται χωρίς τη χρήση διαδρόμων.
18. Στις σκυταλοδρομίες 4x100 μ. και 4x200 μ., τα υπόλοιπα μέλη της ομάδας εκτός από τον πρώτο αθλητή, και στη Μεικτή Σκυταλοδρομία ο δεύτερος και ο τρίτος αθλητής, θα μπορούν να αρχίζουν να τρέχουν το πολύ 10 μ. έξω από τη ζώνη αλλαγής (βλ. Άρθρο 170.3). Ένας ευδιάκριτο δείκτης θα τοποθετείται σε κάθε διάδρομο για να υποδεικνύει την προέκταση αυτού του ορίου. Αν ένας αθλητής δεν τηρήσει το Άρθρο αυτό, η ομάδα του θα ακυρώνεται.
19. Για την τελευταία αλλαγή της σκυτάλης στη Μεικτή Σκυταλοδρομία και στις σκυταλοδρομίες 4x400 μ., 4x800 μ. και 4x1500 μ., οι αθλητές δεν θα επιτρέπεται να αρχίζουν να τρέχουν έξω από τις ζώνες αλλαγής τους, και θα πρέπει να ξεκινούν εντός της ζώνης αυτής. Αν ένας αθλητής δεν τηρήσει το Άρθρο αυτό, η ομάδα του θα ακυρώνεται.
20. Οι αθλητές που τρέχουν στο τελευταίο σκέλος της Μεικτής Σκυταλοδρομίας, καθώς και οι αθλητές που τρέχουν στο τρίτο και τέταρτο σκέλος της σκυταλοδρομίας 4x400 μ., θα τοποθετούνται, κάτω από την καθοδήγηση ενός εντεταλμένου για το σκοπό αυτό Κριτή, στη θέση αναμονής τους με την ίδια σειρά (από τον εσωτερικό διάδρομο προς τον εξωτερικό) όπως η σειρά με την οποία τα μέλη της δικής τους ομάδας εισέρχονται στην τελευταία στροφή. Από τη στιγμή που οι επερχόμενοι αθλητές περάσουν αυτό το σημείο, οι αθλητές στις θέσεις αναμονής θα διατηρούν τη σειρά τους και δεν θα αλλάζουν θέσεις στην αρχή της ζώνης αλλαγής. Αν ένας αθλητής δεν τηρήσει το Άρθρο αυτό, η ομάδα του θα ακυρώνεται.
- Σημ.: Στη σκυταλοδρομία 4x200 μ. (αν το αγώνισμα αυτό δεν διεξάγεται εξ ολοκλήρου σε διαδρόμους) οι αθλητές στο τέταρτο σκέλος θα παρατάσσονται με τη σειρά της αρχικής εκκίνησης (από τον εσωτερικό διάδρομο προς τον εξωτερικό).*

21. Σε κάθε σκυταλοδρομία που δεν χρησιμοποιούνται διάδρομοι, συμπεριλαμβανομένων, κατά περίπτωση, των 4x200 μ., της Μεικτής Σκυταλοδρομίας και των 4x400 μ., οι αθλητές στις θέσεις αναμονής θα μπορούν να παίρνουν μια πιο εσωτερική θέση στο στίβο καθώς τα επερχόμενα μέλη της ομάδας τους πλησιάζουν, υπό την προϋπόθεση ότι δεν θα σπρώχνουν ή δεν θα εμποδίζουν άλλον αθλητή, με τρόπο ώστε να εμποδίζουν την προέλασή του. Στα 4x200 μ., στη Μεικτή Σκυταλοδρομία και στα 4x400 μ., οι αθλητές στη θέση αναμονής θα διατηρούν τη σειρά σύμφωνα με το Άρθρο 170.20. Αν ένας αθλητής δεν τηρήσει το Άρθρο αυτό, η ομάδα του θα ακυρώνεται.

# ΚΕΦΑΛΑΙΟ 4<sup>ο</sup> - ΑΓΩΝΙΣΜΑΤΑ ΚΟΝΙΣΤΡΑΣ

ΑΡΘΡΟ 180

## Γενικοί Όροι - Αγωνίσματα Κονίστρας

---

### *Προθέρμανση στον Αγωνιστικό Χώρο*

1. Στον αγωνιστικό χώρο και πριν από την έναρξη του αγωνίσματος, κάθε αθλητής θα μπορεί να κάνει δοκιμαστικές προσπάθειες. Στην περίπτωση των αγωνισμάτων ρίψεων, οι δοκιμαστικές προσπάθειες θα γίνονται με τη σειρά κλήρωσης και πάντα κάτω από την επίβλεψη των Κριτών.
2. Από τη στιγμή που αρχίσει ο αγώνας, οι αθλητές δεν θα επιτρέπεται να χρησιμοποιούν, για δοκιμαστικούς σκοπούς, κατά περίπτωση:
  - (α) το διάδρομο φοράς ή το χώρο απογείωσης·
  - (β) τα κοντάρια του επί κοντώ·
  - (γ) τα όργανα ρίψεων·
  - (δ) τις βαλβίδες ή το έδαφος εντός του τομέα με ή χωρίς όργανα ρίψεων.

### *Σημάδια*

3. (α) Σε όλα τα Αγωνίσματα Κονίστρας που χρησιμοποιείται διάδρομος φοράς, τα σημάδια θα τοποθετούνται παραπλεύρως του διαδρόμου, εκτός από το Άλμα σε Ύψος όπου τα σημάδια μπορούν να τοποθετούνται πάνω στο διάδρομο φοράς. Κάθε αθλητής θα μπορεί να χρησιμοποιεί ένα ή δύο σημάδια (που παρέχονται ή είναι εγκεκριμένα από την Οργανωτική Επιτροπή), για να τον βοηθούν στη φορά και στην απογείωσή του. Αν δεν παρέχονται τέτοια σημάδια, θα μπορεί να χρησιμοποιεί αυτοκόλλητη ταινία αλλά όχι κιμωλία ή παρόμοια ουσία, ούτε κάτι άλλο που να αφήνει ανεξίτηλα σημάδια.
  - (β) Για τις ρίψεις που γίνονται μέσα από βαλβίδα, κάθε αθλητής θα μπορεί να χρησιμοποιεί μόνον ένα σημάδι. Αυτό το σημάδι θα μπορεί να τοποθετείται μόνον πάνω στο έδαφος στην περιοχή αμέσως πριν από τη βαλβίδα ή δίπλα σε αυτήν. Θα πρέπει να είναι προσωρινό, να παραμένει εκεί μόνον κατά τη διάρκεια της προσπάθειας του κάθε αθλητή, και δεν θα πρέπει να εμποδίζει τη θέα των κριτών. Προσωπικά

σημάδια (διαφορετικά από εκείνα που ορίζει το Άρθρο 187.21) δεν θα επιτρέπεται να τοποθετούνται εντός του τομέα ρίψης ή δίπλα σε αυτόν.

### **Σειρά Συμμετοχής**

4. Οι αθλητές θα αγωνίζονται με σειρά που θα καθορίζεται με κλήρωση. Μη τήρηση αυτού θα έχει ως αποτέλεσμα την εφαρμογή των Αρθρων 125.5 και 145.2. Αν υπάρχει προκριματικός γύρος, θα γίνεται καινούρια κλήρωση για τον τελικό (βλ. επίσης Άρθρο 180.5).

### **Προσπάθειες**

5. Εκτός από το Άλμα σε Ύψος και το Άλμα επί Κοντώ, σε κανέναν αθλητή δεν θα καταγράφονται περισσότερες από μία προσπάθειες σε οποιονδήποτε γύρο προσπαθειών του αγώνα. Σε όλα τα Αγωνίσματα Κονίστρας, εκτός από το Άλμα σε Ύψος και το Άλμα επί Κοντώ, όταν υπάρχουν περισσότεροι από οκτώ αθλητές, κάθε αθλητής θα επιτρέπεται να πραγματοποιεί τρεις προσπάθειες και οι οκτώ αθλητές με τις καλύτερες έγκυρες επιδόσεις θα αποκτούν το δικαίωμα για τρεις επιπλέον προσπάθειες.

Στην περίπτωση της τελευταίας θέσης που δίνει πρόκριση, αν δύο ή περισσότεροι αθλητές έχουν τις ίδιες καλύτερες επιδόσεις, θα ισχύει το Άρθρο 180.19. Αν ακόμα κι έτσι κρίνεται ότι υπάρχει ισοπαλία, οι ισόπαλοι αθλητές θα προκρίνονται στον τελικό.

Όπου υπάρχουν οκτώ αθλητές ή λιγότεροι, κάθε αθλητής θα επιτρέπεται να πραγματοποιήσει έξι προσπάθειες. Αν περισσότεροι από ένας αθλητές δεν καταφέρουν να σημειώσουν έγκυρη προσπάθεια κατά τη διάρκεια των τριών πρώτων γύρων, οι αθλητές αυτοί θα αγωνίζονται στους επόμενους γύρους πριν από εκείνους που έχουν έγκυρες προσπάθειες, με την ίδια σχετική σειρά σύμφωνα με την αρχική κλήρωση.

Και στις δύο περιπτώσεις:

- (α) η σειρά συμμετοχής στους τρεις τελευταίους γύρους προσπαθειών θα είναι με την αντίστροφη σειρά κατάταξης που προέκυψε μετά τους τρεις πρώτους γύρους.
- (β) όταν η σειρά συμμετοχής πρόκειται να αλλάξει και υπάρχει ισοπαλία σε οποιαδήποτε θέση, οι ισοβαθμούντες θα αγωνίζονται με την ίδια σχετική σειρά σύμφωνα με την αρχική κλήρωση.

Σημ. (i): Για τα Κάθετα Άλματα, βλ. Άρθρο 181.2.



Σημ. (ii): Αν ένας ή περισσότεροι αθλητές αποκτούν από τον Έφορο το δικαίωμα να συνεχίσουν στον αγώνα υπό αίρεση σύμφωνα με το Άρθρο 146.5, οι αθλητές αυτοί θα αγωνίζονται σε όλους τους επόμενους γύρους προσπαθειών πριν από όλους τους υπόλοιπους που συνεχίζουν στον αγώνα και αν είναι περισσότεροι από ένας, με την ίδια σχετική σειρά σύμφωνα με την αρχική κλήρωση.

Σημ. (iii): Η αρμόδια διοικούσα αρχή ενός αγώνα επιτρέπεται να καθορίζει στους κανονισμούς του αγώνα ότι όταν υπάρχουν περισσότεροι από οκτώ αθλητές σε ένα αγώνισμα, όλοι οι αθλητές θα μπορούν να δικαιούνται τέσσερις προσπάθειες.

### **Ολοκλήρωση των Προσπαθειών**

6. Ο κριτής δεν θα σηκώνει την άσπρη σημαία για να υποδεικνύει μια έγκυρη προσπάθεια μέχρι να ολοκληρωθεί η προσπάθεια. Η ολοκλήρωση μιας έγκυρης προσπάθειας θα καθορίζεται ως εξής:
- (α) στην περίπτωση των κάθετων αλμάτων, μόλις ο κριτής αποφανθεί ότι δεν υπάρχει αποτυχία σύμφωνα με τα Άρθρα 182.2, 183.2 ή 183.4·
  - (β) στην περίπτωση των οριζόντιων αλμάτων, μόλις ο αθλητής αφήσει την περιοχή προσγειώσης σύμφωνα με το Άρθρο 185.1·
  - (γ) στην περίπτωση των ρίψεων, μόλις ο αθλητής αφήσει τη βαλβίδα ή το διάδρομο φοράς σύμφωνα με το Άρθρο 187.17.

### **Αγώνας Πρόκρισης (Προκριματικός Γύρος)**

7. Προκριματικός γύρος θα διεξάγεται στα Αγώνισματα Κονίστρας, στα οποία ο αριθμός των αθλητών είναι πολύ μεγάλος για να επιτρέψει την ικανοποιητική διεξαγωγή του αγώνα σε έναν και μοναδικό γύρο (τελικός). Όταν διεξάγεται προκριματικός γύρος, όλοι οι αθλητές οφείλουν να συμμετέχουν στο γύρο αυτό, και να προκρίνονται μέσω του γύρου αυτού. Οι επιδόσεις που σημειώνονται στον προκριματικό γύρο δεν θα θεωρούνται ως μέρος της κατάταξης του κανονικού αγώνα.
8. Οι αθλητές θα πρέπει κανονικά να χωρίζονται σε δύο ή περισσότερους ομίλους με τυχαίο τρόπο, αλλά όταν είναι εφικτό, οι εκπρόσωποι του ίδιου έθνους ή της ίδιας ομάδας θα πρέπει να τοποθετούνται σε διαφορετικούς ομίλους. Αν δεν υπάρχουν οι απαιτούμενες εγκαταστάσεις για να αγωνίζονται οι όμιλοι ταυτόχρονα και με τις ίδιες συνθήκες, τότε κάθε όμιλος θα αρχίζει

την προθέρμανσή του αμέσως μόλις τελειώσει ο προηγούμενος όμιλος.

9. Όταν η διοργάνωση διαρκεί περισσότερες από τρεις ημέρες, συνιστάται να παρέχεται μια ημέρα ανάπαυσης ανάμεσα στους αγώνες πρόκρισης και στους τελικούς στα αγωνίσματα των κάθετων αλμάτων.
10. Οι όροι της πρόκρισης, το όριο πρόκρισης και ο αριθμός των αθλητών στον τελικό, θα καθορίζονται από τον Τεχνικό Εκπρόσωπο (ή Εκπροσώπους). Αν δεν έχει οριστεί κανένας Τεχνικός Εκπρόσωπος (ή Εκπρόσωποι), οι όροι θα καθορίζονται από την Οργανωτική Επιτροπή. Για τους αγώνες που διεξάγονται σύμφωνα με τα Άρθρα 1.1(α), (β), (γ) και (στ), θα πρέπει να υπάρχουν τουλάχιστον 12 αθλητές στον τελικό.
11. Στον αγώνα πρόκρισης, εκτός από το Άλμα σε Ύψος και το Άλμα επί Κοντώ, κάθε αθλητής θα επιτρέπεται να πραγματοποιεί τρεις το πολύ προσπάθειες. Μόλις ένας αθλητής επιτύχει το όριο πρόκρισης, δεν θα συνεχίζει στον αγώνα πρόκρισης.
12. Στον αγώνα πρόκρισης για το Άλμα σε Ύψος και το Άλμα επί Κοντώ, οι αθλητές που δεν έχουν αποκλειστεί με τρεις συνεχόμενες αποτυχημένες προσπάθειες, θα συνεχίζουν να αγωνίζονται σύμφωνα με το Άρθρο 181.2 μέχρι το τέλος της τελευταίας προσπάθειας στο ύψος που έχει οριστεί ως το όριο πρόκρισης, εκτός κι αν ο αριθμός των αθλητών για τον τελικό έχει επιτευχθεί όπως ορίζεται στο Άρθρο 180.10.
13. Αν το προκαθορισμένο όριο πρόκρισης δεν επιτευχθεί από κανέναν αθλητή, ή αν ο αριθμός των αθλητών που το επιτύχουν είναι μικρότερος από τον απαιτούμενο, ο όμιλος των αθλητών του τελικού θα διευρύνεται μέχρι τον απαιτούμενο αριθμό, με την προσθήκη αθλητών σύμφωνα με τις επιδόσεις τους στον αγώνα πρόκρισης. Στην περίπτωση της τελευταίας θέσης που δίνει πρόκριση, αν δύο ή περισσότεροι αθλητές έχουν τις ίδιες καλύτερες επιδόσεις στα συνολικά αποτελέσματα του αγώνα, θα ισχύουν τα Άρθρα 180.19 ή 181.8, ανάλογα με την περίπτωση. Αν ακόμα κι έτσι κρίνεται ότι υπάρχει ισοπαλία, οι ισόπαλοι αθλητές θα προκρίνονται στον τελικό.
14. Όταν ένας αγώνας πρόκρισης στο Άλμα σε Ύψος και στο Άλμα επί Κοντώ διεξάγεται ταυτόχρονα σε δύο ομίλους, συνιστάται να ανυψώνεται ο πήγης σε κάθε ύψος ταυτόχρονα σε κάθε όμιλο. Συνιστάται επίσης να είναι οι δύο όμιλοι περίπου της ίδιας δυναμικότητας.

### **Παρεμπόδιση**

15. Αν για οποιονδήποτε λόγο ένας αθλητής παρεμποδιστεί σε μια προσπάθειά του, ο Έφορος θα έχει την εξουσία να του παραχωρήσει μια συμπληρωματική προσπάθεια.

### **Καθυστέρηση**

16. Ο αθλητής που καθυστερεί χωρίς λόγο να επιχειρήσει μια προσπάθεια σε ένα Αγώνισμα Κονίστρας, καθιστά τον εαυτό του υπαίτιο να θεωρηθεί η προσπάθειά του άκυρη και να καταγραφεί ως αποτυχημένη. Είναι θέμα του Εφόρου να αποφασίσει, αφού λάβει υπόψη του όλες τις παραμέτρους, αν πρόκειται για αδικαιολόγητη καθυστέρηση.

Ο υπεύθυνος αγωνοδίκης θα επισημαίνει στον αθλητή ότι όλα είναι έτοιμα για να ξεκινήσει την προσπάθειά του, και από εκείνη τη στιγμή θα αρχίζει ο επιτρεπόμενος χρόνος για την προσπάθεια αυτή. Αν στη συνέχεια ένας αθλητής αποφασίσει να μην πραγματοποιήσει μια προσπάθεια, η προσπάθεια θα θεωρηθεί αποτυχημένη μόλις εκπνεύσει ο επιτρεπόμενος χρόνος για την προσπάθεια αυτή.

Για το Άλμα επί Κοντώ, ο χρόνος θα ξεκινάει μόλις οι στυλοβάτες έχουν ρυθμιστεί σύμφωνα με την προηγούμενη επιθυμία του αθλητή. Κανένας συμπληρωματικός χρόνος δεν θα παρέχεται για επιπλέον ρυθμίσεις.

Αν ο χρόνος εκπνεύσει αφού ο αθλητής έχει ήδη ξεκινήσει την προσπάθειά του, η προσπάθεια αυτή δεν θα ακυρώνεται.

Οι παρακάτω χρόνοι δεν θα πρέπει κανονικά να υπερβαίνουνται:

### **Ατομικά αγωνίσματα**

Αριθμός αθλητών που παραμένουν στον αγώνα

	Ύψος	Άλμα επί Κοντώ	Άλλο
Περισσότεροι από 3	1 λεπτό	1 λεπτό	1 λεπτό
2 ή 3	1,5 λεπτό	2 λεπτά	1 λεπτό
1	3 λεπτά	5 λεπτά	-
Διαδοχικές προσπάθειες	2 λεπτά	3 λεπτά	2 λεπτά

### **Σύνθετα αγωνίσματα**

Αριθμός αθλητών που παραμένουν στον αγώνα

	Ύψος	Άλμα επί Κοντώ	Άλλο
Περισσότεροι από 3	1 λεπτό	1 λεπτό	1 λεπτό
2 ή 3	1,5 λεπτό	2 λεπτά	1 λεπτό
1 ή διαδοχικές προσπάθειες	2 λεπτά	3 λεπτά	2 λεπτά

Σημ. (i): Ένα ρολόι, που θα είναι ορατό στους αθλητές, θα δείχνει τον επιτρεπόμενο χρόνο που απομένει. Επιπλέον, κατά τη διάρκεια των τελευταίων 15 δευτερολέπτων του επιτρεπόμενου χρόνου, ένας αγωνοδίκης θα ανυψώνει και θα κρατάει υψωμένη μια κίτρινη σημαία, ή θα το υποδεικνύει με άλλον τρόπο.

Σημ. (ii): Στο Άλμα σε Ύψος και στο Άλμα επί Κοντώ, δεν θα ισχύει καμία αλλαγή στην επιτρεπόμενη χρονική περίοδο για μια προσπάθεια έως ότου ανυψωθεί ο πήγης σε ένα νέο ύψος, εκτός του ότι θα ισχύει, ανάλογα με την περίπτωση, ο προκαθορισμένος χρόνος για διαδοχικές προσπάθειες.

Σημ. (iii): Για την πρώτη προσπάθεια οποιοδήποτε αθλητή που ξεκινάει τον αγώνα, ο επιτρεπόμενος χρόνος για μια τέτοια προσπάθεια θα είναι ένα λεπτό.

Σημ. (iv): Όταν υπολογίζεται ο αριθμός των αθλητών που παραμένουν στον αγώνα, θα πρέπει να συνυπολογίζονται κι εκείνοι οι αθλητές που θα μπορούσαν να εμπλακούν σε αγώνα μπαράζ για την πρώτη θέση.

### **Απουσία κατά τη διάρκεια του Αγώνα**

17. Ένας αθλητής θα μπορεί, με την άδεια και με τη συνοδεία ενός αγωνοδίκη, να εγκαταλείψει τον κυρίως χώρο του αγωνίσματος ενώ ο αγώνας είναι σε εξέλιξη.

### **Αλλαγή του Χώρου ή της Ώρας του Αγώνα**

18. Ο Τεχνικός Εκπρόσωπος ή ο αρμόδιος Έφορος θα έχουν τη δικαιοδοσία να αλλάξουν το μέρος ή την ώρα του αγώνα, αν κατά τη γνώμη τους οι συνθήκες δικαιολογούν κάτι τέτοιο. Μια τέτοια αλλαγή θα πρέπει να γίνει μόνο μετά την ολοκλήρωση ενός γύρου προσπαθειών.

Σημ.: Ούτε η δύναμη του ανέμου ούτε η αλλαγή της κατεύθυνσής του αποτελούν επαρκείς αιτίες για την αλλαγή του μέρους ή της ώρας του αγώνα.

### **Ισοπαλίες**

19. Εκτός από το Άλμα σε Ύψος και το Άλμα επί Κοντώ, μια ισοπαλία θα επιλύεται με τη δεύτερη καλύτερη επίδοση των αθλητών που ισοβαθούν. Στη συνέχεια, αν είναι απαραίτητο, η ισοπαλία θα επιλύεται με την τρίτη καλύτερη επίδοση, κ.ο.κ. Αν και μετά την εφαρμογή αυτού του Άρθρου 180.19 η ισοπαλία παραμένει, οι αθλητές θα ανακηρύσσονται ισόπαλοι.

Εκτός από τα Κάθετα Άλματα, στην περίπτωση ισοπαλίας για οποιαδήποτε θέση κατάταξης, συμπεριλαμβανομένης και της πρώτης θέσης, η ισοπαλία θα παραμένει.

*Σημ.: Για τα Κάθετα Άλματα, βλ. τα Άρθρα 181.8, 181.9.*

### ***Αποτέλεσμα***

20. Κάθε αθλητής θα κατατάσσεται με βάση την καλύτερη από όλες τις προσπάθειές του, συμπεριλαμβανομένων και εκείνων που σημείωσε κατά την επίλυση της ισοπαλίας για την πρώτη θέση.

# Α. ΚΑΘΕΤΑ ΑΛΜΑΤΑ

ΑΡΘΡΟ 181

## Γενικοί Όροι - Κάθετα Άλματα

---

1. Πριν αρχίσει ο αγώνας, ο Επικεφαλής Κριτής θα ανακοινώνει στους αθλητές το αρχικό ύψος, καθώς και τα διαδοχικά ύψη στα οποία θα ανεβαίνει ο πήγης στο τέλος κάθε γύρου προσπαθειών, μέχρι να έχει απομείνει μόνον ένας αθλητής που θα έχει νικήσει στον αγώνα, ή να υπάρξει ισοπαλία για την πρώτη θέση.

### *Προσπάθειες*

2. Ένας αθλητής θα μπορεί να ξεκινήσει τα άλματά του από οποιοδήποτε ύψος που έχει προηγουμένως ανακοινωθεί από τον Επικεφαλής Κριτή και θα μπορεί να κάνει άλματα κατά την κρίση του σε οποιοδήποτε επόμενο ύψος. Τρεις συνεχόμενες αποτυχημένες προσπάθειες, ανεξαρτήτως του ύψους στο οποίο καταγράφονται αυτές οι αποτυχίες, θα αποκλείουν τον αθλητή από περαιτέρω άλματα, εκτός από την περίπτωση που υπάρχει ισοπαλία για την πρώτη θέση.

Το αποτέλεσμα αυτού του Άρθρου είναι ότι ένας αθλητής θα μπορεί να αφήσει τη δεύτερη ή την τρίτη του προσπάθεια σε ένα συγκεκριμένο ύψος (αφού αποτύχει την πρώτη ή τη δεύτερη φορά) και να εξακολουθήσει να κάνει άλματα σε κάποιο επόμενο ύψος.

Αν ένας αθλητής αφήσει μια προσπάθεια σε κάποιο συγκεκριμένο ύψος, δεν θα μπορεί να επιχειρήσει οποιαδήποτε επόμενη προσπάθεια στο ύψος αυτό, εκτός από την περίπτωση που υπάρχει ισοπαλία για την πρώτη θέση.

Στην περίπτωση του Άλματος σε Ύψος και του Άλματος επί Κοντώ, αν κάποιος αθλητής δεν είναι παρών όταν όλοι οι υπόλοιποι παρόντες αθλητές έχουν ολοκληρώσει τον αγώνα, ο Έφορος θα θεωρεί ότι ο αθλητής αυτός έχει εγκαταλείψει τον αγώνα, μόλις έχει εκπνεύσει η χρονική περίοδος για μια επιπλέον προσπάθεια.

3. Ακόμα και όταν έχουν αποτύχει όλοι οι υπόλοιποι αθλητές, ένας αθλητής έχει το δικαίωμα να συνεχίσει να κάνει άλματα μέχρι να χάσει κι αυτός το δικαίωμα να αγωνίζεται περαιτέρω.

4. Εκτός κι αν έχει απομείνει ένας μόνον αθλητής, ο οποίος να έχει νικήσει στον αγώνα:
  - (α) ο πήχης δεν πρέπει ποτέ να ανυψώνεται κατά λιγότερο από 2 εκατ. στο Άλμα σε Ύψος και 5 εκατ. στο Άλμα επί Κοντώ μετά από κάθε γύρο προσπαθειών· και
  - (β) η απόσταση κατά την οποία ανυψώνεται ο πήχης δεν πρέπει ποτέ να αυξάνει.

Αυτά τα Άρθρα 181.4(α) και (β) δεν θα ισχύουν όταν οι αθλητές που συνεχίζουν στον αγώνα συμφωνήσουν να ανυψώσουν τον πήχη απευθείας σε ύψος Παγκοσμίου Ρεκόρ.

Από τη στιγμή που ένας αθλητής έχει νικήσει στον αγώνα, θα μπορεί ο ίδιος να αποφασίσει σε ποιά ύψος ή ποιά ύψη θα ανυψωθεί ο πήχης, αφού συμβουλευθεί τον αρμόδιο Κριτή ή Έφορο.

*Σημ.: Αυτό δεν θα ισχύει σε Αγώνα Συνθέτων Αγωνισμάτων.*

Στους Αγώνες Συνθέτων Αγωνισμάτων που γίνονται σύμφωνα με τα Άρθρα 1.1(α), (β), (γ) και (στ), ο πήχης θα ανυψώνεται σταθερά κατά 3 εκατ. στο Άλμα σε Ύψος και κατά 10 εκατ. στο Άλμα επί Κοντώ, σε όλη τη διάρκεια του αγώνα.

### **Μετρήσεις**

5. Όλες οι μετρήσεις θα γίνονται, σε ακέραια εκατοστά, κάθετα από το έδαφος μέχρι το χαμηλότερο σημείο της πάνω πλευράς του πήχη.
6. Κάθε μέτρηση νέου ύψους θα γίνεται προτού οι αθλητές επιχειρήσουν άλμα στο ύψος αυτό. Σε όλες τις περιπτώσεις των Ρεκόρ, οι Κριτές θα επανελέγχουν τη μέτρηση πριν από κάθε επόμενη προσπάθεια κατάρριψης Ρεκόρ, αν ο πήχης έχει αγγιχθεί αφότου μετρήθηκε για τελευταία φορά.

### **Πήχης**

7. Ο πήχης θα κατασκευάζεται από υαλοβάμβακα, ή από άλλο κατάλληλο υλικό, αλλά όχι από μέταλλο, και θα είναι κυκλικής διατομής εκτός από τα ακραία τμήματά του. Το συνολικό μήκος του πήχη θα είναι 4,00 μ. ( $\pm 20$  χλστά) στο Άλμα σε Ύψος και 4,50 μ. ( $\pm 20$  χλστά) στο Άλμα επί Κοντώ. Το μέγιστο βάρος του πήχη θα είναι 2 χλγρ. στο Άλμα σε Ύψος και 2,25 χλγρ. στο Άλμα επί Κοντώ. Η διάμετρος του κυκλικού τμήματος του πήχη θα είναι 30 χλστά ( $\pm 1$  χλστό).

Ο πήχης θα αποτελείται από τρία μέρη - την κυκλική ράβδο και δύο ακραία τμήματα, που το καθένα θα έχει πλάτος 30-35 χλστά και μήκος 150-200 χλστά, προκειμένου να εδράζεται στα στηρίγματα των στυλοβατών.

Αυτά τα ακραία τμήματα θα είναι κυκλικά ή ημικυκλικά με μια εμφανώς καθορισμένη επίπεδη επιφάνεια, πάνω στην οποία θα εδράζεται ο πήχης στα στηρίγματά του. Αυτή η επίπεδη επιφάνεια δεν θα μπορεί να είναι ψηλότερη από το κέντρο της κάθετης διατομής του πήχη. Τα ακραία τμήματα θα είναι σκληρά και λεία. Δεν θα πρέπει να είναι κατασκευασμένα ή να καλύπτονται από καουτσούκ ή από άλλο υλικό, το οποίο έχει την ιδιότητα να αυξάνει την τριβή ανάμεσα σε αυτά και στα στηρίγματα.

Ο πήχης δεν θα πρέπει να έχει κλίση, και όταν είναι τοποθετημένος, θα κάμπτεται το πολύ 2 εκατ. στο Άλμα σε Ύψος και 3 εκατ. στο Άλμα επί Κοντώ.

Έλεγχος ελαστικότητας: Κρεμάμε ένα βάρος 3 χλγρ. στο μέσον του πήχη όταν αυτός είναι τοποθετημένος. Θα πρέπει να κάμπτεται το πολύ 7 εκατ. στο Άλμα σε Ύψος και 11 εκατ. στο Άλμα επί Κοντώ.

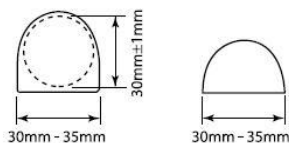

Σχήμα 5: Εναλλακτικά άκρα πήχη

### Κατάταξη

8. Αν δύο ή περισσότεροι αθλητές υπερβούν το ίδιο τελικό ύψος, η διαδικασία καθορισμού των θέσεων κατάταξης θα είναι η εξής:

- Ο αθλητής με το μικρότερο αριθμό προσπαθειών στο τελευταίο ύψος που υπερπηδήθηκε θα καταλαμβάνει την υψηλότερη θέση.
- Αν και μετά την εφαρμογή του Άρθρου 181.8(α) οι αθλητές παραμένουν ισόπαλοι, ο αθλητής με το μικρότερο συνολικό αριθμό αποτυχημένων προσπαθειών σε όλον τον αγώνα μέχρι το τελευταίο ύψος που υπερπηδήθηκε, συμπεριλαμβανομένου και αυτού, θα καταλαμβάνει την υψηλότερη θέση.



- (γ) Αν και μετά την εφαρμογή του Άρθρου 181.8(β) οι αθλητές παραμένουν ισόπαλοι, οι εν λόγω αθλητές θα καταλαμβάνουν την ίδια θέση, εκτός κι αν πρόκειται για την πρώτη θέση.
- (δ) Αν πρόκειται για την πρώτη θέση, θα διεξάγεται αγώνας μπαράζ ανάμεσα στους αθλητές αυτούς σύμφωνα με το Άρθρο 181.9, εκτός κι αν αποφασιστεί αλλιώς, είτε εκ των προτέρων σύμφωνα με τους Τεχνικούς Κανονισμούς που ισχύουν στον αγώνα, είτε κατά τη διάρκεια του αγώνα αλλά πριν από την έναρξη του αγωνίσματος, από τον Τεχνικό Εκπρόσωπο ή τον Έφορο, αν δεν έχει οριστεί Τεχνικός Εκπρόσωπος. Αν δεν διεξαχθεί αγώνας μπαράζ, ακόμη και στην περίπτωση όπου οι εμπλεκόμενοι αθλητές σε οποιαδήποτε φάση αποφασίσουν να μη συνεχίσουν τα άλματα, η ισοπαλία για την πρώτη θέση θα παραμείνει.
- Σημ.: Αυτό το Άρθρο (δ) δεν θα ισχύει στα Σύνθετα Αγωνίσματα.*

### **Αγώνας Μπαράζ**

9. (α) Οι εμπλεκόμενοι αθλητές θα πρέπει να επιχειρούν άλματα σε όλα τα ύψη μέχρι να επιλυθεί η ισοπαλία ή μέχρι όλοι οι εμπλεκόμενοι αθλητές να αποφασίσουν ότι δεν θα συνεχίσουν να επιχειρούν άλματα.
- (β) Κάθε αθλητής θα δικαιούται ένα άλμα σε κάθε ύψος.
- (γ) Ο αγώνας μπαράζ θα αρχίζει στο επόμενο ύψος που καθορίζεται σύμφωνα με το Άρθρο 181.1, μετά το ύψος που υπερπηδήθηκε τελευταίο από τους εμπλεκόμενους αθλητές.
- (δ) Αν δεν επιλύεται η ισοπαλία, ο πήχης θα ανεβαίνει, αν περισσότεροι του ενός εμπλεκόμενοι αθλητές είχαν επιτυχημένη προσπάθεια, ή θα κατεβαίνει αν όλοι απέτυχαν, κατά 2 εκατ. για το Άλμα σε Ύψος και 5 εκατ. για το Άλμα επί Κοντώ.
- (ε) Αν κάποιος αθλητής δεν επιχειρήσει προσπάθεια σε ένα ύψος, αυτόματα χάνει κάθε αξίωση για να καταλάβει υψηλότερη θέση. Αν στη συνέχεια απομένει μόνον ένας ακόμα αθλητής, αυτός ανακηρύσσεται και νικητής, άσχετα από το αν θα κάνει προσπάθεια στο συγκεκριμένο ύψος.

### Άλμα σε Ύψος - Παράδειγμα

Τα ύψη που ανακοινώθηκαν από τον Επικεφαλής Κριτή στο ξεκίνημα του αγώνα είναι τα: 1.75 μ., 1.80 μ., 1.84 μ., 1.88 μ., 1.91 μ., 1.94 μ., 1.97 μ., 1.99 μ., ...

Αθλητής	Ύψη							Αποτυχίες	Επίλυση ισοπαλίας			Κατάταξη
	1.75μ.	1.80μ.	1.84μ.	1.88μ.	1.91μ.	1.94μ.	1.97μ.		1.91μ.	1.94μ.	1.97μ.	
A	O	XO	O	XO	X-	XX		2	X	O	X	2
B	-	XO	-	XO	-	-	XXX	2	X	O	O	1
Γ	-	O	XO	XO	-	XXX		2	X	X		3
Δ	-	XO	XO	XO	XXX			3				4

O = Επιτυχημένη προσπάθεια X = Αποτυχημένη προσπάθεια - = Δεν αγωνίστηκε

Οι A, B, Γ και Δ υπερέβησαν όλοι το 1.88 μ.

Τα Άρθρα 181.8 και 181.9 τίθενται τώρα σε εφαρμογή: οι Κριτές αθροίζουν το συνολικό αριθμό των αποτυχημένων προσπαθειών, μέχρι το ύψος που υπερπηδήθηκε τελευταίο, συμπεριλαμβανομένου αυτού, δηλ. το 1.88 μ.

Ο “Δ” έχει περισσότερες αποτυχημένες προσπάθειες από τους “Α”, “Β” και “Γ”, και γι’ αυτό καταλαμβάνει την τέταρτη θέση. Οι “Α”, “Β” και “Γ” είναι ακόμα ισόπαλοι και καθώς η ισοπαλία αυτή αφορά την πρώτη θέση, θα έχουν ένα ακόμη άλμα στο 1.91 μ., που είναι το επόμενο ύψος μετά το ύψος που υπερπηδήθηκε τελευταίο από τους ισόπαλους αθλητές.

Επειδή όλοι οι ισόπαλοι αθλητές απέτυχαν, ο πήγης κατεβαίνει στο 1.89 μ. για μια ακόμη προσπάθεια. Επειδή μόνον ο “Γ” απέτυχε να υπερβεί το 1.89 μ., οι άλλοι δύο ισόπαλοι αθλητές, ο “Α” και ο “Β” θα έχουν μια τρίτη προσπάθεια στο 1.91 μ. το οποίο μόνον ο “Β” υπερέβη και γι’ αυτό ανακηρύσσεται νικητής.

### **Εξωτερικοί Παράγοντες**

9. Όταν είναι ξεκάθαρο ότι ο πήγης έφυγε από τη θέση του από παράγοντα που δεν έχει σχέση με τον αθλητή (π.χ. ριπή ανέμου)

- αν αυτή η μετατόπιση συμβεί αφού ο αθλητής έχει υπερπηδήσει τον πήχη χωρίς να τον ακουμπήσει, τότε η προσπάθεια θα θεωρείται επιτυχημένη, ή
- αν αυτή η μετατόπιση συμβεί κάτω από οποιοδήποτε άλλες συνθήκες, θα παραχωρείται μια νέα προσπάθεια.

### **Ο Αγώνας**

1. Οι αθλητές θα απογειώνονται με το ένα πόδι.
2. Ένας αθλητής αποτυγχάνει αν:
  - (α) Μετά το άλμα, ο πήχης δεν παραμένει στα στηρίγματά του εξαιτίας των ενεργειών του αθλητή κατά τη διάρκεια του άλματος· ή
  - (β) Ακουμπήσει το έδαφος, συμπεριλαμβανομένου του στρώματος προσγειώσης, πέρα από το κάθετο επίπεδο που ορίζεται από το πλησιέστερο άκρο του πήχη, είτε ανάμεσα στους στυλοβάτες είτε έξω από αυτούς, με οποιοδήποτε σημείο του σώματός του, χωρίς πρώτα να υπερβεί τον πήχη. Ωστόσο, αν ο αθλητής τη στιγμή του άλματος ακουμπήσει το στρώμα προσγειώσης με το πόδι του και κατά τη γνώμη του Κριτή δεν αποκτήσει πλεονέκτημα, το άλμα για το λόγο αυτό δεν θα πρέπει να θεωρείται αποτυχημένο.

*Σημ.: Ως βοήθεια στην εφαρμογή του Άρθρου αυτού, μια άσπρη γραμμή πάχους 50 εκατ. θα χαράσσεται (συνήθως με μια αυτοκόλλητη ταινία ή παρόμοιο υλικό) ανάμεσα στα σημεία που βρίσκονται 3 μ. εξωτερικά από κάθε στυλοβάτη, με το πλησιέστερο άκρο της γραμμής να χαράσσεται κατά μήκος του κάθετου επιπέδου που ορίζεται από το πλησιέστερο άκρο του πήχη.*

### **Ο Διάδρομος Φοράς και ο Χώρος Απογείωσης**

3. Το ελάχιστο μήκος του διαδρόμουφοράς θα είναι 15 μ., εκτός από τους αγώνες που γίνονται σύμφωνα με τα Άρθρα 1.1(α), (β), (γ) και (στ), όπου το ελάχιστο μήκος θα είναι 20 μ. Όπου οι συνθήκες το επιτρέπουν, το ελάχιστο μήκος θα πρέπει να είναι 25 μ.
4. Η μέγιστη συνολική κατωφέρεια στα τελευταία 15 μ. του διαδρόμουφοράς και του χώρου απογείωσης δεν θα πρέπει να υπερβαίνει το 1:250 κατά μήκος οποιασδήποτε ακτίνας της ημικυκλικής περιοχής με κέντρο το μέσο της ευθείας ανάμεσα στους στυλοβάτες και με την ελάχιστη ακτίνα που καθορίζεται στο Άρθρο 182.3. Το στρώμα προσγειώσης θα πρέπει να είναι έτσι τοποθετημένο, ώστε η προσέγγιση του αθλητή να ανηφορίζει την κλίση.
5. Ο χώρος απογείωσης θα πρέπει να είναι επίπεδος ή κάθε κλίση θα πρέπει να είναι σύμφωνη με τις απαιτήσεις του Άρθρου 182.4 και με το Εγχειρίδιο Εγκαταστάσεων Στίβου της IAAF.

## Όργανα

6. Στυλοβάτες. Κάθε είδος στυλοβατών ή στύλων θα μπορεί να χρησιμοποιηθεί, με την προϋπόθεση ότι είναι άκαμπτοι. Θα διαθέτουν στηρίγματα για τον πήχη, στερεωμένα σταθερά επάνω σε αυτούς.

Θα είναι αρκετά ψηλοί ώστε να υπερβαίνουν τουλάχιστον κατά 10 εκατ. το πραγματικό ύψος στο οποίο ο πήχης ανυψώνεται.

Η απόσταση ανάμεσα στους στυλοβάτες δεν θα είναι μικρότερη από 4,00 μ., ούτε μεγαλύτερη από 4,04 μ.

7. Οι στυλοβάτες ή οι στύλοι δεν θα μετακινούνται κατά τη διάρκεια του αγώνα, εκτός κι αν ο Έφορος θεωρήσει ότι είτε ο χώρος απογείωσης είτε το στρώμα προσγείωσης έχουν καταστεί ακατάλληλα.

Σε μια τέτοια περίπτωση, η αλλαγή θα γίνει μόνον αφού έχει ολοκληρωθεί ένας γύρος προσπαθειών.

8. Στηρίγματα του πήχη. Τα στηρίγματα θα είναι επίπεδα και ορθογώνια, πλάτους 4 εκατ. και μήκους 6 εκατ. Θα πρέπει να είναι σταθερά στερεωμένα στους στυλοβάτες και ακίνητα κατά τη διάρκεια του άλματος και θα πρέπει το καθένα να αντικρίζει τον απέναντι στυλοβάτη. Τα άκρα του πήχη θα εδράζονται επάνω τους με τέτοιο τρόπο ώστε, αν ο πήχης αγγίζεται από έναν αθλητή, θα πέφτει εύκολα στο έδαφος, είτε προς τα εμπρός είτε προς τα πίσω.

Τα στηρίγματα δεν θα πρέπει να είναι καλυμμένα με λάστιχο ή με οποιοδήποτε άλλο υλικό, το οποίο έχει την ιδιότητα να αυξάνει την τριβή ανάμεσα σε αυτά και στην επιφάνεια του πήχη, ούτε θα μπορούν να έχουν οποιοδήποτε είδος ελατηρίων.

Τα στηρίγματα θα βρίσκονται στο ίδιο ύψος πάνω από το χώρο απογείωσης αμέσως κάτω από κάθε άκρο του πήχη.

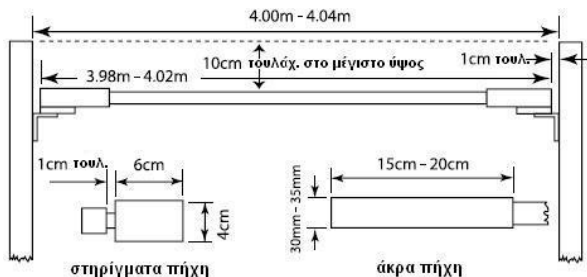

Σχήμα 6: Στυλοβάτες και πήχης άλματος σε ύψος

9. Θα υπάρξει ένα περιθώριο τουλάχιστον 1 εκατ. ανάμεσα στα άκρα του πήχη και στους στυλοβάτες.

### **Το Στρώμα Προσγείωσης**

10. Το στρώμα προσγείωσης δεν θα πρέπει να έχει διαστάσεις μικρότερες από 5 μ. μήκος x 3 μ. πλάτος πίσω από το κατακόρυφο επίπεδο του πήχη. Συνιστάται το στρώμα προσγείωσης να μην είναι μικρότερο από 6 μ. μήκος x 4 μ. πλάτος x 0,7 μ. ύψος.

*Σημ.: Οι στυλοβάτες και το στρώμα προσγείωσης θα πρέπει επίσης να έχουν σχεδιασθεί έτσι, ώστε να υπάρχει ένας κενός χώρος τουλάχιστον 10 εκατ. ανάμεσά τους, όταν γίνεται χρήση τους, για να αποφεύγεται η πτώση του πήχη εξαιτίας μιας κίνησης του στρώματος προσγείωσης που θα προκαλούσε επαφή με τους στυλοβάτες.*

## ΑΡΘΡΟ 183

### **Άλμα επί Κοντώ**

---

#### **Ο Αγώνας**

1. Οι αθλητές θα μπορούν να μετακινούν τον πήχη μόνον προς την κατεύθυνση του στρώματος προσγείωσης με τρόπο ώστε η άκρη του πήχη που βρίσκεται πλησιέστερα προς τον αθλητή να μπορεί να τοποθετείται σε οποιοδήποτε σημείο από εκείνο που βρίσκεται ακριβώς πάνω από το πίσω άκρο της βαλβίδας μέχρι ενός σημείου 80 εκατ. στην κατεύθυνση του στρώματος προσγείωσης. Πριν αρχίσει ο αγώνας, κάθε αθλητής θα πληροφορεί τον υπεύθυνο Κριτή για τη θέση του πήχη που επιθυμεί για την πρώτη του προσπάθεια και αυτή η θέση θα καταγράφεται.

Αν στη συνέχεια ο αθλητής θελήσει να κάνει κάποιες αλλαγές, θα πρέπει αμέσως να ενημερώνει τον υπεύθυνο κριτή πριν ο πήχης τοποθετηθεί σύμφωνα με την αρχική του επιθυμία. Αν δεν το κάνει αυτό, τότε θα ξεκινάει ο χρόνος που έχει στη διάθεσή του.

*Σημ.: Μια γραμμή, πλάτους 1 εκατ. και ευδιάκριτου χρώματος, θα χαράσσεται κάθετα προς τον άξονα του διαδρόμου φοράς, παράλληλα προς την πίσω άκρη της βαλβίδας (γραμμή “μηδέν”). Μια παρόμοια γραμμή θα είναι εμφανής στην επιφάνεια του στρώματος προσγείωσης και θα προεκτείνεται μέχρι το εξωτερικό άκρο των στυλοβατών.*

2. Ένας αθλητής αποτυγχάνει αν:
  - (α) μετά το άλμα, ο πήχης δεν παραμένει και στα δύο στηρίγματα εξαιτίας των ενεργειών του αθλητή κατά τη διάρκεια του άλματος· ή
  - (β) αγγίζει το έδαφος, συμπεριλαμβανομένου και του στρώματος προσγείωσης, πέρα από το κάθετο επίπεδο που ορίζεται από το πίσω άκρο της βαλβίδας με οποιοδήποτε μέρος του σώματος του ή με το κοντάρι, χωρίς πρώτα να έχει υπερβεί τον πήχη· ή
  - (γ) αφού έχει αφήσει το έδαφος, τοποθετήσει το χαμηλότερο χέρι του πάνω από το ψηλότερο ή μετακινήσει το ψηλότερο χέρι πιο ψηλά πάνω στο κοντάρι· ή
  - (δ) κατά τη διάρκεια του άλματος σταθεροποιήσει ή επανατοποθετήσει τον πήχη με το χέρι ή τα χέρια του.

*Σημ. (i): Δεν θεωρείται αποτυχημένη προσπάθεια αν ένας αθλητής τρέξει σε κάποιο σημείο έξω από τις άσπρες γραμμές που οριοθετούν το διάδρομο φοράς.*

*Σημ. (ii): Δεν θεωρείται αποτυχία αν το κοντάρι αγγίζει το στρώμα προσγείωσης, κατά τη διάρκεια μιας προσπάθειας, αφού του έχει εισχωρήσει σωστά μέσα στη βαλβίδα.*

3. Κατά τη διάρκεια του αγώνα, οι αθλητές θα επιτρέπεται να βάζουν στα χέρια τους ή στο κοντάρι μια ουσία, ώστε να μπορούν να επιτυγχάνουν καλύτερο κράτημα.
4. Αφού ελευθερωθεί το κοντάρι, κανένας, ούτε ακόμη κι ο ίδιος ο αθλητής, δεν θα επιτρέπεται να αγγίζει το κοντάρι, εκτός κι αν πέσει μακριά από τον πήχη ή τους στυλοβάτες. Αν ωστόσο το κοντάρι αγγιχθεί, και ο Έφορος είναι της γνώμης ότι χωρίς την παρέμβαση αυτή, ο πήχης θα έπεφτε, το άλμα θα καταγράφεται ως αποτυχημένο.
5. Αν κατά τη διάρκεια μιας προσπάθειας σπάσει το κοντάρι του αθλητή, η προσπάθεια δεν θα θεωρείται αποτυχημένη και στον αθλητή θα παραχωρείται μια νέα προσπάθεια.

### **Ο Διάδρομος Φοράς**

6. Το ελάχιστο μήκος του διαδρόμου φοράς θα είναι 40 μ. και όπου οι συνθήκες το επιτρέπουν, 45 μ. Θα έχει πλάτος 1,22 μ. ( $\pm 0,01$  μ.) και θα σημειώνεται από άσπρες γραμμές πλάτους 5 εκατ.

*Σημ.: Για όλους τους στίβους που κατασκευάστηκαν πριν από την 1η Ιανουαρίου 2004 ο διάδρομος φοράς θα μπορεί να έχει μέγιστο πλάτος 1,25 μ.*

7. Η μέγιστη επιτρεπόμενη πλευρική κλίση του διαδρόμου φοράς θα είναι 1:100 και στα τελευταία 40 μ. του διαδρόμου η συνολική

κατωφέρεια στη κατεύθυνση που τρέχουν οι αθλητές δεν θα υπερβαίνει το 1:1000.

### Όργανα

8. Βαλβίδα: Η απογείωση για το Άλμα επί Κοντώ θα γίνεται από μια βαλβίδα. Θα είναι κατασκευασμένη από κατάλληλο υλικό, κατά προτίμηση με στρογγυλεμένα άνω άκρα και θα είναι βυθισμένη στο ίδιο επίπεδο με το διάδρομο φοράς. Θα είναι μήκους 1 μ., μετρημένου κατά μήκος του εσωτερικού του πυθμένα της βαλβίδας, πλάτους 60 εκατ. στο μπροστινό άκρο και θα στενεύει μέχρι τα 15 εκατ. στον πυθμένα του αναστολέα. Το μήκος της βαλβίδας στο επίπεδο του διαδρόμου φοράς και το βάθος του αναστολέα καθορίζονται από την γωνία των  $105^\circ$  που σχηματίζεται ανάμεσα στη βάση και τον αναστολέα.

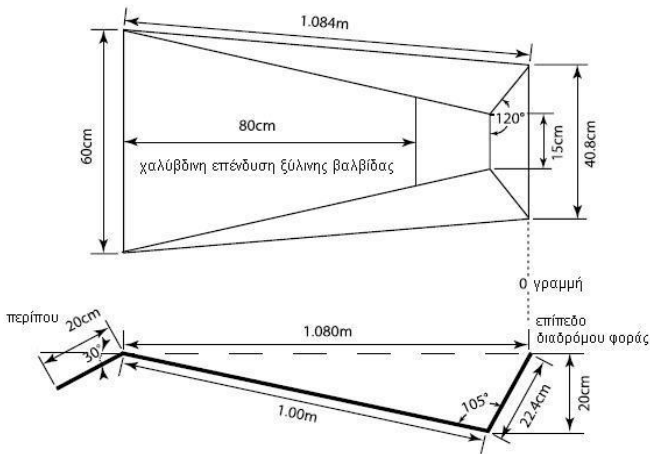

Σχήμα 7: Βαλβίδα επί κοντώ (κάτοψη και πλάγια όψη)

Η βάση της βαλβίδας θα είναι επικλινής από το επίπεδο του διαδρόμου φοράς στο μπροστινό άκρο μέχρι μια κατακόρυφη απόσταση 20 εκατ. κάτω από το επίπεδο του εδάφους στο σημείο που συναντάει τον αναστολέα. Η βαλβίδα θα πρέπει να είναι κατασκευασμένη με τέτοιο τρόπο, ώστε οι πλευρές της να έχουν κλίση προς τα έξω και να καταλήγουν δίπλα στον αναστολέα σε μια γωνία περίπου  $120^\circ$  με τη βάση.

Αν η βαλβίδα είναι κατασκευασμένη από ξύλο, ο πυθμένας θα πρέπει να είναι επενδεδυμένος με φύλλο μετάλλου 2,5 χλστών για μια απόσταση 80 εκατ. από το μπροστινό τμήμα της βαλβίδας.

9. Στυλοβάτες: Κάθε είδος στυλοβατών ή στύλων θα μπορεί να χρησιμοποιηθεί, με την προϋπόθεση ότι είναι άκαμπτοι. Η μεταλλική κατασκευή της βάσης και το κατώτερο τμήμα των στυλοβατών πάνω από το στρώμα προσγείωσης θα πρέπει να καλύπτονται με μαλακή επιφάνεια από κατάλληλο υλικό προκειμένου να παρέχεται προστασία στους αθλητές και στα κοντάρια.
10. Στηρίγματα πήχη: Ο πήχης θα εδράζεται πάνω σε υποδοχές, έτσι ώστε αν αγγίζεται από τον αθλητή ή το κοντάρι του, να πέφτει εύκολα στο έδαφος στην κατεύθυνση του στρώματος προσγείωσης. Οι υποδοχές δεν θα πρέπει να έχουν εγκοπές ή προεξοχές οποιουδήποτε είδους, θα πρέπει να έχουν ομοιόμορφο πάχος παντού και η διάμετρος τους να μην είναι μεγαλύτερη από 13 χλστά.

Δεν θα πρέπει να προεξέχουν περισσότερο από 55 χλστά από τα μέλη υποστήριξης, τα οποία θα πρέπει να είναι λεία και να εξέχουν 35-40 χλστά πάνω από τις υποδοχές.

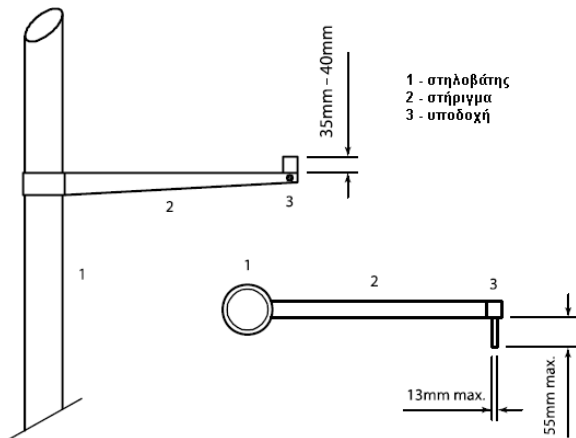

Σχήμα 8: Στηρίγματα πήχη (άποψη από το στρώμα προσγείωσης και κάτωψη)



Η απόσταση μεταξύ των υποδοχών θα είναι 4,30 – 4,37 μ. Οι υποδοχές δεν θα πρέπει να είναι καλυμμένες με λάστιχο ή με οποιοδήποτε άλλο υλικό, το οποίο έχει την ιδιότητα να αυξάνει την τριβή ανάμεσα σε αυτές και στην επιφάνεια του πήχη, ούτε θα μπορούν να έχουν οποιοδήποτε είδος ελατηρίων.

*Σημ.: Για να περιοριστεί η πιθανότητα τραυματισμού ενός αθλητή από την πτώση του πάνω στις βάσεις των στυλοβατών, οι υποδοχές που στηρίζουν τον πήχη θα μπορούν να τοποθετηθούν πάνω σε βραχίονες προέκτασης μόνιμα προσαρμοσμένους στους στυλοβάτες, επιτρέποντας κατ' αυτόν τον τρόπο στους στυλοβάτες να απομακρυνθούν πιο πολύ ο ένας από τον άλλον, χωρίς να αυξάνεται το μήκος του πήχη (βλ. Σχήμα 8).*

### ***Κοντάρια***

11. Οι αθλητές θα μπορούν να χρησιμοποιούν τα δικά τους κοντάρια. Κανένας αθλητής δεν θα πρέπει να χρησιμοποιεί τα κοντάρια άλλου αθλητή χωρίς τη συναίνεση του ιδιοκτήτη.

Το κοντάρι θα μπορεί να είναι από οποιοδήποτε υλικό ή συνδυασμό υλικών και οποιοδήποτε μήκους ή διαμέτρου, αλλά η βασική επιφάνεια θα πρέπει να είναι λεία.

Το κοντάρι θα μπορεί να έχει περιτύλιγμα από επίδεσμο στο άκρο της λαβής (για να προστατεύεται το χέρι) και από επίδεσμο ή και οποιοδήποτε άλλο κατάλληλο υλικό στο κάτω άκρο (για να προστατεύεται το κοντάρι). Κάθε επίδεσμος στο άκρο της λαβής θα πρέπει να είναι ομοιόμορφος εκτός από περιστασιακή υπερκάλυψη και δεν θα πρέπει να επιφέρει κάποια ξαφνική αλλαγή στη διάμετρο, τέτοια όπως η δημιουργία οποιωνδήποτε “δακτυλιδιών” στο κοντάρι.

### ***Το στρώμα προσγείωσης***

12. Για τους αγώνες που υπάγονται στα Άρθρα 1.1(α), (β), (γ), (ε) και (στ), το στρώμα προσγείωσης δεν θα πρέπει να έχει διαστάσεις μικρότερες από 6 μ. μήκος (πίσω από τη γραμμή “μηδέν” και εξαιρουμένων των μπροστινών τμημάτων) x 6 μ. πλάτος x 0,8 μ. ύψος. Για τους υπόλοιπους αγώνες, το στρώμα προσγείωσης θα πρέπει να έχει διαστάσεις τουλάχιστον 5 μ. μήκος (εξαιρουμένων των μπροστινών τμημάτων) x 5 μ. πλάτος. Σε όλες τις περιπτώσεις τα μπροστινά τμήματα θα πρέπει να έχουν μήκος τουλάχιστον 2 μ.

Οι πλευρές του στρώματος προσγείωσης που βρίσκονται πλησιέστερα στη βαλβίδα θα είναι τοποθετημένες 10 εκατ. με 15 εκατ. από τη βαλβίδα και θα απομακρύνονται με κλίση από τη βαλβίδα κατά γωνία περίπου 45° (βλ. Σχήμα 9).

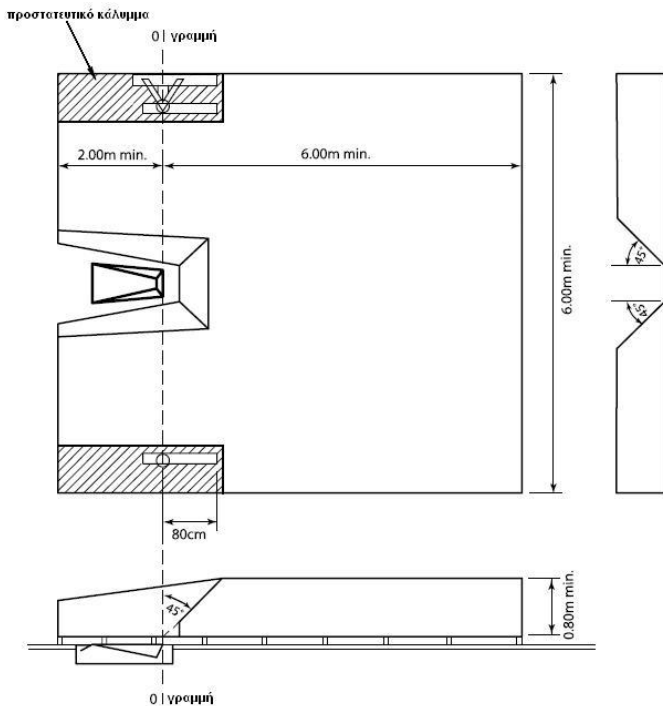

**Σχήμα 9: Στρώμα προσγείωσης Επί Κοντώ (κάτοψη και πλάγια όψη)**

## B. ΟΡΙΖΟΝΤΙΑ ΑΛΜΑΤΑ

ΑΡΘΡΟ 184

Γενικοί Όροι - Οριζόντια Άλματα

---

### *Διάδρομος Φοράς*

1. Το ελάχιστο μήκος του διαδρόμουφοράς μετρημένο από την αντίστοιχη γραμμή απογείωσης, θα είναι 40 μ. και όταν οι συνθήκες το επιτρέπουν 45 μ. Θα έχει πλάτος 1,22 μ. ( $\pm 0,01$  μ.) και θα σημειώνεται από άσπρες γραμμές πλάτους 5 εκατ. ||

*Σημ.: Για όλους τους στίβους που κατασκευάστηκαν πριν από την 1η Ιανουαρίου 2004 ο διάδρομοςφοράς θα μπορεί να έχει μέγιστο πλάτος 1,25 μ.*

2. Η μέγιστη πλευρική κλίση του διαδρόμουφοράς θα είναι 1:100 και στα τελευταία 40 μ. του διαδρόμου η συνολική κατωφέρεια στη κατεύθυνση που τρέχουν οι αθλητές δεν θα υπερβαίνει το 1:1000.

### *Βατήρας Απογείωσης*

3. Η απογείωση θα σημειώνεται από ένα βατήρα βυθισμένο στο έδαφος, στο ίδιο επίπεδο με το διάδρομοφοράς και την επιφάνεια του σκάμματος. Το άκρο του βατήρα που βρίσκεται πλησιέστερα στο σκάμμα θα αποτελεί τη γραμμή απογείωσης. Αμέσως μετά τη γραμμή απογείωσης θα τοποθετείται πλαίσιο ένδειξης από πλαστελίνη για τη βοήθεια των Κριτών.
4. Κατασκευή: Ο βατήρας απογείωσης θα είναι ορθογώνιος, κατασκευασμένος από ξύλο ή από άλλο κατάλληλο άκαμπτο υλικό μέσα στο οποίο τα καρφιά του παπουτσιού του αθλητή θα έχουν καλή πρόσφυση και δεν θα γλιστρούν, και θα έχει μήκος 1,22 μ. ( $\pm 0,01$  μ.), πλάτος 200 χλστά ( $\pm 2$  χλστά) και βάθος όχι μεγαλύτερο από 100 χλστά. Θα είναι άσπρος. ||
5. Πλαίσιο Ένδειξης από Πλαστελίνη: Αυτό αποτελείται από ένα άκαμπτο πλαίσιο, πλάτους 100 χλστών ( $\pm 2$  χλστά) και μήκους 1,22 μ. ( $\pm 0,01$  μ.), κατασκευασμένο από ξύλο ή από οποιοδήποτε άλλο κατάλληλο υλικό και θα είναι βαμμένο με χρώμα που δημιουργεί αντίθεση με το βατήρα απογείωσης. Όταν είναι εφικτό, η πλαστελίνη θα είναι από ένα τρίτο χρώμα που κάνει αντίθεση. Το πλαίσιο θα είναι προσαρμοσμένο πάνω σε μια εσοχή ή καλούπι στο διάδρομοφοράς, στην πλευρά του βατήρα ||

απογείωσης που βρίσκεται πλησιέστερα προς στο σκάμμα. Η επιφάνεια θα ανυψώνεται από το επίπεδο του βαθιέρα απογείωσης έως ένα ύψος 7 χιλστών ( $\pm 1$  χιλστό). Οι άκρες είτε θα αποκλίνουν κατά μία γωνία  $45^\circ$ , με την άκρη που βρίσκεται πλησιέστερα στο διάδρομο φοράς να είναι καλυμμένη με ένα στρώμα πλαστελίνης πάχους 1 χιλστ. σε όλο της το μήκος, είτε θα κόβονται έτσι ώστε η εσοχή, όταν είναι γεμάτη με πλαστελίνη, να αποκλίνει κατά μία γωνία  $45^\circ$  (βλ. Σχήμα 10).

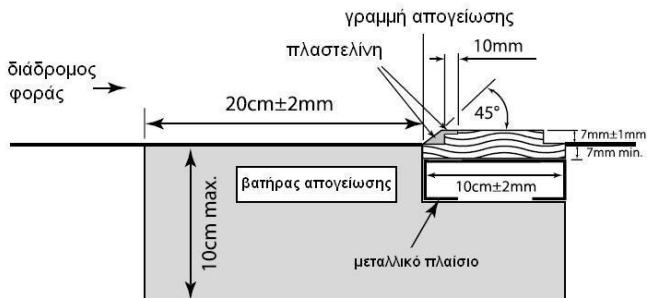

**Σχήμα 10: Βατήρας απογείωσης και πλαίσιο ένδειξης από πλαστελίνη**

Το επάνω μέρος του πλαισίου ένδειξης θα είναι επίσης καλυμμένο για τα πρώτα 10 χιλστά περίπου και σε όλο το μήκος του, από ένα στρώμα πλαστελίνης.

Όταν προσαρμόζεται πάνω σε αυτήν την εσοχή, ολόκληρη η κατασκευή θα πρέπει να είναι επαρκώς άκαμπτη, για να δέχεται ολόκληρη τη δύναμη από το παπούτσι του αθλητή.

Η επιφάνεια του πλαισίου κάτω από την πλαστελίνη θα είναι από υλικό, μέσα στο οποίο τα καρφιά του παπουτσιού του αθλητή θα έχουν καλή πρόσφυση και δεν θα γλιστρούν.

Το στρώμα της πλαστελίνης μπορεί να λειανθεί με έναν κύλινδρο ή κατάλληλα διαμορφωμένο ξυστήρα, ώστε να απαλείφονται τα ίχνη των αθλητών.

*Σημ.: Θα αποτελεί μεγάλη βοήθεια να υπάρχουν ανταλλακτικά πλαίσια πλαστελίνης διαθέσιμα, έτσι ώστε, ενώ εξαλείφεται ένα αποτύπωμα, να μην καθυστερεί ο αγώνας.*

### Το σκάμμα

6. Το σκάμμα θα έχει ελάχιστο πλάτος 2,75 μ. και μέγιστο πλάτος 3 μ. Αν είναι εφικτό, θα τοποθετείται έτσι ώστε το μέσο του διαδρόμου φοράς, αν προεκταθεί, να συμπίπτει με το μέσο του σκάμματος.

Σημ.: Όταν ο άξονας του διαδρόμου φοράς δεν είναι στην ίδια ευθεία με την κεντρική γραμμή του σκάμματος, μια ταινία, ή αν κρίνεται αναγκαίο, δύο ταινίες, θα πρέπει να τοποθετούνται κατά μήκος του σκάμματος για να επιτυγχάνεται το παραπάνω (βλ. Σχήμα 11).

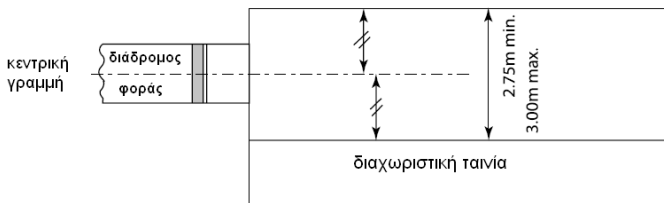

Σχήμα 11: Κεντραρισμένο σκάμμα Αλματος σε Μήκος/Τριπλούν

7. Το σκάμμα θα πρέπει να γεμίζεται με μαλακή υγρή άμμο, η επάνω επιφάνεια της οποίας θα είναι στο ίδιο επίπεδο με το βαθύρα απογείωσης.

### Μετρήσεις

8. Η μέτρηση κάθε άλματος θα γίνεται αμέσως μετά την προσπάθεια. Όλα τα άλματα θα μετριοούνται από το πλησιέστερο ίχνος στο σκάμμα που άφησε οποιοδήποτε μέρος του σώματος μέχρι τη γραμμή απογείωσης, ή την προέκταση της γραμμής απογείωσης (βλ. Άρθρο 185.1(στ)). Η μέτρηση θα γίνεται κάθετα προς τη γραμμή απογείωσης ή την προέκτασή της.
9. Σε όλα τα αγωνίσματα οριζώντιων αλμάτων, οι αποστάσεις θα καταγράφονται στο αμέσως προηγούμενο εκατοστό (0,01 μ.) από την απόσταση που μετρήθηκε, αν η μετρούμενη απόσταση δεν είναι ακέραιο εκατοστό.

### **Ανεμομέτρηση**

10. Η ταχύτητα του ανέμου θα πρέπει να μετρείται για χρονική περίοδο 5 δευτερολέπτων από τη στιγμή που ο αθλητής περάσει από ένα σημάδι τοποθετημένο παραπλεύρως του διαδρόμου φοράς, στα 40 μ. από τη γραμμή απογείωσης για το Άλμα σε Μήκος και στα 35 μ. για το Άλμα Τριπλούν. Εάν ένας αθλητής τρέξει λιγότερο από 40 μ. ή 35 μ., κατά περίπτωση, η ταχύτητα του ανέμου θα μετρείται από τη στιγμή που ο αθλητής αρχίσει το τρέξιμό του.
11. Το ανεμόμετρο θα είναι τοποθετημένο 20 μ. από τη γραμμή απογείωσης. Θα είναι σταθεροποιημένο σε ύψος 1,22 μ. και όχι μακρύτερα από 2 μ. από το διάδρομο φοράς.
12. Το ανεμόμετρο θα είναι το ίδιο που περιγράφεται στα Άρθρα 163.8 και 163.9. Ο τρόπος λειτουργίας του είναι αυτός που περιγράφεται στα Άρθρα 163.11 και 163.12 και ο τρόπος που διαβάζεται είναι σύμφωνα με το Άρθρο 163.13.

## **ΑΡΘΡΟ 185**

### **Άλμα σε Μήκος**

---

#### **Ο Αγώνας**

1. Ένας αθλητής αποτυγχάνει αν:
  - (α) κατά την απογείωση, αγγίξει το έδαφος πέρα από τη γραμμή απογείωσης με οποιοδήποτε μέρος του σώματός του, είτε τρέχοντας χωρίς να πηδήξει, είτε κατά την εκτέλεση του άλματος· ή
  - (β) απογειωθεί από την εξωτερική πλευρά οποιουδήποτε από τα δύο άκρα του βατήρα, είτε μετά είτε πριν από την προέκταση της γραμμής απογείωσης· ή
  - (γ) εφαρμόσει οποιαδήποτε μορφή τούμπας στη διάρκεια του τρεξίματος ή κατά την εκτέλεση του άλματος· ή
  - (δ) αφού απογειωθεί, αλλά πριν την πρώτη του επαφή με το σκάμμα, ακουμπήσει το διάδρομο ή το έδαφος έξω από το διάδρομο ή έξω από το σκάμμα· ή
  - (ε) κατά τη διαδικασία προσγείωσης, ακουμπήσει το έδαφος έξω από το σκάμμα σε σημείο πλησιέστερα προς τη γραμμή απογείωσης απ' ό,τι το κοντινότερο ίχνος στην άμμο· ή

(στ) εγκαταλείποντας το σκάμμα, η πρώτη του επαφή με το έδαφος έξω από το σκάμμα είναι πλησιέστερα προς τη γραμμή απογείωσης απ' ό,τι το κοντινότερο ίχνος στην άμμο κατά την προσγείωση, συμπεριλαμβανομένου οποιουδήποτε ίχνους που έγινε λόγω απώλειας ισορροπίας κατά την προσγείωση, το οποίο βρίσκεται ολοκληρωτικά μέσα στο σκάμμα αλλά πλησιέστερα προς τη γραμμή απογείωσης απ' ό,τι το αρχικό ίχνος που έγινε κατά την προσγείωση.

Σημ. (i): Δεν θεωρείται αποτυχημένη προσπάθεια αν ένας αθλητής τρέξει έξω από τις άσπρες γραμμές που οριοθετούν το διάδρομο φοράς σε οποιοδήποτε σημείο.

Σημ. (ii): Δεν θεωρείται αποτυχημένη προσπάθεια σύμφωνα με το Άρθρο 185.1(β) αν ένα τμήμα του παπουτσιού ή του ποδιού του αθλητή ακουμπήσει το έδαφος εξωτερικά από οποιοδήποτε από τα δύο άκρα του βατήρα, πριν από τη γραμμή απογείωσης.

Σημ. (iii): Δεν θεωρείται αποτυχημένη προσπάθεια αν κατά τη διάρκεια της προσγείωσης ένας αθλητής ακουμπήσει, με οποιοδήποτε μέρος του σώματός του, το έδαφος έξω από το σκάμμα, εκτός κι αν μια τέτοια επαφή παραβαίνει το Άρθρο 185.1(δ) ή (ε).

Σημ. (iv): Δεν θεωρείται αποτυχημένη προσπάθεια αν ένας αθλητής γυρίσει προς τα πίσω περπατώντας μέσω του σκάμματος, αφού πρώτα έχει εγκαταλείψει το σκάμμα με σωστό τρόπο.

Σημ. (v): Εξαιρουμένων των όσων περιγράφονται στο Άρθρο 185.1(β), αν ένας αθλητής απογειωθεί πριν φθάσει το βατήρα, αυτό δεν θα θεωρείται, για το λόγο αυτό, ως αποτυχημένη προσπάθεια.

2. Όταν εγκαταλείπει το σκάμμα, η πρώτη επαφή του ποδιού ενός αθλητή με το τοίχωμα ή με το έδαφος έξω από αυτό θα πρέπει να είναι μακρύτερα από τη γραμμή απογείωσης απ' ό,τι το κοντινότερο ίχνος στην άμμο (βλ. Άρθρο 185.1(στ)).

Σημ.: Αυτή η πρώτη επαφή θεωρείται ως εγκατάλειψη του σκάμματος.

### **Γραμμή Απογείωσης**

3. Η απόσταση ανάμεσα στη γραμμή απογείωσης και στο πιο απομακρυσμένο άκρο του σκάμματος θα είναι τουλάχιστον 10 μ.
4. Η γραμμή απογείωσης θα τοποθετείται μεταξύ 1 μ. και 3 μ. από το πλησιέστερο άκρο του σκάμματος.

Τα Άρθρα 184 και 185 ισχύουν και στο Άλμα Τριπλούν με τις ακόλουθες παραλλαγές:

### **Ο Αγώνας**

1. Το Άλμα Τριπλούν θα αποτελείται από μια αναπήδηση, ένα βήμα και ένα άλμα, με αυτήν ακριβώς τη σειρά.
2. Η αναπήδηση θα γίνεται έτσι ώστε ο αθλητής να προσγειώνεται πρώτα με το ίδιο πόδι με το οποίο απογειώθηκε· στο βήμα θα προσγειώνεται με το άλλο πόδι, από το οποίο, στη συνέχεια, εκτελείται το άλμα.

Δεν θα θεωρείται αποτυχημένη η προσπάθεια αν ο αθλητής, κατά τη διάρκεια του άλματος, ακουμπήσει το έδαφος με το αιωρούμενο πόδι.

*Σημ.: Το Άρθρο 185.1(δ) δεν θα ισχύει στις κανονικές προσγειώσεις από τις φάσεις της αναπήδησης και του βήματος.*

### **Γραμμή Απογείωσης**

3. Η απόσταση ανάμεσα στη γραμμή απογείωσης για τους άνδρες και το πιο απομακρυσμένο άκρο του σκάμματος θα είναι τουλάχιστον 21 μ.
4. Για τους Διεθνείς Αγώνες, η γραμμή απογείωσης δεν θα πρέπει να μην απέχει λιγότερο από 13 μ. για τους άνδρες και 11 μ. για τις γυναίκες από το πλησιέστερο άκρο του σκάμματος. Για όλους τους υπόλοιπους αγώνες, αυτή η απόσταση θα είναι αντίστοιχη με το επίπεδο του αγώνα.
5. Ανάμεσα στο βαθύρα απογείωσης και στο σκάμμα θα υπάρχει, για τις φάσεις του βήματος και του άλματος, ένας χώρος απογείωσης πλάτους 1,22 μ. ( $\pm 0,01$  μ.) που θα παρέχει σταθερό και ομοιόμορφο πάτημα.

*Σημ.: Για όλους τους στίβους που κατασκευάστηκαν πριν από την 1η Ιανουαρίου 2004, αυτός ο χώρος απογείωσης φοράς θα μπορεί να έχει μέγιστο πλάτος 1,25 μ.*



# Γ. ΑΓΩΝΙΣΜΑΤΑ ΡΙΨΕΩΝ

ΑΡΘΡΟ 187

## Γενικοί Όροι - Αγώνισμα Ρίψεων

### *Επίσημα Όργανα*

1. Σε όλους τους Διεθνείς Αγώνες, τα όργανα που χρησιμοποιούνται θα πρέπει να πληρούν τις προδιαγραφές της IAAF. Μόνον τα όργανα που φέρουν το ισχύον έγκυρο πιστοποιητικό έγκρισης της IAAF θα μπορούν να χρησιμοποιούνται. Ο πίνακας που ακολουθεί δείχνει τα όργανα που πρέπει να χρησιμοποιούνται από κάθε κατηγορία ηλικίας:

### **[Νέα όργανα για τις Κορασιδες: από την 1<sup>η</sup> Ιανουαρίου 2012]**

Όργανο	Κορασιδες	Νεάνιδες/ Γυναίκες	Παιδες	Έφηβοι	Άνδρες
Σφαίρα	3,000 χλγ.	4,000 χλγ.	5,000 χλγ.	6,000 χλγ.	7,260 χλγ.
Δίσκος	1,000 χλγ.	1,000 χλγ.	1,500 χλγ.	1,750 χλγ.	2,000 χλγ.
Σφύρα	3,000 χλγ.	4,000 χλγ.	5,000 χλγ.	6,000 χλγ.	7,260 χλγ.
Ακόντιο	500 γραμ.	600 γραμ.	700 γραμ.	800 γραμ.	800 γραμ.

*Σημ.: Οι ισχύουσες τυποποιημένες φόρμες που πρέπει να χρησιμοποιούνται για την αίτηση πιστοποίησης και ανανέωσης, καθώς και για τις Διαδικασίες του Συστήματος Πιστοποίησης, διατίθενται από τη Γραμματεία της IAAF, ή μπορούν να μεταφορτώνονται από την ιστοσελίδα της IAAF.*

2. Με την εξαίρεση της παρακάτω προϋπόθεσης, όλα αυτά τα όργανα θα παρέχονται από την Οργανωτική Επιτροπή. Ο Τεχνικός Εκπρόσωπος (ή Εκπρόσωποι) θα μπορεί, βασιζόμενος στους σχετικούς Τεχνικούς Κανονισμούς κάθε αγώνα, να επιτρέπει στους αθλητές να χρησιμοποιήσουν τα δικά τους όργανα ή εκείνα που παρέχονται από έναν προμηθευτή, με την προϋπόθεση ότι τα όργανα αυτά είναι πιστοποιημένα από την IAAF, έχουν ελεγχθεί και χαρακτηρισθεί ως εγκεκριμένα από την Οργανωτική Επιτροπή πριν από τον αγώνα κι ότι είναι διαθέσιμα σε όλους τους αθλητές. Τέτοια όργανα δεν θα γίνονται δεκτά, αν το ίδιο μοντέλο είναι ήδη στον κατάλογο εκείνων που παρέχονται από την Οργανωτική Επιτροπή.
3. Καμία τροποποίηση δεν θα γίνεται σε οποιοδήποτε όργανο κατά τη διάρκεια του αγώνα.

## **Βοήθεια**

4. (α) Οι αθλητές δεν θα χρησιμοποιούν κανένα εξάρτημα οποιουδήποτε είδους – π.χ. επίδεση με ταινία δύο ή περισσότερων δακτύλων μαζί ή χρήση βαρών προσαρμοσμένα στο σώμα – το οποίο παρέχει με οποιονδήποτε τρόπο βοήθεια, όταν επιχειρούν προσπάθεια. Όταν χρησιμοποιείται ταινία στα χέρια και στα δάκτυλα, θα πρέπει διαρκώς να τηρείται το ότι ως αποτέλεσμα, δεν θα επιδένονται μαζί δύο ή περισσότερα δάκτυλα κατά τρόπον ώστε τα δάκτυλα να μη μπορούν να κινηθούν μεμονωμένα. Η επίδεση αυτή θα πρέπει να επιδεικνύεται στον Επικεφαλής Κριτή πριν ξεκινήσει το αγώνισμα.
- (β) Οι αθλητές δεν θα μπορούν να χρησιμοποιούν γάντια, εκτός από τη Σφυροβολία. Στην περίπτωση αυτή, τα γάντια θα είναι λεία στην πίσω και στη μπροστινή πλευρά και οι άκρες των δακτύλων, εκτός από τον αντίχειρα, θα είναι εκτεθειμένες.
- (γ) Για να μπορούν να επιτυγχάνουν καλύτερη λαβή, οι αθλητές θα μπορούν να χρησιμοποιούν μια κατάλληλη ουσία μόνο στα χέρια τους ή, στην περίπτωση των σφυροβόλων, στα γάντια τους. Οι σφαιροβόλοι θα μπορούν να χρησιμοποιούν τέτοιες ουσίες στο λαιμό τους. Επιπλέον, στη Σφαιροβολία και στη Δισκοβολία, οι αθλητές θα μπορούν να τοποθετούν στο όργανο κιμωλία ή παρόμοιο υλικό, το οποίο θα πρέπει να καθαρίζεται εύκολα και να μην αφήνει κανένα λεκέ.

## **Βαλβίδα Ρίψεων**

5. Η στεφάνη των βαλβίδων θα είναι κατασκευασμένη από σίδηρο, χάλυβα ή άλλο κατάλληλο υλικό, και το επάνω μέρος της θα είναι στο ίδιο επίπεδο με το έδαφος εξωτερικά. Το έδαφος που περιβάλλει τη βαλβίδα θα μπορεί να είναι από τσιμέντο, συνθετικό υλικό, άσφαλτο, ξύλο ή οποιουδήποτε άλλο κατάλληλο υλικό.

Το εσωτερικό της βαλβίδας θα μπορεί να είναι κατασκευασμένο από τσιμέντο, άσφαλτο ή κάποιο άλλο σταθερό αλλά όχι ολισθηρό υλικό. Η επιφάνεια αυτού του εσωτερικού θα πρέπει να είναι επίπεδη και χαμηλότερη κατά 20 χλστά ( $\pm 6$  χλστά) από το επάνω άκρο της στεφάνης της βαλβίδας.

Στη Σφαιροβολία, μια φορητή βαλβίδα που ανταποκρίνεται στις προδιαγραφές αυτές είναι αποδεκτή.

6. Η εσωτερική διάμετρος της βαλβίδας θα πρέπει να είναι 2,135 μ. ( $\pm 5$  χλστά) στη Σφαιροβολία και στη Σφυροβολία και 2,50 μ. ( $\pm 5$  χλστά) στη Δισκοβολία. Η στεφάνη της βαλβίδας θα έχει πάχος τουλάχιστον 6 χλστά και θα είναι άσπρη.

Η σφυροβολία θα μπορεί να διεξαχθεί από τη βαλβίδα της δισκοβολία, με την προϋπόθεση ότι η διάμετρος της βαλβίδας αυτής θα μειωθεί από 2,50 μ. σε 2,135 μ., τοποθετώντας εσωτερικά έναν κυκλικό δακτύλιο.

Σημ.: Ο κυκλικός δακτύλιος θα πρέπει κατά προτίμηση να είναι βαμμένος με χρώμα διαφορετικό από το άσπρο έτσι ώστε οι άσπρες γραμμές που απαιτούνται από το Άρθρο 187.7 να διακρίνονται καθαρά.

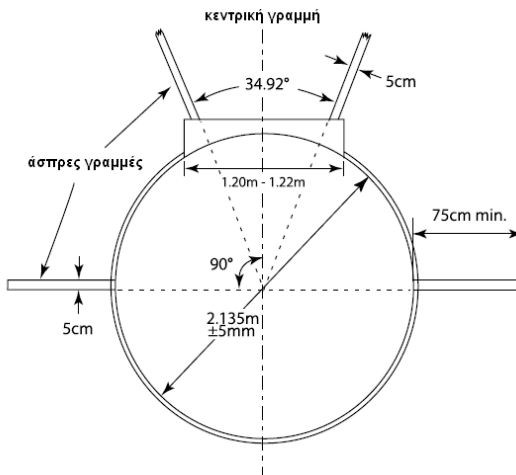

Σχήμα 12: Σχεδίαση της βαλβίδας Σφαιροβολίας

7. Μια άσπρη γραμμή πλάτους 5 εκατ. θα χαράσσεται από το επάνω μέρος της στεφάνης και θα προεκτείνεται για τουλάχιστον 75 εκατ. και στις δύο πλευρές της βαλβίδας. Η άσπρη γραμμή θα μπορεί να είναι βαμμένη ή κατασκευασμένη από ξύλο ή από άλλο κατάλληλο υλικό. Το πίσω άκρο της άσπρης γραμμής θα σχηματίζει την προέκταση μιας θεωρητικής γραμμής που περνάει διαμέσου του κέντρου της βαλβίδας σε ορθή γωνία με την κεντρική γραμμή του τομέα βολής.

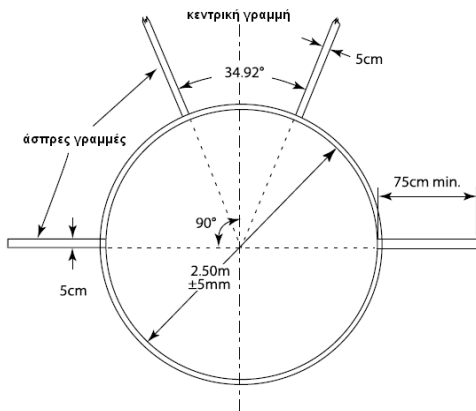

**Σχήμα 13: Σχεδίαση της βαλβίδας Δισκοβολίας**

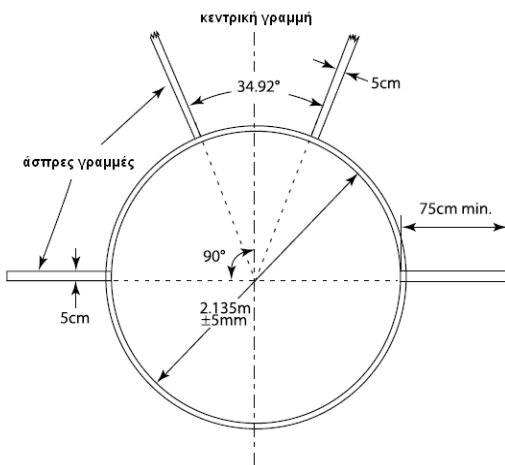

**Σχήμα 14: Σχεδίαση της βαλβίδας Σφουροβολίας**

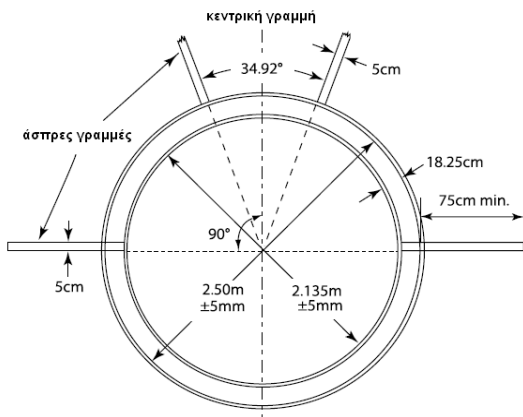

**Σχήμα 15: Σχεδίαση ομόκεντρων κύκλων για τη βαλβίδα Δισκοβολίας και Σφυροβολίας**

8. Οι αθλητές δεν θα επιτρέπεται να ψεκάζουν ή να απλώνουν οποιαδήποτε ουσία στη βαλβίδα ή στα παπούτσια τους, ούτε να σκληραίνουν την επιφάνεια της βαλβίδας.

#### **Διάδρομος Φοράς Ακοντισμού**

9. Στον Ακοντισμό, το ελάχιστο μήκος του διαδρόμου φοράς θα είναι 30 μ. Όταν οι συνθήκες το επιτρέπουν, το ελάχιστο μήκος θα είναι 33,5 μ. Θα σημειώνεται με δύο παράλληλες άσπρες γραμμές πλάτους 5 εκατ. που θα απέχουν 4 μ. η μία από την άλλη. Η ρίψη θα πραγματοποιείται πίσω από το τόξο ενός κύκλου, σχεδιασμένου με ακτίνα 8 μ. Το τόξο θα αποτελείται από μία λωρίδα πλάτους 7 εκατ., βαμμένη ή κατασκευασμένη από ξύλο, ή από άλλο κατάλληλο αντιδιαβρωτικό υλικό όπως το πλαστικό. Θα είναι άσπρο και θα βρίσκεται στο ίδιο επίπεδο με το έδαφος. Από τα ακραία σημεία του τόξου και κάθετα προς τις παράλληλες γραμμές που ορίζουν το διάδρομο φοράς θα χαράσσονται γραμμές. Αυτές οι γραμμές θα είναι άσπρες, μήκους 75 εκατ. και πλάτους 7 εκατ. Η μέγιστη πλευρική κλίση του διαδρόμου θα είναι 1:100 και στα τελευταία 20 μ. του διαδρόμου η συνολική κατωφέρεια προς την κατεύθυνση που τρέχουν οι αθλητές δεν θα υπερβαίνει το 1:1000.

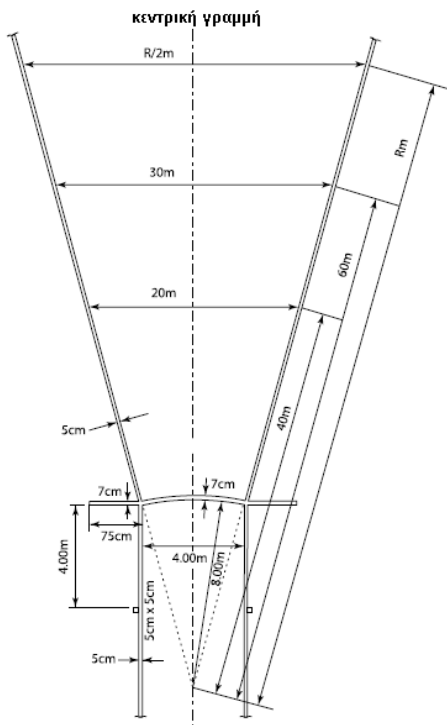

Σχήμα 16: Διάδρομοςφοράς και τομέας ρίψης Ακοντισμού (όχι υπό κλίμακα)

### Τομέας ρίψης

10. Ο τομέας ρίψης θα αποτελείται από καρβουνίδι ή χλοοτάπητα ή άλλο κατάλληλο υλικό, στο οποίο το όργανο αφήνει αποτύπωμα.
11. Η μέγιστη συνολική καταφέρεια του τομέα ρίψης, στην κατεύθυνση της βολής, δεν θα υπερβαίνει το 1:1000.
12. (α) Με εξαίρεση τον Ακοντισμό, ο τομέας ρίψης θα σημειώνεται με άσπρες γραμμές πλάτους 5 εκατ. που θα σχηματίζουν γωνία  $34,92^\circ$ , τέτοια ώστε το εσωτερικό άκρο των γραμμών, αν προεκταθεί, να περνάει διαμέσου του κέντρου της βαλβίδας.

Σημ.: Ο τομέας των  $34,92^\circ$  θα μπορεί να οριοθετηθεί με ακρίβεια, χαράσσοντας την απόσταση, ανάμεσα στα δύο σημεία πάνω στις γραμμές του τομέα που απέχουν 20 μ. από το κέντρο της βαλβίδας, να είναι 12 μ. ( $20 \times 0,60$  μ.) το ένα από το άλλο. Έτσι για κάθε 1 μ. από το κέντρο της βαλβίδας, η κάθετη απόσταση θα αυξάνει κατά 60 εκατ.

- (β) Στον Ακοντισμό, ο τομέας ρίψης θα σημειώνεται με άσπρες γραμμές πλάτους 5 εκατ., τέτοιες ώστε τα εσωτερικά άκρα των γραμμών, αν προεκταθούν, να περνάνε διαμέσου των δύο σημείων τομής των εσωτερικών άκρων του τόξου με τις παράλληλες γραμμές που ορίζουν το διάδρομο φοράς και να τέμνονται στο κέντρο του κύκλου, τμήμα του οποίου είναι το τόξο (βλ. Σχήμα 16). Έτσι ο τομέας θα είναι  $28,96^\circ$ .

### **Προσπάθειες**

13. Στη Σφαιροβολία, τη Δισκοβολία και τη Σφυροβολία τα όργανα θα ρίπτονται από βαλβίδα, ενώ στον Ακοντισμό από διάδρομο φοράς. Στην περίπτωση των προσπαθειών που γίνονται από βαλβίδα, ο αθλητής θα ξεκινάει την προσπάθειά του από ακίνητη θέση εντός της βαλβίδας. Ο αθλητής επιτρέπεται να ακουμπήσει το εσωτερικό της στεφάνης. Στη Σφαιροβολία, επιτρέπεται επίσης να ακουμπήσει το εσωτερικό του αναστολέα που περιγράφεται στο Άρθρο 188.2.
14. Μια προσπάθεια θα θεωρείται αποτυχημένη αν ο αθλητής κατά τη διάρκεια αυτής:
- (α) απελευθερώσει τη σφαίρα ή το ακόντιο με τρόπο διαφορετικό από αυτόν που επιτρέπεται σύμφωνα με τα Άρθρα 188.1 και 193.1,
  - (β) αφού έχει πατήσει μέσα στη βαλβίδα και έχει ξεκινήσει να κάνει μια βολή, ακουμπήσει με οποιοδήποτε μέρος του σώματός του το επάνω μέρος (ή το επάνω εσωτερικό άκρο) της στεφάνης ή το έδαφος εξωτερικά της βαλβίδας,
  - (γ) ακουμπήσει, στη Σφαιροβολία, με οποιοδήποτε μέρος του σώματός του οποιοδήποτε σημείο του αναστολέα, εκτός από την εσωτερική πλευρά του (αλλά χωρίς να περιλαμβάνεται το επάνω άκρο που θεωρείται ως τμήμα του επάνω μέρους),
  - (δ) ακουμπήσει, στον Ακοντισμό, με οποιοδήποτε μέρος του σώματός του τις γραμμές που οριοθετούν το διάδρομο φοράς ή το έδαφος έξω από αυτές.

*Σημ.: Δεν θα θεωρείται αποτυχημένη προσπάθεια αν ο δίσκος ή οποιοδήποτε μέρος της σφύρας αγγίζει τον κλωβό αφ' ότου φύγει από τα χέρια του αθλητή, με την προϋπόθεση ότι δεν παραβιάζεται κανένα άλλο Άρθρο.*

15. Με την προϋπόθεση ότι κατά τη διάρκεια της βολής τα Άρθρα που σχετίζονται με κάθε αγώνισμα ρίψης δεν έχουν παραβιαστεί, ένας αθλητής θα μπορεί να διακόψει την προσπάθειά του αφού έχει ξεκινήσει, να αφήσει κάτω το όργανο μέσα ή έξω από τη βαλβίδα ή το διάδρομο φοράς και να εγκαταλείψει τη βαλβίδα ή το διάδρομο φοράς.

Όταν εγκαταλείπει τη βαλβίδα ή το διάδρομο φοράς, θα πρέπει να αποχωρεί όπως προβλέπεται στο Άρθρο 187.17, πριν να επιστρέψει στη βαλβίδα ή το διάδρομο φοράς για να αρχίσει μια νέα προσπάθεια.

*Σημ.: Όλες οι μετακινήσεις που επιτρέπονται σύμφωνα με την παράγραφο αυτή, θα πρέπει να πραγματοποιούνται μέσα στο μέγιστο χρονικό πλαίσιο για μια προσπάθεια που ορίζεται στο Άρθρο 180.16.*

16. Θα θεωρείται αποτυχημένη η προσπάθεια αν η σφαίρα, ο δίσκος, η κεφαλή της σφύρας ή η μύτη του ακοντίου κατά την προσγειώσή τους στο έδαφος, αγγίζουν πρώτα τη γραμμή του τομέα ρίψης, το έδαφος ή οποιοδήποτε άλλο αντικείμενο (εκτός από τον κλωβό όπως προβλέπεται στη Σημείωση του Άρθρου 187.14) έξω από τη γραμμή του τομέα.

17. Οι αθλητές δεν θα επιτρέπεται να εγκαταλείπουν τη βαλβίδα ή το διάδρομο φοράς, προτού το όργανο αγγίξει το έδαφος.

(α) Στις ρίψεις που γίνονται από βαλβίδα, όταν εγκαταλείπουν τη βαλβίδα, η πρώτη επαφή των αθλητών με το επάνω μέρος της στεφάνης ή με το έδαφος έξω από τη βαλβίδα θα πρέπει να γίνεται εξ ολοκλήρου πίσω από την άσπρη γραμμή, η οποία είναι σχεδιασμένη εξωτερικά της βαλβίδας και περνάει, θεωρητικά, διαμέσου του κέντρου της βαλβίδας.

*Σημ.: Η πρώτη επαφή με το επάνω μέρος της στεφάνης ή με το έδαφος έξω από τη βαλβίδα θεωρείται εγκατάλειψη της βαλβίδας.*

(β) Στην περίπτωση του Ακοντισμού, όταν οι αθλητές εγκαταλείπουν το διάδρομο φοράς, η πρώτη επαφή με τις παράλληλες γραμμές ή με το έδαφος έξω από το διάδρομο



φοράς θα πρέπει να γίνεται εξ ολοκλήρου πίσω από την άσπρη γραμμή του τόξου ή τις γραμμές που χαράσσονται από τα ακραία σημεία του τόξου και σχηματίζουν ορθή γωνία με τις παράλληλες γραμμές. Μόλις το όργανο έχει αγγίξει το έδαφος, θα θεωρείται επίσης ότι οι αθλητές έχουν εγκαταλείψει με σωστό τρόπο το διάδρομο φοράς, όταν πατήσουν πάνω ή πίσω από μια γραμμή (βαμμένη, ή θεωρητική που υποδεικνύεται από σημάδια πλάι στο διάδρομο φοράς) που είναι σχεδιασμένη κάθετα στο διάδρομο φοράς, τέσσερα μέτρα πίσω από τα σημεία που καταλήγει το τόξο βολής. Αν οι αθλητές βρίσκονται πίσω από εκείνη τη γραμμή και εντός του διαδρόμου φοράς τη στιγμή που το όργανο αγγίζει το έδαφος, θα θεωρείται ότι έχουν εγκαταλείψει με σωστό τρόπο το διάδρομο φοράς.

18. Μετά από κάθε βολή, τα όργανα θα μεταφέρονται πίσω στην περιοχή που βρίσκεται δίπλα στη βαλβίδα ή στο διάδρομο φοράς και δεν θα πρέπει να ρίπτονται ποτέ προς τα πίσω.

### **Μετρήσεις**

19. Σε όλα τα αγωνίσματα ρίψεων, οι αποστάσεις θα καταγράφονται στο αμέσως προηγούμενο εκατοστό (0,01 μ.) από την απόσταση που μετρήθηκε, αν η μετρούμενη απόσταση δεν είναι ακέραιο εκατοστό.
20. Η μέτρηση κάθε βολής θα γίνεται αμέσως μετά από τη βολή:
  - (α) από το πλησιέστερο σημάδι που δημιουργήθηκε από την πτώση της σφαίρας, του δίσκου και της κεφαλής της σφύρας, μέχρι το εσωτερικό της περιφέρειας της βαλβίδας, κατά μήκος μιας ευθείας μέχρι το κέντρο της βαλβίδας·
  - (β) στον Ακοντισμό, από το σημείο όπου η μύτη του ακοντίου ακούμπησε για πρώτη φορά το έδαφος μέχρι το εσωτερικό άκρο του τόξου, κατά μήκος μιας ευθείας έως το κέντρο του κύκλου, τμήμα του οποίου αποτελεί το τόξο.

### **Σημάδια**

21. Μια ευδιάκριτη σημαία ή σημάδι θα μπορεί να χρησιμοποιείται για να υποδεικνύει την καλύτερη βολή κάθε αθλητή. Σε μια τέτοια περίπτωση αυτή θα τοποθετείται κατά μήκος των γραμμών του τομέα και εξωτερικά από αυτές.

Μια ευδιάκριτη σημαία ή σημάδι θα μπορεί επίσης να χρησιμοποιείται για να υποδεικνύει το ισχύον Παγκόσμιο Ρεκόρ ή, κατά περίπτωση, το ισχύον Ρεκόρ Ηπείρου, το Εθνικό Ρεκόρ ή το Ρεκόρ της Διοργάνωσης.

## ΑΡΘΡΟ 188

### Σφαιροβολία

---

#### **Ο Αγώνας**

1. Η σφαίρα θα ρίπτεται από τον ώμο με το ένα χέρι μόνον. Την ώρα που ο αθλητής παίρνει θέση μέσα στη βαλβίδα για να ξεκινήσει την προσπάθειά του, η σφαίρα θα αγγίζει ή θα είναι πολύ κοντά στο λαιμό ή στο πηγούνι και το χέρι δεν θα πέφτει κάτω από τη θέση αυτή κατά τη διάρκεια της εκτέλεσης της βολής. Η σφαίρα δεν θα φέρεται πίσω από τη γραμμή των ώμων.

*Σημ.: Δεν επιτρέπονται τεχνικές με κατακόρυφη περιστροφή του σώματος (“ρόδα”).*

#### **Ο Αναστολέας**

2. Κατασκευή. Ο αναστολέας θα είναι άσπρος και κατασκευασμένος από ξύλο ή από άλλο κατάλληλο υλικό σε σχήμα τόξου, έτσι ώστε η εσωτερική του επιφάνεια να συμπίπτει με την εσωτερική άκρη της στεφάνης της βαλβίδας και να είναι κάθετη προς την επιφάνεια της βαλβίδας. Θα είναι τοποθετημένος έτσι ώστε το κέντρο του να ταυτίζεται με την κεντρική γραμμή του τομέα ρίψης (βλ. Άρθρο 187.6, Σχήμα 12) και θα είναι στερεωμένος σταθερά στο έδαφος ή στο τσιμέντο που περιβάλλει τη βαλβίδα.

*Σημ.: Αναστολείς σύμφωνοι προς τις προδιαγραφές 1983/84 της IAAF εξακολουθούν να είναι αποδεκτοί.*

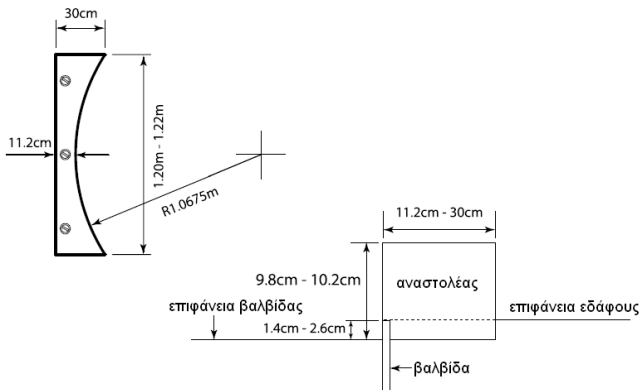

**Σχήμα 17: Αναστολέας της Βαλβίδας Σφαιροβολίας (κάτοψη και πλάγια όψη)**

3. Διαστάσεις. Ο αναστολέας θα έχει πλάτος από 11,2 εκατ. μέχρι 30 εκατ., με μια χορδή 1,21 μ. ( $\pm 0,01$  μ.) για ένα τόξο της ίδιας ακτίνας όπως η βαλβίδα, και ύψος 10 εκατ. ( $\pm 0,2$  εκατ.) σε σχέση με το επίπεδο του εσωτερικού της βαλβίδας.

### **Η Σφαίρα**

4. Κατασκευή: Η σφαίρα θα είναι από συμπαγή σίδηρο, ορείχαλκο ή οποιοδήποτε άλλο μέταλλο που δεν είναι μαλακότερο από τον ορείχαλκο, ή από περίβλημα ενός τέτοιου μετάλλου γεμισμένο με μόλυβδο ή άλλο υλικό. Θα έχει σχήμα σφαιρικό και η τελική κατεργασία της επιφάνειάς της θα είναι λεία. Για να είναι λεία, η επιφάνεια θα πρέπει να έχει μέσο ύψος μικρότερο από 1.6μm, δηλ. να έχει βαθμό τραχύτητας N7 ή μικρότερο.
5. Θα ανταποκρίνεται στις ακόλουθες προδιαγραφές:

**[Νέο Όργανο για τις Κορασίδες: από 1<sup>η</sup> Ιανουαρίου 2012]**

Ελάχιστο βάρος για να είναι αποδεκτή σε αγώνες και για την αναγνώριση Ρεκόρ:					
	3,000 χιλγ.	4,000 χιλγ.	5,000 χιλγ.	6,000 χιλγ.	7,260 χιλγ.
Πληροφορίες για κατασκευαστές: Εύρος για προμήθεια οργάνων για τους αγώνες					
	3,005 χιλγ.	4,005 χιλγ.	5,005 χιλγ.	6,005 χιλγ.	7,265 χιλγ.
	3,025 χιλγ.	4,025 χιλγ.	5,025 χιλγ.	6,025 χιλγ.	7,285 χιλγ.
Διάμετρος:					
Ελάχιστη	85 χιλστά	95 χιλστά	100 χιλστά	105 χιλστά	110 χιλστά
Μέγιστη	110 χιλστά	110 χιλστά	120 χιλστά	125 χιλστά	130 χιλστά

**ΑΡΘΡΟ 189****Δισκοβολία****Ο Δίσκος**

- Κατασκευή. Το σώμα του δίσκου θα μπορεί να είναι συμπαγές ή κούφιο και θα είναι κατασκευασμένο από ξύλο, ή από άλλο κατάλληλο υλικό, με μεταλλική στεφάνη, η άκρη της οποίας θα είναι κυκλική. Η κάθετη τομή της άκρης θα είναι στρογγυλευμένη σε πραγματικό κύκλο που έχει ακτίνα περίπου 6 χιλστά. Θα μπορούν να υπάρχουν κυκλικές πλάκες, τοποθετημένες παράλληλα στο κέντρο των πλευρών. Εναλλακτικά, ο δίσκος θα μπορεί να είναι κατασκευασμένος χωρίς μεταλλικές πλάκες, με την προϋπόθεση ότι η ισοδύναμη περιοχή είναι επίπεδη και ότι οι διαστάσεις και το συνολικό βάρος του οργάνου πληρούν τις προδιαγραφές.

Και οι δύο πλευρές του δίσκου θα είναι πανομοιότυπες και θα είναι κατασκευασμένες χωρίς εγκοπές, προεξοχές ή αιχμηρές άκρες. Οι πλευρές θα συγκλίνουν σε ευθεία γραμμή από την αρχή της καμπύλης της στεφάνης μέχρι έναν κύκλο ακτίνας από 25 χιλστά έως 28,5 χιλστά από το κέντρο του δίσκου.

Η κατατομή του δίσκου θα σχεδιάζεται ως ακολούθως. Από την αρχή της καμπύλης της στεφάνης το πάχος του δίσκου θα αυξάνεται ομοιόμορφα μέχρι ένα μέγιστο πάχος D. Αυτή η μέγιστη τιμή επιτυγχάνεται σε απόσταση από 25 χιλστά έως 28,5 χιλστά από τον άξονα Y του δίσκου. Από το σημείο αυτό και πέρα έως τον άξονα Y το πάχος του δίσκου είναι σταθερό. Η πάνω και η κάτω πλευρά του δίσκου θα πρέπει να είναι

πανομοιότητες, ενώ ο δίσκος θα πρέπει επίσης να είναι συμμετρικός όσον αφορά την περιστροφή του γύρω από τον άξονα Υ.

Ο δίσκος, συμπεριλαμβανομένης της επιφάνειας της στεφάνης, δεν θα έχει καθόλου τραχύτητα και η τελική κατεργασία θα είναι λεία (βλ. Άρθρο 188.4) και ομοιόμορφη παντού.

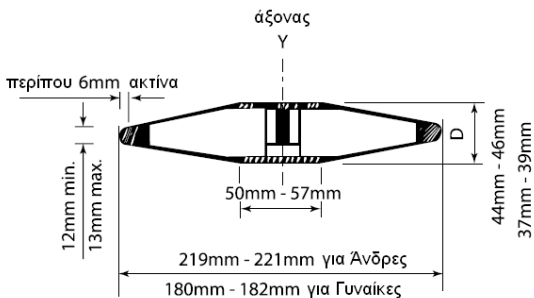

**Σχήμα 18: Δίσκος**

2. Θα ανταποκρίνεται στις ακόλουθες προδιαγραφές:

Ελάχιστο βάρος για να είναι αποδεκτός σε αγώνες και για την αναγνώριση ενός Ρεκόρ:	1,000 χλγ.	1,500 χλγ.	1,750 χλγ.	2,000 χλγ.
Πληροφορίες για κατασκευαστές: Εύρος για προμήθεια οργάνων για αγώνες	1,005 χλγ.	1,505 χλγ.	1,755 χλγ.	2,005 χλγ.
	1,025 χλγ.	1,525 χλγ.	1,775 χλγ.	2,025 χλγ.
Εξωτερική διάμετρος της μεταλλικής στεφάνης				
Ελάχιστη	180 χλστά	200 χλστά	210 χλστά	219 χλστά
Μέγιστη	182 χλστά	202 χλστά	212 χλστά	221 χλστά
Διάμετρος της μεταλλικής πλάκας ή της επίπεδης κεντρικής περιοχής				
Ελάχιστη	50 χλστά	50 χλστά	50 χλστά	50 χλστά
Μέγιστη	57 χλστά	57 χλστά	57 χλστά	57 χλστά
Πάχος της μεταλλικής πλάκας ή της επίπεδης κεντρικής περιοχής				
Ελάχιστο	37 χλστά	38 χλστά	41 χλστά	44 χλστά
Μέγιστο	39 χλστά	40 χλστά	43 χλστά	46 χλστά
Πάχος της μεταλλικής στεφάνης (6 χλστά από την άκρη)				
Ελάχιστο	12 χλστά	12 χλστά	12 χλστά	12 χλστά
Μέγιστο	13 χλστά	13 χλστά	13 χλστά	13 χλστά

ΑΡΘΡΟ 190  
**Κλωβός Δισκοβολίας**

---

1. Όλες οι ρίψεις του δίσκου θα πρέπει να γίνονται από μια περιφραγμένη περιοχή ή από έναν κλωβό, για να εξασφαλίζεται η ασφάλεια των θεατών, των αγωνοδίκων και των αθλητών. Ο κλωβός που προδιαγράφεται στο Άρθρο αυτό, προορίζεται για χρήση όταν το αγώνισμα διεξάγεται εντός σταδίου με ταυτόχρονη διεξαγωγή κι άλλων αγωνισμάτων, ή όταν το αγώνισμα διεξάγεται εκτός σταδίου παρουσία θεατών. Όταν αυτό δεν ισχύει, και ειδικά στους προπονητικούς χώρους, μια πολύ πιο απλή κατασκευή θα μπορεί να είναι ικανοποιητική. Συμβουλές παρέχονται, κατόπιν αίτησης, από τις εθνικές ομοσπονδίες ή από τη Γραμματεία της IAAF.

*Σημ.: Ο κλωβός της σφυροβολίας που προδιαγράφεται στο Άρθρο 192 θα μπορεί επίσης να χρησιμοποιείται και στη Δισκοβολία, είτε τοποθετώντας ομόκεντρες βαλβίδες 2,135 μ./2,50 μ., είτε χρησιμοποιώντας την προέκταση της εισόδου του κλωβού αυτού με μια ξεχωριστή βαλβίδα δισκοβολίας τοποθετημένη μπροστά από τη βαλβίδα της σφυροβολίας.*

2. Ο κλωβός θα πρέπει να σχεδιάζεται, να κατασκευάζεται και να συντηρείται έτσι ώστε να έχει την ικανότητα να ακινητοποιεί ένα δίσκο 2 χλγρ. που κινείται με ταχύτητα μέχρι και 25 μέτρα το δευτερόλεπτο. Η εγκατάσταση θα πρέπει να είναι τέτοια, ώστε να μην υπάρχει κίνδυνος εξοστρακισμού ή αναπήδησης πίσω προς τον αθλητή ή πάνω από την κορυφή του κλωβού. Με την προϋπόθεση ότι πληροί όλες τις προδιαγραφές αυτού του Άρθρου, μπορεί να χρησιμοποιηθεί οποιοσδήποτε τύπος σχεδίασης και κατασκευής κλωβού.
3. Ο κλωβός θα πρέπει να είναι σχεδιασμένος σε σχήμα U, όπως φαίνεται στο Σχήμα 19. Το πλάτος του ανοίγματος θα πρέπει να είναι 6 μ., τοποθετημένο 7 μ. μπροστά από το κέντρο της βαλβίδας ρίψεων. Τα ακραία σημεία του ανοίγματος πλάτους 6 μ. θα ταυτίζονται με τα εσωτερικά άκρα των διχτύων του κλωβού. Το ύψος των διχτυωτών πλαισίων του κλωβού ή των επενδεδυμένων διχτύων στο χαμηλότερο σημείο τους θα είναι τουλάχιστον 4 μ.

Θα πρέπει να ληφθεί μέριμνα στο σχεδιασμό και στην κατασκευή του κλωβού ώστε να εμποδίζεται η διαφυγή του δίσκου μέσω οποιωνδήποτε αρμών στον κλωβό ή στο διχτυωτό πλέγμα ή κάτω από τα πλαίσια των διχτύων ή τα επενδεδυμένα δίχτυα.

*Σημ. (i): Η διάταξη των πίσω πλαισίων/διχτύων δεν είναι σημαντική, με την προϋπόθεση ότι τα δίχτυα απέχουν τουλάχιστον 3,00 μ. από το κέντρο της βαλβίδας.*

*Σημ. (ii): Πρωτοποριακά σχέδια που παρέχουν τον ίδιο βαθμό προστασίας και δεν αυξάνουν την επικίνδυνη ζώνη, συγκρινόμενα με τα συμβατικά σχέδια, μπορούν να πιστοποιηθούν από την IAAF.*

*Σημ. (iii): Η συγκεκριμένη πλευρά του κλωβού, που βρίσκεται παραπλεύρως του στίβου, θα μπορεί να επιμηκυνθεί ή και να μεγαλώσει σε ύψος, έτσι ώστε να παρέχει μεγαλύτερη προστασία στους αθλητές που αγωνίζονται στο γειτονικό στίβο κατά τη διάρκεια του αγώνα της δισκοβολίας.*

4. Το δίχτυ του κλωβού μπορεί να είναι κατασκευασμένο από κατάλληλο σκοινί από φυσικές ή συνθετικές ίνες ή, εναλλακτικά, από ατσάλοσυρμα μέτριας ή υψηλής αντοχής σε εφελκυσμό. Το μέγιστο μέγεθος του πλέγματος θα είναι 44 χλστά για δίχτυα από σκοινί και 50 χλστά από ατσάλοσυρμα.

*Σημ.: Περισσότερες προδιαγραφές για τα δίχτυα και τις διαδικασίες επιθεώρησης της ασφάλειας παρέχονται στο Εγχειρίδιο Εγκαταστάσεων Στίβου της IAAF.*

5. Ο μέγιστος τομέας κινδύνου για τις ρίψεις του δίσκου από τον κλωβό αυτό είναι περίπου 69°, όταν χρησιμοποιείται και από δεξιόχειρες και από αριστερόχειρες δισκοβόλους στον ίδιο αγώνα. Κατά συνέπεια, η θέση και ο προσανατολισμός του κλωβού στον αγωνιστικό χώρο είναι κρίσιμοι παράγοντες για την ασφαλή χρήση του.

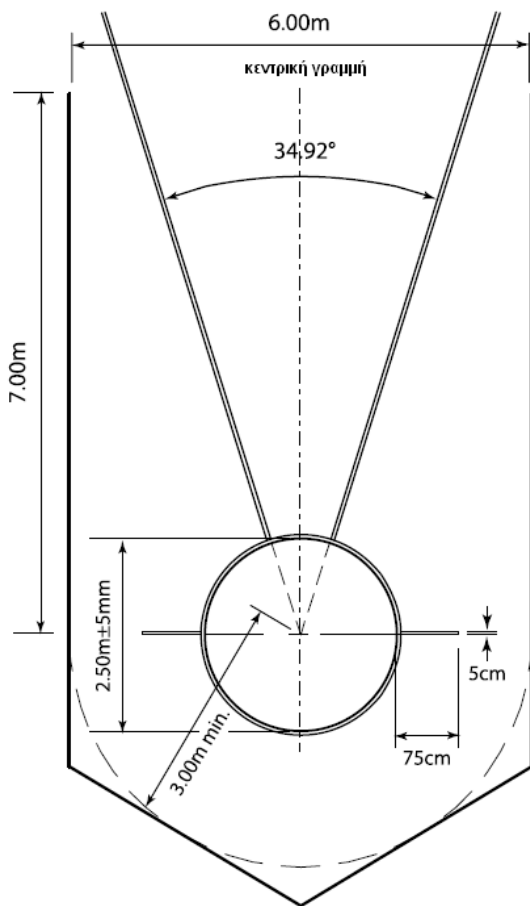

Σχήμα 19: Κλωβός αποκλειστικά για Δισκοβολία



### ***Ο Αγώνας***

1. Ένας αθλητής στην αρχική του θέση και πριν τις προκαταρκτικές αιωρήσεις ή περιστροφές, επιτρέπεται να ακουμπήσει την κεφαλή της σφύρας στο έδαφος εντός ή εκτός της βαλβίδας.
2. Δεν θα θεωρείται άκυρη η προσπάθεια αν η κεφαλή της σφύρας ακουμπήσει το έδαφος εντός ή εκτός της βαλβίδας, ή το επάνω μέρος της μεταλλικής στεφάνης. Ο αθλητής θα μπορεί να σταματήσει και να ξεκινήσει τη βολή ξανά, με την προϋπόθεση ότι κανένα άλλο Άρθρο δεν έχει παραβιαστεί.
3. Αν η σφύρα σπάσει κατά τη διάρκεια της βολής ή ενώ βρίσκεται στον αέρα, η προσπάθεια δεν θα θεωρείται άκυρη, με την προϋπόθεση ότι η βολή κατά τα λοιπά έγινε σύμφωνα με το Άρθρο αυτό. Ούτε θα θεωρείται άκυρη η προσπάθεια αν ο αθλητής από την ίδια αιτία χάσει την ισορροπία του και ως αποτέλεσμα αυτού παραβιάσει κάποια διάταξη αυτού του Άρθρου. Και στις δύο περιπτώσεις θα παραχωρείται στον αθλητή μια νέα προσπάθεια.

### ***Η Σφύρα***

4. Κατασκευή: Η σφύρα θα αποτελείται από τρία βασικά μέρη: μια μεταλλική κεφαλή, ένα σύρμα και ένα χερούλι.
5. Κεφαλή: Η κεφαλή θα είναι από συμπαγή σίδηρο, ορείχαλκο ή άλλο μέταλλο που δεν είναι μαλακότερο από τον ορείχαλκο ή από περίβλημα ενός τέτοιου μετάλλου, γεμισμένο με μόλυβδο ή άλλο συμπαγές υλικό.  
Αν χρησιμοποιείται τέτοιο γέμισμα, αυτό θα πρέπει να εγχυθεί με τέτοιο τρόπο, ώστε να μην μπορεί να μετακινηθεί και ώστε το κέντρο βάρους να μην απέχει περισσότερο από 6 χλστά από το κέντρο της σφαίρας.
6. Σύρμα: Το σύρμα θα είναι ένα μονοκόμματο, άσπαστο και επίμηκες σύρμα από χάλυβα προέντασης, διαμέτρου όχι μικρότερης από 3 χλστά και θα είναι κατασκευασμένο έτσι ώστε να μην μπορεί να επιμηκυνθεί αισθητά ενώ ρίπτεται η σφύρα.  
Το σύρμα θα μπορεί να δένεται θηλιά στο ένα ή και στα δύο άκρα ως τρόπος σύνδεσης.

7. Χερούλι: Το χερούλι θα είναι άκαμπτο και χωρίς οποιουδήποτε είδους στρεφόμενους συνδέσμους. Η συνολική παραμόρφωση του χερουλιού υπό φορτίο τάσης 3,8 kN δεν θα υπερβαίνει τα 3 χλστά. Θα προσαρμόζεται στο σύρμα με τέτοιον τρόπο ώστε να μη μπορεί να στρίβει μέσα στη θηλιά του σύρματος για να αυξάνει το συνολικό μήκος της σφύρας.

Το χερούλι θα πρέπει να έχει συμμετρικό σχήμα και θα μπορεί να έχει καμπυλωτή ή ευθεία λαβή ή και βραχίονα, με μέγιστο μήκος στο εσωτερικό 110 χλστά. Η ελάχιστη δύναμη θραύσεως του χερουλιού θα είναι 8 kN.

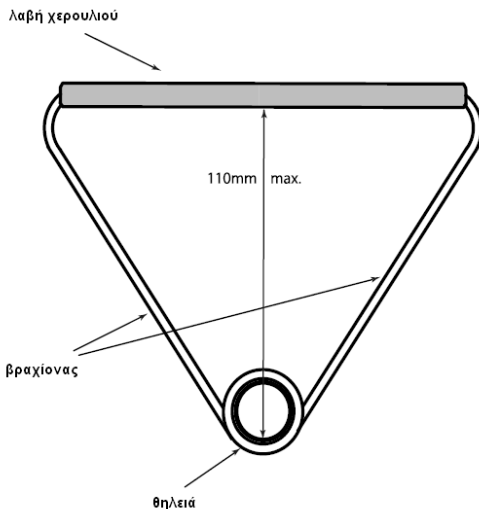

**Σχήμα 20: Γενική μορφή χερουλιού σφύρας**

*Σημ.: Άλλα σχέδια χερουλιού που πληρούν τις προδιαγραφές αυτές είναι αποδεκτά.*

8. Συνδέσεις για το σύρμα: Το σύρμα θα πρέπει να συνδέεται στην κεφαλή της σφύρας μέσω ενός στροφά, ο οποίος θα μπορεί να είναι είτε επίπεδος ή ένσφαιρο ρουλεμάν. Το χερούλι θα συνδέεται με το σύρμα με θηλιά. Δεν θα επιτρέπεται η χρήση στροφά.

9. Η σφύρα θα πληροί τις ακόλουθες προδιαγραφές:

**[Νέο Όργανο για τις Κορασίδες: από 1<sup>η</sup> Ιανουαρίου 2012]**

Ελάχιστο βάρος για να είναι αποδεκτή σε αγώνες και για την αναγνώριση Ρεκόρ:	3,000 χιλγ.	4,000 χιλγ.	5,000 χιλγ.	6,000 χιλγ.	7,260 χιλγ.
Πληροφορίες για κατασκευαστές: Εύρος για προμήθεια οργάνων για τους αγώνες	3,005 χιλγ.	4,005 χιλγ.	5,005 χιλγ.	6,005 χιλγ.	7,265 χιλγ.
	3,025 χιλγ.	4,025 χιλγ.	5,025 χιλγ.	6,025 χιλγ.	7,285 χιλγ.
Μήκος της σφύρας μετρημένο από το εσωτερικό του χερουλιού:					
Μέγιστο	1195 χιλστά	1195 χιλστά	1200 χιλστά	1215 χιλστά	1215 χιλστά
(Δεν εφαρμόζεται περαιτέρω ανοχή στο μέγιστο μήκος).					
Διάμετρος της κεφαλής:					
Ελάχιστη	85 χιλστά	95 χιλστά	100 χιλστά	105 χιλστά	110 χιλστά
Μέγιστη	110 χιλστά	110 χιλστά	120 χιλστά	125 χιλστά	130 χιλστά

**Κέντρο βάρους της κεφαλής**

Δεν θα πρέπει να απέχει περισσότερο από 6 χιλστά από το κέντρο της σφαίρας, δηλ. θα πρέπει να είναι δυνατό να ισορροπεί η κεφαλή, χωρίς χερούλι και σύρμα, πάνω σε ένα οριζόντιο και με οξείες άκρες κυκλικό άνοιγμα διαμέτρου 12 χιλστών (βλ. Σχήμα 21).

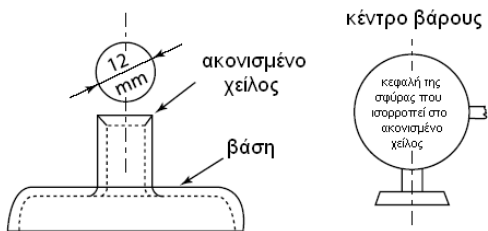

**Σχήμα 21: Προτεινόμενη συσκευή για τον έλεγχο του κέντρου βάρους της κεφαλής της σφύρας**

ΑΡΘΡΟ 192  
Κλωβός Σφυροβολίας

---

1. Όλες οι ρίψεις της σφύρας θα πρέπει να γίνονται από μια περιφραγμένη περιοχή ή από έναν κλωβό, για να εξασφαλίζεται η ασφάλεια των θεατών, των αγωνοδίκων και των αθλητών. Ο κλωβός που προδιαγράφεται στο Άρθρο αυτό, προορίζεται για χρήση όταν το αγώνισμα διεξάγεται εντός σταδίου με ταυτόχρονη διεξαγωγή κι άλλων αγωνισμάτων, ή όταν το αγώνισμα διεξάγεται εκτός σταδίου παρουσία θεατών. Όταν αυτό δεν ισχύει, και ειδικά στους προπονητικούς χώρους, μια πολύ πιο απλή κατασκευή θα μπορεί να είναι ικανοποιητική. Συμβουλές παρέχονται, κατόπιν αίτησης, από τις εθνικές ομοσπονδίες ή από τη Γραμματεία της IAAF.
2. Ο κλωβός θα πρέπει να σχεδιάζεται, να κατασκευάζεται και να συντηρείται έτσι ώστε να έχει την ικανότητα να ακινητοποιεί μια κεφαλή σφύρας 7,260 χλγρ. που κινείται με ταχύτητα μέχρι 32 μέτρα το δευτερόλεπτο. Η εγκατάσταση θα πρέπει να είναι τέτοια, ώστε να μην υπάρχει κίνδυνος εξοστρακισμού ή αναπήδησης πίσω προς τον αθλητή ή πάνω από την κορυφή του κλωβού. Με την προϋπόθεση ότι πληροί όλες τις προδιαγραφές αυτού του Άρθρου, μπορεί να χρησιμοποιηθεί οποιοσδήποτε τύπος σχεδίασης και κατασκευής κλωβού.
3. Ο κλωβός θα πρέπει να είναι σχεδιασμένος σε σχήμα U, όπως φαίνεται στο Σχήμα 22. Το πλάτος του ανοίγματος θα πρέπει να είναι 6 μ., τοποθετημένο 7 μ. μπροστά από το κέντρο της βαλβίδας ρίψεων. Τα ακραία σημεία του ανοίγματος πλάτους 6 μ. θα ταυτίζονται με τα εσωτερικά άκρα των περιστρεφόμενων διχτύων. Το ύψος των διχτυωτών πλαίσίων ή των επενδεδυμένων διχτύων στο χαμηλότερο σημείο τους θα είναι τουλάχιστον 7 μ. για τα πλαίσια/δίχτυα στο πίσω μέρος του κλωβού και τουλάχιστον 10 μ. για τα τελευταία 2,80 μ. των πλαίσίων μέχρι τα σημεία που περιστρέφονται οι πύλες του κλωβού.  
Θα πρέπει να ληφθεί μέριμνα στο σχεδιασμό και στην κατασκευή του κλωβού ώστε να εμποδίζεται η διαφυγή της σφύρας μέσω οποιωνδήποτε αρμών στον κλωβό ή στο διχτυωτό πλέγμα ή κάτω από τα πλαίσια των διχτύων ή τα επενδεδυμένα δίχτυα.  
*Σημ.: Η διάταξη των πίσω πλαίσίων/διχτύων δεν είναι σημαντική, με την προϋπόθεση ότι τα δίχτυα απέχουν τουλάχιστον 3,50 μ. από το κέντρο της βαλβίδας.*

4. Δύο κινητά δίχτυωτά πλαίσια πλάτους 2 μ. θα πρέπει να υπάρχουν στο μπροστινό τμήμα του κλωβού, από τα οποία μόνον το ένα θα χρησιμοποιείται κάθε φορά. Το ελάχιστο ύψος των πλαισίων θα είναι 10 μ.

Σημ. (i): Το αριστερό πλαίσιο χρησιμοποιείται για τους σφυροβόλους που περιστρέφονται αντίθετα από τους δείκτες του ρολογιού, ενώ το δεξιό πλαίσιο για τους σφυροβόλους που περιστρέφονται σύμφωνα με τους δείκτες του ρολογιού. Αν ληφθεί υπόψη η πιθανή ανάγκη για εναλλαγή από το ένα πλαίσιο στο άλλο στη διάρκεια του αγώνα, όταν υπάρχουν και αριστερόχειρες και δεξιόχειρες σφυροβόλοι, τότε είναι σημαντικό η εναλλαγή αυτή να απαιτεί μικρή εργασία και να μπορεί να πραγματοποιείται στο ελάχιστο χρονικό διάστημα.

Σημ. (ii): Η τελική θέση και των δύο πλαισίων φαίνεται στο σχέδιο, αν και μόνον ένα πλαίσιο θα είναι κλειστό σε οποιαδήποτε χρονική στιγμή κατά τη διάρκεια του αγώνα.

Σημ. (iii): Όταν είναι σε χρήση, το κινητό πλαίσιο θα βρίσκεται ακριβώς στη θέση που φαίνεται στο σχήμα. Για το λόγο αυτό θα πρέπει να υπάρξει πρόβλεψη στη σχεδίαση των κινητών πλαισίων ώστε να ασφαλίζουν στη θέση λειτουργίας. Συνιστάται να σημειώνονται (είτε προσωρινά είτε μόνιμα) οι θέσεις λειτουργίας των πλαισίων στο έδαφος.

Σημ. (iv): Η κατασκευή αυτών των πλαισίων και η λειτουργία τους εξαρτάται από τη συνολική σχεδίαση του κλωβού, και μπορεί να ολισθαίνουν, να περιστρέφονται γύρω από έναν κάθετο ή οριζόντιο άξονα ή να αποσυναρμολογούνται. Οι μόνες απαραίτητες απαιτήσεις είναι ότι αφενός το εκάστοτε χρησιμοποιούμενο πλαίσιο θα πρέπει να μπορεί να ακινητοποιήσει πλήρως οποιαδήποτε σφύρα πέσει επάνω σε αυτό και ότι αφετέρου δεν θα πρέπει να υπάρχει κίνδυνος διαφυγής της σφύρας ανάμεσα στα σταθερά και στα κινητά πλαίσια.

Σημ. (v): Πρωτοποριακά σχέδια που παρέχουν τον ίδιο βαθμό προστασίας και δεν αυξάνουν την επικίνδυνη ζώνη, συγκρινόμενα με τα συμβατικά σχέδια, θα μπορούν να πιστοποιηθούν από την IAAF.

5. Το δίχτυ του κλωβού μπορεί να είναι κατασκευασμένο από κατάλληλο σκοινί από φυσικές ή συνθετικές ίνες ή, εναλλακτικά, από ατσαλόσυρμα μέτριας ή υψηλής αντοχής σε εφελκυσμό. Το μέγιστο μέγεθος του πλέγματος θα είναι 44 χλστά για δίχτυα από σκοινί και 50 χλστά από ατσαλόσυρμα.

*Σημ.: Περισσότερες προδιαγραφές για τα δίχτυα και τις διαδικασίες επιθεώρησης της ασφάλειας δίνονται στο Εγχειρίδιο Εγκαταστάσεων Στίβου της IAAF.*

6. Όταν είναι επιθυμητό να χρησιμοποιηθεί ο ίδιος κλωβός και για τη Δισκοβολία, η εγκατάσταση μπορεί να τροποποιηθεί με δύο εναλλακτικούς τρόπους. Ο απλούστερος είναι η προσαρμογή δύο ομόκεντρων βαλβίδων 2,135 μ./2,500 μ., αλλά αυτό συνεπάγεται τη χρήση της ίδιας επιφάνειας της βαλβίδας και στη Σφυροβολία και στη Δισκοβολία. Ο κλωβός της σφυροβολίας θα πρέπει να χρησιμοποιείται για τη Δισκοβολία σταθεροποιώντας τα κινητά δικτυωτά πλαίσια έτσι ώστε να αφήνουν εντελώς ακάλυπτο το άνοιγμα του κλωβού.

Για ξεχωριστές βαλβίδες Σφυροβολίας και Δισκοβολίας στον ίδιο κλωβό, οι δύο βαλβίδες θα τοποθετούνται η μία πίσω από την άλλη με τα κέντρα τους να απέχουν μεταξύ τους 2,37 μ. επί της κεντρικής ευθείας του τομέα ρίψης και με τη βαλβίδα του δίσκου να είναι μπροστά. Στην περίπτωση αυτή, τα κινητά δικτυωτά πλαίσια θα χρησιμοποιούνται για τη Δισκοβολία για να επιμηκύνουν τις πλευρές του κλωβού.

*Σημ.: Η διάταξη των πίσω πλαισίων ή των επενδεδυμένων δικτύων δεν είναι σημαντική, με την προϋπόθεση ότι τα δίχτυα απέχουν τουλάχιστον 3,50 μ. από το κέντρο των ομόκεντρων βαλβίδων ή από τη βαλβίδα της σφυροβολίας, στην περίπτωση ξεχωριστών βαλβίδων (ή 3,00 μ. για κλωβούς με ξεχωριστές βαλβίδες που κατασκευάστηκαν σύμφωνα με το Άρθρο που ίσχυε πριν από το 2004 με τη βαλβίδα του δίσκου να είναι πίσω) (βλ. επίσης Άρθρο 192.4).*

7. Ο μέγιστος τομέας κινδύνου για τις ρίψεις της σφύρας από τον κλωβό αυτό είναι περίπου 53°, όταν χρησιμοποιείται και από δεξιόχειρες και από αριστερόχειρες σφυροβόλους στον ίδιο αγώνα. Κατά συνέπεια, η θέση και ο προσανατολισμός του κλωβού στον αγωνιστικό χώρο είναι κρίσιμοι παράγοντες για την ασφαλή χρήση του.

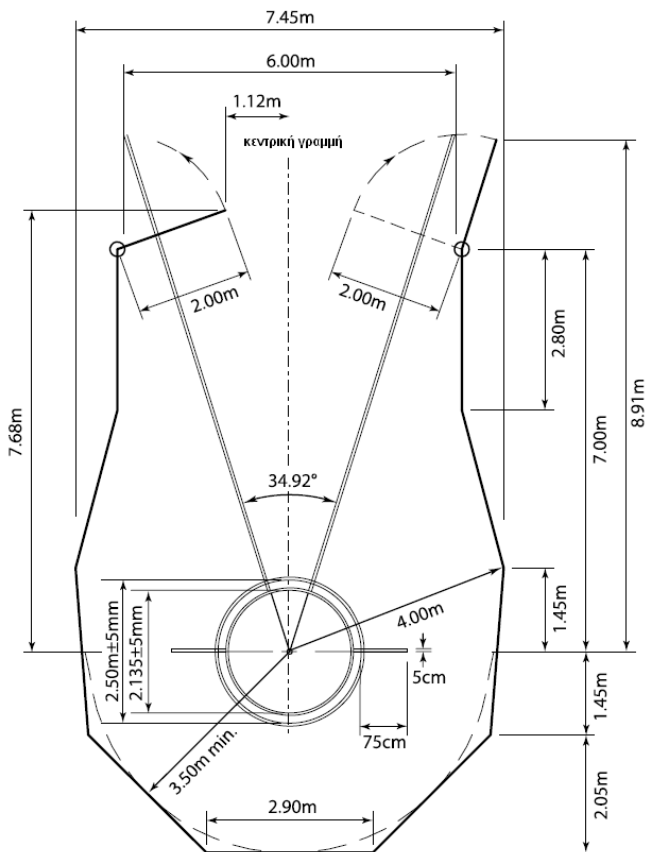

Σχήμα 22: Κλωβός για Σφυροβολία και Δισκοβολία με ομόκεντρες βάλβιδες (διαμόρφωση για Σφυροβολία)

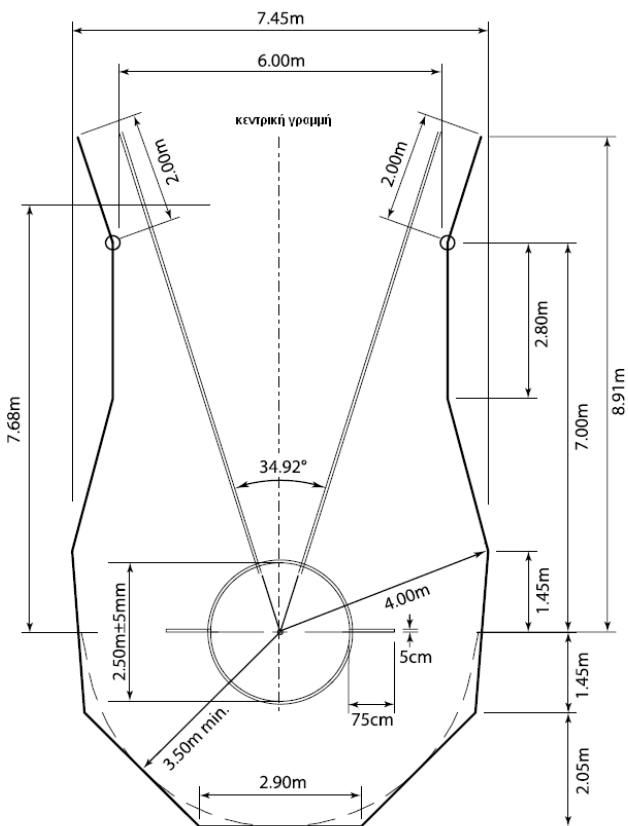

Σχήμα 23: Κλωβός για Σφυροβολία και Δισκοβολία με ομόκεντρες βαλβίδες (διαμόρφωση για Δισκοβολία)



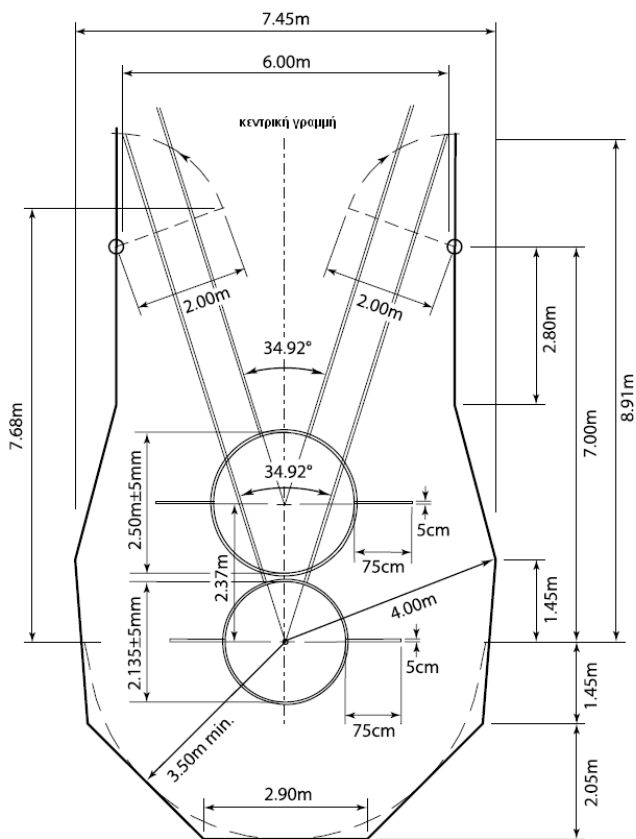

Σχήμα 24: Κλωβός για Σφυροβολία και Δισκοβολία με ξεχωριστές βαλβίδες

**Ο Αγώνας**

1. (α) Το ακόντιο θα πρέπει να κρατιέται από τη λαβή. Θα ρίχνεται πάνω από τον ώμο ή το επάνω μέρος του βραχίονα που το ρίχνει και δεν θα πρέπει να εκσφενδονίζεται ή να πετιέται. Δεν επιτρέπονται ανορθόδοξες τεχνικές.
  - (β) Μια βολή θα είναι έγκυρη μόνον αν η μύτη της μεταλλικής κεφαλής αγγίζει το έδαφος πριν από οποιοδήποτε άλλο μέρος του ακοντίου.
  - (γ) Μέχρι να φύγει το ακόντιο από τα χέρια, ο αθλητής δεν θα επιτρέπεται σε καμία στιγμή να κάνει πλήρη περιστροφή, με τέτοιο τρόπο ώστε η πλάτη του να κοιτάζει προς το τόξο.
2. Αν σπάσει το ακόντιο κατά τη διάρκεια της βολής ή ενώ βρίσκεται στον αέρα, η προσπάθεια δεν θα θεωρείται άκυρη, με την προϋπόθεση ότι η βολή κατά τα λοιπά έγινε σύμφωνα με το Άρθρο αυτό. Ούτε θα θεωρείται άκυρη η προσπάθεια αν ο αθλητής από την ίδια αιτία χάσει την ισορροπία του και ως αποτέλεσμα αυτού παραβιάσει κάποια διάταξη αυτού του Άρθρου. Και στις δύο περιπτώσεις θα παραχωρείται στον αθλητή μια νέα προσπάθεια.

**Το Ακόντιο**

3. Κατασκευή: Το ακόντιο θα αποτελείται από τρία βασικά μέρη: μια κεφαλή, ένα στέλεχος και μια λαβή από σκοινί. Το στέλεχος θα μπορεί να είναι συμπαγές ή κούφιο και θα είναι κατασκευασμένο από μέταλλο ή από άλλο κατάλληλο υλικό έτσι ώστε να αποτελεί ένα στερεό και ενιαίο σύνολο. Το στέλεχος θα φέρει επάνω του στερεωμένη μια μεταλλική κεφαλή που θα καταλήγει σε μια αιχμηρή άκρη.  
Η επιφάνεια του στελέχους δεν θα έχει λακκούβες ή εξογκώματα, αυλακώσεις ή πτυχές, τρύπες ή τραχιά σημεία και η τελική του κατεργασία θα είναι λεία (βλ. Άρθρο 188.4) και ομοιόμορφη παντού.  
Η κεφαλή θα είναι κατασκευασμένη εξ ολοκλήρου από μέταλλο. Θα μπορεί να περιέχει μια ενισχυμένη μύτη από κράμα άλλου μετάλλου συγκολλημένη στο μπροστινό άκρο της κεφαλής, με την προϋπόθεση ότι ολόκληρη η κεφαλή θα είναι λεία (βλ. Άρθρο 188.4) και ομοιόμορφη σε ολόκληρο το μήκος της επιφάνειάς της.

4. Η λαβή, η οποία θα καλύπτει το κέντρο βάρους, δεν θα υπερβαίνει τη διάμετρο του στελέχους περισσότερο από 8 χλστά. Θα μπορεί να έχει μια κανονική επιφάνεια αντιολισθητικής σχεδίασης, χωρίς όμως λουριά, εγκοπές ή κοιλότητες οποιουδήποτε είδους. Η λαβή θα έχει ομοιόμορφο πάχος.
5. Η διατομή θα είναι κανονικά κυκλική σε όλο το μήκος της (βλ. Σημ. (i)). Η μέγιστη διάμετρος του στελέχους θα βρίσκεται ακριβώς μπροστά από τη λαβή. Το κεντρικό τμήμα του στελέχους, συμπεριλαμβανομένου του τμήματος κάτω από τη λαβή, θα μπορεί να είναι κυλινδρικό ή να συγκλίνει ελαφρώς προς τα πίσω αλλά η μείωση της διαμέτρου, από το σημείο αμέσως μπροστά από τη λαβή έως το σημείο αμέσως πίσω από αυτή, δεν θα μπορεί σε καμία περίπτωση να είναι μεγαλύτερη από 0,25 χλστά. Από τη λαβή, το ακόντιο θα συγκλίνει ομαλά μέχρι τη μύτη στο μπροστινό μέρος και μέχρι την ουρά στο πίσω μέρος. Η διαμήκης κατατομή από τη λαβή μέχρι τη μύτη εμπρός και μέχρι την ουρά θα είναι ευθεία ή ελαφρώς κυρτή (βλ. Σημ. (ii)), και οι μεταβολές στη συνολική διάμετρο δεν θα πρέπει να είναι απότομες, εκτός από το σημείο αμέσως πίσω από την κεφαλή και στα σημεία μπροστά και πίσω από τη λαβή, σε όλο το μήκος του ακοντίου. Στο πίσω μέρος της κεφαλής, η μείωση της διαμέτρου δεν θα μπορεί να υπερβαίνει τα 2,5 χλστά και αυτή η παρέκκλιση από την προδιαγραφή της διαμήκου κατατομής δεν θα μπορεί να εκτείνεται περισσότερο από 300 χλστά πίσω από την κεφαλή.  
*Σημ. (i): Ενώ η διατομή θα πρέπει να είναι κυκλική, μια μέγιστη διαφορά της τάξης του 2% ανάμεσα στη μεγαλύτερη και στη μικρότερη διάμετρο είναι επιτρεπτή. Η μέση τιμή αυτών των δύο διαμέτρων θα ανταποκρίνεται στις προδιαγραφές ενός κυκλικού ακοντίου.*  
*Σημ. (ii): Το σχήμα της διαμήκου κατατομής θα μπορεί να ελεγχθεί γρήγορα και εύκολα χρησιμοποιώντας μια μεταλλική ίσια λάμα μήκους τουλάχιστον 500 χλστών και δύο λαμάκια μετρήσεως διακένων πάχους 0,20 χλστών και 1,25 χλστών. Για τα ελαφρώς κυρτά τμήματα της κατατομής, η ίσια λάμα θα κουνιέται ενώ βρίσκεται σε σταθερή επαφή με ένα μικρό τμήμα του ακοντίου. Για τα ίσια τμήματα της κατατομής, και με την ίσια λάμα να εφαρμόζει σταθερά πάνω σε αυτά, θα πρέπει να είναι αδύνατο να εισχωρήσει το μετρητικό λαμάκι των 0,20 χλστών ανάμεσα στο ακόντιο και στην ίσια λάμα οπουδήποτε κατά μήκος της επαφής. Αυτό δεν θα ισχύει αμέσως πριν από τη συναρμογή της κεφαλής με το στέλεχος.*

Σε αυτό το σημείο αυτό θα είναι αδύνατο να εισχωρήσει το μετρητικό λαμάκι των 1,25 χλστών.

6. Το ακόντιο θα πληροί τις ακόλουθες προδιαγραφές:

**[Νέο Όργανο για τις Κορασίδες: από 1<sup>η</sup> Ιανουαρίου 2012]**

Ελάχιστο βάρος για να είναι αποδεκτό σε αγώνες και για την αναγνώριση Ρεκόρ (συμπεριλαμβάνεται η λαβή από σκoinί):				
	500 γρ.	600 γρ.	700 γρ.	800 γρ.
Πληροφορίες για κατασκευαστές: Εύρος για προμήθεια οργάνων για αγώνες:				
	505 γρ.	605 γρ.	705 γρ.	805 γρ.
	525 γρ.	625 γρ.	725 γρ.	825 γρ.
Συνολικό μήκος (L0):				
Ελάχιστο	2000 χλστά	2200 χλστά	2300 χλστά	2600 χλστά
Μέγιστο	2100 χλστά	2300 χλστά	2400 χλστά	2700 χλστά
Απόσταση από τη μύτη της μεταλλικής κεφαλής μέχρι το κέντρο βάρους (L1):				
Ελάχιστη	780 χλστά	800 χλστά	860 χλστά	900 χλστά
Μέγιστη	880 χλστά	920 χλστά	1000 χλστά	1060 χλστά
Απόσταση από την ουρά μέχρι το κέντρο βάρους (L2):				
Ελάχιστη	1120 χλστά	1280 χλστά	1300 χλστά	1540 χλστά
Μέγιστη	1320 χλστά	1500 χλστά	1540 χλστά	1800 χλστά
Μήκος της μεταλλικής κεφαλής (L3):				
Ελάχιστο	220 χλστά	250 χλστά	250 χλστά	250 χλστά
Μέγιστο	270 χλστά	330 χλστά	330 χλστά	330 χλστά
Πλάτος της λαβής από σκoinί (L4):				
Ελάχιστο	135 χλστά	140 χλστά	150 χλστά	150 χλστά
Μέγιστο	145 χλστά	150 χλστά	160 χλστά	160 χλστά
Διάμετρος του στελέχους στο παχύτερο σημείο (μπροστά από τη λαβή - D0):				
Ελάχιστη	20 χλστά	20 χλστά	23 χλστά	25 χλστά
Μέγιστη	24 χλστά	25 χλστά	28 χλστά	30 χλστά

7. Το ακόντιο δεν θα έχει καθόλου κινητά τμήματα ή άλλα εξαρτήματα, τα οποία θα μπορούσαν κατά τη διάρκεια της βολής να αλλάξουν το κέντρο βάρους ή τα χαρακτηριστικά της βολής.
8. Η σύγκλιση του ακοντίου προς τη μύτη της μεταλλικής κεφαλής θα είναι τέτοια ώστε η γωνία της αιχμής να μην είναι μεγαλύτερη από 40°. Η διάμετρος, σε απόσταση 150 χλστών από τη μύτη, δεν θα πρέπει να υπερβαίνει το 80% της μέγιστης διαμέτρου του

στελέχους. Στο μέσον της απόστασης ανάμεσα στο κέντρο βάρους και στη μύτη της μεταλλικής κεφαλής, η διάμετρος δεν θα υπερβαίνει το 90% της μέγιστης διαμέτρου του στελέχους.

9. Η σύγκλιση του στελέχους προς την ουρά στο πίσω μέρος θα είναι τέτοια ώστε η διάμετρος, στο μέσον της απόστασης ανάμεσα στο κέντρο βάρους και στην ουρά, δεν θα πρέπει να είναι μικρότερη από το 90% της μέγιστης διαμέτρου του στελέχους. Η διάμετρος, σε απόσταση 150 χλστών από την ουρά, δεν θα πρέπει να είναι μικρότερη από το 40% της μέγιστης διαμέτρου του στελέχους. Η διάμετρος του στελέχους στο άκρο της ουράς δεν θα πρέπει να είναι μικρότερη από 3,5 χλστά.

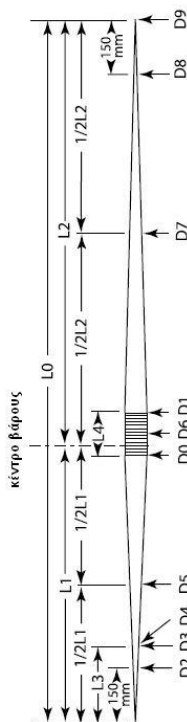

Σχήμα 25: Διεθνές Ακόντιο

Μήκη	Διάμετροι		
	Μέγιστο	Ελάχιστο	
L0	D0	Μπροστά από τη λαβή	-
L1	D1	Πίσω από τη λαβή	D0-0,25 χλστά
1/2L1	D2	150 χλστά από τη μύτη	0,8 D0
L2	D3	Στο πίσω μέρος της κεφαλής	-
1/2L2	D4	Αμέσως πίσω από την κεφαλή	-
L3	D5	Ενδιάμεσο μύτης και Κ.Β.	0,9 D0
L4	D6	Πάνω από τη λαβή	D0 +8 χλστά
	D7	Ενδιάμεσο ουράς και Κ.Β.	-
	D8	150 χλστά από ουρά	0,9 D0
	D9	Στην ουρά	0,4 D0
Κ.Β.		Κέντρο Βάρους	3,5 χλστά

Σημ.: Όλες οι μετρήσεις των διαμέτρων πρέπει να είναι με ακρίβεια τουλάχιστον 0,1 χλστών

# ΚΕΦΑΛΑΙΟ 5<sup>ο</sup> - ΑΓΩΝΕΣ ΣΥΝΘΕΤΩΝ ΑΓΩΝΙΣΜΑΤΩΝ

ΑΡΘΡΟ 200

Αγώνες Συνθέτων Αγωνισμάτων

---

## ***ΕΦΗΒΟΙ ΚΑΙ ΑΝΔΡΕΣ (Πένταθλο και Δέκαθλο)***

1. Το Πένταθλο αποτελείται από πέντε αγωνίσματα, τα οποία θα διεξάγονται σε μία ημέρα με την ακόλουθη σειρά: Άλμα σε Μήκος· Ακοντισμός· 200 μ· Δισκοβολία· και 1500 μ.
2. Το Δέκαθλο των Ανδρών αποτελείται από δέκα αγωνίσματα, τα οποία θα διεξάγονται σε δύο συνεχόμενες ημέρες με την ακόλουθη σειρά:

Πρώτη ημέρα: 100 μ., Άλμα σε Μήκος, Σφαιροβολία,  
Άλμα σε Ύψος, 400 μ.

Δεύτερη ημέρα: 110 μ. Εμπόδια, Δισκοβολία, Άλμα επί Κοντώ,  
Ακοντισμός, 1500 μ.

## ***ΝΕΑΝΙΔΕΣ ΚΑΙ ΓΥΝΑΙΚΕΣ (Επταθλο και Δέκαθλο)***

3. Το Έπταθλο αποτελείται από επτά αγωνίσματα, τα οποία θα διεξάγονται σε δύο συνεχόμενες ημέρες με την ακόλουθη σειρά:

Πρώτη ημέρα: 100 μ. Εμπόδια, Άλμα σε Ύψος, Σφαιροβολία,  
200 μ.

Δεύτερη ημέρα: Άλμα σε Μήκος, Ακοντισμός, 800 μ.

4. Το Δέκαθλο των Γυναίκων αποτελείται από δέκα αγωνίσματα, τα οποία θα διεξάγονται σε δύο συνεχόμενες ημέρες με την ακόλουθη σειρά:

Πρώτη ημέρα: 100 μ., Δισκοβολία, Άλμα επί Κοντώ,  
Ακοντισμός, 400 μ.

Δεύτερη ημέρα: 100 μ. Εμπόδια, Άλμα σε Μήκος, Σφαιροβολία  
Άλμα σε Ύψος, 1500 μ.

## **ΠΑΙΔΕΣ (Οκταθλο)**

5. Το Όκταθλο αποτελείται από οκτώ αγωνίσματα, τα οποία θα διεξάγονται σε δύο συνεχόμενες ημέρες με την ακόλουθη σειρά:

Πρώτη ημέρα: 100 μ., Άλμα σε Μήκος, Σφαιροβολία, 400 μ.

Δεύτερη ημέρα: 110 μ. Εμπόδια, Άλμα σε Ύψος, Ακοντισμός, 1000 μ.

## **ΚΟΡΑΣΙΔΕΣ (Έπταθλο)**

6. Το Έπταθλο αποτελείται από επτά αγωνίσματα, τα οποία θα διεξάγονται σε δύο συνεχόμενες ημέρες με την ακόλουθη σειρά:

Πρώτη ημέρα: 100 μ. Εμπόδια, Άλμα σε Ύψος, Σφαιροβολία, 200 μ.

Δεύτερη ημέρα: Άλμα σε Μήκος, Ακοντισμός, 800 μ.

## **Γενικά**

7. Κατά τη διακριτική ευχέρεια του Εφόρου των Συνθέτων Αγωνισμάτων, θα υπάρχει, όταν είναι εφικτό, ένα διάλειμμα τουλάχιστον 30 λεπτών για όλους τους αθλητές, ανάμεσα στην ώρα που τελειώνει ένα αγώνισμα και στην ώρα που αρχίζει το επόμενο. Αν είναι εφικτό, ο ενδιάμεσος χρόνος ανάμεσα στο τέλος του τελευταίου αγωνίσματος της πρώτης ημέρας και στην έναρξη του πρώτου αγωνίσματος της δεύτερης ημέρας θα πρέπει να είναι τουλάχιστον 10 ώρες.
8. Σε καθένα ξεχωριστό αγώνισμα ενός αγώνα Συνθέτων Αγωνισμάτων, εκτός από το τελευταίο, οι σειρές και οι όμιλοι θα καθορίζονται από τον Τεχνικό Εκπρόσωπο (ή Εκπροσώπους) ή τον Έφορο των Συνθέτων Αγωνισμάτων, κατά περίπτωση, έτσι ώστε οι αθλητές με παρόμοιες επιδόσεις σε καθένα ξεχωριστό αγώνισμα κατά τη διάρκεια μιας προκαθορισμένης χρονικής περιόδου, να είναι τοποθετημένοι στην ίδια σειρά ή όμιλο. Κατά προτίμηση πέντε ή περισσότεροι αθλητές, και ποτέ λιγότεροι από τρεις, θα τοποθετούνται σε κάθε σειρά ή όμιλο. Όταν αυτό δεν μπορεί να επιτευχθεί εξαιτίας του ωρολογίου προγράμματος των αγωνισμάτων, οι σειρές ή οι όμιλοι για το επόμενο αγώνισμα θα πρέπει να καθορίζονται μόλις και όταν οι αθλητές είναι διαθέσιμοι ξανά μετά το προηγούμενο αγώνισμα.



Στο τελευταίο αγώνισμα του αγώνα Συνθέτων Αγωνισμάτων, οι σειρές θα πρέπει να καθορίζονται έτσι ώστε η τελευταία να περιλαμβάνει τους αθλητές που βρίσκονται επικεφαλής μετά το προτελευταίο αγώνισμα.

Ο Τεχνικός Εκπρόσωπος (ή Εκπρόσωποι) ή ο Έφορος Συνθέτων Αγωνισμάτων θα έχει τη δικαιοδοσία να αναδιαμορφώνει οποιοδήποτε όμιλο, αν αυτό, κατά τη γνώμη του, είναι επιθυμητό.

9. Τα Άρθρα για κάθε αγώνισμα που συνθέτει τον αγώνα θα ισχύουν με τις ακόλουθες εξαιρέσεις:
  - (α) στο Άλμα σε Μήκος και σε καθένα από τα αγωνίσματα ρίψεων, κάθε αθλητής θα έχει δικαίωμα να πραγματοποιεί τρεις προσπάθειες μόνον.
  - (β) στην περίπτωση που δεν είναι διαθέσιμο σύστημα Πλήρους Αυτόματης Χρονομέτρησης, ο χρόνος για κάθε αθλητή θα λαμβάνεται από τρεις ξεχωριστούς Χρονομέτρεις.
  - (γ) στα Αγωνίσματα Δρόμων, μόνο μία άκυρη εκκίνηση για κάθε αγώνα δρόμου θα επιτρέπεται χωρίς να ακυρωθεί ο αθλητής (ή οι αθλητές) που είναι υπεύθυνος για την άκυρη εκκίνηση. Κάθε αθλητής (ή αθλητές) που θα κρίνεται υπεύθυνος για περαιτέρω άκυρες εκκινήσεις στον αγώνα, θα αποκλείεται (βλ. επίσης Άρθρο 162.7).
10. Μόνον ένα σύστημα χρονομέτρησης θα μπορεί να εφαρμόζεται σε όλη τη διάρκεια καθενός ατομικού αγωνίσματος. Παρ' όλα αυτά, για λόγους αναγνώρισης Ρεκόρ, θα χρησιμοποιούνται οι χρόνοι που λαμβάνονται από ένα Πλήρως Αυτόματο Σύστημα Φώτο-Φίνις, ασχέτως του αν τέτοιοι χρόνοι είναι διαθέσιμοι για άλλους αθλητές στον αγώνα.
11. Κάθε αθλητής που δεν καταφέρει να λάβει εκκίνηση ή να κάνει μια προσπάθεια σε ένα από τα αγωνίσματα, δεν θα επιτρέπεται να λάβει μέρος στα επόμενα αγωνίσματα, αλλά θα θεωρείται ότι έχει εγκαταλείψει τον αγώνα. Κατά συνέπεια δεν θα εμφανίζεται στην τελική κατάταξη.

Κάθε αθλητής που αποφασίζει να αποχωρήσει από έναν Αγώνα Συνθέτων Αγωνισμάτων, θα πρέπει να ενημερώνει αμέσως τον Έφορο Συνθέτων Αγωνισμάτων για την απόφασή του.

12. Οι βαθμολογίες, σύμφωνα με τους ισχύοντες Πίνακες Βαθμολογίας Συνθέτων Αγωνισμάτων της IAAF, θα ανακοινώνονται, ξεχωριστά για κάθε αγώνισμα και ως συγκεντρωτικό άθροισμα, σε όλους τους αθλητές μετά την ολοκλήρωση κάθε αγωνίσματος.  
Οι αθλητές θα κατατάσσονται ανάλογα με το συνολικό αριθμό βαθμών που συγκέντρωσαν.
13. Αν δύο ή περισσότεροι αθλητές συγκεντρώσουν τον ίδιο αριθμό βαθμών σε οποιαδήποτε θέση κατάταξης του αγώνα, η διαδικασία καθορισμού του αν υπάρχει ισόπαλία θα είναι η εξής:
- (α) Ο αθλητής ο οποίος, στο μεγαλύτερο αριθμό των αγωνισμάτων, έχει συγκεντρώσει τους περισσότερους βαθμούς από τον άλλο ισόπαλο αθλητή (ή αθλητές) θα καταλαμβάνει την υψηλότερη θέση.
  - (β) Αν οι αθλητές παραμένουν ισόπαλοι και μετά την εφαρμογή του Άρθρου 200.13(α), ο αθλητής που έχει την υψηλότερη βαθμολογία σε οποιοδήποτε αγώνισμα θα καταλαμβάνει την υψηλότερη θέση.
  - (γ) Αν οι αθλητές παραμένουν ισόπαλοι και μετά την εφαρμογή του Άρθρου 200.13(β), ο αθλητής που έχει την υψηλότερη βαθμολογία σε ένα δεύτερο αγώνισμα, κ.ο.κ., θα καταλαμβάνει την υψηλότερη θέση.
  - (δ) Αν οι αθλητές παραμένουν ισόπαλοι και μετά την εφαρμογή του Άρθρου 200.13(γ), τότε οι αθλητές θα ανακηρύσσονται ισόπαλοι.

## ΚΕΦΑΛΑΙΟ 6<sup>ο</sup> - ΑΓΩΝΕΣ ΚΛΕΙΣΤΟΥ ΣΤΙΒΟΥ

### ΑΡΘΡΟ 210

#### Ισχύς των Άρθρων Ανοικτού Στίβου σε Αγώνες Κλειστού Στίβου

Με τις εξαιρέσεις που αναφέρονται στα ακόλουθα Άρθρα αυτού του Κεφαλαίου VI, τα Άρθρα των Κεφαλαίων I έως V για τους αγώνες ανοικτού στίβου θα ισχύουν και στους Αγώνες Κλειστού Στίβου.

### ΑΡΘΡΟ 211

#### Στάδιο Κλειστού Στίβου

1. Το στάδιο θα είναι εξ ολοκλήρου κλειστό και στεγασμένο. Θα παρέχονται φωτισμός, θέρμανση και εξαερισμός για να δημιουργούνται ικανοποιητικές συνθήκες αγώνων.
2. Ο αγωνιστικός χώρος θα περιλαμβάνει έναν ελλειψοειδή στίβο· μία ευθεία στίβου για τους δρόμους ταχύτητας και εμποδίων· διαδρόμους φοράς και σκάμματα για τα άλματα. Θα πρέπει επιπλέον να παρέχεται βαλβίδα και τομέας ρίψης για τη Σφαιροβολία, είτε μόνιμα είτε προσωρινά. Όλες οι εγκαταστάσεις θα πρέπει να πληρούν τις προδιαγραφές του Εγχειριδίου Εγκαταστάσεων Στίβου της IAAF.
3. Όλος ο στίβος, οι διάδρομοι φοράς και οι περιοχές απογείωσης θα καλύπτονται με συνθετικό υλικό, το οποίο θα πρέπει κατά προτίμηση να είναι ικανό να δέχεται καρφιά 6 χλστών από τα παπούτσια των δρομέων.  
Εναλλακτικά πάχη θα μπορούν να δίνονται από τη διοίκηση του σταδίου, η οποία θα γνωστοποιεί στους αθλητές το επιτρεπόμενο μήκος των καρφιών (βλ. Άρθρο 143.4).  
Οι Αγώνες Κλειστού Στίβου που υπάγονται στα Άρθρα 1.1(α), (β), (γ), και (στ) θα πρέπει να διεξάγονται μόνον σε εγκαταστάσεις που έχουν το Πιστοποιητικό Εγκαταστάσεων Κλειστού Στίβου της IAAF.  
Συνιστάται ότι, όταν τέτοιες εγκαταστάσεις είναι διαθέσιμες, οι αγώνες που υπάγονται στα Άρθρα 1.1(δ), (ε), (ζ), (η), (θ) και (ι) θα μπορούν επίσης να διεξάγονται στις εγκαταστάσεις αυτές.
4. Το υπόβαθρο, πάνω στο οποίο απλώνεται η συνθετική επιφάνεια του στίβου, των διαδρόμων φοράς και των περιοχών απογείωσης, θα είναι είτε συμπαγές π.χ. μπετόν, ή εάν είναι επικρεμώμενης

κατασκευής (όπως ξύλινες σανίδες ή φύλλα κοντραπλακέ συναρμολογημένα σε δοκούς), χωρίς ειδικά τμήματα αναπήδησης και εφ' όσον είναι τεχνικά δυνατόν, κάθε διάδρομος φοράς θα έχει ομοιόμορφη ελαστικότητα σε όλο το μήκος του. Αυτό θα ελέγχεται, για την περιοχή απογείωσης των αλμάτων, πριν από κάθε αγώνα.

*Σημ. (i): Ένα “τμήμα αναπήδησης” είναι κάθε τμήμα που έχει επίτηδες σχεδιαστεί ή κατασκευαστεί με στόχο να παρέχει επιπλέον βοήθεια στους συμμετέχοντες αθλητές.*

*Σημ. (ii): Το Εγχειρίδιο Εγκαταστάσεων Στίβου της IAAF, το οποίο διατίθεται από τη Γραμματεία της IAAF ή μπορεί να μεταφορτωθεί από την ιστοσελίδα της IAAF, περιέχει λεπτομερέστερες και πιο συγκεκριμένες προδιαγραφές για τη σχεδίαση και την κατασκευή των κλειστών σταδίων, που περιλαμβάνουν και διαγράμματα για τη μέτρηση και σήμανση του στίβου.*

*Σημ. (iii): Οι ισχύουσες τυποποιημένες φόρμες που πρέπει να χρησιμοποιούνται για την αίτηση πιστοποίησης και την αναφορά μέτρησης, καθώς και για τις Διαδικασίες του Συστήματος Πιστοποίησης, διατίθενται από τη Γραμματεία της IAAF, ή μπορούν να μεταφορτωθούν από την ιστοσελίδα της IAAF.*

## ΑΡΘΡΟ 212

### Η Ευθεία του Στίβου

---

1. Η πλευρική κλίση του στίβου δεν πρέπει να υπερβαίνει το 1:100 και η κλίση στην κατεύθυνση που τρέχουν οι αθλητές δεν θα υπερβαίνει το 1:250 σε κανένα σημείο και το 1:1000 συνολικά.

#### **Διάδρομοι**

2. Ο στίβος θα πρέπει να έχει 6 το λιγότερο και 8 το πολύ διαδρόμους, διαχωρισμένους και οριοθετημένους και στις δύο πλευρές με άσπρες γραμμές πάχους 5 εκατ. Όλοι οι διάδρομοι θα έχουν πλάτος 1,22 μ. ( $\pm 0,01$  μ.) συμπεριλαμβανομένης και της γραμμής διαδρόμου στα δεξιά.

*Σημ.: Για όλους τους στίβους που κατασκευάστηκαν πριν από την 1η Ιανουαρίου του 2004, οι διάδρομοι μπορούν να έχουν μέγιστο πλάτος 1,25 μ.*

### ***Η Αφετηρία και ο Τερματισμός***

3. Θα πρέπει να υπάρχει ένας κενός χώρος τουλάχιστον 3 μ. πίσω από τη γραμμή εκκίνησης, ελεύθερος από κάθε εμπόδιο. Θα πρέπει να υπάρχει ένας κενός χώρος τουλάχιστον 10 μ. μετά τη γραμμή τερματισμού ελεύθερος από κάθε εμπόδιο, με επαρκή πρόβλεψη πέραν αυτού για να σταματούν οι αθλητές χωρίς να τραυματίζονται.

*Σημ.: Συνιστάται ιδιαίτερα όπως ο κενός χώρος μετά τη γραμμή τερματισμού να είναι τουλάχιστον 15 μ.*

## **ΑΡΘΡΟ 213**

### **Ο Ελλειψοειδής Στίβος και οι Διάδρομοι**

---

1. Το ονομαστικό μήκος θα πρέπει κατά προτίμηση να είναι 200 μ. Θα αποτελείται από δύο παράλληλες ευθείες και δύο στροφές, οι οποίες θα μπορούν να είναι επικλινείς και των οποίων οι ακτίνες θα πρέπει να είναι ίσες.

Η εσωτερική πλευρά του στίβου θα οριοθετείται είτε με κράσπεδο από κατάλληλο υλικό, ύψους και πλάτους περίπου 5 εκατ., είτε με μία άσπρη γραμμή πλάτους 5 εκατ. Η εξωτερική πλευρά αυτού του κρασπέδου ή της γραμμής θα σχηματίζει το εσωτερικό του διαδρόμου 1. Το εσωτερικό άκρο αυτής της γραμμής ή του κρασπέδου θα είναι οριζόντιο σε όλο το μήκος του στίβου, με μέγιστη κλίση 1:1000. Το κράσπεδο στις δύο ευθείες θα μπορεί να μην υπάρχει, οπότε θα αντικαθίσταται από μια άσπρη γραμμή πλάτους 5 εκατ.

#### ***Διάδρομοι***

2. Ο στίβος θα έχει το λιγότερο τέσσερις (4) και το πολύ έξι (6) διαδρόμους.

Οι διάδρομοι θα έχουν όλοι το ίδιο πλάτος με ελάχιστο 0,90 μ. και μέγιστο 1,10 μ., συμπεριλαμβανομένης της γραμμής διαδρόμου στα δεξιά. Οι διάδρομοι θα διαχωρίζονται με άσπρες γραμμές πλάτους 5 εκατ.

#### ***Κλίση***

3. Η γωνία κλίσης σε όλους τους διαδρόμους στη στροφή και, ξεχωριστά, στην ευθεία, θα πρέπει να είναι η ίδια σε οποιοδήποτε κάθετο τμήμα του στίβου. Η ευθεία θα μπορεί να είναι επίπεδη ή να έχει μια μέγιστη πλευρική κλίση 1:1000 προς τον εσωτερικό διάδρομο.

Για να διευκολυνθεί η αλλαγή από την ευθεία στην επικλινή στροφή, η αλλαγή αυτή θα μπορεί να γίνει με μια ομαλή βαθμιαία οριζόντια μετάβαση, η οποία θα μπορεί να επεκτείνεται μέσα στην ευθεία. Επιπρόσθετα, θα μπορεί να υπάρχει μια κάθετη μετάβαση.

#### **Σήμανση του Εσωτερικού Άκρου**

4. Όπου το εσωτερικό άκρο του στίβου οριοθετείται με μια άσπρη γραμμή, θα πρέπει επιπλέον να επισημαίνεται και με κώνους ή σημαίες στις στροφές και, προαιρετικά, και στις ευθείες. Οι κώνοι θα πρέπει να έχουν ύψος τουλάχιστον 20 εκατ. Οι σημαίες θα πρέπει να έχουν μέγεθος περίπου 25 εκατ. x 20 εκατ., τουλάχιστον 45 εκατ. ύψος και να είναι τοποθετημένες σε γωνία 60° ως προς την επιφάνεια του εδάφους εκτός του στίβου. Οι κώνοι ή οι σημαίες θα πρέπει να τοποθετούνται πάνω στην άσπρη γραμμή έτσι ώστε η άκρη της βάσης του κώνου ή του ιστού της σημαίας να συμπίπτει με το άκρο της πλησιέστερης προς το στίβο άσπρης γραμμής. Οι κώνοι ή οι σημαίες θα τοποθετούνται ανά διαστήματα όχι μεγαλύτερα του 1,5 μ. στις στροφές και των 10 μ. στις ευθείες.

*Σημ.: Σε όλους τους αγώνες κλειστού στίβου που γίνονται από την IAAF, συνιστάται ιδιαίτερα η χρήση εσωτερικού κρασπέδου.*

### ΑΡΘΡΟ 214

#### **Αφετηρία και Τερματισμός στον Ελλειψοειδή Στίβο**

---

1. Τεχνικές πληροφορίες για την κατασκευή και τη σήμανση ενός επικλινούς κλειστού στίβου 200 μ. δίνονται λεπτομερώς στο Εγχειρίδιο Εγκαταστάσεων Κλειστού Στίβου της IAAF. Παρακάτω παρατίθενται οι βασικές αρχές που πρέπει να υιοθετηθούν.

#### **Βασικές Προδιαγραφές**

2. Η αφετηρία και ο τερματισμός ενός αγώνα δρόμου θα επισημαίνονται με άσπρες γραμμές πλάτους 5 εκατ., κάθετες στις γραμμές διαδρόμων για τα ευθεία τμήματα του στίβου και κατά μήκος μιας ακτινωτής γραμμής για τις στροφές του στίβου.
3. Οι απαιτήσεις για τη γραμμή τερματισμού είναι ότι, αν είναι εφικτό, θα πρέπει να υπάρχει μόνο μία για όλες τις διαφορετικές αποστάσεις δρομικών αγωνισμάτων, ότι αυτή θα πρέπει να βρίσκεται επί του τμήματος της ευθείας του στίβου και ότι όσο το δυνατόν μεγαλύτερο τμήμα αυτής της ευθείας θα πρέπει να βρίσκεται πριν από τον τερματισμό.

4. Η βασική απαίτηση για όλες τις γραμμές εκκίνησης, είτε είναι ευθείες, κλιμακωτές ή καμπύλες, είναι ότι η απόσταση για κάθε αθλητή, όταν ακολουθεί τη συντομότερη επιτρεπτή διαδρομή, θα πρέπει να είναι η ίδια.
5. Όσο αυτό είναι δυνατόν, οι γραμμές εκκίνησης (και οι γραμμές για τις ζώνες αλλαγής στις Σκυταλοδρομίες) δεν θα πρέπει να βρίσκονται στο πιο απότομο τμήμα της κλίσης.

### ***Διεξαγωγή των Δρομικών Αγωνισμάτων***

6. Για δρόμους 400 μ. ή μικρότερους, κάθε αθλητής θα έχει ξεχωριστό διάδρομο στην εκκίνηση. Αγώνες δρόμου μέχρι και τα 300 μ., θα διεξάγονται αποκλειστικά σε διαδρόμους. Αγώνες δρόμου μεγαλύτεροι των 300 μ. και μικρότεροι των 800 μ. θα ξεκινούν και θα συνεχίζονται σε διαδρόμους μέχρι το τέλος της δεύτερης στροφής. Στο αγώνισμα των 800 μ. κάθε αθλητής θα μπορεί να τοποθετηθεί σε ξεχωριστό διάδρομο ή μέχρι και δύο αθλητές θα μπορούν να τοποθετηθούν στον ίδιο διάδρομο, ή μπορεί να δοθεί μια ομαδική εκκίνηση χρησιμοποιώντας κατά προτίμηση τους διαδρόμους 1 και 3.

Αγώνες δρόμου μεγαλύτεροι των 800 μ. θα διεξάγονται χωρίς διαδρόμους χρησιμοποιώντας μια τοξωτή γραμμή εκκίνησης ή ομαδική εκκίνηση.

*Σημ. (i): Σε αγώνες διαφορετικούς από εκείνους που διεξάγονται σύμφωνα με τα Άρθρα 1.1(α), (β), (γ) και (στ), τα εμπλεκόμενα Μέλη θα μπορούν να συμφωνούν να μην χρησιμοποιήσουν διαδρόμους για το αγώνισμα των 800 μ.*

*Σημ. (ii): Σε στίβους που έχουν λιγότερους από έξι διαδρόμους, θα μπορεί να δίνεται μια ομαδική εκκίνηση όπως στο Άρθρο 162.10, ώστε να επιτρέπεται η συμμετοχή σε έξι αθλητές.*

### ***Η Γραμμή Εκκίνησης και η Γραμμή Τερματισμού για Στίβο Ονομαστικού Μήκους 200 μ.***

7. Η γραμμή εκκίνησης στο 1ο διάδρομο θα πρέπει να βρίσκεται πάνω στην κύρια ευθεία. Η θέση της θα καθορίζεται έτσι ώστε η πλέον προχωρημένη κλιμακωτή γραμμή εκκίνησης στον εξωτερικό διάδρομο (αγώνας δρόμου 400 μ., βλ. Άρθρο 214.9) να βρίσκεται σε τέτοια θέση που η γωνία της κλίσης να μην είναι μεγαλύτερη από 12 μοίρες.

Η γραμμή τερματισμού για όλους τους αγώνες δρόμου στον ελλειψοειδή στίβο θα είναι μια προέκταση της γραμμής εκκίνησης στον 1ο διάδρομο, ακριβώς κάθετα στο στίβο και σε ορθή γωνία ως προς τις γραμμές των διαδρόμων.

### ***Κλιμακωτή Γραμμή Εκκίνησης για τον Δρόμο των 200 μ.***

8. Από τη στιγμή που η θέση της γραμμής εκκίνησης στον 1ο διάδρομο και η θέση της γραμμής τερματισμού έχουν προσδιοριστεί, η θέση των γραμμών εκκίνησης στους υπόλοιπους διαδρόμους θα πρέπει να καθορίζεται με μέτρηση σε κάθε διάδρομο από τη γραμμή τερματισμού προς τα πίσω. Η μέτρηση σε κάθε διάδρομο θα εκτελείται με τον ίδιο ακριβώς τρόπο όπως στον 1ο διάδρομο όταν μετριέται το μήκος του στίβου (βλ. Άρθρο 160.2).

Έχοντας προσδιορίσει τη θέση της γραμμής εκκίνησης εκεί όπου τέμνει τη γραμμή μέτρησης 20 εκατ. εξωτερικά της εσωτερικής πλευράς του διαδρόμου, η γραμμή θα προεκτείνεται ακριβώς κάθετα στο διάδρομο, με γωνία  $90^\circ$  ως προς τις γραμμές διαδρόμου αν είναι πάνω σε τμήμα ευθείας του στίβου. Αν είναι πάνω σε τμήμα στροφής του στίβου, η γραμμή της θέσης που πρόκειται να μετρηθεί θα χαράσσεται κατά μήκος μιας ακτινωτής γραμμής διαμέσου του κέντρου της στροφής κι αν αυτή βρίσκεται σε ένα από τα τμήματα μετάβασης (βλ. Άρθρο 213.3), κατά μήκος μιας ακτινωτής γραμμής διαμέσου του θεωρητικού κέντρου της καμπυλότητας σε εκείνο το σημείο. Η γραμμή εκκίνησης μπορεί τότε να σημειωθεί με πλάτος 5 εκατ., επί της πλευράς της μετρημένης θέσης που βρίσκεται πλησιέστερα στον τερματισμό.

### ***Κλιμακωτές Γραμμές Εκκίνησης για Δρόμους πάνω από 200 μ. και μέχρι και τα 800 μ.***

9. Επειδή οι αθλητές επιτρέπεται να αφήσουν τους ατομικούς τους διαδρόμους μόλις εισέλθουν στην ευθεία αφού έχουν διατρέξει μία ή δύο στροφές σε διαδρόμους, για τις θέσεις εκκίνησης θα ληφθούν υπόψη δύο παράγοντες. Πρώτον, οι ανοχές για την κανονική κλιμάκωση, παρόμοιες με εκείνες για το δρόμο των 200 μ. (βλ. Άρθρο 214.8). Δεύτερον, μια διόρθωση στη γραμμή εκκίνησης σε κάθε διάδρομο που να αποκαθιστά τους αθλητές των εξωτερικών διαδρόμων, οι οποίοι πρέπει να διατρέξουν μεγαλύτερη απόσταση από εκείνους των εσωτερικών διαδρόμων προκειμένου να φθάσουν στην εσωτερική θέση στο τέλος της ευθείας μετά τη γραμμή εγκατάλειψης διαδρόμων. Αυτές οι διορθώσεις μπορούν να καθορίζονται όταν χαράσσεται η γραμμή εγκατάλειψης διαδρόμων, κατά την οποία οι αθλητές επιτρέπεται να αφήνουν τους διαδρόμους τους.



Η γραμμή εγκατάλειψης διαδρόμων θα είναι μια τοξωτή γραμμή που θα σημειώνεται μετά από κάθε στροφή, πλάτους 5 εκατ., κάθετη σε όλους τους διαδρόμους εκτός από τον 1ο. Για να βοηθούνται οι αθλητές στο να αναγνωρίζουν τη γραμμή εγκατάλειψης διαδρόμων, μικροί κώνοι ή πρίσματα, 5 εκατ. x 5 εκατ. και όχι ψηλότεροι από 15 εκατ., κατά προτίμηση διαφορετικού χρώματος από τη γραμμή εγκατάλειψης διαδρόμων και τις γραμμές των διαδρόμων, θα πρέπει να τοποθετούνται πάνω στις γραμμές διαδρόμων αμέσως πριν από το σημείο τομής των γραμμών διαδρόμων με τη γραμμή εγκατάλειψης διαδρόμων. Δυστυχώς, επειδή οι γραμμές εκκίνησης έχουν πάχος 5 εκ., είναι αδύνατο να σημειωθούν δύο διαφορετικές γραμμές εκκίνησης, εκτός κι αν η διαφορά θέσης τους υπερβαίνει τα 7 εκατ. περίπου, ώστε να αφήνει έναν κενό χώρο 2 εκατ. ανάμεσα στις γραμμές εκκίνησης. Όπου παρουσιάζεται το πρόβλημα αυτό, η λύση είναι να χρησιμοποιείται η γραμμή εκκίνησης που βρίσκεται πιο πίσω από όλες. Το πρόβλημα δεν παρουσιάζεται στο διάδρομο 1, αφού, εξ ορισμού, δεν υπάρχει διόρθωση για τη γραμμή εγκατάλειψης διαδρόμων. Αυτό παρουσιάζεται στους εσωτερικούς διαδρόμους (δηλ. το 2ο και τον 3ο), αλλά όχι στους εξωτερικούς διαδρόμους (δηλ. τον 5ο και τον 6ο) όπου η διόρθωση εξαιτίας της γραμμής εγκατάλειψης διαδρόμων είναι μεγαλύτερη από 7 εκατ. Στους εξωτερικούς διαδρόμους εκείνους όπου ο διαχωρισμός είναι επαρκής, μια δεύτερη γραμμή εκκίνησης θα μπορεί να μετρηθεί μπροστά από την πρώτη με την απαιτούμενη "διόρθωση" που καθορίζεται από την χάραξη της γραμμής εγκατάλειψης διαδρόμων. Η δεύτερη γραμμή εκκίνησης θα μπορεί τότε να επισημαίνεται με τον ίδιο τρόπο όπως εκείνη για το δρόμο των 200 μ. Η θέση αυτής της γραμμής εκκίνησης στον εξωτερικό διάδρομο είναι εκείνη που καθορίζει τη θέση όλων των γραμμών εκκίνησης και της γραμμής τερματισμού πάνω στο στίβο. Για να αποφευχθεί η έκθεση του αθλητή που εκκινεί στον εξωτερικό διάδρομο στο πολύ σοβαρό μειονέκτημα της εκκίνησης σε έναν απότομα επικλινή στίβο, όλες οι γραμμές εκκίνησης και επομένως η γραμμή τερματισμού μετακινούνται επαρκώς μακριά πίσω από την πρώτη στροφή, έτσι ώστε να περιοριστεί η απότομη κλίση σε ένα ικανοποιητικό επίπεδο. Για το λόγο αυτό είναι απαραίτητο να καθοριστεί πρώτα η θέση των γραμμών εκκίνησης για τα 400 μ. και τα 800 μ. στον εξωτερικό διάδρομο και μετά να χαραχθούν αντίστροφα όλες οι υπόλοιπες γραμμές εκκίνησης, φθάνοντας τελικά στη γραμμή τερματισμού.

### **Προκριματικοί Γύροι και Σειρές**

10. Στους αγώνες κλειστού στίβου, εκτός από εξαιρετικές περιπτώσεις, θα χρησιμοποιούνται οι παρακάτω πίνακες για να καθορίζεται ο αριθμός των προκριματικών γύρων και ο αριθμός των σειρών σε κάθε γύρο που πρέπει να διεξαχθούν, καθώς και η διαδικασία πρόκρισης, δηλ. όσοι προκρίνονται βάσει θέσης (Π = Πρώτοι) και χρόνου (ΚΧ = καλύτεροι χρόνοι) σε κάθε γύρο των Αγωνισμάτων Δρόμων:

#### **60 μ., 60 μ. Εμπόδια**

Δηλωθέντες	1 <sup>ος</sup> γύρος			2 <sup>ος</sup> γύρος			Ημιτελικοί		
	Σειρές	Π	ΚΧ	Σειρές	Π	ΚΧ	Σειρές	Π	ΚΧ
9-16	2	3	2						
17-24	3	2	2						
25-32	4	3	4				2	4	
33-40	5	4	4				3	2	2
41-48	6	3	6				3	2	2
49-56	7	3	3				3	2	2
57-64	8	2	8				3	2	2
65-72	9	2	6				3	2	2
73-80	10	2	4				3	2	2

#### **200 μ., 400 μ., 800 μ., 4x200 μ., 4x400 μ.**

Δηλωθέντες	1 <sup>ος</sup> γύρος			2 <sup>ος</sup> γύρος			Ημιτελικοί		
	Σειρές	Π	ΚΧ	Σειρές	Π	ΚΧ	Σειρές	Π	ΚΧ
7-12	2	2	2						
13-18	3	3	3				2	3	
19-24	4	2	4				2	3	
25-30	5	2	2				2	3	
31-36	6	2	6				3	2	
37-42	7	2	4				3	2	
43-48	8	2	2				3	2	
49-54	9	2	6	4	3		2	3	
55-60	10	2	4	4	3		2	3	

**1500 μ.**

Δηλωθέντες	1 <sup>ος</sup> γύρος			2 <sup>ος</sup> γύρος			Ημιτελικοί		
	Σειρές	Π	KX	Σειρές	Π	KX	Σειρές	Π	KX
12-18	2	3	3						
19-27	3	2	3						
28-36	4	2	1						
37-45	5	3	3				2	3	3
46-54	6	2	6				2	3	3
55-63	7	2	4				2	3	3

**3000 μ.**

Δηλωθέντες	1 <sup>ος</sup> γύρος		
	Σειρές	Π	KX
16-24	2	4	4
25-36	3	3	3
37-48	4	2	4

Σημ.: Οι παραπάνω διαδικασίες πρόκρισης ισχύουν μόνον για ελλειψοειδείς στίβους 6 διαδρόμων ή και για ευθείες 8 διαδρόμων.

### **Κλήρωση Διαδρόμων**

11. Σε όλα τα αγωνίσματα εκτός από τα 800 μ., που διεξάγονται εξ ολοκλήρου ή μερικώς σε διαδρόμους γύρω από μια στροφή, όταν υπάρχουν διαδοχικοί γύροι ενός αγώνα δρόμου, θα γίνονται τρεις κληρώσεις διαδρόμων:

- α) μια για τους δύο υψηλότερα καταταχθέντες αθλητές ή ομάδες για να καθοριστεί ποιοί θα τοποθετηθούν στους δύο εξωτερικούς διαδρόμους;
- β) άλλη μια για τους αθλητές ή τις ομάδες που κατατάχθηκαν τρίτοι και τέταρτοι για να καθοριστεί ποιοί θα τοποθετηθούν στους δύο επόμενους διαδρόμους;
- γ) και μία ακόμη για τους υπόλοιπους αθλητές ή ομάδες για να καθοριστεί ποιοί θα τοποθετηθούν σε όσους εσωτερικούς διαδρόμους τυχόν απομένουν.

Η προαναφερθείσα κατάταξη θα καθορίζεται ως εξής:

- δ) για τον πρώτο γύρο από τη σχετική λίστα έγκυρων επιδόσεων που επιτεύχθηκαν κατά τη διάρκεια της προκαθορισμένης περιόδου.
- ε) μετά τον πρώτο γύρο, σύμφωνα με τις διαδικασίες που ορίζονται στο Άρθρο 166.3(α).

12. Σε όλους τους άλλους αγώνες δρόμων η κατανομή σε διαδρόμους θα γίνεται με κλήρωση σύμφωνα με τα Άρθρα 166.4 και 166.8.

### ΑΡΘΡΟ 215

#### **Αθλητική Περιβολή, Παπούτσια και Αριθμοί Συμμετοχής**

---

Το τμήμα εκείνο κάθε καρφιού που προεξέχει από τη σόλα ή από το τακούνι, δεν θα πρέπει να υπερβαίνει τα 6 χιλ. (ή όπως ορίζεται από την Οργανωτική Επιτροπή), πάντα όμως υπό τη δέσμευση των μέγιστων ορίων που προβλέπονται στο Άρθρο 143.4.

### ΑΡΘΡΟ 216

#### **Δρόμοι με Εμπόδια**

---

1. Οι καθιερωμένες αποστάσεις θα είναι: 50 μ. ή 60 μ. επί της ευθείας του στίβου.
2. Περιγραφή των εμποδίων για τους δρόμους:

	Παίδες	Έφηβοι	Άνδρες	Κορασίδες	Νεάνιδες/ Γυναίκες
Ύψος του εμποδίου	0,914 μ.	0,991 μ.	1,067 μ.	0,762 μ.	0,838 μ.
Απόσταση	50 μ./60 μ.				
Αριθμός Εμποδίων	4/5				
Από αφετηρία μέχρι το πρώτο εμπόδιο	13,72 μ.			13,00 μ.	
Ανάμεσα στα εμπόδια	9,14 μ.			8,50 μ.	
Από τελευταίο εμπόδιο μέχρι τον τερματισμό	8,86 μ./9,72 μ.			11,50 μ./13,00 μ.	

### ΑΡΘΡΟ 217

#### **Σκυταλοδρομίες**

---

#### **Διεξαγωγή των Σκυταλοδρομιών**

1. Στη σκυταλοδρομία 4x200 μ. ολόκληρο το πρώτο σκέλος και η πρώτη στροφή του δεύτερου σκέλους μέχρι το πλησιέστερο άκρο της γραμμής εγκατάλειψης διαδρόμων που περιγράφεται στο Άρθρο 214.9, θα διατρέχονται σε διαδρόμους. Το Άρθρο 170.7 δεν θα ισχύει, άρα για το λόγο αυτό ο δεύτερος, ο τρίτος και ο τέταρτος αθλητής δεν θα επιτρέπεται να αρχίζουν να τρέχουν έξω από τις ζώνες αλλαγής τους, οπότε θα ξεκινούν μέσα από τη ζώνη αυτή.

2. Στη σκυταλοδρομία 4x400 μ. οι πρώτες δύο στροφές θα διατρέχονται σε διαδρόμους. Έτσι η ίδια γραμμή εγκατάλειψης διαδρόμων, οι γραμμές αφητηρίας κλπ., θα χρησιμοποιούνται όπως στον ατομικό δρόμο των 400 μ.
3. Στη σκυταλοδρομία 4x800 μ. η πρώτη στροφή θα διατρέχεται σε διαδρόμους. Έτσι η ίδια γραμμή εγκατάλειψης διαδρόμων, οι γραμμές αφητηρίας κλπ., θα χρησιμοποιούνται όπως στον ατομικό δρόμο των 800 μ.
4. Στις Σκυταλοδρομίες που οι αθλητές επιτρέπεται να αφήσουν τους ατομικούς τους διαδρόμους όταν εισέρχονται στην ευθεία, αφού έχουν διατρέξει δύο ή τρεις στροφές του στίβου σε διαδρόμους, η διάταξη για την κλιμακωτή εκκίνηση περιγράφεται στο Άρθρο 214.9.
5. Οι αθλητές που περιμένουν στο τρίτο και τέταρτο σκέλος της σκυταλοδρομίας 4x200 μ., στο δεύτερο, τρίτο και τέταρτο σκέλος της σκυταλοδρομίας 4x400 μ. και στη σκυταλοδρομία 4x800 μ. θα τοποθετούνται, κάτω από την καθοδήγηση ενός εντεταλμένου για το σκοπό αυτό κριτή, στη θέση αναμονής τους με την ίδια σειρά (από τον εσωτερικό διάδρομο προς τον εξωτερικό) όπως η σειρά με την οποία τα μέλη της δικής τους ομάδας εισέρχονται στην τελευταία στροφή. Από τη στιγμή που οι επερχόμενοι αθλητές περάσουν το σημείο αυτό, οι αθλητές στις θέσεις αναμονής θα διατηρούν τη σειρά τους και δεν θα αλλάζουν θέσεις στην αρχή της ζώνης αλλαγής. Αν ένας αθλητής δεν τηρήσει το Άρθρο αυτό, η ομάδα του θα ακυρώνεται.

*Σημ.: Εξαιτίας των στενών διαδρόμων, στις Σκυταλοδρομίες κλειστού στίβου είναι πολύ πιο πιθανές οι συγκρούσεις και οι ακούσιες παρεμποδίσεις απ' ό,τι στις Σκυταλοδρομίες ανοικτού στίβου. Κατόπιν τούτου συνιστάται, όταν αυτό είναι εφικτό, να αφήνεται ένας κενός διάδρομος ανάμεσα σε κάθε ομάδα.*

## ΑΡΘΡΟ 218

### Άλμα σε Ύψος

---

#### **Ο Διάδρομος Φοράς και η Περιοχή Απογείωσης**

1. Αν χρησιμοποιούνται φορητά στρώματα, όλες οι αναφορές στα Άρθρα για το επίπεδο του χώρου απογείωσης θα πρέπει να ερμηνεύονται ως αναφορά στο επίπεδο της πάνω επιφάνειας του στρώματος.

2. Οι αθλητές θα μπορούν να ξεκινούν τη φορά τους στο κεκλιμένο τμήμα του ελλειψοειδούς στίβου, με την προϋπόθεση ότι τα τελευταία 15 μ. της φοράς τους θα είναι πάνω σε ένα διάδρομο που πληροί τις απαιτήσεις των Άρθρων 182.3, 182.4 και 182.5.

#### ΑΡΘΡΟ 219

#### Άλμα επί Κοντώ

---

##### ***Ο Διάδρομος Φοράς***

Οι αθλητές θα μπορούν να ξεκινούν τη φορά τους στο κεκλιμένο τμήμα του ελλειψοειδούς στίβου, με την προϋπόθεση ότι τα τελευταία 40 μ. της φοράς τους θα είναι πάνω σε ένα διάδρομο που πληροί τις απαιτήσεις των Άρθρων 183.6 και 183.7.

#### ΑΡΘΡΟ 220

#### Οριζόντια Άλματα

---

##### ***Ο Διάδρομος Φοράς***

Οι αθλητές θα μπορούν να ξεκινούν τη φορά τους στο κεκλιμένο τμήμα του ελλειψοειδούς στίβου, με την προϋπόθεση ότι τα τελευταία 40 μ. της φοράς τους θα είναι πάνω σε ένα διάδρομο που πληροί τις απαιτήσεις των Άρθρων 184.1 και 184.2.

#### ΑΡΘΡΟ 221

#### Σφαιροβολία

---

##### ***Ο Τομέας Ρίψης της Σφαίρας***

1. Ο τομέας ρίψης της σφαίρας θα αποτελείται από κάποιο κατάλληλο υλικό πάνω στο οποίο η σφαίρα θα αφήνει αποτύπωμα, αλλά το οποίο θα ελαχιστοποιεί και κάθε αναπήδηση.
2. Όταν υπάρχει ανάγκη να εξασφαλίζεται η ασφάλεια των θεατών, των αγωνοδικών και των αθλητών, ο τομέας ρίψης θα περικλείεται στο απομακρυσμένο άκρο του και στις δύο κάθετες πλευρές από ένα ανασταλτικό φράγμα ή κι από προστατευτικό δίχτυ, που θα τοποθετούνται όσο πιο κοντά στη βαλβίδα κρίνεται απαραίτητο. Το ελάχιστο συνιστώμενο ύψος του δικτύου θα είναι 4 μ. και θα είναι αρκετό για να σταματάει τη σφαίρα, είτε αυτή βρίσκεται στον αέρα είτε σε αναπήδηση από την επιφάνεια προσγειώσης.

3. Με δεδομένο τον περιορισμένο χώρο στο εσωτερικό ενός κλειστού σταδίου, η περιοχή που περικλείεται από το ανασταλτικό φράγμα μπορεί να μην είναι αρκετά μεγάλη για να περιλαμβάνει έναν πλήρη τομέα  $34,92^\circ$ . Οι παρακάτω όροι θα εφαρμόζονται σε κάθε τέτοιο περιορισμό.
- (α) Το ανασταλτικό φράγμα στο απομακρυσμένο άκρο θα βρίσκεται τουλάχιστον 50 εκ. μακρύτερα από το ισχύον Παγκόσμιο Ρεκόρ Σφαιροβολίας ανδρών ή γυναικών.
  - (β) Οι γραμμές τομέα και στις δύο πλευρές θα πρέπει να είναι συμμετρικές γύρω από την κεντρική γραμμή του τομέα των  $34,92^\circ$ .
  - (γ) Οι γραμμές τομέα θα μπορούν είτε να απλώνονται ακτινωτά από το κέντρο της βαλβίδας Σφαιροβολίας περιλαμβάνοντας έναν πλήρη τομέα  $34,92^\circ$ , ή να είναι παράλληλες μεταξύ τους και προς την κεντρική γραμμή του τομέα των  $34,92^\circ$ . Όπου οι γραμμές τομέα είναι παράλληλες, η ελάχιστη απόσταση μεταξύ των δύο γραμμών τομέα πρέπει να είναι 9 μέτρα.

#### ***Κατασκευή της Σφαίρας***

4. Ανάλογα με τον τύπο του τομέα ρίψης (βλ. Άρθρο 221.1), η σφαίρα θα πρέπει να είναι είτε από συμπαγές μέταλλο ή από μεταλλικό περίβλημα, ή, εναλλακτικά, από περίβλημα από μαλακό πλαστικό ή καουτσούκ με κατάλληλο γέμισμα. Δεν θα μπορούν να χρησιμοποιηθούν στον ίδιο αγώνα και οι δύο τύποι σφαίρας.

#### ***Σφαίρα από Συμπαγές Μέταλλο ή από Μεταλλικό Περίβλημα***

5. Και οι δύο τύποι θα συμφωνούν με τα Άρθρα 188.4 και 188.5, για τη Σφαιροβολία ανοικτού στίβου.

#### ***Σφαίρα Πλαστική ή με Περίβλημα από Καουτσούκ***

6. Η σφαίρα θα έχει ένα περίβλημα από μαλακό πλαστικό ή καουτσούκ με κατάλληλο γέμισμα, τέτοιο ώστε να μην προξενείται ζημιά όταν προσγειώνεται σε ένα κανονικό δάπεδο αθλητικής αίθουσας. Θα έχει σχήμα σφαιρικό και η τελική καταργασία της επιφάνειάς της θα είναι λεία. Για να είναι λεία, η επιφάνεια θα πρέπει να έχει μέσο ύψος μικρότερο από  $1.6\mu\text{m}$ , δηλ. να έχει βαθμό τραχύτητας N7 ή μικρότερο.

Η σφαίρα θα ανταποκρίνεται στις ακόλουθες προδιαγραφές:

Ελάχιστο βάρος για αποδοχή σε αγώνες και για αναγνώριση Ρεκόρ	4,000 χλγρ.	7,260 χλγρ.
Πληροφορία για κατασκευαστές: Εύρος για προμήθεια οργάνων σε αγώνες	4,005 χλγρ.	7,265 χλγρ.
	4,025 χλγρ.	7,285 χλγρ.
Ελάχιστη διάμετρος	95 χλστά	110 χλστά
Μέγιστη διάμετρος	130 χλστά	145 χλστά

## ΑΡΘΡΟ 222

### Αγώνες Συνθέτων Αγωνισμάτων

---

#### *Ανδρες (Πένταθλο)*

1. Το Πένταθλο αποτελείται από πέντε αγωνίσματα, τα οποία θα διεξάγονται σε μία ημέρα με την ακόλουθη σειρά:  
60 μ. Εμπόδια, Μήκος, Σφαιροβολία, Ύψος, 1000 μ.

#### *Ανδρες (Επταθλο)*

2. Το Έπταθλο αποτελείται από επτά αγωνίσματα, τα οποία θα διεξάγονται σε δύο συνεχόμενες ημέρες με την ακόλουθη σειρά:  
Πρώτη ημέρα: 60 μ., Μήκος, Σφαιροβολία, Ύψος.  
Δεύτερη ημέρα: 60 μ. Εμπόδια, Επί Κοντώ, 1000 μ.

#### *Γυναίκες (Πένταθλο)*

3. Το Πένταθλο αποτελείται από πέντε αγωνίσματα και θα διεξάγεται σε μία ημέρα με την ακόλουθη σειρά:  
60 μ. Εμπόδια, Ύψος, Σφαιροβολία, Μήκος, 800 μ.

#### *Σειρές και Όμιλοι*

4. Κατά προτίμηση τέσσερις ή περισσότεροι, και ποτέ λιγότεροι από τρεις, αθλητές θα τοποθετούνται σε κάθε σειρά ή όμιλο.



# ΚΕΦΑΛΑΙΟ 7<sup>ο</sup> - ΑΓΩΝΙΣΜΑΤΑ ΒΑΔΗΝ

ΑΡΘΡΟ 230

## Το Βάδην

---

+

1. Το Βάδην είναι μια διαδοχή βημάτων που γίνονται με τρόπο που ο βαδιστής να έρχεται σε επαφή με το έδαφος, έτσι ώστε να μην εμφανίζεται καμία ορατή (στο ανθρώπινο μάτι) απώλεια επαφής. Το κινούμενο προς τα εμπρός πόδι θα πρέπει να είναι τεντωμένο (δηλ. να μη λυγίζει στο γόνατο) από τη στιγμή της πρώτης επαφής με το έδαφος μέχρι την κάθετη όρθια θέση.

### *Κριτές*

2. (α) Οι ορισθέντες κριτές του Βάδην θα εκλέγουν έναν Επικεφαλής Κριτή, αν δεν έχει οριστεί κάποιος προηγουμένως.  
(β) Όλοι οι Κριτές θα ενεργούν ανεξάρτητα ο ένας από τον άλλον και οι κρίσεις τους θα είναι βασισμένες στις παρατηρήσεις δια γυμνού οφθαλμού.  
(γ) Στους αγώνες που διεξάγονται σύμφωνα με το Άρθρο 1.1(α), όλοι οι Κριτές θα είναι Διεθνείς Κριτές Βάδην. Στους αγώνες που διεξάγονται σύμφωνα με τα Άρθρα 1.1(β), (γ), (ε), (στ), (ζ) και (ι), όλοι οι Κριτές θα είναι είτε Κριτές Βάδην Ηπείρου είτε Διεθνείς Κριτές Βάδην.  
(δ) Για τους Αγώνες Βάδην σε Δημόσια Οδό, θα πρέπει κανονικά να υπάρχουν από έξι το λιγότερο έως εννέα το πολύ Κριτές, συμπεριλαμβανομένου και του Επικεφαλής Κριτή.  
(ε) Για τους Αγώνες Βάδην εντός Σταδίου, θα πρέπει κανονικά να υπάρχουν έξι Κριτές, συμπεριλαμβανομένου και του Επικεφαλής Κριτή.  
(στ) Για τους αγώνες που διεξάγονται σύμφωνα με το Άρθρο 1.1(α) μόνον ένας Κριτής από κάθε χώρα θα μπορεί να ασκεί καθήκοντα.

### **Επικεφαλής Κριτής**

3. (α) Στους αγώνες που διεξάγονται σύμφωνα με τα Άρθρα 1.1(α), (β), (γ), (δ) και (στ), ο Επικεφαλής Κριτής έχει την εξουσία να ακυρώνει έναν αθλητή στα τελευταία 100 μ., όταν ο τρόπος με τον οποίο ο αθλητής κινείται αποτυγχάνει καταφανώς να συμμορφωθεί με το Άρθρο 230.1, ανεξαρτήτως του αριθμού των προηγούμενων Κόκκινων Καρτών που ο Επικεφαλής Κριτής έχει λάβει για τον αθλητή αυτόν. Ο αθλητής που ακυρώνεται από τον Επικεφαλής Κριτή υπό αυτές τις συνθήκες, θα επιτρέπεται να τερματίσει τον αγώνα. Ο αθλητής θα ενημερώνεται για τον αποκλεισμό του από τον Επικεφαλής Κριτή ή από ένα Βοηθό του Επικεφαλής Κριτή, οι οποίοι θα επιδεικνύουν μια κόκκινη ταμπέλα στον αθλητή, το νωρίτερο δυνατόν μόλις ο αθλητής τερματίσει τον αγώνα.
- (β) Ο Επικεφαλής Κριτής θα ενεργεί ως ο επιβλέπων αγωνοδίκης για τον αγώνα, και θα ενεργεί ως Κριτής μόνον στην ειδική περίπτωση που αναφέρεται στο Άρθρο 230.3(α). Στους αγώνες που διεξάγονται σύμφωνα με τα Άρθρα 1.1(α), (β), (γ) και (στ), θα ορίζονται δύο ή περισσότεροι Βοηθοί του Επικεφαλής Κριτή. Ο Βοηθός (ή οι Βοηθοί) του Επικεφαλής Κριτή θα έχει ως καθήκον να βοηθάει μόνον στη γνωστοποίηση των ακυρώσεων και δεν θα ενεργεί ως Κριτής Βάδην.
- (γ) Για όλους τους αγώνες που διεξάγονται σύμφωνα με τα Άρθρα 1.1(α), (β), (γ) και (στ), θα ορίζεται ένας αγωνοδίκης που θα είναι επιφορτισμένος με τον Πίνακα (ή τους Πίνακες) Παρατηρήσεων, καθώς και ένας Σημειωτής του Επικεφαλής Κριτή.

### **Κίτρινη Ταμπέλα**

4. Όταν ένας κριτής δεν πειθείται εντελώς ότι ο αθλητής συμμορφώνεται πλήρως με το άρθρο 230.1, θα πρέπει να δείχνει στον αθλητή, όπου είναι εφικτό, μια κίτρινη ταμπέλα που να υποδεικνύει την παράβαση.  
Ένας αθλητής δεν μπορεί να δει δεύτερη κίτρινη ταμπέλα από τον ίδιο Κριτή για το ίδιο παράπτωμα. Αφού έχει ήδη δείξει την κίτρινη ταμπέλα σε έναν αθλητή, ο Κριτής θα ενημερώνει τον Επικεφαλής Κριτή για την ενέργειά του μετά τον αγώνα.

### **Κόκκινες Κάρτες**

5. Όταν ένας Κριτής προσέξει ότι ένας αθλητής αποτυγχάνει να συμμορφωθεί με το Άρθρο 230.1, επιδεικνύοντας ορατή απώλεια επαφής με το έδαφος ή λυγισμένο γόνατο σε οποιαδήποτε στιγμή του αγώνα, ο Κριτής θα αποστέλλει μια Κόκκινη Κάρτα προς τον Επικεφαλής Κριτή.

### **Ακύρωση**

6. (α) Όταν για τον ίδιο αθλητή έχουν αποσταλεί τρεις Κόκκινες Κάρτες από τρεις διαφορετικούς Κριτές προς τον Επικεφαλής Κριτή, ο αθλητής αυτός θα ακυρώνεται και θα ενημερώνεται για την ακύρωση αυτή από τον Επικεφαλής Κριτή ή από ένα Βοηθό του Επικεφαλής Κριτή, με την επίδειξη μιας κόκκινης ταμπέλας. Τυχόν παράλειψη να ενημερωθεί ο αθλητής δεν θα συνεπάγεται την αποκατάσταση του αθλητή που ακυρώθηκε.
- (β) Στους τους αγώνες που υπάγονται στα Άρθρα 1.1(α), (β), (γ) ή (ε), σε καμία περίπτωση δεν θα μπορεί να ακυρωθεί αθλητής με δύο Κόκκινες Κάρτες δύο Κριτών της ίδιας εθνικότητας.
- (γ) Στους Αγώνες Δρόμου Εντός Σταδίου, ο αθλητής ο οποίος ακυρώνεται θα πρέπει να εγκαταλείπει αμέσως το στίβο, ενώ στους Αγώνες Δρόμου σε Δημόσια Οδό, ο αθλητής, αμέσως αφού ακυρωθεί, θα πρέπει να αφαιρέσει τους διακριτικούς αριθμούς και να εγκαταλείψει τη διαδρομή. Κάθε αθλητής που ακυρώνεται και αρνείται να εγκαταλείψει τη διαδρομή ή το στίβο θα μπορεί να υποστεί περαιτέρω πειθαρχικές συνέπειες σύμφωνα με τα Άρθρα 60.4(στ) και 145.2.
- (δ) Ένας ή περισσότεροι Πίνακες Παρατηρήσεων θα είναι τοποθετημένοι στη διαδρομή και κοντά στον τερματισμό για να ενημερώνουν τους αθλητές για τον αριθμό των Κόκκινων Καρτών που έχουν αποσταλεί στον Επικεφαλής Κριτή για κάθε αθλητή. Το σύμβολο κάθε παραπτώματος θα σημειώνεται επίσης στον Πίνακα Παρατηρήσεων.
- (ε) Για όλους τους αγώνες του Άρθρου 1.1(α), θα πρέπει να χρησιμοποιούνται από τους κριτές φορητές συσκευές ηλεκτρονικού υπολογιστή με δυνατότητα αναμετάδοσης, για να γνωστοποιούν όλες τις Κόκκινες Κάρτες στο Σημειωτή και στον Πίνακα (ή τους Πίνακες) Παρατηρήσεων. Σε όλους

τους υπόλοιπους αγώνες, στους οποίους δεν χρησιμοποιείται τέτοιο σύστημα, ο Επικεφαλής Κριτής, αμέσως μετά το τέλος του αγωνίσματος, θα αναφέρει στον Έφορο τα στοιχεία όλων των αθλητών που ακυρώθηκαν σύμφωνα με το Άρθρο 230.3(α) ή 230.6(α), υποδεικνύοντας την αριθμό της φανέλας τους, την ώρα της ενημέρωσης και τα παραπτώματα· το ίδιο θα γίνεται και για όλους τους αθλητές που δέχθηκαν Κόκκινες Κάρτες.

### ***Η Εκκίνηση***

7. Οι αγώνες δρόμου θα εκκινούν με την εκπυρσοκρότηση ενός πιστολιού. Θα χρησιμοποιούνται οι εντολές για τους δρόμους απόστασης μεγαλύτερης των 400 μ. (βλ. Άρθρο 162.2(β)). Στους αγώνες που συμμετέχει μεγάλος αριθμός αθλητών, θα πρέπει να δίνονται προειδοποιήσεις πέντε λεπτά, τρία λεπτά και ένα λεπτό πριν από την εκκίνηση του αγώνα. Στο παράγγελμα “Λάβετε θέση”, ο Αφέτης θα βεβαιώνεται πρώτα ότι κανένας αθλητής δεν έχει τοποθετήσει το πόδι του (ή οποιοδήποτε μέρος του σώματός του) έτσι ώστε να αγγίζει τη γραμμή εκκίνησης ή το έδαφος μπροστά από αυτήν, και μετά θα δίνει την εκκίνηση του αγώνα.

### ***Ασφάλεια και Ιατρική Περιθαλψη***

8. (α) Η Οργανωτική Επιτροπή των Αγωνισμάτων Βάδην θα μεριμνά για την ασφάλεια των αθλητών και των αγωνοδίκων. Στους αγώνες που διεξάγονται σύμφωνα με τα Άρθρα 1.1(α), (β), (γ) και (στ), η Οργανωτική Επιτροπή θα διασφαλίζει ότι οι δρόμοι που χρησιμοποιούνται για τον αγώνα θα είναι κλειστοί στην κυκλοφορία μηχανοκίνητων τροχοφόρων σε όλες τις κατευθύνσεις.
- (β) Στους αγώνες που διεξάγονται σύμφωνα με τα Άρθρα 1.1(α), (β), (γ) και (στ), τα αγωνίσματα θα είναι προγραμματισμένα να αρχίζουν και να τελειώνουν με το φως της ημέρας.
- (γ) Δεν θα θεωρείται βοήθεια η δια χειρός ιατρική εξέταση κατά τη διάρκεια της εξέλιξης ενός αγώνα από το επίσημο ιατρικό προσωπικό που ορίζεται από την Οργανωτική Επιτροπή και αναγνωρίζεται από περιβραχιόνια, γιλέκα ή παρόμοιο ευδιάκριτο ένδυμα.
- (δ) Ένας αθλητής θα αποσύρεται αμέσως από τον αγώνα αν λάβει τέτοια εντολή από τον Ιατρικό Εκπρόσωπο ή από ένα μέλος του επίσημου ιατρικού προσωπικού.

## **Σταθμοί Ποτηριών/Σπόγγων και Αναψυκτικών στους Αγώνες σε Δημόσια Οδό**

9. (α) Νερό και άλλα κατάλληλα αναψυκτικά θα διατίθενται στην αφετηρία και στον τερματισμό όλων των αγώνων.
- (β) Για όλα τα αγωνίσματα απόστασης 5 χλμ. και πάνω μέχρι και τα 10 χλμ., θα υπάρχουν σταθμοί ποτηριών/σπόγγων μόνο για νερό σε κατάλληλα διαστήματα, αν οι καιρικές συνθήκες επιτρέπουν τέτοια μέριμνα.  
*Σημ.: Σταθμοί κατακλιτισμού θα μπορούν επίσης να προβλεφθούν, όταν αυτό θεωρείται απαραίτητο κάτω από συγκεκριμένες οργανωτικές ή και κλιματολογικές συνθήκες.*
- (γ) Για όλα τα αγωνίσματα απόστασης μεγαλύτερης των 10 χλμ., θα εγκαθίστανται σταθμοί αναψυκτικών σε κάθε γύρο. Επιπλέον, σταθμοί ποτηριών/σπόγγων μόνο για νερό θα είναι τοποθετημένοι κατά προσέγγιση στο ενδιάμεσο των σταθμών αναψυκτικών ή και συχνότερα, αν οι καιρικές συνθήκες επιτρέπουν τέτοια μέριμνα.
- (δ) Τα αναψυκτικά, τα οποία θα μπορούν να παρέχονται είτε από την Οργανωτική Επιτροπή είτε από τον αθλητή, θα τοποθετούνται στους σταθμούς έτσι ώστε να μπορούν οι αθλητές να τα φθάνουν εύκολα, ή θα μπορούν να δίνονται στα χέρια των αθλητών από εξουσιοδοτημένα πρόσωπα.
- (ε) Αυτά τα εξουσιοδοτημένα πρόσωπα δεν θα μπορούν να εισέρχονται μέσα στη διαδρομή, ούτε να παρεμποδίζουν κάποιον αθλητή. Θα μπορούν να δίνουν το αναψυκτικό στον αθλητή είτε πίσω από το τραπέζι, είτε από μια θέση όχι μεγαλύτερη του ενός μέτρου δίπλα σε αυτό, αλλά όχι μπροστά από αυτό.
- (στ) Στους αγώνες που διεξάγονται σύμφωνα με τα Άρθρα 1.1(α), (β), (γ) και (στ), δύο το πολύ επίσημοι συνοδοί από κάθε Κράτος θα μπορούν να στέκονται πίσω από το τραπέζι των αναψυκτικών ανά πάσα στιγμή. Κανένας επίσημος συνοδός και σε καμία περίπτωση δεν θα επιτρέπεται να τρέχει δίπλα στον αθλητή, ενώ αυτός παίρνει αναψυκτικό ή νερό.
- (ζ) Ο αθλητής που παίρνει αναψυκτικό ή νερό από σημείο διαφορετικό από τους επίσημους σταθμούς αναψυκτικών θα θεωρείται υπαίτιος για ακύρωση από τον Έφορο.

### ***Διαδρομές σε Δημόσια Οδό***

10. (α) Για τους αγώνες που διεξάγονται σύμφωνα με το Άρθρο 1.1(α), η κυκλική διαδρομή δεν πρέπει να είναι μικρότερη από 2 χλμ. αλλά ούτε και μεγαλύτερη από 2,5 χλμ. Για όλους τους υπόλοιπους αγώνες, η κυκλική διαδρομή δεν πρέπει να είναι μικρότερη από 1 χλμ. αλλά ούτε και μεγαλύτερη από 2,5 χλμ. Για τα αγωνίσματα που αρχίζουν και τελειώνουν μέσα στο στάδιο, η κυκλική διαδρομή θα βρίσκεται όσο το δυνατόν πλησιέστερα στο στάδιο.
- (β) Οι διαδρομές των αγώνων σε δημόσια οδό θα μετρούνται σύμφωνα με το Άρθρο 240.3.

### ***Διεξαγωγή του Δρόμου***

11. Σε αγωνίσματα απόστασης 20 χλμ. ή μεγαλύτερης, ένας αθλητής θα μπορεί να εγκαταλείψει το δρόμο ή το στίβο, με την άδεια και κάτω από την επίβλεψη ενός αγωνοδίκη, με την προϋπόθεση ότι φεύγοντας εκτός διαδρομής δεν θα μειώσει την απόσταση που έχει ακόμη να διανύσει.
12. Αν ο Έφορος είναι πεπεισμένος από την αναφορά ενός Κριτή ή ενός Επόπτη ή με άλλον τρόπο ότι ένας αθλητής εγκατέλειψε την οριοθετημένη διαδρομή, συντομεύοντας έτσι την απόσταση που πρέπει να καλύψει, ο αθλητής αυτός θα ακυρώνεται.

# ΚΕΦΑΛΑΙΟ 8<sup>ο</sup> - ΑΓΩΝΕΣ ΔΡΟΜΟΥ ΣΕ ΔΗΜΟΣΙΑ ΟΔΟ

## ΑΡΘΡΟ 240

### Αγώνες Δρόμου σε Δημόσια Οδό

---

#### *Αποστάσεις*

1. Οι καθιερωμένες αποστάσεις θα είναι 10 χλμ., 15 χλμ., 20 χλμ., Ημιμαραθώνιος, 25 χλμ., 30 χλμ., Μαραθώνιος (42.195 μ.), 100 χλμ. και Σκυταλοδρομία σε Δημόσια Οδό.

*Σημ. (i): Συνιστάται όπως ο αγώνας Σκυταλοδρομίας σε Δημόσια Οδό να διεξάγεται στη διαδρομή του Μαραθωνίου, με το ιδανικό να είναι σε μια κυκλική διαδρομή 5 χλμ., με επιμέρους σκέλη στα 5 χλμ., 10 χλμ., 5 χλμ., 10 χλμ., 5 χλμ. και 7,195 χλμ. Για τη Σκυταλοδρομία σε Δημόσια Οδό εφήβων αθλητών, η συνιστώμενη απόσταση είναι ο Ημιμαραθώνιος, με επιμέρους σκέλη στα 5 χλμ., 5 χλμ., 5 χλμ. και 6,098 χλμ.*

*Σημ. (ii): Συνιστάται όπως οι Δρόμοι σε Δημόσια Οδό να διεξάγονται κατά τους μήνες Απρίλιο, Μάιο ή από το Σεπτέμβριο μέχρι και το Δεκέμβριο.*

#### *Η Διαδρομή*

2. Οι αγώνες δρόμου θα διεξάγονται σε ασφαλτοστρωμένες οδούς. Αν ωστόσο οι κυκλοφοριακές ή παρόμοιες συνθήκες καθιστούν κάτι τέτοιο ακατάλληλο, η διαδρομή, με την κατάλληλη σήμανση, θα μπορεί να είναι πάνω σε ποδηλατόδρομο ή πεζοδρόμιο κατά μήκος της οδού, αλλά όχι σε μαλακό έδαφος όπως γρασιδί ή κάτι παρόμοιο. Η αφετηρία και ο τερματισμός θα μπορούν να γίνονται μέσα στον αγωνιστικό χώρο ενός σταδίου.

*Σημ. (i): Συνιστάται όπως για τους Αγώνες σε Δημόσια Οδό που διεξάγονται στις καθιερωμένες αποστάσεις, τα σημεία εκκίνησης και τερματισμού, μετρούμενα κατά μήκος μιας θεωρητικής ευθείας γραμμής μεταξύ τους, να μην απέχουν το ένα από το άλλο περισσότερο από το 50% της συνολικής απόστασης του αγώνα. Για την έγκριση των Ρεκόρ, βλ. Άρθρο 260.28(β).*

*Σημ. (ii): Είναι αποδεκτό να διεξαχθεί η αφετηρία ή και ο τερματισμός ενός αγώνα σε χορτάρι ή άλλο μαλακό έδαφος.*

3. Στα αγωνίσματα σε δημόσιο οδό, η διαδρομή θα μετριέται κατά μήκος της συντομότερης δυνατής πορείας που θα μπορούσε να

ακολουθήσει ένας αθλητής μέσα στο τμήμα της οδού που επιτρέπεται να χρησιμοποιηθεί στον αγώνα.

Σε όλους τους αγώνες που υπάγονται στα Άρθρα 1.1(α) και, όπου είναι δυνατό, στα Άρθρα 1.1(β), (γ) και (στ), η γραμμή μέτρησης θα σημειώνεται κατά μήκος της διαδρομής με ευδιάκριτο χρώμα, το οποίο δεν θα μπορεί να μπερδευτεί με άλλες σημάνσεις.

Το μήκος της πορείας δεν θα πρέπει να είναι μικρότερο από την επίσημη απόσταση του αγωνίσματος. Στους αγώνες σύμφωνα με τα Άρθρα 1.1(α), (β), (γ) και (στ), η απόκλιση στη μέτρηση δεν θα πρέπει να υπερβαίνει το 0.1% (δηλ. τα 42 μέτρα για το Μαραθώνιο) και το μήκος της διαδρομής θα πρέπει να έχει πιστοποιηθεί εκ των προτέρων από ένα μετρητή δρόμων εγκεκριμένο από την IAAF.

*Σημ. (i): Για τη μέτρηση θα πρέπει να χρησιμοποιείται η “Μέθοδος Βαθμονομημένου Ποδηλάτου”.*

*Σημ. (ii): Προκειμένου να αποτραπεί η περίπτωση του να βρεθεί μια διαδρομή να είναι μικρότερη σε μια μελλοντική επαναμέτρηση, συνιστάται να εφαρμόζεται ένας “συντελεστής αποφυγής μικρότερης διαδρομής” όταν σχεδιάζεται η διαδρομή. Για τις μετρήσεις με ποδήλατο, αυτός ο συντελεστής θα είναι 0,1%, που σημαίνει ότι κάθε χιλιόμετρο στη διαδρομή θα έχει ένα “μετρημένο μήκος” 1001 μέτρων.*

*Σημ. (iii): Αν υπάρχει πρόθεση την ημέρα του αγώνα να επισημαίνονται κάποια μέρη της διαδρομής χρησιμοποιώντας προσωρινό εξοπλισμό, όπως κώνους, οδοφράγματα, κλπ., η απόφαση για τα σημεία που θα τοποθετηθούν θα πρέπει να λαμβάνεται το αργότερο έως τη χρονική στιγμή της μέτρησης και η καταγραφή μιας τέτοιας απόφασης θα πρέπει να περιλαμβάνεται στην αναφορά της μέτρησης.*

*Σημ. (iv): Για Αγώνες σε Δημόσια Οδό που διεξάγονται σε καθιερωμένες αποστάσεις, συνιστάται η συνολική υψομετρική μείωση ανάμεσα στην αφετηρία και στον τερματισμό να μην υπερβαίνει το 1:1000, δηλ. το 1 μέτρο ανά χιλιόμετρο. Για την έγκριση των Ρεκόρ, βλ. Άρθρο 260.28(γ).*

*Σημ. (v): Κάθε πιστοποιητικό μέτρησης διαδρομής έχει ισχύ για πέντε χρόνια, μετά την πάροδο των οποίων η διαδρομή θα πρέπει να ξαναμετρηθεί, ακόμη και όταν δεν έχουν γίνει εμφανείς αλλαγές σε αυτήν.*

4. Η απόσταση σε χιλιόμετρα επί της διαδρομής θα επισημαίνεται σε όλους τους αθλητές.



5. Για τις Σκυταλοδρομίες σε Δημόσια Οδό, γραμμές πλάτους 5 εκατ. θα πρέπει να σχεδιάζονται κάθετα στη διαδρομή για να σημειώνουν τις αποστάσεις κάθε σκέλους και να υποδεικνύουν τη γραμμή αφετηρίας. Παρόμοιες γραμμές θα σχεδιάζονται 10 μ. πριν και 10 μ. μετά από τη γραμμή αφετηρίας για να υποδεικνύουν τη ζώνη αλλαγής. Όλες οι διαδικασίες αλλαγής θα πρέπει να ολοκληρώνονται μέσα σε αυτήν τη ζώνη.

### ***Η Εκκίνηση***

6. Οι αγώνες δρόμου θα εκκινούν με την εκπυρσοκρότηση πιστολιού, κανονιού, κόρνας ή παρόμοιας συσκευής. Θα χρησιμοποιούνται οι εντολές για τους δρόμους απόστασης μεγαλύτερης των 400 μ. (βλ. Άρθρο 162.2(β)). Στους αγώνες που συμμετέχει μεγάλος αριθμός αθλητών, θα πρέπει να δίνονται προειδοποιήσεις πέντε λεπτά, τρία λεπτά και ένα λεπτό πριν από την εκκίνηση του αγώνα. Στο παράγγελμα “Λάβετε θέση”, ο Αφέτης θα βεβαιώνεται πρώτα ότι κανένας αθλητής δεν έχει τοποθετήσει το πόδι του (ή οποιοδήποτε μέρος του σώματός του) έτσι ώστε να αγγίζει τη γραμμή εκκίνησης ή το έδαφος μπροστά από αυτήν, και μετά θα δίνει την εκκίνηση του αγώνα.

### ***Ασφάλεια και Ιατρική Περίθαλψη***

7. (α) Οι Οργανωτικές Επιτροπές των Αγώνων σε Δημόσια Οδό θα μεριμνούν για την ασφάλεια των αθλητών και των αγωνοδίκων. Στους αγώνες που διεξάγονται σύμφωνα με τα Άρθρα 1.1(α), (β), (γ) και (στ), η Οργανωτική Επιτροπή θα διασφαλίζει ότι οι δρόμοι που χρησιμοποιούνται για τον αγώνα θα είναι κλειστοί στην κυκλοφορία μηχανοκίνητων τροχοφόρων σε όλες τις κατευθύνσεις.
- (β) Δεν θα θεωρείται βοήθεια η δια χειρός ιατρική εξέταση κατά τη διάρκεια της εξέλιξης ενός αγώνα από το επίσημο ιατρικό προσωπικό που ορίζεται από την Οργανωτική Επιτροπή και αναγνωρίζεται από περιβραχιόνια, γιλέκα ή παρόμοιο ευδιάκριτο ένδυμα.
- (γ) Ένας αθλητής θα αποσύρεται αμέσως από τον αγώνα αν λάβει τέτοια εντολή από τον Ιατρικό Εκπρόσωπο ή από ένα μέλος του επίσημου ιατρικού προσωπικού.

### ***Σταθμοί Ποτηριών/Σπόγγων και Αναψυκτικών***

8. (α) Νερό και άλλα κατάλληλα αναψυκτικά θα διατίθενται στην αφετηρία και στον τερματισμό όλων των αγώνων.

- (β) Για όλα τα αγωνίσματα μέχρι και τα 10 χλμ., θα υπάρχουν σταθμοί ποτηριών/σπόγγων μόνο για νερό σε κατάλληλα διαστήματα των 2-3 χλμ. περίπου, αν οι καιρικές συνθήκες επιτρέπουν τέτοια μέριμνα.

*Σημ.: Σταθμοί καταιωνισμού θα μπορούν επίσης να προβλεφθούν, όταν αυτό θεωρείται απαραίτητο κάτω από συγκεκριμένες οργανωτικές ή και κλιματολογικές συνθήκες.*

- (γ) Για όλα τα αγωνίσματα απόστασης μεγαλύτερης των 10 χλμ. θα εγκαθίστανται σταθμοί αναψυκτικών περίπου κάθε 5 χλμ. Επιπλέον, σταθμοί ποτηριών/σπόγγων μόνο για νερό θα είναι τοποθετημένοι κατά προσέγγιση στο ενδιάμεσο των σταθμών αναψυκτικών ή και συχνότερα, αν οι καιρικές συνθήκες επιτρέπουν τέτοια μέριμνα.
- (δ) Τα αναψυκτικά, τα οποία θα μπορούν να παρέχονται είτε από την Οργανωτική Επιτροπή είτε από τον αθλητή, θα διατίθενται στους σταθμούς που έχουν καθορισθεί από τον αθλητή. Θα τοποθετούνται έτσι ώστε να μπορούν οι αθλητές να τα φθάνουν εύκολα, ή θα μπορούν να δίνονται στα χέρια των αθλητών από εξουσιοδοτημένα πρόσωπα. Τα αναψυκτικά που επιλέγονται από τους ίδιους τους αθλητές θα είναι υπό την επίβλεψη αγωνοδικών διορισμένων από την Οργανωτική Επιτροπή, από τη στιγμή που τα αναψυκτικά τοποθετούνται στο επιθυμητό σημείο από τους αθλητές ή τους εκπροσώπους τους.
- (ε) Αυτά τα εξουσιοδοτημένα πρόσωπα δεν θα μπορούν να εισέρχονται μέσα στη διαδρομή, ούτε να παρεμποδίζουν κάποιον αθλητή. Θα μπορούν να δίνουν το αναψυκτικό στον αθλητή είτε πίσω από το τραπέζι, είτε από μια θέση όχι μεγαλύτερη του ενός μέτρου δίπλα σε αυτό, αλλά όχι μπροστά από αυτό.
- (στ) Στους αγώνες που διεξάγονται σύμφωνα με τα Άρθρα 1.1(α), (β), (γ) και (στ), δύο το πολύ επίσημοι συνοδοί από κάθε Κράτος θα μπορούν να στέκονται πίσω από το τραπέζι των αναψυκτικών ανά πάσα στιγμή. Κανένας επίσημος συνοδός και σε καμία περίπτωση δεν θα επιτρέπεται να τρέχει δίπλα στον αθλητή, ενώ αυτός παίρνει αναψυκτικό ή νερό.
- (ζ) Ο αθλητής που παίρνει αναψυκτικό ή νερό από σημείο διαφορετικό από τους επίσημους σταθμούς αναψυκτικών θα υπόκειται σε ακύρωση από τον Έφορο.

### *Διεξαγωγή του Δρόμου*

9. Στους Αγώνες σε Δημόσια Οδό, ένας αθλητής θα μπορεί να εγκαταλείπει το δρόμο ή το στίβο, με την άδεια και κάτω από την επίβλεψη ενός αγωνοδίκη, με την προϋπόθεση ότι φεύγοντας εκτός διαδρομής δεν θα μειώσει την απόσταση που έχει ακόμη να διανύσει.
10. Αν ο Έφορος είναι πεπεισμένος από την αναφορά ενός Κριτή ή ενός Επόπτη ή με άλλον τρόπο ότι ένας αθλητής εγκατέλειψε την οριοθετημένη διαδρομή, συντομεύοντας έτσι την απόσταση που πρέπει να καλύψει, ο αθλητής αυτός θα ακυρώνεται.

# ΚΕΦΑΛΑΙΟ 9<sup>ο</sup> - ΑΓΩΝΕΣ ΔΡΟΜΟΥ ΣΕ ΑΝΩΜΑΛΟ ΕΔΑΦΟΣ

ΑΡΘΡΟ 250

## Αγώνες Δρόμου σε Ανώμαλο Έδαφος

---

### *Γενικά*

1. Υπάρχουν ακραίες διαφοροποιήσεις στις συνθήκες με τις οποίες διεξάγεται ο δρόμος σε Ανώμαλο Έδαφος σε όλον τον κόσμο και είναι δύσκολο να θεσπιστούν διεθνή πρότυπα για το άθλημα αυτό. Πρέπει να γίνει αποδεκτό ότι η διαφορά ανάμεσα στους πολύ επιτυχημένους και στους αποτυχημένους αγώνες συχνά έγκειται στα φυσικά χαρακτηριστικά του αγωνιστικού χώρου και στις ικανότητες του σχεδιαστή της διαδρομής. Τα ακόλουθα Άρθρα έχουν σκοπό να καθοδηγήσουν και να αποτελέσουν κίνητρο για να βοηθήσουν τις χώρες να αναπτύξουν τον αγώνα δρόμου σε ανώμαλο έδαφος. Για λεπτομερείς οργανωτικές πληροφορίες μπορείτε να δει κανείς και το Εγχειρίδιο της IAAF για τους Δρόμους Αποστάσεων (IAAF Distance Running Manual).

### *Περίοδος*

2. Η περίοδος Αγώνων σε Ανώμαλο Έδαφος θα πρέπει κανονικά να εκτείνεται σε όλους τους χειμερινούς μήνες μετά το τέλος της περιόδου των Αγώνων Στίβου εντός Σταδίου.

### *Η Διαδρομή*

3. (α) Η διαδρομή πρέπει να είναι σχεδιασμένη πάνω σε μια υπαίθρια ή δασώδη περιοχή, καλυμμένη όσο το δυνατόν περισσότερο με χορτάρι, με φυσικά εμπόδια, τα οποία μπορούν να χρησιμοποιηθούν από το σχεδιαστή της διαδρομής για να δημιουργήσουν μια ελκυστική και ενδιαφέρουσα διαδρομή αγώνα.  
(β) Η περιοχή θα πρέπει να είναι αρκετά πλατιά, ώστε να φιλοξενεί όχι μόνον τη διαδρομή αλλά επίσης και όλες τις απαραίτητες εγκαταστάσεις.
4. Για Πρωταθλήματα και διεθνείς συναντήσεις και, όπου είναι εφικτό, για άλλους αγώνες:  
(α) Μια κυκλική διαδρομή πρέπει να σχεδιαστεί, με περίμετρο ανάμεσα στα 1750 μ. και τα 2000 μ. Αν κριθεί αναγκαίο, μια μικρή κυκλική διαδρομή μπορεί να προστεθεί έτσι ώστε να

διορθωθούν οι αποστάσεις στις συνολικά απαιτούμενες αποστάσεις των διαφόρων αγωνισμάτων. Στην περίπτωση αυτή η μικρή κυκλική διαδρομή θα πρέπει να διανύεται στα πρώτα στάδια του αγώνα. Συνιστάται ότι κάθε μεγάλη κυκλική διαδρομή θα πρέπει να έχει μια συνολική ανωφέρεια τουλάχιστον 10 μ.

- (β) Αν είναι εφικτό, θα πρέπει να χρησιμοποιούνται τα υπάρχοντα φυσικά εμπόδια. Εντούτοις, θα πρέπει να αποφεύγονται τα πολύ ψηλά εμπόδια, όπως επίσης τα βαθιά χαντάκια, οι επικίνδυνες ανηφόρες/κατηφόρες, οι πυκνοί θάμνοι και, γενικά, κάθε εμπόδιο που θα συνιστούσε δυσκολία πέραν από το σκοπό του αγώνα. Είναι προτιμότερο να μην χρησιμοποιούνται τεχνητά εμπόδια αλλά αν τέτοια χρήση είναι αναπόφευκτη, θα πρέπει να είναι φτιαγμένα έτσι ώστε να προσομοιάζουν με τα φυσικά εμπόδια που βρίσκονται στο ύπαιθρο. Σε αγώνες που υπάρχει μεγάλος αριθμός αθλητών, στενά περάσματα ή άλλες δυσκολίες, που θα μπορούσαν να μην αφήσουν τους αθλητές να τρέξουν ανεμπόδιστα, θα πρέπει να αποφεύγονται για τα πρώτα 1500 μέτρα.
- (γ) Η διασταύρωση με δρόμους ή με οποιουδήποτε είδους επιφάνειες από σκυρόστρωμα θα πρέπει να αποφεύγεται ή τουλάχιστον να διατηρείται στο ελάχιστο. Όταν είναι αδύνατο να αποφευχθούν τέτοιες συνθήκες σε ένα ή δύο τμήματα της διαδρομής, τα τμήματα αυτά θα πρέπει να είναι καλυμμένα με χορτάρι, χόμα ή ψάθες.
- (δ) Εκτός από τις περιοχές της εκκίνησης και του τερματισμού, η διαδρομή δεν θα πρέπει να περιλαμβάνει άλλες μακριές ευθείες. Μια “φυσική”, ανάγλυφη διαδρομή με ομαλές στροφές και σύντομες ευθείες, είναι η πιο κατάλληλη.
5. (α) Η διαδρομή θα πρέπει να είναι εμφανώς οριοθετημένη με ταινία και από τις δύο πλευρές. Συνιστάται ότι σε όλο το μήκος της μιας πλευράς της διαδρομής ένας διάδρομος πλάτους 1 μ., με βαριά περίφραξη από την εξωτερική πλευρά της διαδρομής, θα είναι διαμορφωμένος για χρήση μόνον από τους αγωνοδίκες της διοργάνωσης και τα μέσα ενημέρωσης (υποχρεωτικός για αγώνες Πρωταθλημάτων). Οι επίμαχες περιοχές θα πρέπει να περιφράσσονται με βαριά κατασκευή· ειδικά η περιοχή της εκκίνησης (που περιλαμβάνει το προθερμαντήριο και την αίθουσα κλήσης)

και η περιοχή του τερματισμού (που περιλαμβάνει κάθε μεικτή ζώνη). Η πρόσβαση στις περιοχές αυτές θα επιτρέπεται μόνον στα διαπιστευμένα άτομα.

- (β) Το κοινό θα επιτρέπεται να διασχίζει τη διαδρομή μόνο στα πρώτα στάδια ενός αγώνα σε καλά οργανωμένα σημεία διασταυρώσεων, διευθετούμενο από υπεύθυνους τάξης.
- (γ) Συνιστάται ότι, εκτός από τις περιοχές εκκίνησης και τερματισμού, η διαδρομή θα πρέπει να έχει πλάτος 5 μέτρων, συμπεριλαμβανομένων και των περιοχών με εμπόδια.

### **Αποστάσεις**

6. Οι αποστάσεις στα Παγκόσμια Πρωταθλήματα Δρόμου σε Ανώμαλο Έδαφος της IAAF θα πρέπει κατά προσέγγιση να είναι:

Άνδρες	12 χλμ.	Γυναίκες	8 χλμ.
Έφηβοι	8 χλμ.	Νεάνιδες	6 χλμ.

Οι προτεινόμενες αποστάσεις για τους αγώνες Παίδων-Κορασίδων θα πρέπει να είναι κατά προσέγγιση:

Παίδες	6 χλμ.	Κορασίδες	4 χλμ.
--------	--------	-----------	--------

Συνιστάται να χρησιμοποιούνται παραπλήσιες αποστάσεις και για τους υπόλοιπους Διεθνείς και Εθνικούς αγώνες.

### **Η Εκκίνηση**

7. Οι αγώνες δρόμου θα εκκινούν με την εκτυρσοκρότηση ενός πιστολιού. Θα χρησιμοποιούνται τα παραγγέλματα για τους αγώνες δρόμου απόστασης μεγαλύτερης των 400 μ. (Άρθρο 162.2(β)).

Σε διεθνείς αγώνες θα δίνονται προειδοποιήσεις των πέντε λεπτών, των τριών λεπτών και του ενός λεπτού.

Θα παρέχονται ειδικά χωρίσματα εκκίνησης και τα μέλη κάθε ομάδας θα στοιχίζονται ο ένας πίσω από τον άλλο στην εκκίνηση του δρόμου. Στο παράγγελμα “Λάβετε θέση”, ο Αφέτης θα βεβαιώνεται πρώτα ότι κανένας αθλητής δεν έχει τοποθετήσει το πόδι του (ή οποιοδήποτε μέρος του σώματός του) έτσι ώστε να αγγίζει τη γραμμή εκκίνησης ή το έδαφος μπροστά από αυτήν, και μετά θα δίνει την εκκίνηση του αγώνα.

### **Σταθμοί Ποτηριών/Σπόγγων και Αναψυκτικών**

8. Νερό και άλλα κατάλληλα αναψυκτικά θα είναι διαθέσιμα στην εκκίνηση και στον τερματισμό όλων των δρόμων. Σε όλα τα αγωνίσματα, ένας σταθμός ποτηριών/σπόγγων θα παρέχεται σε κάθε γύρο, αν οι καιρικές συνθήκες επιτρέπουν τέτοια μέριμνα.

### **Διεξαγωγή του Αγώνα**

9. Αν ο Έφορος είναι πεπεισμένος από την αναφορά ενός Κριτή ή ενός Επόπτη ή με άλλον τρόπο ότι ένας αθλητής εγκατέλειψε την οριοθετημένη διαδρομή, συντομεύοντας έτσι την απόσταση που πρέπει να καλύψει, ο αθλητής αυτός θα ακυρώνεται.

### **Αγώνες σε Ορεινό Έδαφος**

10. Οι Αγώνες σε Ορεινό Έδαφος λαμβάνουν χώρα σε ύπαιθρο που είναι κυρίως εκτός δρόμου και περιλαμβάνει σημαντικά κομμάτια ανηφόρας (κυρίως για ανηφορικούς αγώνες) ή ανηφόρας/κατηφόρας (για αγώνες των οποίων η εκκίνηση και ο τερματισμός βρίσκονται στο ίδιο επίπεδο).

Οι προτεινόμενες προσεγγιστικές αποστάσεις και το συνολικό μήκος ανηφόρας για τους διεθνείς αγώνες έχουν ως εξής:

	Κυρίως Ανηφόρα		Εκκίνηση/Τερματισμός στο Ίδιο Επίπεδο	
	Απόσταση	Ανηφόρα	Απόσταση	Ανηφόρα
Άνδρες	12 χλμ.	1200 μ.	12 χλμ.	750 μ.
Γυναίκες	8 χλμ.	800 μ.	8 χλμ.	500 μ.
Έφηβοι	8 χλμ.	800 μ.	8 χλμ.	500 μ.
Νεάνιδες	4 χλμ.	400 μ.	4 χλμ.	250 μ.

Δεν μπορεί περισσότερο από 20% της απόστασης να βρίσκεται επί σκυροστρωμένης επιφάνειας. Οι διαδρομές θα μπορούν να είναι κυκλικής σχεδίασης.

# ΚΕΦΑΛΑΙΟ 10<sup>ο</sup> - ΠΑΓΚΟΣΜΙΑ ΡΕΚΟΡ

## ΑΡΘΡΟ 260

### Παγκόσμια Ρεκόρ

---

#### *Γενικοί Όροι*

1. Το Ρεκόρ θα πρέπει να επιτυγχάνεται σε μια αξιόπιστη διοργάνωση, η οποία έχει πλήρως κανονισθεί, διαφημισθεί και εγκριθεί πριν από την ημέρα του αγώνα από το Μέλος, στο Κράτος ή την Επικράτεια του οποίου λαμβάνει χώρα το αγώνισμα, και η οποία έχει διεξαχθεί σύμφωνα με τα Άρθρα της IAAF.
2. Ο αθλητής που επιτυγχάνει το Ρεκόρ θα πρέπει να είναι νόμιμος για να συμμετέχει σύμφωνα με τα Άρθρα και θα πρέπει να βρίσκεται υπό τη δικαιοδοσία ενός Μέλους της IAAF.
3. Όταν καταρρίπτεται ένα Παγκόσμιο Ρεκόρ, το Μέλος στο Κράτος όπου σημειώθηκε η επίδοση του Ρεκόρ, θα πρέπει χωρίς καθυστέρηση να συγκεντρώνει όλες τις πληροφορίες που απαιτούνται για την επικύρωση του Ρεκόρ από την IAAF. Καμία επίδοση δεν θα θεωρείται ως Παγκόσμιο Ρεκόρ μέχρι να επικυρωθεί από την IAAF. Το Μέλος θα πρέπει αμέσως να ενημερώνει την IAAF για την πρόθεσή του να υποβάλει προς έγκριση την επίδοση.
4. Το επίσημο έντυπο της αίτησης της IAAF θα συμπληρώνεται και θα αποστέλλεται προς τη Γραμματεία της IAAF εντός τριάντα ημερών. Τα έντυπα διατίθενται, κατόπιν αίτησης, από τη Γραμματεία της IAAF, ή μπορούν να μεταφορτώνονται από την ιστοσελίδα της IAAF. Αν η αίτηση αφορά αλλοδαπό αθλητή (ή αλλοδαπή ομάδα), ένα πιστό αντίγραφο του εντύπου θα αποστέλλεται εντός της ίδιας χρονικής περιόδου προς την Ομοσπονδία του Μέλους του αθλητή (ή της ομάδας).
5. Το Μέλος του Κράτους στο οποίο σημειώθηκε το Ρεκόρ, θα αποστέλλει επίσης μαζί με το επίσημο έντυπο της αίτησης:
  - Το έντυπο πρόγραμμα της διοργάνωσης·
  - Τα πλήρη αποτελέσματα του αγώνισματος·
  - Τις εκτυπωμένες εικόνες του φώτο-φίνις και του ελέγχου του σημείου μηδέν (βλ. Άρθρο 60.22(γ)).
6. Κάθε αθλητής που σημειώνει Παγκόσμιο Ρεκόρ θα πρέπει στο τέλος του αγώνισματος να υποβάλλεται σε έλεγχο ντόπινγκ, ο οποίος θα διενεργείται σύμφωνα με τα Άρθρα και τους



Κανονισμούς Αντι-Ντόπινγκ της IAAF που βρίσκονται σε ισχύ. Στην περίπτωση Ρεκόρ σε Σκυταλοδρομία, όλα τα μέλη της ομάδας θα πρέπει να υποβάλλονται σε έλεγχο.

Το δείγμα (ή τα δείγματα) που συλλέγεται θα πρέπει να αποστέλλεται για ανάλυση σε ένα εργαστήριο διαπιστευμένο από τη WADA και το αποτέλεσμα (ή τα αποτελέσματα) θα αποστέλλεται στην IAAF για να προστεθεί στις υπόλοιπες πληροφορίες που απαιτούνται από την IAAF για την επικύρωση του Ρεκόρ. Αν αυτός ο έλεγχος δείξει παραβίαση ντόπινγκ, ή αν αυτός ο έλεγχος δεν διενεργηθεί, η IAAF δεν θα επικυρώνει αυτό το Ρεκόρ.

7. Αν ένας αθλητής παραδεχθεί ότι, σε κάποια χρονική περίοδο πριν επιτύχει Παγκόσμιο Ρεκόρ, είχε χρησιμοποιήσει ή είχε βοηθηθεί από μια ουσία ή μέθοδο που απαγορευόταν κατά την περίοδο εκείνη, τότε, και ανάλογα και με την οδηγία της Ιατρικής και Αντι-Ντόπινγκ Επιτροπής, η IAAF θα πάψει να αναγνωρίζει το Ρεκόρ αυτό ως Παγκόσμιο Ρεκόρ.
8. Οι παρακάτω κατηγορίες Παγκοσμίων Ρεκόρ αναγνωρίζονται από την IAAF:
  - (α) Παγκόσμια Ρεκόρ·
  - (β) Παγκόσμια Ρεκόρ Εφήβων·
  - (γ) Παγκόσμια Ρεκόρ Κλειστού Στίβου·
  - (δ) Παγκόσμια Ρεκόρ Εφήβων στον Κλειστό Στίβο.
9. Για τα ατομικά αγωνίσματα, τουλάχιστον τρεις αθλητές και για τις αγωνίσματα των σκυταλοδρομιών τουλάχιστον δύο ομάδες, θα πρέπει να συμμετέχουν ισότιμα στον αγώνα.
10. Το Ρεκόρ θα είναι καλύτερο ή ίσο με το υπάρχον Παγκόσμιο Ρεκόρ που έχει αναγνωρισθεί από την IAAF για ένα αγώνισμα. Αν ένα Ρεκόρ ισοφαριστεί, θα έχει την ίδια ισχύ με το αρχικό Ρεκόρ.
11. Ρεκόρ που σημειώνονται σε προκριματικούς γύρους, σε διαδικασίες επίλυσης ισοπαλιών, σε οποιοδήποτε αγώνισμα που κηρύσσεται στη συνέχεια ως μη γενόμενο σύμφωνα με τις διατάξεις των Άρθρων 125.7, 146.4(β) ή 146.5, ή σε ένα ατομικό αγώνισμα σε αγώνες Συνθέτων Αγωνισμάτων, ανεξάρτητα από το αν ο αθλητής ολοκληρώσει τον αγώνα Συνθέτων Αγωνισμάτων ή όχι, θα μπορούν να υποβάλλονται προς επικύρωση.
12. Ο Πρόεδρος και ο Γενικός Γραμματέας της IAAF από κοινού θα έχουν την εξουσία να αναγνωρίζουν Παγκόσμια Ρεκόρ. Αν έχουν την παραμικρή αμφιβολία για το αν το Ρεκόρ θα πρέπει να γίνει

- αποδεκτό ή όχι, η υπόθεση θα παραπέμπεται στο Συμβούλιο για να ληφθεί απόφαση.
13. Όταν ένα Παγκόσμιο Ρεκόρ έχει επικυρωθεί, η IAAF θα ενημερώνει επ' αυτού την Εθνική Ομοσπονδία του αθλητή, την Ομοσπονδία που απέστειλε την αίτηση για το Ρεκόρ και την αρμόδια Ομοσπονδία της Ηπείρου.
  14. Η IAAF θα παρέχει τις επίσημες Πλακέτες των Παγκοσμίων Ρεκόρ, για να απονεμηθούν στους Κατόχους Παγκοσμίων Ρεκόρ.
  15. Αν το Ρεκόρ δεν επικυρωθεί, η IAAF θα αναφέρει το αιτιολογικό.
  16. Η IAAF θα ενημερώνει τον επίσημο Κατάλογο των Παγκοσμίων Ρεκόρ κάθε φορά που επικυρώνεται ένα νέο Παγκόσμιο Ρεκόρ. Αυτός ο κατάλογος θα παρουσιάζει τις επιδόσεις που θεωρούνται από την IAAF ότι είναι, από την ημερομηνία ενημέρωσης του καταλόγου, οι καλύτερες επιδόσεις που έχουν σημειωθεί έως τότε από έναν αθλητή ή μια ομάδα αθλητών σε καθένα από τα αναγνωρισμένα αγωνίσματα που αναφέρονται στα Άρθρα 261, 262, 263 και 264.
  17. Η IAAF θα δημοσιεύει αυτόν τον κατάλογο την 1η Ιανουαρίου κάθε έτους.

### ***Ειδικό Όροι***

18. Με την εξαίρεση των Αγωνισμάτων σε Δημόσια Οδό:
  - (α) Το Ρεκόρ θα πρέπει να επιτυγχάνεται σε αθλητική εγκατάσταση πιστοποιημένη από την IAAF ή σε αγωνιστικό χώρο ο οποίος πληροί τους όρους του Άρθρου 140 με ή χωρίς οροφή. Η κατασκευή του στίβου, του διαδρόμου φοράς, του σκάμματος ή και της βαλβίδας ρίψεων που χρησιμοποιήθηκαν θα συμμορφώνεται με τις προδιαγραφές στο Εγχειρίδιο Εγκαταστάσεων Στίβου της IAAF. Για Ρεκόρ Κλειστού Στίβου, βλ. επίσης το Άρθρο 260.21.
  - (β) Για την αναγνώριση κάθε Ρεκόρ σε οποιαδήποτε απόσταση 200 μ. ή και μεγαλύτερη, η περίμετρος του στίβου στον οποίο έγινε το Ρεκόρ δεν θα πρέπει να είναι μεγαλύτερη από 402,3 μ. (440 γάρδες) και ο δρόμος θα πρέπει να έχει ξεκινήσει σε κάποιο σημείο της περιμέτρου. Αυτός ο περιορισμός δεν ισχύει στα αγωνίσματα με Φυσικά Εμπόδια όπου η Λίμνη του Νερού βρίσκεται έξω από έναν κανονικό στίβο 400 μ.
  - (γ) Το Ρεκόρ σε ελλειψοειδή στίβο θα πρέπει να σημειώνεται σε διάδρομο όπου η ακτίνα της γραμμής τρεξίματος δεν υπερβαίνει τα 50 μ., εκτός από την περίπτωση που η στροφή σχηματίζεται με δύο διαφορετικές ακτίνες, οπότε τότε το

μεγαλύτερο από τα δύο τόξα δεν θα πρέπει να σχηματίζεται για περισσότερο από 60° από τη στροφή των 180°.

- (δ) Εκτός από τα Αγωνίσματα Κονίστρας που διεξάγονται σύμφωνα με τα προβλεπόμενα στο Άρθρο 147, καμία επίδοση που έγινε από κάποιον αθλητή δεν θα αναγνωρίζεται, αν έχει σημειωθεί κατά τη διάρκεια μεικτού αγώνα.
19. Τα Ρεκόρ ανοικτού στίβου θα πρέπει να γίνονται μόνον σε στίβο που πληροί τους όρους του Άρθρου 160.
20. Για τα Παγκόσμια Εφηβικά Ρεκόρ:  
Εκτός κι αν η ημερομηνία γέννησης του αθλητή έχει από προηγουμένως επιβεβαιωθεί από την IAAF, η πρώτη αίτηση εκ μέρους του εν λόγω αθλητή θα πρέπει να συνοδεύεται και με αντίγραφο από το διαβατήριό του, το πιστοποιητικό γέννησής του ή άλλο παρόμοιο επίσημο έγγραφο που να επιβεβαιώνει την ημερομηνία γέννησής του.
21. Για Παγκόσμια Ρεκόρ Κλειστού Στίβου:  
(α) Το Ρεκόρ θα πρέπει να έχει επιτευχθεί σε αθλητική εγκατάσταση πιστοποιημένη από την IAAF ή σε αγωνιστικό χώρο, που πληροί τους όρους των Άρθρων 211 και 213, ανάλογα με την περίπτωση.  
(β) Για δρόμους από 200 μ. και πάνω, ο ελλειψοειδής στίβος δεν θα πρέπει να έχει ονομαστικό μήκος μεγαλύτερο από 201,2 μ. (220 γάρδες).  
(γ) Το Ρεκόρ θα μπορεί να έχει επιτευχθεί και σε έναν ελλειψοειδή στίβο ονομαστικού μήκους μικρότερου από 200 μ., με την προϋπόθεση ότι η απόσταση που διανύθηκε είναι εντός της επιτρεπτής ανοχής για τη συγκεκριμένη απόσταση.  
(δ) Όλες οι ευθείες του στίβου θα πρέπει να πληρούν τους όρους του Άρθρου 213.
22. Για τα Παγκόσμια Ρεκόρ στα Αγωνίσματα Δρόμων και Βάδην:  
Οι παρακάτω όροι θα πρέπει να τηρούνται:  
(α) Τα Ρεκόρ θα πρέπει να χρονομετρούνται από επίσημους Χρονομέτρους, με εγκεκριμένο Πλήρως Αυτοματοποιημένο Σύστημα Φώτο-Φίνις, ή με ένα Σύστημα Αναμεταδοτών (βλ. Άρθρο 165).  
(β) Για δρόμους μέχρι και τα 800 μ. (περιλαμβάνονται τα 4x200 μ. και τα 4x400 μ.), θα αναγνωρίζονται μόνον οι επιδόσεις που έχουν χρονομετρηθεί με ένα εγκεκριμένο Πλήρως Αυτοματοποιημένο Σύστημα Φώτο-Φίνις, που ανταποκρίνεται στα αντίστοιχα τμήματα του Άρθρου 165.

- (γ) Στην περίπτωση Ρεκόρ σε Στίβο όπου λειτουργούσε Πλήρως Αυτόματη Χρονομέτρηση, η εκτυπωμένη εικόνα του φώτοφίνις και ο έλεγχος του σημείου μηδέν θα πρέπει να περιλαμβάνονται στα έγγραφα που θα αποστέλλονται στην IAAF.
  - (δ) Για όλα τα Ρεκόρ που γίνονται στον ανοικτό στίβο μέχρι και τα 200 μ., θα πρέπει να συνοποβάλλονται οι πληροφορίες που αφορούν την ταχύτητα του ανέμου, η οποία θα μετρείται όπως υποδεικνύεται στα Άρθρα 163.8 έως και 163.13. Αν η ταχύτητα του ανέμου, μετρούμενη στην κατεύθυνση που τρέχει ο αθλητής, είναι ευνοϊκή γι αυτόν και κατά μέσο όρο μεγαλύτερη από 2 μέτρα το δευτερόλεπτο, το Ρεκόρ δεν θα αναγνωρίζεται.
  - (ε) Στους αγώνες δρόμου που διεξάγονται σε διαδρόμους, δεν θα αναγνωρίζεται κανένα Ρεκόρ όταν ο αθλητής έχει τρέξει πάνω ή μέσα από την καμπύλη που ορίζει το εσωτερικό όριο του διαδρόμου του.
  - (στ) Για όλα τα Ρεκόρ μέχρι και τα 400 μ. (περιλαμβάνονται τα 4x200 μ. και τα 4x400 μ.) σύμφωνα με τα Άρθρα 261 και 263, θα πρέπει να έχουν χρησιμοποιηθεί βατήρες εκκίνησης συνδεδεμένοι με μια εγκεκριμένη από την IAAF συσκευή ελέγχου άκυρων εκκινήσεων και θα πρέπει επίσης να έχουν λειτουργήσει σωστά ώστε να έχουν ληφθεί χρόνοι αντίδρασης.
23. Για Παγκόσμια Ρεκόρ που γίνονται σε πολλαπλές αποστάσεις κατά τον ίδιο αγώνα δρόμου:
- (α) Ο αγώνας θα πρέπει να δηλώνεται ότι διεξάγεται σε μια και μόνον απόσταση.
  - (β) Παρ' όλα αυτά, ένας αγώνας που βασίζεται στην απόσταση που διανύεται εντός ενός δεδομένου χρονικού διαστήματος, θα μπορεί να συνδυασθεί με έναν δρόμο σε μια καθορισμένη απόσταση (για παράδειγμα, ο αγώνας 1 Ωρας και τα 20.000 μέτρα - βλ. Άρθρο 164.3).
  - (γ) Επιτρέπεται στον ίδιο αθλητή να επιτύχει οποιονδήποτε αριθμό Ρεκόρ στον ίδιο αγώνα δρόμου.
  - (δ) Επιτρέπεται σε διαφορετικούς αθλητές να επιτύχουν διαφορετικά Ρεκόρ στον ίδιο αγώνα δρόμου.
  - (ε) Παρ' όλα αυτά δεν επιτρέπεται να αναγνωρισθεί σε έναν αθλητή ένα Ρεκόρ σε μικρότερη απόσταση, αν ο αθλητής δεν έχει τερματίσει όλην την απόσταση στον αγώνα αυτό.

24. Για Παγκόσμια Ρεκόρ σε Αγώνες Σκυταλοδρομίας:
- (α) Μπορούν να επιτυγχάνονται μόνον από ομάδα, της οποίας όλα τα μέλη είναι Υπήκοοι ενός και μοναδικού Κράτους Μέλους. Η Υπηκοότητα θα μπορεί να αποκτηθεί με οποιονδήποτε από τους τρόπους που αναφέρονται στο Άρθρο 5.
  - (β) Μια αποικία, η οποία δεν αποτελεί ξεχωριστό Μέλος της IAAF, θα θεωρείται, για το σκοπό του Άρθρου αυτού, ότι αποτελεί τμήμα της Μητρόπολης Χώρας.
  - (γ) Ο χρόνος που σημειώνεται από τον αθλητή που τρέχει πρώτος σε μια ομάδα σκυταλοδρομίας δεν θα μπορεί να αναγνωρίζεται ως Ρεκόρ.
25. Για Παγκόσμια Ρεκόρ σε Αγωνίσματα Βάδην:
- Τουλάχιστον τρεις Κριτές, που προέρχονται είτε από τον Πίνακα Διεθνών Κριτών Βάδην της IAAF, είτε είναι οι ίδιοι Κριτές Επιπέδου Ηπείρου, θα πρέπει να ασκούν καθήκοντα αγωνοδικών κατά τη διάρκεια του αγώνα και να υπογράφουν το έντυπο της αίτησης.
26. Για Παγκόσμια Ρεκόρ σε Αγωνίσματα Κονίστρας:
- (α) Οι επιδόσεις θα μετρούνται είτε από τρεις Κριτές Κονίστρας χρησιμοποιώντας μια βαθμονομημένη και πιστοποιημένη χαλύβδινη μετροταινία ή μετρητικό πήχη, είτε από μια εγκεκριμένη επιστημονική συσκευή μέτρησης, η ακρίβεια της οποίας έχει επιβεβαιωθεί από εξειδικευμένο Κριτή Μέτρησης.
  - (β) Στο Άλμα σε Μήκος και στο Άλμα Τριπλούν που διεξάγονται στον ανοικτό στίβο, θα πρέπει να συνυποβάλλονται οι πληροφορίες που αφορούν την ταχύτητα του ανέμου, η οποία θα μετριέται όπως υποδεικνύεται στα Άρθρα 184.10, 184.11 και 184.12. Αν η ταχύτητα του ανέμου, μετρούμενη στην κατεύθυνση του άλματος, είναι ευνοϊκή για τον αθλητή και κατά μέσο όρο μεγαλύτερη από 2 μέτρα το δευτερόλεπτο, το Ρεκόρ δεν θα αναγνωρίζεται.
  - (γ) Παγκόσμια Ρεκόρ θα μπορούν να αναγνωρίζονται για περισσότερες από μία επιδόσεις στον ίδιο αγώνα, με την προϋπόθεση ότι κάθε Ρεκόρ που αναγνωρίζεται, θα είναι ίσο ή ανώτερο από την προηγούμενη καλύτερη επίδοση κατά τη στιγμή εκείνη.
  - (δ) Στα Αγωνίσματα των Ρίψεων, το όργανο που χρησιμοποιήθηκε θα ελέγχεται το συντομότερο δυνατό ως προς τη συμμόρφωσή του με τα Άρθρα.

27. Για Παγκόσμια Ρεκόρ σε Σύνθετα Αγωνίσματα:

Οι όροι θα πρέπει να πληρούνται σε καθένα από τα επιμέρους αγωνίσματα, εκτός από το ότι στα αγωνίσματα κατά τα οποία μετρείται η ταχύτητα του ανέμου, ο μέσος όρος της ταχύτητας του ανέμου (που προκύπτει από το αλγεβρικό άθροισμα των ταχυτήτων του ανέμου, όπως μετρούνται σε κάθε επιμέρους αγώνισμα, διαιρούμενο με τον αριθμό των αγωνισμάτων αυτών) δεν θα πρέπει να υπερβαίνει τα 2 μέτρα το δευτερόλεπτο.

28. Για Παγκόσμια Ρεκόρ σε Αγώνες Δρόμου σε Δημόσια Οδό:

(α) Η διαδρομή θα πρέπει έχει μετρηθεί από έναν ή περισσότερους μετρητές “Α” ή “Β” βαθμού, εγκεκριμένους από την IAAF/AIMS.

(β) Τα σημεία εκκίνησης και τερματισμού μιας διαδρομής, αν μετρηθούν κατά μήκος μιας θεωρητικής ευθείας γραμμής μεταξύ τους, δεν θα πρέπει να απέχουν το ένα από το άλλο περισσότερο από το 50% της συνολικής απόστασης του αγώνα.

(γ) Η συνολική υψομετρική μείωση ανάμεσα στην αφετηρία και στον τερματισμό δεν θα πρέπει να υπερβαίνει το 1:1000, δηλ. 1 μέτρο ανά χιλιόμετρο.

(δ) Είτε ο μετρητής που μέτρησε αρχικά τη διαδρομή αυτή, είτε άλλος μετρητής “Α” ή “Β” βαθμού που έχει στην κατοχή του τα πλήρη δεδομένα μέτρησης και τους χάρτες, θα πρέπει να επικυρώσει ότι η διαδρομή που μετρήθηκε ήταν ακριβώς η διαδρομή που έτρεξαν οι αθλητές, επιβαίνοντας κανονικά στο προπορευόμενο όχημα.

(ε) Η διαδρομή θα πρέπει να επαληθευθεί (δηλ. να ξαναμετρηθεί) όσο το δυνατόν πλησιέστερα πριν από τον αγώνα, την ημέρα του αγώνα ή μόλις είναι εφικτό μετά τον αγώνα, κατά προτίμηση από έναν μετρητή “Α” ή “Β” βαθμού, διαφορετικό από εκείνον που έκανε την αρχική μέτρηση.

*Σημ.: Αν η αρχική μέτρηση της διαδρομής έγινε από τουλάχιστον δύο μετρητές “Α” ή “Β” βαθμού και ο ένας τουλάχιστον από αυτούς είναι παρών στον αγώνα για να επαληθεύσει τη διαδρομή σύμφωνα με το Άρθρο 260.28(δ), δεν θα απαιτείται καμία επαλήθευση σύμφωνα με αυτό το Άρθρο 260.28(ε).*

(στ) Τα Παγκόσμια Ρεκόρ σε Αγωνίσματα Δρόμων σε Δημόσια Οδό που σημειώνονται σε ενδιάμεσες αποστάσεις μέσα σε έναν αγώνα, θα πρέπει να πληρούν τους όρους που

διατυπώνονται στο Άρθρο 260. Οι ενδιάμεσες αποστάσεις θα πρέπει να έχουν μετρηθεί και σημανθεί κατά τη διάρκεια της μέτρησης της διαδρομής και θα πρέπει να έχουν επαληθευθεί σύμφωνα με το Άρθρο 260.28(ε).

- (ζ) Για τη Σκυταλοδρομία σε Δημόσια Οδό, ο αγώνας θα πρέπει να διεξάγεται σε επιμέρους σκέλη των 5 χλμ., 10 χλμ., 5 χλμ., 10 χλμ., 5 χλμ. και 7,195 χλμ. Τα επιμέρους σκέλη θα πρέπει να έχουν μετρηθεί και σημανθεί κατά τη διάρκεια της μέτρησης της διαδρομής με μια ανοχή  $\pm 1\%$  στην απόσταση κάθε σκέλους και θα πρέπει να έχουν επαληθευθεί σύμφωνα με το Άρθρο 260.28(ε).

29. Για Παγκόσμια Ρεκόρ σε Αγωνίσματα Βάδην σε Δημόσια Οδό:

- (α) Η διαδρομή θα πρέπει να μετρηθεί από έναν ή περισσότερους μετρητές “Α” ή “Β” βαθμού, εγκεκριμένους από την IAAF/AIMS.

- (β) Η κυκλική διαδρομή δεν θα πρέπει να είναι μικρότερη από 1 χλμ. αλλά ούτε και μεγαλύτερη από 2,5 χλμ., με πιθανή αφετηρία και τερματισμό εντός του σταδίου.

- (γ) Είτε ο μετρητής που μέτρησε αρχικά τη διαδρομή αυτή, είτε άλλος μετρητής “Α” ή “Β” βαθμού που έχει στην κατοχή του τα πλήρη δεδομένα μέτρησης και τους χάρτες, θα πρέπει να επικυρώσει ότι η διαδρομή που μετρήθηκε ήταν ακριβώς η διαδρομή που έτρεξαν οι αθλητές.

- (δ) Η διαδρομή θα πρέπει να επαληθευθεί (δηλ. να ξαναμετρηθεί) όσο το δυνατόν πλησιέστερα πριν από τον αγώνα, την ημέρα του αγώνα ή μόλις είναι εφικτό μετά τον αγώνα, κατά προτίμηση από έναν μετρητή “Α” ή “Β” βαθμού, διαφορετικό από εκείνον που έκανε την αρχική μέτρηση.

*Σημ.: Αν η αρχική μέτρηση της διαδρομής έγινε από τουλάχιστον δύο μετρητές “Α” ή “Β” βαθμού και ο ένας τουλάχιστον από αυτούς είναι παρών στον αγώνα για να επαληθεύσει τη διαδρομή σύμφωνα με το Άρθρο 260.28(δ), δεν θα απαιτείται καμία επαλήθευση σύμφωνα με αυτό το Άρθρο 260.28(ε).*

- (ε) Τα Παγκόσμια Ρεκόρ στα Αγωνίσματα Βάδην σε Δημόσια Οδό που σημειώνονται σε ενδιάμεσες αποστάσεις μέσα σε έναν αγώνα, θα πρέπει να πληρούν τους όρους που διατυπώνονται στο Άρθρο 260. Οι ενδιάμεσες αποστάσεις θα πρέπει να έχουν μετρηθεί και σημανθεί κατά τη διάρκεια

της μέτρησης της διαδρομής και θα πρέπει να έχουν επαληθευθεί σύμφωνα με το Άρθρο 260.29(δ).

*Σημ.: Συνιστάται όπως οι εθνικές διοικητικές αρχές και οι Ομοσπονδίες Ηπείρων να υιοθετούν παρόμοιους κανονισμούς με τους παραπάνω για την αναγνώριση των δικών τους ρεκόρ.*

## ΑΡΘΡΟ 261

### **Αγωνίσματα για τα οποία Αναγνωρίζονται Παγκόσμια Ρεκόρ**

---

Επιδόσεις με Πλήρως Αυτόματη Ηλεκτρονική Χρονομέτρηση (H.X.)

Επιδόσεις με Χρονομέτρηση Χεριού (X.X.)

Επιδόσεις με Χρονομέτρηση με Αναμεταδότες (A.X.)

#### **Άνδρες**

Αγωνίσματα Δρόμων, Σύνθετα Αγωνίσματα και Αγωνίσματα Βάδην:

H.X. μόνον: 100 μ., 200 μ., 400μ., 800 μ.,  
110 μ. Εμπόδια, 400 μ. Εμπόδια,  
Σκυταλοδρομίες 4x100 μ., 4x200 μ., 4x400 μ.,  
Δέκαθλο.

H.X. ή X.X.: 1000 μ., 1500 μ., 1 Μίλι, 2000 μ., 3000 μ.,  
5000 μ., 10.000 μ., 20.000 μ., 1 Ώρα, 25.000 μ.,  
30.000 μ., 3000 μ. Φυσικά Εμπόδια,  
Σκυταλοδρομίες: 4x800 μ., 4x1500 μ.,  
Βάδην (σε Στίβο): 20.000 μ., 30.000 μ., 50.000 μ.

H.X. ή X.X. ή A.X.: Αγώνες σε Δημόσια Οδό: 10 χλμ., 15 χλμ.,  
20 χλμ., Ημιμαραθώνιος, 25 χλμ., 30 χλμ.,  
Μαραθώνιος, 100 χλμ., Σκυταλοδρομία σε  
Δημόσια Οδό (απόσταση Μαραθωνίου μόνον),  
Βάδην (σε Δημόσια Οδό): 20 χλμ., 50 χλμ.

Άλματα: Ύψος, Επί Κοντώ, Μήκος, Τριπλούν.

Ρίψεις: Σφαιροβολία, Δισκοβολία, Σφυροβολία,  
Ακοντισμός.

#### **Γυναίκες**

Αγωνίσματα Δρόμων, Σύνθετα Αγωνίσματα και Αγωνίσματα Βάδην:

H.X. μόνον: 100 μ., 200 μ., 400μ., 800 μ.,  
100 μ. Εμπόδια, 400 μ. Εμπόδια,  
Σκυταλοδρομίες 4x100 μ., 4x200 μ., 4x400 μ.,  
Έπταθλο, Δέκαθλο.



H.X. ή X.X.: 1000 μ., 1500 μ., 1 Μίλι, 2000 μ., 3000 μ.,  
5000 μ., 10.000 μ., 20.000 μ., 1 Ώρα, 25.000 μ.,  
30.000 μ., 3000 μ. Φυσικά Εμπόδια,  
Σκυταλοδρομία 4x800 μ.,  
Βάδην (σε Στίβο): 10.000 μ., 20.000 μ.

H.X. ή X.X. ή A.X.: Αγώνες σε Δημόσια Οδό: 10 χλμ., 15 χλμ.,  
20 χλμ., Ημιμαραθώνιος, 25 χλμ., 30 χλμ.,  
Μαραθώνιος, 100 χλμ., Σκυταλοδρομία σε  
Δημόσια Οδό (απόσταση Μαραθωνίου μόνον),  
Βάδην (σε Δημόσια Οδό): 20 χλμ.

*Σημ.: Τα Παγκόσμια Ρεκόρ γυναικών στους Αγώνες Δρόμου σε Δημόσια Οδό θα αναγνωρίζονται σε αγώνες δρόμου αποκλειστικά για γυναίκες. Η IAAF θα διατηρεί έναν ξεχωριστό κατάλογο για τις “Καλύτερες Παγκόσμιες Επιδόσεις” που σημειώθηκαν σε μεικτούς Αγώνες Δρόμου σε Δημόσια Οδό.*

Άλματα: Ύψος, Επί Κοντώ, Μήκος, Τριπλούν.

Ρίψεις: Σφαιροβολία, Δισκοβολία, Σφυροβολία,  
Ακοντισμός.

## ΑΡΘΡΟ 262

### Αγωνίσματα για τα οποία Αναγνωρίζονται Παγκόσμια Ρεκόρ Εφήβων-Νεανίδων

---

Επιδόσεις με Πλήρως Αυτόματη Ηλεκτρονική Χρονομέτρηση (H.X.)

Επιδόσεις με Χρονομέτρηση Χεριού (X.X.)

Επιδόσεις με Χρονομέτρηση με Αναμεταδότες (A.X.)

#### **Εφηβοί**

Αγωνίσματα Δρόμων, Σύνθετα Αγωνίσματα και Αγωνίσματα Βάδην:

H.X. μόνον: 100 μ., 200 μ., 400μ., 800 μ.,  
110 μ. Εμπόδια, 400 μ. Εμπόδια,  
Σκυταλοδρομίες 4x100 μ., 4x400 μ.,  
Δέκαθλο.

H.X. ή X.X.: 1000 μ., 1500 μ., 1 Μίλι, 3000 μ.,  
5000 μ., 10.000 μ., 3000 μ. Φυσικά Εμπόδια,  
Βάδην (σε Στίβο): 10.000 μ.

H.X. ή X.X. ή A.X.: Βάδην (σε Δημόσια Οδό): 10 χλμ.

Άλματα: Ύψος, Επί Κοντώ, Μήκος, Τριπλούν.

Ρίψεις: Σφαιροβολία, Δισκοβολία, Σφυροβολία,  
Ακοντισμός.

### *Νεάνιδες*

Αγωνίσματα Δρόμων, Σύνθετα Αγωνίσματα και Αγωνίσματα Βάδην:

H.X. μόνον: 100 μ., 200 μ., 400μ., 800 μ.,  
100 μ. Εμπόδια, 400 μ. Εμπόδια,  
Σκυταλοδρομίες 4x100 μ., 4x400 μ.,  
Έπταθλο, Δέκαθλο\*.

H.X. ή X.X.: 1000 μ., 1500 μ., 1 Μίλι, 3000 μ.,  
5000 μ., 10.000 μ., 3000 μ. Φυσικά Εμπόδια,  
Βάδην (σε Στίβο): 10.000 μ.

H.X. ή X.X. ή A.X.: Βάδην (σε Δημόσια Οδό): 10 χλμ.

Άλματα: Ύψος, Επί Κοντώ, Μήκος, Τριπλούν.

Ρίψεις: Σφαιροβολία, Δισκοβολία, Σφυροβολία,  
Ακοντισμός.

\* Θα επικυρώνεται μόνον αν η επίδοση είναι πάνω από 7300 βαθμούς.

## ΑΡΘΡΟ 263

### **Αγωνίσματα για τα οποία Αναγνωρίζονται Παγκόσμια Ρεκόρ Κλειστού Στίβου**

---

Επιδόσεις με Πλήρως Αυτόματη Ηλεκτρονική Χρονομέτρηση (H.X.)

Επιδόσεις με Χρονομέτρηση Χεριού (X.X.)

### *Άνδρες*

Αγωνίσματα Δρόμων, Σύνθετα Αγωνίσματα και Αγωνίσματα Βάδην:

H.X. μόνον: 50 μ., 60 μ., 200 μ., 400μ., 800 μ.,  
50 μ. Εμπόδια, 60 μ. Εμπόδια,  
Σκυταλοδρομίες: 4x200 μ., 4x400 μ.,  
Έπταθλο.

H.X. ή X.X.: 1000 μ., 1500 μ., 1 Μίλι, 3000 μ., 5000 μ.,  
Σκυταλοδρομία 4x800 μ.,  
Βάδην: 5000 μ.

Άλματα: Ύψος, Επί Κοντώ, Μήκος, Τριπλούν.

Ρίψεις: Σφαιροβολία.

### *Γυναίκες*

Αγωνίσματα Δρόμων, Σύνθετα Αγωνίσματα και Αγωνίσματα Βάδην:

H.X. μόνον: 50 μ., 60 μ., 200 μ., 400μ., 800 μ.,  
50 μ. Εμπόδια, 60 μ. Εμπόδια,  
Σκυταλοδρομίες: 4x200 μ., 4x400 μ.,  
Πένταθλο.

Η.Χ. ή Χ.Χ.: 1000 μ., 1500 μ., 1 Μίλι, 3000 μ., 5000 μ.,  
Σκυταλοδρομία 4x800 μ.,  
Βάδην: 3000 μ.  
Άλματα: Ύψος, Επί Κοντώ, Μήκος, Τριπλούν.  
Ρίψεις: Σφαιροβολία.

#### ΑΡΘΡΟ 264

### **Αγωνίσματα για τα οποία Αναγνωρίζονται Παγκόσμια Ρεκόρ Κλειστού Στίβου Εφήβων-Νεανίδων**

---

Επιδόσεις με Πλήρως Αυτόματη Ηλεκτρονική Χρονομέτρηση (Η.Χ.)  
Επιδόσεις με Χρονομέτρηση Χεριού (Χ.Χ.)

#### **Εφηβοί**

Αγωνίσματα Δρόμων και Σύνθετα Αγωνίσματα:

Η.Χ. μόνον: 60 μ., 200 μ., 400μ., 800 μ.,  
60 μ. Εμπόδια,  
Έπταθλο.

Η.Χ. ή Χ.Χ.: 1000 μ., 1500 μ., 1 Μίλι, 3000 μ., 5000 μ.  
Άλματα: Ύψος, Επί Κοντώ, Μήκος, Τριπλούν.  
Ρίψεις: Σφαιροβολία.

#### **Νεάνιδες**

Αγωνίσματα Δρόμων και Σύνθετα Αγωνίσματα:

Η.Χ. μόνον: 60 μ., 200 μ., 400μ., 800 μ.,  
60 μ. Εμπόδια,  
Πένταθλο.

Η.Χ. ή Χ.Χ.: 1000 μ., 1500 μ., 1 Μίλι, 3000 μ., 5000 μ.  
Άλματα: Ύψος, Επί Κοντώ, Μήκος, Τριπλούν.  
Ρίψεις: Σφαιροβολία.

# ΚΑΤΑΛΟΓΟΣ ΜΕΛΩΝ

## Επίσημες Συντομογραφίες

ΑΓΙΑ ΛΟΥΚΙΑ ( <b>LCA</b> )	ΒΡΕΤΑΝΝΙΚΟΙ ΠΑΡΘΕΝΟΙ ΝΗΣΟΙ ( <b>IVB</b> )
ΑΓΙΟΣ ΒΙΚΕΝΤΙΟΣ ( <b>VIN</b> )	ΒΟΥΛΓΑΡΙΑ ( <b>BUL</b> )
ΑΓΙΟΣ ΜΑΡΙΝΟΣ ( <b>SMR</b> )	ΓΑΛΛΙΑ ( <b>FRA</b> )
ΑΖΕΡΜΠΑΪΤΖΑΝ ( <b>AZE</b> )	ΓΑΛΛΙΚΗ ΠΟΛΥΝΗΣΙΑ ( <b>PYF</b> )
ΑΙΓΥΠΤΟΣ ( <b>EGY</b> )	ΓΕΡΜΑΝΙΑ ( <b>GER</b> )
ΑΙΘΙΟΠΙΑ ( <b>ETH</b> )	ΓΕΩΡΓΙΑ ( <b>GEO</b> )
ΑΪΤΗ ( <b>HAI</b> )	ΓΙΒΡΑΛΤΑΡ ( <b>GIB</b> )
ΑΚΤΗ ΕΛΕΦΑΝΤΟΣΤΟΥ ( <b>CIV</b> )	ΓΚΑΜΠΙΑ ( <b>GAM</b> )
ΑΛΒΑΝΙΑ ( <b>ALB</b> )	ΓΚΑΜΠΟΝ ( <b>GAB</b> )
ΑΛΓΕΡΙΑ ( <b>ALG</b> )	ΓΚΑΝΑ ( <b>GHA</b> )
ΑΜΕΡΙΚΑΝΙΚΗ ΣΑΜΟΑ ( <b>ASA</b> )	ΓΚΟΥΑΜ ( <b>GUM</b> )
ΑΝΑΤΟΛΙΚΟ ΤΙΜΟΡ ( <b>TLS</b> )	ΓΟΥΑΤΕΜΑΛΑ ( <b>GUA</b> )
ΑΝΔΟΡΡΑ ( <b>AND</b> )	ΓΟΥΙΑΝΑ ( <b>GUY</b> )
ΑΝΓΚΟΛΑ ( <b>ANG</b> )	ΓΟΥΙΝΕΑ ( <b>GUI</b> )
ΑΝΓΚΟΥΙΛΛΑ ( <b>AIA</b> )	ΓΟΥΙΝΕΑ-ΜΠΙΣΣΑΟΥ ( <b>GBS</b> )
ΑΝΤΙΓΚΟΥΑ & ΜΠΑΡΜΠΟΥΝΤΑ ( <b>ANT</b> )	ΓΡΕΝΑΔΑ ( <b>GRN</b> )
ΑΡΓΕΝΤΙΝΗ ( <b>ARG</b> )	ΔΑΝΙΑ ( <b>DEN</b> )
ΑΡΜΕΝΙΑ ( <b>ARM</b> )	ΔΟΜΙΝΙΚΑΝΗ ΔΗΜΟΚΡΑΤΙΑ ( <b>DOM</b> )
ΑΡΟΥΜΠΙΑ ( <b>ARU</b> )	ΕΛ ΣΑΛΒΑΔΟΡ ( <b>ESA</b> )
ΑΥΣΤΡΑΛΙΑ ( <b>AUS</b> )	ΕΛΒΕΤΙΑ ( <b>SUI</b> )
ΑΥΣΤΡΙΑ ( <b>AUT</b> )	ΕΛΛΑΔΑ ( <b>GRE</b> )
ΑΦΓΑΝΙΣΤΑΝ ( <b>AFG</b> )	ΕΡΥΘΡΑΙΑ ( <b>ERI</b> )
ΒΑΝΟΥΑΤΟΥ ( <b>VAN</b> )	ΕΣΤΟΝΙΑ ( <b>EST</b> )
ΒΕΛΓΙΟ ( <b>BEL</b> )	ΖΑΜΠΙΑ ( <b>ZAM</b> )
ΒΕΝΕΖΟΥΕΛΑ ( <b>VEN</b> )	ΖΙΜΠΑΜΠΟΥΕ ( <b>ZIM</b> )
ΒΕΡΜΟΥΔΑ ( <b>BER</b> )	ΗΝΩΜΕΝΑ ΑΡΑΒΙΚΑ ΕΜΙΡΑΤΑ ( <b>UAE</b> )
ΒΙΕΤΝΑΜ ( <b>VIE</b> )	ΗΝΩΜΕΝΕΣ ΠΟΛΙΤΕΙΕΣ ΑΜΕΡΙΚΗΣ ( <b>USA</b> )
ΒΟΛΙΒΙΑ ( <b>BOL</b> )	ΙΑΠΩΝΙΑ ( <b>JPN</b> )
ΒΟΡΕΙΕΣ ΜΑΡΙΑΝΕΣ ΝΗΣΟΙ ( <b>NMI</b> )	
ΒΟΣΝΙΑ ΚΑΙ ΕΡΖΕΓΟΒΙΝΗ ( <b>BIH</b> )	
ΒΡΑΖΙΛΙΑ ( <b>BRA</b> )	

ΙΟΡΔΑΝΙΑ (**JOR**)  
ΙΝΔΙΑ (**IND**)  
ΙΝΔΟΝΗΣΙΑ (**INA**)  
ΙΡΑΚ (**IRQ**)  
ΙΡΑΝ (**IRI**)  
ΙΡΛΑΝΔΙΑ (**IRL**)  
ΙΣΗΜΕΡΙΝΗ ΓΟΥΙΝΕΑ (**GEQ**)  
ΙΣΗΜΕΡΙΝΟΣ (**ECU**)  
ΙΣΛΑΝΔΙΑ (**ISL**)  
ΙΣΠΑΝΙΑ (**ESP**)  
ΙΣΡΑΗΛ (**ISR**)  
ΙΤΑΛΙΑ (**ITA**)

ΚΑΖΑΧΣΤΑΝ (**KAZ**)  
ΚΑΜΠΟΤΖΗ (**CAM**)  
ΚΑΜΕΡΟΥΝ (**CMR**)  
ΚΑΝΑΔΑΣ (**CAN**)  
ΚΑΤΑΡ (**QAT**)  
ΚΑΥΜΑΝ ΝΗΣΟΙ (**CAY**)  
ΚΕΝΤΡΟΑΦΡΙΚΑΝΙΚΗ  
ΔΗΜΟΚΡΑΤΙΑ (**CAF**)  
ΚΕΝΥΑ (**KEN**)  
ΚΙΝΑ (Λαϊκή Δημοκρατία) (**CHN**)  
ΚΙΡΙΜΠΑΤΙ (**KIR**)  
ΚΟΛΟΜΒΙΑ (**COL**)  
ΚΟΜΟΡΕΣ (**COM**)  
ΚΟΝΓΚΟ (**CGO**)  
ΚΟΝΓΚΟ (Λαϊκή Δημοκρατία) (**COD**)  
ΚΟΡΕΑ (**KOR**)  
ΚΟΡΕΑ (Λαϊκή Δημοκρατία) (**PRK**)  
ΚΟΣΤΑ ΡΙΚΑ (**CRC**)  
ΚΟΥΒΑ (**CUB**)  
ΚΟΥΒΕΪΤ (**KUW**)  
ΚΟΥΚ ΝΗΣΟΙ (**COK**)  
ΚΡΟΑΤΙΑ (**CRO**)  
ΚΥΠΡΟΣ (**CYP**)  
ΚΥΡΓΥΣΤΑΝ (**KGZ**)  
  
ΛΑΟΣ (**LAO**)  
ΛΕΣΟΘΟ (**LES**)

ΛΕΤΟΝΙΑ (**LAT**)  
ΛΕΥΚΟΡΩΣΙΑ (**BLR**)  
ΛΙΒΑΝΟΣ (**LIB**)  
ΛΙΒΕΡΙΑ (**LBR**)  
ΛΙΒΥΗ (**LBA**)  
ΛΙΘΟΥΑΝΙΑ (**LTU**)  
ΛΙΧΤΕΝΣΤΑΪΝ (**LIE**)  
ΛΟΥΞΕΜΒΟΥΡΓΟ (**LUX**)  
  
ΜΑΔΑΓΑΣΚΑΡΗ (**MAD**)  
ΜΑΚΑΟ (**MAC**)  
ΠΡΩΗΝ ΓΙΟΥΓΚΟΣΛΑΒΙΚΗ  
ΔΗΜΟΚΡΑΤΙΑ ΤΗΣ  
ΜΑΚΕΔΟΝΙΑΣ (**MKD**)  
ΜΑΛΔΟΥΙ (**MAW**)  
ΜΑΛΔΙΣΙΑ (**MAS**)  
ΜΑΛΔΙΒΕΣ (**MDV**)  
ΜΑΛΙ (**MLI**)  
ΜΑΛΤΑ (**MLT**)  
ΜΑΡΟΚΟ (**MAR**)  
ΜΑΡΣΑΛΛ ΝΗΣΟΙ (**MSH**)  
ΜΑΥΡΙΚΙΟΣ (**MRI**)  
ΜΑΥΡΙΤΑΝΙΑ (**MTN**)  
ΜΑΥΡΟΒΟΥΝΙΟ (**MNE**)  
ΜΕΓΑΛΗ ΒΡΕΤΑΝΝΙΑ ΚΑΙ  
ΒΟΡΕΙΟΣ ΙΡΛΑΝΔΙΑ (**GBR**)  
ΜΕΞΙΚΟ (**MEX**)  
ΜΙΚΡΟΝΗΣΙΑ (**FSM**)  
ΜΟΓΓΟΛΙΑ (**MGL**)  
ΜΟΖΑΜΒΙΚΗ (**MOZ**)  
ΜΟΛΔΑΒΙΑ (**MDA**)  
ΜΟΝΑΚΟ (**MON**)  
ΜΟΝΤΣΕΡΡΑΤ (**MNT**)  
ΜΠΑΝΓΚΛΑΝΤΕΣ (**BAN**)  
ΜΠΑΡΜΠΙΑΝΤΟΣ (**BAR**)  
ΜΠΑΧΑΜΕΣ (**BAH**)  
ΜΠΑΧΡΕΪΝ (**BRN**)  
ΜΠΕΛΙΖΕ (**BIZ**)  
ΜΠΕΝΙΝ (**BEN**)  
ΜΠΟΤΣΟΥΑΝΑ (**BOT**)

ΜΠΟΥΡΚΙΝΑ ΦΑΣΟ (**BUR**)

ΜΠΟΥΡΟΥΝΤΙ (**BDI**)

ΜΠΟΥΤΑΝ (**BHU**)

ΜΠΡΟΥΝΕΪ (**BRU**)

ΜΥΑΝΜΑΡ (**MYA**)

ΝΑΜΙΜΠΙΑ (**NAM**)

ΝΑΟΥΡΟΥ (**NRU**)

ΝΕΑ ΖΗΛΑΝΔΙΑ (**NZL**)

ΝΕΠΑΛ (**NEP**)

ΝΙΚΑΡΑΓΟΥΑ (**NCA**)

ΝΙΓΗΡΑΣ (**NIG**)

ΝΙΓΗΡΙΑ (**NGR**)

ΝΟΡΒΗΓΙΑ (**NOR**)

ΝΟΡΦΟΛΚ ΝΗΣΟΣ (**NFI**)

ΝΟΤΙΟΣ ΑΦΡΙΚΗ (**RSA**)

ΝΤΟΜΙΝΙΚΑ (**DMA**)

ΟΛΛΑΝΔΙΑ (**NED**)

ΟΜΑΝ (**OMA**)

ΟΝΔΟΥΡΕΣ (**HON**)

ΟΥΓΓΑΡΙΑ (**HUN**)

ΟΥΓΚΑΝΤΑ (**UGA**)

ΟΥΖΜΠΕΚΙΣΤΑΝ (**UZB**)

ΟΥΚΡΑΝΙΑ (**UKR**)

ΟΥΡΟΥΓΟΥΑΗ (**URU**)

ΠΑΚΙΣΤΑΝ (**PAK**)

ΠΑΛΑΟΥ (**PLW**)

ΠΑΛΑΙΣΤΙΝΗ (**PLE**)

ΠΑΝΑΜΑΣ (**PAN**)

ΠΑΠΟΥΑ ΝΕΑ ΓΟΥΙΝΕΑ (**PNG**)

ΠΑΡΑΓΟΥΑΗ (**PAR**)

ΠΑΡΘΕΝΟΙ ΝΗΣΟΙ ΗΠΙΑ (**ISV**)

ΠΕΡΟΥ (**PER**)

ΠΟΛΩΝΙΑ (**POL**)

ΠΟΡΤΟΓΑΛΙΑ (**POR**)

ΠΟΥΕΡΤΟ ΡΙΚΟ (**PUR**)

ΠΡΑΣΙΝΟΥ ΑΚΡΩΤΗΡΙΟΥ  
ΝΗΣΟΙ (**CPV**)

ΡΟΥΑΝΤΑ (**RWA**)

ΡΟΥΜΑΝΙΑ (**ROU**)

ΡΩΣΣΙΑ (**RUS**)

ΣΑΙΝΤ ΚΙΤΤΣ ΚΑΙ ΝΕΒΙΣ (**SKN**)

ΣΑΜΟΑ (**SAM**)

ΣΑΟ ΤΟΜΕ ΚΑΙ ΠΙΝΣΙΠΕ (**STP**)

ΣΑΟΥΔΙΚΗ ΑΡΑΒΙΑ (**KSA**)

ΣΕΝΕΓΑΛΗ (**SEN**)

ΣΕΡΒΙΑ (**SRB**)

ΣΕΥΧΕΛΛΕΣ (**SEY**)

ΣΙΕΡΡΑ ΛΕΟΝΕ (**SLE**)

ΣΙΝΓΚΑΠΟΥΡΗ (**SIN**)

ΣΛΟΒΑΚΙΑ (**SVK**)

ΣΛΟΒΕΝΙΑ (**SLO**)

ΣΟΛΟΜΩΝΤΟΣ ΝΗΣΟΙ (**SOL**)

ΣΟΜΑΛΙΑ (**SOM**)

ΣΟΥΔΑΝ (**SUD**)

ΣΟΥΡΙΝΑΜ (**SUR**)

ΣΟΥΑΖΙΛΑΝΔΗ (**SWZ**)

ΣΟΥΗΔΙΑ (**SWE**)

ΣΡΙ ΛΑΝΚΑ (**SRI**)

ΣΥΡΙΑ (**SYR**)

ΚΙΝΕΖΙΚΗ ΤΑΪΠΕΪ (**TPE**)

TANZANIA (**TAN**)

ΤΑΪΛΑΝΔΗ (**THA**)

ΤΑΤΖΙΚΙΣΤΑΝ (**TJK**)

ΤΕΡΚΣ ΚΑΙ ΚΑΪΚΟΣ ΝΗΣΟΙ

(**TKS**)

ΤΖΑΜΑΪΚΑ (**JAM**)

ΤΖΙΜΠΟΥΤΙ (**DJI**)

ΤΟΓΚΟ (**TOG**)

ΤΟΝΓΚΑ (**TGA**)

ΤΟΥΒΑΛΟΥ (**TUV**)

ΤΟΥΡΚΙΑ (**TUR**)

ΤΟΥΡΚΜΕΝΙΣΤΑΝ (**TKM**)

ΤΡΙΝΙΝΤΑΝΤ ΚΑΙ ΤΟΜΠΑΓΚΟ  
(**TRI**)

ΤΣΑΝΤ (**CHA**)

ΤΣΕΧΙΑ, Δημοκρατία της (**CZE**)

ΤΥΝΗΣΙΑ (**TUN**)

ΥΕΜΕΝΗ (**YEM**)

ΦΙΛΙΠΠΙΝΕΣ (**PHI**)

ΦΙΝΛΑΝΔΙΑ (**FIN**)

ΦΙΤΖΙ (**FIJ**)

ΧΙΛΗ (**CHI**)

ΧΟΝΓΚ ΚΟΝΓΚ-ΚΙΝΑ (**HKG**)

## ΤΑ ΑΞΙΩΜΑΤΑ ΤΩΝ ΑΓΩΝΟΔΙΚΩΝ ΟΠΩΣ ΑΠΟΔΟΘΗΚΑΝ ΣΤΗ ΜΕΤΑΦΡΑΣΗ ΤΟΥ ΚΕΙΜΕΝΟΥ

- International Officials = Διεθνείς Αγωνοδίκες  
Organisational Delegates = Οργανωτικοί Εκπρόσωποι  
Technical Delegates = Τεχνικοί Εκπρόσωποι  
Medical Delegate = Ιατρικός Εκπρόσωπος  
Doping Control Delegate = Εκπρόσωπος Ελέγχου Ντόπινγκ  
International Technical Officials (ITOs) = Διεθνείς Τεχνικοί Αγωνοδίκες  
International Cross Country, Road Running and Mountain Running Officials (ICROs) = Διεθνείς Αγωνοδίκες Ανωμάλου Δρόμου, Δρόμου επί Δημοσίας Οδού και Δρόμου επί Ορεινού Εδάφους  
International Race Walking Judges (IRWJs) = Διεθνείς Κριτές Βάδην  
International Road Course Measurer = Διεθνής Μετρητής Διαδρομής σε Δημοσία Οδό  
International Starter = Διεθνής Αφέτης  
International Photo-Finish Judge = Διεθνής Κριτής Φότο-Φίνις  
Race Walking Chief Judge = Επικεφαλής Κριτής Βάδην  
Jury of Appeal = Ελλανόδικος Επιτροπή  
Competition Director = Διευθυντής Αγώνων  
Meeting Manager = Αλυστάρχης  
Technical Manager = Τεχνικός Διευθυντής (Γυμνασάρχος)  
Event Presentation Manager = Διευθυντής Παρουσίασης Αγωνισμάτων  
Referees = Έφοροι  
Judges = Κριτές  
Umpire (Running and Race Walking Events) = Επόπτης Αγωνισμάτων Δρόμων και Βάδην  
Timekeeper = Χρονομέτρης  
Transponder Timing Judges = Κριτές Χρονομέτρησης με Αναμεταδότες  
Start Coordinator = Συντονιστής Εκκίνησης  
Starter and Recalls = Αφέτης και Αφέτες Ανάκλησης  
Starter's Assistants = Βοηθοί Αφέτη  
Lap Scorers = Σημειωτές Στροφών  
Competition Secretary = Γραμματέας Αγώνων  
Technical Information Center (TIC) = Κέντρο Τεχνικών Πληροφοριών  
Marshal = Έφορος Τάξης  
Announcer = Εκφωνητής  
Official Surveyor = Γεωμέτρης  
Wind Gauge Operator = Χειριστής Ανεμομέτρου  
Measurement Judge (Electronics) = Κριτής Μετρήσεων (Ηλεκτρονικών Συστημάτων)  
Advertising Commissioner = Εντεταλμένος Διαφημίσεων  
Call Room Judges = Κριτές Αίθουσας Κλήσης  
Stewards = Συνοδοί



# ΠΕΡΙΕΧΟΜΕΝΑ

Άρθρο

Σελίδα

## ΕΙΣΑΓΩΓΙΚΟ ΜΕΡΟΣ

Πρόλογος Προέδρου ΣΕΓΑΣ .....	4
Εισαγωγικό Σημείωμα .....	5
Γενικός Κανονισμός Οργάνωσης και Διεξαγωγής Αγώνων και Πρωταθλημάτων ΣΕΓΑΣ .....	6
<b>ΟΡΙΣΜΟΙ</b> .....	30

## ΠΡΩΤΟ ΜΕΡΟΣ: ΔΙΕΘΝΕΙΣ ΑΓΩΝΕΣ

1	Διεθνείς Αγώνες .....	36
2	Έγκριση για τη Διοργάνωση Αγώνων .....	37
3	Κανονισμοί που Διέπουν τη Διεξαγωγή των Διεθνών Αγώνων .....	39
4	Προϋποθέσεις για τη Συμμετοχή σε Διεθνείς Αγώνες .....	40
5	Νομιμότητα για Εκπροσώπηση ενός Μέλους .....	41
6	Πληρωμές προς τους Αθλητές .....	44
7	Αντιπρόσωποι Αθλητών .....	44
8	Διαφήμιση και Προβολή Διαφημίσεων κατά τη διάρκεια Διεθνών Αγώνων .....	45
9	Στοιχήματα .....	46

## ΔΕΥΤΕΡΟ ΜΕΡΟΣ: ΝΟΜΙΜΟΤΗΤΑ ΣΥΜΜΕΤΟΧΗΣ

20	Ορισμός του Νόμιμου Αθλητή .....	48
21	Περιορισμός Συμμετοχής σε Αγώνες στους Νόμιμους Αθλητές .....	48
22	Απώλεια Νομιμότητας Συμμετοχής σε Διεθνείς και Εσωτερικές Διοργανώσεις .....	48

## ΤΡΙΤΟ ΜΕΡΟΣ: ΑΝΤΙ-ΝΤΟΠΙΝΓΚ ΚΑΙ ΙΑΤΡΙΚΗ

<b>ΟΡΙΣΜΟΙ</b> .....	52
<b>ΚΕΦΑΛΑΙΟ 1<sup>ο</sup> - ΑΡΘΡΑ ΑΝΤΙ-ΝΤΟΠΙΝΓΚ</b>	
30 Αντικείμενο των Άρθρων Αντι-Ντόπινγκ .....	61
31 Οργανισμός Αντι-Ντόπινγκ της IAAF .....	63
32 Παραβιάσεις των Άρθρων Αντι-Ντόπινγκ .....	68
33 Απόδειξη του Ντόπινγκ .....	71
34 Ο Κατάλογος Απαγορευμένων .....	73
35 Έλεγχοι .....	76
36 Ανάλυση Δειγμάτων .....	82
37 Διαχείριση Αποτελεσμάτων .....	84
38 Πειθαρχικές Διαδικασίες .....	90
39 Αυτόματη Ακύρωση των Επιμέρους Αποτελεσμάτων .....	100
40 Κυρώσεις κατά Προσώπων .....	100
41 Κυρώσεις σε Ομάδες .....	115
42 Εφέσεις .....	117
43 Υποχρεώσεις των Μελών για Αναφορές .....	124
44 Κυρώσεις κατά Μελών .....	125
45 Αναγνώριση .....	128
46 Παραγραφή .....	129
45 Ερμηνεία .....	129
<b>ΚΕΦΑΛΑΙΟ 2<sup>ο</sup> - ΙΑΤΡΙΚΑ ΑΡΘΡΑ</b>	
48 Ιατρικός Οργανισμός της IAAF .....	131
49 Αθλητές .....	133
50 Ομοσπονδίες των Μελών .....	133
51 Ιατρικές Υπηρεσίες και Ασφάλεια στους Διεθνείς Αγώνες .....	134
<b>ΤΕΤΑΡΤΟ ΜΕΡΟΣ: ΔΙΕΝΕΞΕΙΣ</b>	
60 Διενέξεις .....	138

## ΠΕΜΠΤΟ ΜΕΡΟΣ: ΤΕΧΝΙΚΑ ΑΡΘΡΑ

100	Γενικά .....	150
-----	--------------	-----

### ΚΕΦΑΛΑΙΟ 1<sup>ο</sup> - ΑΓΩΝΟΔΙΚΕΣ

110	Διεθνείς Αγωνοδίκες .....	150
111	Οργανωτικοί Εκπρόσωποι .....	151
112	Τεχνικοί Εκπρόσωποι .....	151
113	Ιατρικός Εκπρόσωπος .....	152
114	Εκπρόσωπος Ελέγχου Ντόπινγκ .....	153
115	Διεθνείς Τεχνικοί Αγωνοδίκες (ΙΤΟs) και Διεθνείς Αγωνοδίκες Ανωμάλου Δρόμου, Δρόμου επί Δημοσίας Οδού και Δρόμου επί Ορεινού Εδάφους (ICROs) .....	153
116	Διεθνείς Κριτές Βάδην (IRWJs) .....	154
117	Διεθνής Μετρητής Διαδρομής σε Δημόσια Οδό .....	154
118	Διεθνής Αφέτης και Διεθνής Κριτής Φώτο-Φίνις .....	155
119	Ελλανόδικος Επιτροπή .....	155
120	Αγωνοδίκες της Διοργάνωσης .....	156
121	Διευθυντής Αγώνων .....	158
122	Αλυτάρχης .....	158
123	Τεχνικός Διευθυντής .....	158
124	Διευθυντής Παρουσίασης Αγωνισμάτων .....	159
125	Έφοροι .....	159
126	Κριτές .....	162
127	Επόπτες (Αγωνισμάτων Δρόμων και Βάδην) .....	162
128	Χρονομέτρες, Κριτές Φώτο-Φίνις και Κριτές Χρονομέτρησης με Αναμεταδότες .....	163
129	Συντονιστής Εκκίνησης, Αφέτης και Αφέτες Ανάκλησης .....	164
130	Βοηθοί του Αφέτη .....	166
131	Σημειωτές Στροφών .....	166
132	Γραμματέας Αγώνων, Κέντρο Τεχνικών Πληροφοριών .....	167
133	Ο Έφορος Τάξης .....	168
134	Ο Εκφωνητής .....	168
135	Ο Αγωνοδίκης Γεωμέτρης .....	168

136	Ο Χειριστής του Ανεμομέτρου .....	169
137	Κριτής Μετρήσεων (Ηλεκτρονικών Συστημάτων) .....	169
138	Κριτές Αίθουσας Κλήσης .....	170
139	Επίτροπος Διαφημίσεων .....	170

## ΚΕΦΑΛΑΙΟ 2<sup>ο</sup> - ΓΕΝΙΚΟΙ ΚΑΝΟΝΙΣΜΟΙ ΑΓΩΝΩΝ

140	Οι Αθλητικές Εγκαταστάσεις .....	171
141	Κατηγορίες Ηλικιών και Φύλων .....	172
142	Δηλώσεις Συμμετοχής .....	173
143	Αθλητική Περιβολή, Παπούτσια και Αριθμοί Συμμετοχής ....	174
144	Βοήθεια προς τους Αθλητές .....	177
145	Ακύρωση .....	179
146	Ενστάσεις και Εφέσεις .....	180
147	Μεικτοί Αγώνες .....	183
148	Μετρήσεις .....	184
149	Εγκυρότητα των Επιδόσεων .....	184
150	Βιντεοσκόπηση .....	185
151	Βαθμολογία .....	185

## ΚΕΦΑΛΑΙΟ 3<sup>ο</sup> - ΑΓΩΝΙΣΜΑΤΑ ΔΡΟΜΩΝ

160	Μετρήσεις Στίβου .....	186
161	Βατήρες Εκκίνησης .....	188
162	Η Εκκίνηση .....	190
163	Ο Αγώνας Δρόμου .....	194
164	Ο Τερματισμός .....	197
165	Χρονομέτρηση και Φώτο-Φίνις .....	198
166	Κατανομή, Κληρώσεις και Πρόκριση στα Αγωνίσματα Δρόμων .....	205
167	Ισοπαλίες .....	211
168	Δρόμοι με Εμπόδια .....	211
169	Δρόμοι με Φυσικά Εμπόδια .....	215
170	Σκυταλοδρομίες .....	217

## ΚΕΦΑΛΑΙΟ 4<sup>ο</sup> - ΑΓΩΝΙΣΜΑΤΑ ΚΟΝΙΣΤΡΑΣ

180 Γενικοί Όροι - Αγωνίσματα Κονίστρας .....223

### A. ΚΑΘΕΤΑ ΑΛΜΑΤΑ

181 Γενικοί Όροι - Κάθετα Άλματα .....230

182 Άλμα σε Ύψος .....235

183 Άλμα επί Κοντώ .....237

### B. ΟΡΙΖΟΝΤΙΑ ΑΛΜΑΤΑ

184 Γενικοί Όροι - Οριζόντια Άλματα .....243

185 Άλμα σε Μήκος .....246

186 Άλμα Τριπλούν .....248

### Γ. ΑΓΩΝΙΣΜΑΤΑ ΡΙΨΕΩΝ

187 Γενικοί Όροι - Αγωνίσματα Ρίψεων .....249

188 Σφαιροβολία .....258

189 Δισκοβολία .....260

190 Κλωβός Δισκοβολίας .....262

191 Σφυροβολία .....265

192 Κλωβός Σφυροβολίας .....268

193 Ακοντισμός .....274

## ΚΕΦΑΛΑΙΟ 5<sup>ο</sup> - ΑΓΩΝΕΣ ΣΥΝΘΕΤΩΝ ΑΓΩΝΙΣΜΑΤΩΝ

200 Αγώνες Συνθέτων Αγωνισμάτων .....279

## ΚΕΦΑΛΑΙΟ 6<sup>ο</sup> - ΑΓΩΝΕΣ ΚΛΕΙΣΤΟΥ ΣΤΙΒΟΥ

210 Ισχύς των Άρθρων Ανοικτού Στίβου σε Αγώνες Κλειστού Στίβου .....283

211 Στάδιο Κλειστού Στίβου .....283

212 Η Ευθεία του Στίβου .....284

213 Ο Ελλειψοειδής Στίβος και οι Διάδρομοι .....285

214 Αφετηρία και Τερματισμός στον Ελλειψοειδή Στίβο .....286

215 Αθλητική Περιβολή, Παπούτσια και Αριθμοί Συμμετοχής...292

216 Δρόμοι με Εμπόδια .....292

217 Σκυταλοδρομίες .....292

218 Άλμα σε Ύψος .....293

219	Άλμα επί Κοντώ .....	294
220	Οριζόντια Άλματα .....	294
221	Σφαιροβολία .....	294
222	Αγώνες Συνθέτων Αγωνισμάτων .....	296

#### ΚΕΦΑΛΑΙΟ 7<sup>ο</sup> - ΑΓΩΝΙΣΜΑΤΑ ΒΑΔΗΝ

230	Το Βάδην .....	297
-----	----------------	-----

#### ΚΕΦΑΛΑΙΟ 8<sup>ο</sup> - ΑΓΩΝΕΣ ΔΡΟΜΟΥ ΣΕ ΔΗΜΟΣΙΑ ΟΔΟ

240	Αγώνες Δρόμου σε Δημόσια Οδό .....	303
-----	------------------------------------	-----

#### ΚΕΦΑΛΑΙΟ 9<sup>ο</sup> - ΑΓΩΝΕΣ ΔΡΟΜΟΥ ΣΕ ΑΝΩΜΑΛΟ ΕΔΑΦΟΣ

250	Αγώνες Δρόμου σε Ανώμαλο Έδαφος .....	308
-----	---------------------------------------	-----

#### ΚΕΦΑΛΑΙΟ 10<sup>ο</sup> - ΠΑΓΚΟΣΜΙΑ ΡΕΚΟΡ

260	Παγκόσμια Ρεκόρ .....	312
261	Αγωνίσματα για τα οποία Αναγνωρίζονται Παγκόσμια Ρεκόρ .....	320
262	Αγωνίσματα για τα οποία Αναγνωρίζονται Παγκόσμια Ρεκόρ Εφήβων-Νεανίδων .....	321
263	Αγωνίσματα για τα οποία Αναγνωρίζονται Παγκόσμια Ρεκόρ Κλειστού Στίβου .....	322
264	Αγωνίσματα για τα οποία Αναγνωρίζονται Παγκόσμια Ρεκόρ Κλειστού Στίβου Εφήβων-Νεανίδων .....	323

<b>ΚΑΤΑΛΟΓΟΣ ΜΕΛΩΝ</b> .....	324
------------------------------	-----

#### ΤΑ ΑΞΙΩΜΑΤΑ ΤΩΝ ΑΓΩΝΟΔΙΚΩΝ ΟΠΩΣ

<b>ΑΠΟΔΟΘΗΚΑΝ ΣΤΗ ΜΕΤΑΦΡΑΣΗ ΤΟΥ ΚΕΙΜΕΝΟΥ</b> .....	328
--	-----

<b>ΠΕΡΙΕΧΟΜΕΝΑ</b> .....	329
--------------------------	-----



*www.segas.gr*

ΕΠΙΣΗΜΟΙ ΧΟΡΗΓΟΙ - OFFICIAL SPONSORS



ΕΠΙΣΗΜΟΣ ΠΡΟΜΗΘΕΥΤΗΣ - OFFICIAL SUPPLIER



