



Κανονισμοί Αγώνων 2016-2017

ΕΙΣΑΓΩΓΙΚΟ ΣΗΜΕΙΩΜΑ

Η Παγκόσμια Ένωση Ομοσπονδιών Στίβου IAAF (International Association of Athletics Federations), κατά τη διάρκεια του Συνεδρίου της που έγινε τον Αύγουστο του 2015 στο Πεκίνο στα πλαίσια του Παγκοσμίου Πρωταθλήματος, ενέκρινε τους νέους Κανονισμούς Αγώνων Στίβου για την περίοδο 2016-2017 και τους δημοσίευσε επίσημα στο Εγχειρίδιο “Competition Rules 2016-2017”. Η ισχύς των Κανονισμών αυτών ξεκίνησε από την 1^η Νοεμβρίου 2015.

Λόγω του ότι το 2016 αποτελεί Ολυμπιακό Έτος, η πρόκληση των Ολυμπιακών Αγώνων αποτελεί κίνητρο για την διεξαγωγή ενός μεγάλου αριθμού αγώνων στη χώρα μας. Με σκοπό να συμβάλει στην αρτιότερη διεξαγωγή των εγχώριων αγώνων, η Επιτροπή Αγώνων του ΣΕΓΑΣ για μία ακόμη φορά έκρινε απαραίτητο να μεταφράσει στην Ελληνική γλώσσα και να αναρτήσει στην ιστοσελίδα του ΣΕΓΑΣ σε ψηφιακή μορφή ολόκληρο το Πέμπτο Μέρος από το Εγχειρίδιο Κανονισμών 2016-2017, με αυτούσια όλα τα Τεχνικά Άρθρα, έτσι ώστε να αποτελέσει ένα ολοκληρωμένο βοήθημα για κριτές, προπονητές, αθλητές, παράγοντες και φιλάθλους.

Η επισήμανση των αλλαγών, των διορθώσεων ή και των προσθηκών στα άρθρα των κανονισμών της έκδοσης 2014-2015, όπως αναρτήθηκε πέρυσι στην ιστοσελίδα του ΣΕΓΑΣ, σημειώνονται με **διπλή γραμμή** στο αριστερό ή δεξιό περιθώριο της σελίδας.

Θα ακολουθήσει σύντομα η δημοσίευση της μετάφρασης ολόκληρου του εγχειριδίου. Στο ενδιάμεσο οι ενδιαφερόμενοι μπορούν για τα τέσσερα πρώτα Μέρη του Εγχειριδίου να ανατρέχουν στο πρωτότυπο Αγγλικό κείμενο ή να επικοινωνούν με τον ΣΕΓΑΣ.

Αθανάσιος Ράπτης
Πρόεδρος Κεντρικής Επιτροπής
Κριτών Σ.Ε.Γ.Α.Σ.

ΠΕΜΠΤΟ ΜΕΡΟΣ

ΤΕΧΝΙΚΑ ΑΡΘΡΑ

ΠΕΜΠΤΟ ΜΕΡΟΣ: ΤΕΧΝΙΚΑ ΑΡΘΡΑ

ΑΡΘΡΟ 100

Γενικά

Όλοι οι Διεθνείς Αγώνες, όπως ορίζονται στο Άρθρο 1.1, θα διεξάγονται σύμφωνα με τα Άρθρα της IAAF και αυτό θα αναφέρεται ρητά σε όλες τις ανακοινώσεις, τις διαφημίσεις, τα προγράμματα και το έντυπο υλικό.

- || Σε όλους τους αγώνες, εκτός από τα Παγκόσμια Πρωταθλήματα και τους Ολυμπιακούς Αγώνες, τα αγωνίσματα θα μπορούν να διεξάγονται με διαφορετική μορφή από εκείνη που προβλέπουν τα Τεχνικά Άρθρα της IAAF, αλλά κανόνες που θα παρέχουν περισσότερα δικαιώματα στους αθλητές, από όσα εκείνοι θα είχαν με την εφαρμογή των κανονικών Άρθρων, δεν θα μπορούν να εφαρμόζονται. Αυτές οι μορφές θα καθορίζονται ή θα εγκρίνονται από τα αρμόδια σώματα που έχουν τον έλεγχο του αγώνα.

Σημ.: Συνιστάται στα Μέλη να υιοθετούν τα Άρθρα της IAAF για τη διεξαγωγή των δικών τους αγώνων στίβου.

ΚΕΦΑΛΑΙΟ Ι - ΑΓΩΝΟΔΙΚΕΣ

ΑΡΘΡΟ 110

Διεθνείς Αγωνοδίκες

Στους αγώνες που διοργανώνονται σύμφωνα με τα Άρθρα 1.1(α), (β), (γ) και (στ), θα πρέπει να ορίζονται διεθνώς οι ακόλουθοι αγωνοδίκες:

- ||
- (α) Ένας ή περισσότεροι Οργανωτικοί Εκπρόσωποι
 - (β) Ένας ή περισσότεροι Τεχνικοί Εκπρόσωποι
 - (γ) Ιατρικός Εκπρόσωπος
 - (δ) Εκπρόσωπος Ελέγχου Ντόπινγκ
 - (ε) Διεθνείς Τεχνικοί Αγωνοδίκες / Διεθνείς Αγωνοδίκες Δρόμου σε Ανώμαλο Έδαφος, Δρόμου σε Δημόσια Οδό, Δρόμου σε Ορεινό Έδαφος και Δρόμου Περιπέτειας (Trail Running)
 - (στ) Διεθνείς Κριτές Βάδην
 - (ζ) Διεθνής Μετρητής Διαδρομής σε Δημόσια Οδό
 - (η) Διεθνής Αφέτης

(θ) Διεθνής Κριτής Φώτο-Φίνις

(ι) Ελλανόδικος Επιτροπή

Ο αριθμός των αγωνοδικών που ορίζονται σε κάθε κατηγορία, το πώς, το πότε και το από ποιους θα ορίζονται, θα υποδεικνύεται στους ισχύουσες Τεχνικές Διατάξεις της IAAF (ή της Ομοσπονδίας της Ηπείρου).

Για τους αγώνες που διοργανώνονται σύμφωνα με τα Άρθρα 1.1(α) και (ε), η IAAF θα μπορεί να ορίζει έναν Επίτροπο Διαφημίσεων. Για τους αγώνες σύμφωνα με τα Άρθρα 1.1(γ), (στ) και (ι), κάθε τέτοιος ορισμός θα γίνεται από την αρμόδια Ομοσπονδία Ηπείρου, για τους αγώνες σύμφωνα με το Άρθρο 1.1(β) από το αρμόδιο σώμα, ενώ για τους αγώνες σύμφωνα με τα Άρθρα 1.1(δ), (η) και (θ), από το αρμόδιο Μέλος της IAAF.

Σημ. (i): Οι Διεθνείς Αγωνοδίκες θα πρέπει να φορούν διακριτική ενδυμασία ή άλλο διακριτικό.

Σημ. (ii): Οι διεθνείς αγωνοδίκες στις παραπάνω παραγράφους (ε) έως και (θ) θα μπορούν να διαβαθμίζονται σε Επιπέδου IAAF και Επιπέδου Ηπείρου σύμφωνα με την ισχύουσα Πολιτική της IAAF.

Τα έξοδα μετακίνησης και διαμονής κάθε ατόμου που ορίζεται από την IAAF ή από μια Ομοσπονδία Ηπείρου σύμφωνα με το Άρθρο αυτό ή με το Άρθρο 3.2 θα καλύπτονται στο άτομο αυτό από τους διοργανωτές του αγώνα σύμφωνα με τους σχετικές Διατάξεις.

ΑΡΘΡΟ 111

Οργανωτικοί Εκπρόσωποι

Οι Οργανωτικοί Εκπρόσωποι θα διατηρούν στενή επαφή με την Οργανωτική Επιτροπή διαρκώς και θα υποβάλλουν αναφορές ανά τακτά χρονικά διαστήματα προς το Συμβούλιο (ή άλλο αρμόδιο διοικητικό σώμα) της IAAF (ή της Ομοσπονδίας Ηπείρου), ενώ επίσης θα χειρίζονται, όπου είναι αναγκαίο, τα θέματα που αφορούν τα καθήκοντα και τις οικονομικές υποχρεώσεις του Οργανωτικού Μέλους και της Οργανωτικής Επιτροπής. Θα συνεργάζονται με τον ή τους Τεχνικούς Εκπροσώπους.

ΑΡΘΡΟ 112

Τεχνικοί Εκπρόσωποι

Οι Τεχνικοί Εκπρόσωποι, σε συνεργασία με την Οργανωτική Επιτροπή, η οποία θα τους παρέχει κάθε αναγκαία βοήθεια, είναι υπεύθυνοι για να διασφαλίζουν ότι όλες οι τεχνικές ρυθμίσεις

βρίσκονται σε απόλυτη συμφωνία με τα Τεχνικά Άρθρα της IAAF και το Εγχειρίδιο Εγκαταστάσεων Στίβου της IAAF.

Οι Τεχνικοί Εκπρόσωποι θα υποβάλλουν γραπτές αναφορές κατά περίπτωση σχετικά με τις προετοιμασίες των αγώνων και θα συνεργάζονται με τον ή τους Οργανωτικούς Εκπροσώπους.

Επιπλέον, οι Τεχνικοί Εκπρόσωποι:

- (α) θα υποβάλλουν στο αρμόδιο σώμα προτάσεις για το ωρολόγιο πρόγραμμα των αγωνισμάτων και για τα όρια συμμετοχής.
- (β) θα προσδιορίζουν τον κατάλογο των οργάνων που πρόκειται να χρησιμοποιηθούν και το αν οι αθλητές θα μπορούν να χρησιμοποιούν τα δικά τους όργανα ή αυτά που παρέχονται από έναν προμηθευτή.
- (γ) θα διασφαλίζουν ότι οι Τεχνικές Διατάξεις θα διανέμονται σε όλα τα συμμετέχοντα Μέλη έγκαιρα πριν από τον αγώνα.
- (δ) θα είναι υπεύθυνοι για όλες τις υπόλοιπες τεχνικές προετοιμασίες που είναι απαραίτητες για τη διεξαγωγή των αγωνισμάτων του κλασσικού αθλητισμού.
- (ε) θα ελέγχουν τις δηλώσεις συμμετοχής και θα έχουν το δικαίωμα να τις απορρίπτουν για τεχνικούς λόγους ή τηρώντας το Άρθρο 146.1. (Απόρριψη για λόγους άλλους, πέραν των τεχνικών, πρέπει να προκύπτει από απόφαση της IAAF ή του αρμόδιου Συμβουλίου της Ηπείρου ή άλλου αρμόδιου διοικητικού σώματος).
- (στ) θα καθορίζουν τα όρια πρόκρισης για τα Αγωνίσματα Κονίστρας και το κριτήριο με βάση το οποίο θα καταρτίζονται οι προκριματικοί γύροι για τα Αγωνίσματα Δρόμων.
- (ζ) θα καταρτίζουν τους προκριματικούς γύρους και τους ομίλους για τα Σύνθετα Αγωνίσματα.
- (η) για τους αγώνες που υπάγονται στα Άρθρα 1.1(α), (β), (γ) και (στ), θα προεδρεύουν της Τεχνικής Σύσκεψης και θα ενημερώνουν τους Τεχνικούς Αγωνοδίκες.

ΑΡΘΡΟ 113

Ιατρικός Εκπρόσωπος

Ο Ιατρικός Εκπρόσωπος θα έχει την απόλυτη εξουσία σε όλα τα ιατρικά θέματα. Θα διασφαλίζει ότι θα είναι διαθέσιμες ικανοποιητικές εγκαταστάσεις για ιατρική εξέταση, θεραπεία και επείγουσα περίθαλψη στο χώρο των αγώνων και ότι η ιατρική βοήθεια μπορεί να παρασχεθεί στο χώρο παραμονής των αθλητών.

ΑΡΘΡΟ 114

Εκπρόσωπος Ελέγχου Ντόπινγκ

Ο Εκπρόσωπος Ελέγχου Ντόπινγκ θα συνεργάζεται με την Οργανωτική Επιτροπή ώστε να διασφαλίζει ότι παρέχονται ικανοποιητικές εγκαταστάσεις για τη διενέργεια του ελέγχου ντόπινγκ. Θα είναι υπεύθυνος για όλα τα θέματα που αφορούν τον έλεγχο ντόπινγκ.

ΑΡΘΡΟ 115

Διεθνείς Τεχνικοί Αγωνοδίκες (ΙΤΟ) και Διεθνείς Αγωνοδίκες Ανωμάλου Δρόμου, Δρόμου σε Δημόσια Οδό, Δρόμου σε Ορεινό Εδάφος και Δρόμου Περιπέτειας (ICRO)

1. Όταν ορίζονται ΙΤΟ, οι Τεχνικοί Εκπρόσωποι θα ορίζουν τον Επικεφαλής ΙΤΟ μεταξύ των ορισθέντων ΙΤΟ, αν δεν είχε ορισθεί κάποιος προηγουμένως από το αρμόδιο σώμα. Όταν είναι εφικτό, ο Επικεφαλής ΙΤΟ, σε συνεργασία με τους Τεχνικούς Εκπρόσωπους, θα ορίζει τουλάχιστον έναν ΙΤΟ για κάθε αγώνισμα του προγράμματος. Ο ΙΤΟ θα αποτελεί τον Έφορο κάθε αγωνίσματος στο οποίο έχει οριστεί.
2. Στους Αγώνες Δρόμου σε Ανώμαλο Έδαφος, σε Δημόσια Οδό, σε Ορεινό Έδαφος και Δρόμου Περιπέτειας, οι διορισμένοι ICRO θα παρέχουν κάθε αναγκαία υποστήριξη προς τους διοργανωτές του αγώνα. Οφείλουν να είναι διαρκώς παρόντες όταν το αγώνισμα στο οποίο έχουν οριστεί βρίσκεται σε εξέλιξη. Θα πρέπει να διασφαλίζουν ότι η διεξαγωγή του αγώνα είναι σε πλήρη συμφωνία με τα Τεχνικά Άρθρα της IAAF, με τις Τεχνικές Διατάξεις, καθώς και με τις σχετικές αποφάσεις που έχουν ληφθεί από τους Τεχνικούς Εκπρόσωπους.

ΑΡΘΡΟ 116

Διεθνείς Κριτές Βάδην (IRWJ)

Οι Διεθνείς Κριτές Βάδην που ορίζονται για όλους τους Διεθνείς Αγώνες που υπάγονται στο Άρθρο 1.1(α) πρέπει να είναι Διεθνείς Κριτές Βάδην Επιπέδου IAAF.

Σημ.: Οι Κριτές Βάδην που ορίζονται για τους Αγώνες που υπάγονται στα Άρθρα 1.1(β), (γ), (ε), (στ), (ζ) και (ι) θα είναι Διεθνείς Κριτές Βάδην είτε Επιπέδου IAAF είτε Επιπέδου Ηπείρων.

ΑΡΘΡΟ 117

Διεθνής Μετρητής Διαδρομής σε Δημόσια Οδό

Στους αγώνες που διοργανώνονται σύμφωνα με το Άρθρο 1.1, θα ορίζεται ένας Διεθνής Μετρητής Διαδρομής σε Δημόσια Οδό για να επαληθεύει τις διαδρομές επί των οποίων διεξάγονται οι αγώνες σε δημόσια οδό, είτε εξ ολοκλήρου είτε μερικώς έξω από το στάδιο.

Ο διορισμένος μετρητής της διαδρομής θα είναι μέλος της Επιτροπής των Διεθνών Μετρητών Διαδρομών σε Δημόσια Οδό (Κατηγορίας “Α” ή “Β”) της IAAF/AIMS.

Η διαδρομή θα πρέπει να μετριέται αρκετό καιρό πριν από τον αγώνα. Ο μετρητής θα ελέγχει και θα πιστοποιεί τη διαδρομή, αν την θεωρεί ότι είναι σε συμφωνία με τα Άρθρα για τους Αγώνες σε Δημόσια Οδό (βλ. Άρθρα 240.2 και 240.3 και τις αντίστοιχες Σημειώσεις).

Θα συνεργάζεται με την Οργανωτική Επιτροπή στη διευθέτηση της διαδρομής και θα παρακολουθεί από κοντά τη διεξαγωγή του αγώνα δρόμου για να διασφαλίζει ότι η διαδρομή που καλύπτεται από τους αθλητές αντιστοιχεί στην ίδια διαδρομή που μετρήθηκε και εγκρίθηκε. Θα παρέχει ένα κατάλληλο πιστοποιητικό προς τον ή τους Τεχνικούς Εκπροσώπους.

ΑΡΘΡΟ 118

Διεθνής Αφέτης και Διεθνής Κριτής Φώτο-Φίνις

Σε όλους τους αγώνες που υπάγονται στα Άρθρα 1.1(α), (β), (γ) και (στ) και διεξάγονται εντός σταδίου, θα ορίζονται ένας Διεθνής Αφέτης και ένας Διεθνής Κριτής Φώτο-Φίνις αντίστοιχα από την IAAF, την αρμόδια Ομοσπονδία Ηπείρου ή το διοικητικό σώμα. Ο Διεθνής Αφέτης θα δίνει την εκκίνηση στους αγώνες δρόμου (και θα αναλαμβάνει οποιαδήποτε άλλα καθήκοντα) που του έχουν ανατεθεί από τον ή τους Τεχνικούς Εκπροσώπους. Ο Διεθνής Κριτής Φώτο-Φίνις θα επιβλέπει όλες τις λειτουργίες του Φώτο-Φίνις και θα αποτελεί τον Επικεφαλής Κριτή Φώτο-Φίνις.

ΑΡΘΡΟ 119

Ελλανόδικος Επιτροπή

Σε όλους τους αγώνες που διοργανώνονται σύμφωνα με τα Άρθρα 1.1(α), (β), (γ) και (στ), θα ορίζεται μια Ελλανόδικος Επιτροπή, η οποία θα πρέπει κανονικά να αποτελείται από τρία, πέντε ή επτά άτομα. Ένα από τα μέλη της θα είναι ο Πρόεδρος και άλλο ένα ο

Γραμματέας. Αν και όταν κρίνεται απαραίτητο, ο Γραμματέας θα μπορεί να είναι πρόσωπο που δεν περιλαμβάνεται στην Επιτροπή.

Στις περιπτώσεις που υπάρχει έφεση σχετική με το Άρθρο 230, τουλάχιστον ένα μέλος της Επιτροπής θα είναι Διεθνής Κριτής Βάδην Επιπέδου IAAF (ή Επιπέδου Ηπείρου).

Τα Μέλη της Ελλανοδικού Επιτροπής δεν θα είναι ποτέ παρόντα σε συσκέψεις της Επιτροπής που αφορούν Ένσταση η οποία επηρεάζει, άμεσα ή έμμεσα, αθλητή που ανήκει στη δική τους Ομοσπονδία Μέλους. Ο προεδρεύων της Επιτροπής θα ζητάει από οποιοδήποτε μέλος επηρεάζεται από το Άρθρο αυτό να αποχωρεί, στην περίπτωση που το μέλος της Επιτροπής δεν το έχει ήδη πράξει από μόνο του. Η IAAF ή άλλος οργανισμός που είναι υπεύθυνος για τον αγώνα θα ορίζει ένα ή περισσότερα αναπληρωματικά μέλη της Επιτροπής για να αντικαθιστούν οποιοδήποτε μέλος ή μέλη της Επιτροπής που δεν μπορούν να συμμετάσχουν στην εκδίκαση μιας Ένστασης.

Επιπλέον, μια Ελλανόδικος Επιτροπή θα πρέπει να ορίζεται με παρόμοιο τρόπο και σε άλλους αγώνες, όταν οι διοργανωτές το θεωρούν ως επιθυμητό ή απαραίτητο για το συμφέρον της άρτιας διεξαγωγής των αγώνων.

Η πρωταρχική αρμοδιότητα της Ελλανοδικού Επιτροπής θα είναι να επιλαμβάνεται όλων των ενστάσεων σύμφωνα με το Άρθρο 146, καθώς και οποιωνδήποτε ζητημάτων προκύψουν κατά τη διάρκεια του αγώνα, τα οποία παραπέμπονται σε αυτήν για να λάβει απόφαση.

ΑΡΘΡΟ 120

Αγωνοδίκες της Διοργάνωσης

Η Οργανωτική Επιτροπή μιας διοργάνωσης θα ορίζει όλους τους αγωνοδίκες, σύμφωνα με τους Κανονισμούς του Μέλους στη χώρα του οποίου διεξάγεται η διοργάνωση και, στην περίπτωση των αγώνων που υπάγονται στα Άρθρα 1.1(α), (β), (γ) και (στ), σύμφωνα με τους Κανονισμούς και τις διαδικασίες του αρμόδιου διεθνούς οργανισμού.

Ο παρακάτω κατάλογος περιλαμβάνει τους αγωνοδίκες που κρίνονται απαραίτητοι για τους μεγάλους Διεθνείς Αγώνες. Η Οργανωτική Επιτροπή θα μπορεί, ωστόσο, να τροποποιεί αυτόν τον κατάλογο ανάλογα με τις τοπικές συνθήκες.

ΑΓΩΝΟΔΙΚΕΣ ΓΕΝΙΚΗΣ ΔΙΕΥΘΥΝΣΗΣ

- Ένας Διευθυντής Αγώνων (Competition Director)
- Ένας Αλυτάρχης (Meeting Manager) και επαρκής αριθμός βοηθών

- Ένας Τεχνικός Διευθυντής (Technical Manager)
- Ένας Διευθυντής Παρουσίασης Αγωνισμάτων (Event Presentation Manager)

ΑΓΩΝΟΔΙΚΕΣ ΑΓΩΝΩΝ

- Ένας ή περισσότεροι Έφοροι για την Αίθουσα Κλήσης
- Ένας ή περισσότεροι Έφοροι για τα Αγωνίσματα Δρόμων
- Ένας ή περισσότεροι Έφοροι για τα Αγωνίσματα Κονίστρας
- Ένας ή περισσότεροι Έφοροι για τα Σύνθετα Αγωνίσματα
- Ένας ή περισσότεροι Έφοροι για τα αγωνίσματα εκτός σταδίου
- Ένας ή περισσότεροι Έφοροι Βίντεο
- Ένας Επικεφαλής Κριτής και επαρκής αριθμός Κριτών για τα Αγωνίσματα Δρόμων
- Ένας Επικεφαλής Κριτής και επαρκής αριθμός Κριτών για καθένα από τα Αγωνίσματα Κονίστρας
- Ένας Επικεφαλής Κριτής, επαρκής αριθμός βοηθών και πέντε Κριτές για κάθε Αγώνισμα Βάδην εντός Σταδίου
- Ένας Επικεφαλής Κριτής, επαρκής αριθμός βοηθών και οκτώ Κριτές για κάθε Αγώνισμα Βάδην σε Δημόσια Οδό
- Άλλοι αγωνοδίκες για τα Αγωνίσματα Βάδην, ανάλογα με τις ανάγκες, στους οποίους συμπεριλαμβάνονται Σημειωτές, χειριστές του Πίνακα Παρατηρήσεων, κλπ.
- Ένας Επικεφαλής Επόπτης και επαρκής αριθμός Εποπτών
- Ένας Επικεφαλής Χρονομέτρης και επαρκής αριθμός Χρονομετρών
- Ένας Επικεφαλής Κριτής Φώτο-Φίνις και επαρκής αριθμός βοηθών
- Ένας Επικεφαλής Κριτής Χρονομέτρησης με Αναμεταδότες και επαρκής αριθμός βοηθών
- Ένας Συντονιστής Εκκίνησης και επαρκής αριθμός από Αφέτες και Αφέτες Ανάκλησης
- Ένας ή περισσότεροι Βοηθοί Αφέτη
- Ένας Επικεφαλής και επαρκής αριθμός από Σημειωτές Στροφών
- Ένας Γραμματέας Αγώνων και επαρκής αριθμός βοηθών
- Ένας Υπεύθυνος του Κέντρου Τεχνικών Πληροφοριών (TIC) και επαρκής αριθμός βοηθών
- Ένας Επικεφαλής και επαρκής αριθμός από Εφόρους Τάξης
- Ένας ή περισσότεροι Χειριστές Ανεμομέτρου
- Ένας Επικεφαλής Κριτής Μετρήσεων (Ηλεκτρονικών Συστημάτων) και επαρκής αριθμός βοηθών

- Ένας Επικεφαλής και επαρκής αριθμός από Κριτές Αίθουσας Κλήσης

ΠΡΟΣΘΕΤΟΙ ΑΓΩΝΟΔΙΚΕΣ

- Ένας ή περισσότεροι Εκφωνητές
- Ένας ή περισσότεροι Στατιστικοί
- Ένας Επίτροπος Διαφημίσεων
- Ένας Επίσημος Γεωμέτρης
- Ένας ή περισσότεροι Ιατροί
- Συνοδοί για τους Αθλητές, τους Επίσημους και τους Εκπροσώπους του Τύπου

Οι Έφοροι και οι Επικεφαλής Κριτές θα πρέπει να φορούν διακριτική ενδυμασία ή να φέρουν άλλο διακριτικό.

Αν κριθεί αναγκαίο, θα υπάρχει δυνατότητα να ορίζονται βοηθοί. Θα πρέπει ωστόσο να ληφθεί μέριμνα ώστε στον αγωνιστικό χώρο να βρίσκονται όσο το δυνατόν λιγότεροι αγωνοδίκες και λοιπά πρόσωπα. Κατά τη διεξαγωγή γυναικείων αγωνισμάτων, όταν είναι εφικτό, θα ορίζεται μια γυναίκα ιατρός.

ΑΡΘΡΟ 121

Διευθυντής Αγώνων

Ο Διευθυντής Αγώνων θα σχεδιάζει την τεχνική οργάνωση του αγώνα σε συνεργασία με τον ή τους Τεχνικούς Εκπροσώπους, κατά περίπτωση, θα διασφαλίζει ότι ο σχεδιασμός αυτός υλοποιείται και θα επιλύει κάθε τεχνικό πρόβλημα μαζί με τον ή τους Τεχνικούς Εκπροσώπους.

Θα διευθύνει την επικοινωνία μεταξύ των συμμετεχόντων στον αγώνα και, μέσω του συστήματος ενδοεπικοινωνίας, θα είναι σε επαφή με όλους τους σημαντικούς αγωνοδίκες.

ΑΡΘΡΟ 122

Αλυτάρχης

Ο Αλυτάρχης θα είναι υπεύθυνος για την σωστή διεξαγωγή του Αγώνα. Θα ελέγχει ότι όλοι οι Αγωνοδίκες έχουν παρουσιαστεί για την ανάληψη των καθηκόντων τους, θα ορίζει αναπληρωματικούς όταν υπάρχει ανάγκη και θα έχει τη δικαιοδοσία να απομακρύνει από τη θέση του κάθε Αγωνοδίκη που δεν συμμορφώνεται με τους Κανονισμούς. Σε συνεργασία με το διορισμένο Έφορο Τάξης, θα

κανονίζει ώστε να επιτρέπεται η είσοδος μέσα στον κυρίως αγωνιστικό χώρο μόνον σε εξουσιοδοτημένα πρόσωπα.

Σημ.: Για αγώνες που διαρκούν περισσότερες από τέσσερις ώρες ή για περισσότερες από μία ημέρες, συνιστάται να διαθέτει ο Αλυτάρχης έναν επαρκή αριθμό από Βοηθούς Αλυτάρχες.

ΑΡΘΡΟ 123

Τεχνικός Διευθυντής

Ο Τεχνικός Διευθυντής θα είναι υπεύθυνος για:

- (α) να διασφαλίζει ότι ο στίβος, οι διάδρομοι φοράς, οι βαλβίδες, τα τόξα, οι τομείς και τα σκάμματα για τα Αγώνισματα Κονίστρας, καθώς και όλος ο εξοπλισμός και τα όργανα είναι εναρμονισμένα με τα Άρθρα.
- (β) την τοποθέτηση και την απομάκρυνση του εξοπλισμού και των οργάνων σύμφωνα με τον τεχνικό οργανωτικό σχεδιασμό του αγώνα, όπως έχει εγκριθεί από τους Τεχνικούς Εκπροσώπους.
- (γ) να διασφαλίζει ότι η τεχνική παρουσίαση στους χώρους των αγωνισμάτων γίνεται σύμφωνα με το σχεδιασμό αυτό.
- (δ) να ελέγχει και να σημειώνει όλα τα προσωπικά όργανα που επιτρέπονται στον αγώνα σύμφωνα με το Άρθρο 187.2.
- (ε) να διασφαλίζει ότι έχει λάβει την αναγκαία πιστοποίηση σύμφωνα με το Άρθρο 135 πριν από τον αγώνα.

ΑΡΘΡΟ 124

Διευθυντής Παρουσίασης Αγωνισμάτων

Ο Διευθυντής Παρουσίασης Αγωνισμάτων θα σχεδιάζει, από κοινού με το Διευθυντή Αγώνων, τις ρυθμίσεις για την παρουσίαση των αγωνισμάτων σε έναν αγώνα, σε συνεργασία με τον Οργανωτικό και Τεχνικό Εκπρόσωπο (ή Εκπροσώπους), όπως και όταν οι περιστάσεις το απαιτούν. Θα διασφαλίζει ότι ο σχεδιασμός υλοποιείται, επιλύοντας κάθε σχετικό πρόβλημα μαζί με το Διευθυντή Αγώνων και τον αρμόδιο Εκπρόσωπο (ή Εκπροσώπους). Θα διευθύνει επίσης την επικοινωνία μεταξύ των μελών της ομάδας παρουσίασης των αγωνισμάτων, χρησιμοποιώντας το σύστημα ενδοεπικοινωνίας για να έρχεται σε επαφή με καθένα μέλος της ομάδας.

ΑΡΘΡΟ 125

Έφοροι

1. Ένας ή περισσότεροι Έφοροι, ανάλογα με την περίπτωση, θα ορίζονται για την Αίθουσα Κλήσης, για τα Αγωνίσματα Δρόμων, για τα Αγωνίσματα Κονίστρας, για τα Σύνθετα Αγωνίσματα και για τους Αγώνες Δρόμου και Βάδην εκτός σταδίου. Όταν οι περιστάσεις το απαιτούν, θα ορίζονται επίσης ένας ή περισσότεροι Έφοροι Βίντεο.

Οι Έφοροι για τα Αγωνίσματα Δρόμων Εντός Σταδίου και για τα αγωνίσματα εκτός σταδίου δεν θα έχουν δικαιοδοσία για θέματα που άπτονται των αρμοδιοτήτων του Επικεφαλής Κριτή των αγωνισμάτων Βάδην.

Ο Έφορος ή οι Έφοροι Βίντεο θα πρέπει να λειτουργούν μέσα από μια Αίθουσα Ελέγχου Βίντεο και θα πρέπει να είναι σε επικοινωνία με τους υπόλοιπους Εφόρους.

2. Οι Έφοροι θα διασφαλίζουν ότι τηρούνται τα Άρθρα (και οι εφαρμοστέες Τεχνικές Διατάξεις) και θα αποφασίζουν για όλα τα ζητήματα που μπορεί να προκύψουν κατά τη διάρκεια του αγώνα (στον οποίο περιλαμβάνεται ό,τι γίνεται στο Προθερμαντήριο, στην Αίθουσα Κλήσης και, μετά τον αγώνα, μέχρι και την Τελετή Απονομής) και για τα οποία δεν υπάρχει κάποια πρόβλεψη σε αυτά τα Άρθρα (ή σε οποιεσδήποτε εφαρμοστέες Τεχνικές Διατάξεις).

Στην περίπτωση πειθαρχικής υπόθεσης, ο Έφορος της Αίθουσας Κλήσης θα έχει εξουσία, ξεκινώντας από το Προθερμαντήριο μέχρι και τον αγωνιστικό χώρο. Σε όλες τις υπόλοιπες περιπτώσεις, θα έχει εξουσία ο αρμόδιος Έφορος του αγωνίσματος, στο οποίο ο αθλητής συμμετέχει ή συμμετείχε.

Οι αντίστοιχοι Έφοροι για τα Αγωνίσματα Δρόμων Εντός Σταδίου και για τα αγωνίσματα εκτός σταδίου θα έχουν τη δικαιοδοσία να αποφασίζουν για την κατάταξη σε έναν αγώνα δρόμου, μόνον όταν οι Κριτές της διεκδικούμενης θέσης (ή θέσεων) δεν μπορούν να καταλήξουν σε απόφαση.

Ο αρμόδιος Έφορος Δρόμων θα έχει την ισχύ να αποφασίζει για όλα τα γεγονότα που σχετίζονται με τις εκκινήσεις αν δεν συμφωνεί με τις αποφάσεις που έλαβε η ομάδα εκκινήσεων, με την εξαίρεση των περιπτώσεων που αφορούν προφανή άκυρη εκκίνηση που καταγράφηκε από ένα Πληροφοριακό Σύστημα Εκκίνησης εγκεκριμένο από την IAAF, εκτός κι αν για οποιονδήποτε λόγο ο Έφορος κρίνει ότι οι πληροφορίες που

παρέχει το Σύστημα είναι εμφανώς ανακριβείς. Ο Έφορος Δρόμων που έχει οριστεί να επιβλέπει τις εκκινήσεις θα ονομάζεται επισήμως Έφορος Εκκίνησης.

Ο Έφορος δεν θα ενεργεί ως Κριτής ή ως Επόπτης Δρόμων, αλλά θα μπορεί να λάβει κάθε μέτρο ή απόφαση σύμφωνα με τα Άρθρα που να βασίζεται στις δικές του παρατηρήσεις.

Σημ.: Για το σκοπό αυτού του Άρθρου και των εφαρμοστέων Διατάξεων, στις οποίες περιλαμβάνονται οι Διατάξεις για τις Διαφημίσεις, θεωρείται ότι η Τελετή Απονομής τελειώνει όταν ολοκληρωθούν όλες οι άμεσα σχετιζόμενες με αυτήν δραστηριότητες (που συμπεριλαμβάνουν τις φωτογραφήσεις, τους γύρους θριάμβου, την επικοινωνία με το κοινό κλπ.).

3. Ο αρμόδιος Έφορος θα ελέγχει όλα τα τελικά αποτελέσματα, θα επιλαμβάνεται όλων των αμφισβητούμενων σημείων και θα επιβλέπει τις μετρήσεις των επιδόσεων που αποτελούν Ρεκόρ, σε συνεργασία με τον Επικεφαλής Κριτή Μετρήσεων (Ηλεκτρονικών Συστημάτων), όταν αυτός ορίζεται. Μετά την ολοκλήρωση κάθε αγωνίσματος, θα συμπληρώνεται αμέσως το πινάκιο αποτελεσμάτων, θα υπογράφεται από τον αρμόδιο Έφορο και θα παραδίδεται στο Γραμματέα των Αγώνων.
4. Ο αρμόδιος Έφορος θα αποφαινεται για οποιαδήποτε ένσταση ή αμφισβήτηση που αφορά τη διεξαγωγή του αγώνα (στον οποίο περιλαμβάνεται ό,τι γίνεται στο Προθερμαντήριο, στην Αίθουσα Κλήσης και, μετά τον αγώνα, μέχρι και την Τελετή Απονομής).
5. Θα έχει την εξουσία να προειδοποιεί ή να αποκλείει από τον αγώνα οποιονδήποτε αθλητή κρίνει ένοχο για αντιαθλητική ή απρεπή συμπεριφορά ή σύμφωνα με το Άρθρο 162.5. Οι προειδοποιήσεις θα γνωστοποιούνται στον αθλητή με την επίδειξη κίτρινης κάρτας, ενώ ο αποκλεισμός με την επίδειξη κόκκινης κάρτας. Οι προειδοποιήσεις και οι αποκλεισμοί θα καταγράφονται στο πινάκιο αποτελεσμάτων και θα κοινοποιούνται στο Γραμματέα των Αγώνων και στους υπόλοιπους Εφόρους.

Σημ. (i): Ο Έφορος θα μπορεί, όταν οι περιστάσεις το δικαιολογούν, να αποκλείσει έναν αθλητή χωρίς να του έχει δοθεί προειδοποίηση. (Βλέπε επίσης Σημείωση στο Άρθρο 144.2).

Σημ. (ii): Όταν αποκλείεται ένας αθλητής από τον αγώνα με βάση το Άρθρο αυτό, αν ο Έφορος έχει γνώση ότι ο αθλητής έχει ήδη αντικρύσει μία κίτρινη κάρτα, θα πρέπει να του δείχνει δεύτερη κίτρινη κάρτα και αμέσως μετά μια κόκκινη κάρτα.

Σημ. (iii): Αν ο Έφορος δείξει κίτρινη κάρτα αλλά δεν έχει γνώση ότι ο αθλητής έχει δεχθεί προηγουμένως άλλη κίτρινη κάρτα, μόλις

ενημερωθεί επί αυτού, η νέα κίτρινη κάρτα θα θεωρείται ότι επιφέρει την ίδια συνέπεια σαν να έχει δοθεί μαζί με κόκκινη κάρτα. Ο αρμόδιος Έφορος θα προβαίνει αμέσως στην ενέργεια να ενημερώσει τον αθλητή ή την ομάδα του για τον αποκλεισμό.

6. Ο Έφορος θα μπορεί να αναθεωρεί μια απόφαση (είτε αυτή λήφθηκε την πρώτη στιγμή είτε κατά την εξέταση μιας ένστασης) βασισμένος σε οποιοδήποτε διαθέσιμο αποδεικτικό στοιχείο, με την προϋπόθεση ότι η νέα απόφαση μπορεί ακόμη να εφαρμοστεί. Κανονικά, μια τέτοια αναθεώρηση θα μπορεί να γίνεται μόνον πριν από την Τελετή Απονομής για το αντίστοιχο αγώνισμα ή πριν από κάθε εφαρμοστέα απόφαση από την Ελλανόδικο Επιτροπή.
7. Αν κατά τη γνώμη του αρμόδιου Εφόρου, συντρέχουν σε οποιονδήποτε αγώνα περιστάσεις τέτοιες ώστε η δικαιοσύνη να απαιτεί ότι θα πρέπει να επαναληφθεί οποιοδήποτε αγώνισμα ή οποιοδήποτε τμήμα ενός αγωνίσματος, θα έχει την εξουσία να κηρύσσει το αγώνισμα ή οποιοδήποτε τμήμα ενός αγωνίσματος ως μη γενόμενο και να ορίζει ότι θα πρέπει να διεξαχθεί εκ νέου, είτε την ίδια ημέρα είτε σε κάποια μελλοντική ευκαιρία, όπως αυτός κρίνει.
8. Ο Έφορος Συνθέτων Αγωνισμάτων θα έχει δικαιοδοσία στη διεξαγωγή του αγώνα των Συνθέτων Αγωνισμάτων. Θα έχει επίσης δικαιοδοσία στη διεξαγωγή των αντίστοιχων ατομικών αγωνισμάτων που περιλαμβάνονται στον αγώνα Συνθέτων Αγωνισμάτων.
9. Ο Έφορος Δρόμων σε Δημόσια Οδό θα δίνει μια προειδοποίηση πριν από την ακύρωση, όταν αυτό είναι εφικτό (π.χ. σύμφωνα με τα Άρθρα 144, 230.10 ή 240.8). Αν υπάρξει ένσταση, θα ισχύει το Άρθρο 146.
10. Όταν ένας αθλητής με φυσική αναπηρία συμμετέχει σε αγώνα που διεξάγεται σύμφωνα με τα Άρθρα αυτά, ο αρμόδιος Έφορος θα μπορεί να ερμηνεύει κάθε σχετικό Άρθρο, ή να δικαιολογεί μια παρέκκλιση από αυτό (εκτός από το Άρθρο 144.3), κατά τρόπον ώστε να επιτρέπει τη συμμετοχή του αθλητή αυτού, υπό τον όρο ότι μια τέτοια παρέκκλιση δεν θα παρέχει στον αθλητή κανένα πλεονέκτημα έναντι των υπολοίπων αθλητών που συμμετέχουν στο ίδιο αγώνισμα. Σε περίπτωση που υπάρχει η παραμικρή αμφιβολία, ή αν η απόφαση αμφισβητείται, η υπόθεση θα παραπέμπεται στην Ελλανόδικο Επιτροπή.
Σημ.: Το Άρθρο αυτό δεν έχει πρόθεση να επιτρέψει τη συμμετοχή δρομέων οδηγών σε αθλητές με προβλήματα όρασης, εκτός κι αν αυτό προβλέπεται από τις διατάξεις ενός συγκεκριμένου αγώνα.

ΑΡΘΡΟ 126

Κριτές

Γενικά

1. Ο Επικεφαλής Κριτής για τα Αγωνίσματα Δρόμων Εντός Σταδίου και ο Επικεφαλής Κριτής για κάθε Αγώνισμα Κονίστρας θα συντονίζουν το έργο των κριτών στα αντίστοιχα αγωνίσματά τους. Όταν το αρμόδιο σώμα δεν έχει ήδη κατανείμει τα καθήκοντα των Κριτών, τότε τα καθήκοντα θα κατανέμονται από τους Επικεφαλής Κριτές.

Αγωνίσματα Δρόμων σε Στίβο και Αγωνίσματα σε Δημόσια Οδό

2. Οι Κριτές, οι οποίοι πρέπει όλοι να βρίσκονται στην ίδια πλευρά του στίβου ή της διαδρομής, θα αποφασίζουν για τη σειρά με την οποία τερμάτισαν οι αθλητές και, σε όσες περιπτώσεις δεν μπορούν να καταλήξουν σε απόφαση, θα παραπέμπουν το θέμα στον Έφορο, ο οποίος και θα αποφασίζει.

Σημ.: Οι Κριτές θα πρέπει να είναι τοποθετημένοι τουλάχιστον 5 μ. από τη γραμμή τερματισμού, και στην ίδια ευθεία με αυτήν, και θα πρέπει να τους παρέχεται μια υπερυψωμένη εξέδρα.

Άλματα και Ρίψεις

3. Οι Κριτές θα κρίνουν και θα καταγράφουν κάθε προσπάθεια και θα μετρούν κάθε έγκυρη προσπάθεια των αθλητών σε όλα τα Αγωνίσματα Κονίστρας. Στο Άλμα σε Ύψος και στο Άλμα Επί Κοντώ, θα πρέπει να γίνονται ακριβείς μετρήσεις όταν ο πήγης ανεβαίνει, ιδιαίτερα όταν επιχειρείται κατάρριψη Ρεκόρ. Τουλάχιστον δύο Κριτές θα πρέπει να καταγράφουν όλες τις προσπάθειες, ελέγχοντας τα όσα κατέγραψαν στο τέλος κάθε γύρου προσπαθειών.

Ο αρμόδιος Κριτής θα υποδεικνύει το αν μια προσπάθεια είναι έγκυρη ή άκυρη, υψώνοντας άσπρη ή κόκκινη σημαία, αντίστοιχα.

ΑΡΘΡΟ 127

Επόπτες (Αγωνισμάτων Δρόμων και Βάδην)

1. Οι Επόπτες είναι βοηθοί του Εφόρου, χωρίς εξουσία να παίρνουν τελικές αποφάσεις.
2. Οι Επόπτες θα τοποθετούνται από τον Έφορο σε τέτοια θέση ώστε να μπορούν να παρατηρούν τον αγώνα από κοντά και, στην περίπτωση παράλειψης ή παραβίασης των Άρθρων (εκτός από την

περίπτωση του Άρθρου 230.2) από κάποιον αθλητή ή από άλλο πρόσωπο, θα υποβάλλουν αμέσως έγγραφη αναφορά του περιστατικού προς τον Έφορο.

3. Κάθε τέτοια παραβίαση των Άρθρων θα πρέπει να γνωστοποιείται προς τον αρμόδιο Έφορο με την ύψωση κίτρινης σημαίας ή με οποιοδήποτε άλλο κατάλληλο μέσο εγκεκριμένο από τον Τεχνικό Εκπρόσωπο (ή Εκπροσώπους).
4. Ένας επαρκής αριθμός Εποπτών θα ορίζεται επίσης για να επιβλέπει τις ζώνες αλλαγής της σκυτάλης στις Σκυταλοδρομίες.

Σημ. (i): Όταν ένας Επόπτης προσέξει ότι ένας αθλητής έτρεξε σε διάδρομο διαφορετικό από τον δικό του, ή ότι μια αλλαγή σκυτάλης έλαβε χώρα έξω από τη ζώνη αλλαγής, θα πρέπει αμέσως να σημειώνει στο διάδρομο του στίβου με κατάλληλο υλικό το σημείο στο οποίο έγινε η παράβαση ή να κάνει μια παρόμοια σημείωση σε χαρτί ή σε ηλεκτρονικό μέσο.

Σημ. (ii): Ο Επόπτης ή οι Επόπτες θα αναφέρουν στον Έφορο κάθε παραβίαση των Άρθρων, ακόμη κι αν ο αθλητής (ή η ομάδα, στις Σκυταλοδρομίες) δεν τερματίσει τον αγώνα.

ΑΡΘΡΟ 128

Χρονομέτρες, Κριτές Φώτο-Φίνις και Κριτές Χρονομέτρησης με Αναμεταδότες (Transponder)

1. Στην περίπτωση χρονομέτρησης χειρός, θα ορίζεται ένας επαρκής αριθμός χρονομετρών ανάλογος προς τον αριθμό των αθλητών που έχουν δηλώσει συμμετοχή. Ένας από αυτούς θα ορίζεται ως ο Επικεφαλής Χρονομέτρης. Αυτός θα κατανέμει καθήκοντα στους Χρονομέτρες. Οι Χρονομέτρες αυτοί θα ενεργούν ως εφεδρικοί Χρονομέτρες όταν χρησιμοποιούνται Πλήρως Αυτοματοποιημένα Συστήματα Φώτο-Φίνις ή Συστήματα Χρονομέτρησης με Αναμεταδότες.
2. Οι Χρονομέτρες, οι Κριτές Φώτο-Φίνις και οι Κριτές Χρονομέτρησης με Αναμεταδότες θα ενεργούν σύμφωνα με το Άρθρο 165.
3. Όταν χρησιμοποιείται Πλήρως Αυτοματοποιημένο Σύστημα Χρονομέτρησης και Φώτο-Φίνις, θα ορίζονται ένας Επικεφαλής Κριτής Φώτο-Φίνις και ένας επαρκής αριθμός από βοηθούς.
4. Όταν χρησιμοποιείται Σύστημα Χρονομέτρησης με Αναμεταδότες, θα ορίζονται ένας Επικεφαλής Κριτής Χρονομέτρησης με Αναμεταδότες και ένας επαρκής αριθμός από βοηθούς.

1. Ο Συντονιστής Εκκίνησης:
 - (α) Θα κατανέμει τα καθήκοντα των κριτών της ομάδας εκκίνησης. Ωστόσο, στην περίπτωση των αγώνων που υπάγονται στο Άρθρο 1.1(α) και για τα Πρωταθλήματα και τους Αγώνες Ηπείρων, η απόφαση για το ποια αγωνίσματα θα ανατίθενται στον Διεθνή Αφέτη θα αποτελεί αρμοδιότητα των Τεχνικών Εκπροσώπων.
 - (β) Θα επιβλέπει τα καθήκοντα που πρέπει να εκπληρώσει κάθε μέλος της ομάδας.
 - (γ) Θα πληροφορεί τον Αφέτη, αφού λάβει τη σχετική οδηγία από το Διευθυντή Αγώνων, ότι όλα είναι έτοιμα για να αρχίσει η διαδικασία της εκκίνησης (δηλ. ότι οι Χρονομέτρες, οι Κριτές και, ανάλογα με την περίπτωση, ο Επικεφαλής Κριτής Φώτο-Φίνις, ο Επικεφαλής Κριτής Χρονομέτρησης με Αναμεταδότες και ο Χειριστής του Ανεμομέτρου είναι έτοιμοι).
 - (δ) Θα ενεργεί ως ενδιάμεσος συνομιλητής ανάμεσα στο τεχνικό προσωπικό της εταιρείας που έχει τον εξοπλισμό χρονομέτρησης και στους Κριτές.
 - (ε) Θα διατηρεί στην κατοχή του όλα τα έγγραφα που εκδίδονται κατά τη διάρκεια της διαδικασίας εκκίνησης, στα οποία περιλαμβάνονται όλα τα έγγραφα που δείχνουν τους χρόνους αντίδρασης ή και οι κυματομορφικές εικόνες της άκυρης εκκίνησης, αν υπάρχουν.
 - (στ) Θα διασφαλίζει ότι τηρώντας όσα προβλέπονται στα Άρθρα 162.7 ή 200.8(γ), τηρείται και η διαδικασία που περιγράφεται στο Άρθρο 162.8.
2. Ο Αφέτης θα έχει τον πλήρη έλεγχο των αθλητών στους βαθύρες εκκίνησης. Όταν χρησιμοποιείται Πληροφοριακό Σύστημα Εκκίνησης, ο Αφέτης ή και ένας διορισμένος Αφέτης Ανάκλησης θα φορούν ακουστικά ώστε να ακούνε καθαρά κάθε ακουστικό σήμα που εκπέμπεται στην περίπτωση που το Σύστημα υποδείξει μια πιθανή άκυρη εκκίνηση (βλ. Άρθρο 162.6).
3. Ο Αφέτης θα παίρνει τέτοια θέση ώστε να έχει πλήρη οπτικό έλεγχο όλων των αθλητών κατά τη διάρκεια της διαδικασίας εκκίνησης.

Συνιστάται, και ιδιαίτερα στις κλιμακωτές θέσεις εκκίνησης, να χρησιμοποιούνται μεγάφωνα στους ατομικούς διαδρόμους για να μεταδίδονται τα παραγγέλματα και τα σήματα της εκκίνησης και όλων των ανακλήσεων σε όλους τους αθλητές ταυτόχρονα.

Σημ.: Ο Αφέτης θα παίρνει τέτοια θέση ώστε ολόκληρο το πεδίο των αθλητών να προσπίπτει σε μια στενή οπτική γωνία. Για τους αγώνες δρόμου που χρησιμοποιούν συσπειρωτική εκκίνηση είναι απαραίτητο να παίρνει σε τέτοια θέση, ώστε να μπορεί να βεβαιώνεται ότι όλοι οι αθλητές βρίσκονται ακίνητοι μετά το παράγγελμα “έτοιμοι” προτού να εκπυρσοκροτήσει το πιστόλι ή να ενεργοποιηθεί η εγκεκριμένη συσκευή εκκίνησης. (Όλες αυτές οι συσκευές εκκίνησης θα ονομάζονται “πιστόλι” για το σκοπό αυτών των Άρθρων). Όταν δεν χρησιμοποιούνται μεγάφωνα σε αγώνες δρόμου με κλιμακωτές θέσεις εκκίνησης, ο Αφέτης θα τοποθετείται έτσι ώστε η απόσταση ανάμεσα σε αυτόν και σε καθέναν από τους αθλητές να είναι κατά προσέγγιση η ίδια. Όταν, παρ’ όλα αυτά, ο Αφέτης δεν μπορεί να τοποθετηθεί σε μια τέτοια θέση, το πιστόλι θα τοποθετείται στη θέση αυτή και θα ενεργοποιείται με ηλεκτρική επαφή.

4. Ένας ή περισσότεροι Αφέτες Ανάκλησης θα ορίζονται για να βοηθούν τον Αφέτη.
Σημ.: Για τα αγωνίσματα των 200 μ., 400 μ., 400 μ. με Εμπόδια και για τις Σκυταλοδρομίες 4×100 μ., 4×200 μ., 4×400 μ. και τη Μεικτή Σκυταλοδρομία, θα υπάρχουν τουλάχιστον δύο Αφέτες Ανάκλησης.
5. Κάθε Αφέτης Ανάκλησης θα τοποθετείται έτσι ώστε να μπορεί να βλέπει όλους τους αθλητές, των οποίων η παρακολούθηση του έχει ανατεθεί.
6. Κάθε Αφέτης Ανάκλησης είναι υποχρεωμένος να ανακαλέσει τον αγώνα δρόμου αν παρατηρήσει οποιαδήποτε παραβίαση των Άρθρων. Μετά από ανακληθείσα ή ματαιωθείσα εκκίνηση, ο Αφέτης Ανάκλησης θα αναφέρει τις παρατηρήσεις του στον Αφέτη, ο οποίος και θα αποφασίζει αν και σε ποιόν θα πρέπει να χρεωθεί προειδοποίηση ή ακύρωση. (Βλ. επίσης και Άρθρα 162.6 και 162.9).
7. Μόνον ο Αφέτης θα μπορεί να λαμβάνει απόφαση για προειδοποίηση και αποκλεισμό σύμφωνα με τα Άρθρα 162.6, 162.7 και 200.8(γ).
8. Προκειμένου να παρέχεται βοήθεια στους δρόμους με συσπειρωτικές εκκινήσεις, θα πρέπει να χρησιμοποιείται ένα Πληροφοριακό Σύστημα Εκκίνησης εγκεκριμένο από την IAAF. (Βλέπε επίσης και Άρθρο 161.2).

ΑΡΘΡΟ 130

Βοηθοί του Αφέτη

1. Οι Βοηθοί του Αφέτη θα ελέγχουν ότι οι αθλητές αγωνίζονται στη σωστή προκριματική σειρά ή στο σωστό αγώνισμα δρόμου και ότι φορούν σωστά τους αριθμούς συμμετοχής τους.
2. Θα τοποθετούν υποχρεωτικά κάθε αθλητή στο σωστό του διάδρομο ή στη σωστή του θέση, συγκεντρώνοντας τους αθλητές περίπου 3 μ. πίσω από τη γραμμή εκκίνησης (ή στις περιπτώσεις δρόμων με κλιμακωτή εκκίνηση, ομοίως πίσω από κάθε γραμμή εκκίνησης). Όταν η διαδικασία αυτή ολοκληρωθεί, θα κάνουν σήμα προς τον Αφέτη ότι όλα είναι έτοιμα. Όταν δίνεται εντολή για νέα εκκίνηση, οι Βοηθοί του Αφέτη θα συγκεντρώνουν τους αθλητές ξανά.
3. Οι Βοηθοί του Αφέτη θα είναι υπεύθυνοι ώστε να είναι έτοιμες οι σκυτάλες στους πρώτους αθλητές σε μια Σκυταλοδρομία.
4. Όταν ο Αφέτης έχει δώσει το παράγγελμα στους αθλητές να λάβουν θέση στους βατήρες τους, οι Βοηθοί του Αφέτη θα πρέπει να διασφαλίζουν ότι τηρούνται τα Άρθρα 162.3 και 162.4.
5. Στην περίπτωση άκυρης εκκίνησης, οι Βοηθοί του Αφέτη θα ενεργούν σύμφωνα με το Άρθρο 162.8.

ΑΡΘΡΟ 131

Σημειωτές Στροφών

1. Οι Σημειωτές Στροφών θα κρατούν αρχείο για τις στροφές που ολοκληρώνουν όλοι οι αθλητές σε αγώνες δρόμων μεγαλύτερους από τα 1500 μ. Ειδικότερα, για τους δρόμους από 5000 μ. και πάνω, και για τα αγωνίσματα Βάδην, θα ορίζεται ένας αριθμός από Σημειωτές Στροφών υπό τη διεύθυνση του Εφόρου, και θα τους παρέχονται κάρτες μέτρησης στροφών, πάνω στις οποίες θα καταγράφουν τους χρόνους κάθε στροφής (όπως τους δίνονται από έναν επίσημο Χρονομέτρη) των αθλητών για τους οποίους είναι υπεύθυνοι. Όταν χρησιμοποιείται ένα τέτοιο σύστημα, κανένας Σημειωτής Στροφών δεν θα πρέπει να καταγράφει περισσότερους από τέσσερις αθλητές (έξι για τα αγωνίσματα Βάδην). Αντί για χειροκίνητη καταμέτρηση στροφών, θα μπορεί να χρησιμοποιείται ένα σύστημα με ηλεκτρονικό υπολογιστή, το οποίο θα μπορεί να περιλαμβάνει έναν αναμεταδότη που θα μεταφέρεται ή θα φοριέται από κάθε αθλητή.

2. Ένας Μετρητής Στροφών θα είναι υπεύθυνος για να ενημερώνει, στη γραμμή τερματισμού, έναν πίνακα με τις στροφές που υπολείπονται. Η ένδειξη του πίνακα θα αλλάζει σε κάθε στροφή μόλις ο προπορευόμενος αθλητής εισέλθει στην ευθεία που καταλήγει στη γραμμή τερματισμού. Επιπλέον, θα δίνεται και ενημέρωση με το χέρι, όποτε αυτό κρίνεται απαραίτητο, στους αθλητές που έχουν ήδη υπερκαλυφθεί, ή πρόκειται να υπερκαλυφθούν, κατά μία στροφή. Η τελευταία στροφή θα γνωστοποιείται σε κάθε αθλητή, συνήθως με το χτύπημα μιας καμπάνας.

ΑΡΘΡΟ 132

Γραμματέας Αγώνων, Κέντρο Τεχνικών Πληροφοριών (ΤΙC)

1. Ο Γραμματέας Αγώνων θα συγκεντρώνει τα πλήρη αποτελέσματα κάθε αγωνίσματος, οι λεπτομέρειες του οποίου θα παρέχονται από τον Έφορο, τον Επικεφαλής Χρονομέτρη, τον Επικεφαλής Κριτή Φώτο-Φίνις ή τον Επικεφαλής Κριτή Χρονομέτρησης με Αναμεταδότες και τον Χειριστή του Ανεμομέτρου. Θα διαβιβάζει αμέσως αυτές τις πληροφορίες στον Εκφωνητή, θα καταγράφει τα αποτελέσματα και θα παραδίδει το πινάκιο αποτελεσμάτων στο Διευθυντή Αγώνων. Όταν χρησιμοποιείται σύστημα αποτελεσμάτων με ηλεκτρονικό υπολογιστή, ο χειριστής του υπολογιστή σε κάθε σημείο που γίνονται Αγώνισμα Κονίστρας θα διασφαλίζει ότι τα πλήρη αποτελέσματα κάθε αγωνίσματος εισάγονται στο υπολογιστικό σύστημα. Τα αποτελέσματα των δρόμων θα εισάγονται υπό την εποπτεία του Επικεφαλής Κριτή Φώτο-Φίνις. Ο Εκφωνητής και ο Διευθυντής Αγώνων θα έχουν πρόσβαση στα αποτελέσματα μέσω ενός ηλεκτρονικού υπολογιστή.
2. Στα αγωνίσματα κατά τα οποία οι αθλητές αγωνίζονται με διαφορετικές προδιαγραφές (τέτοιες όπως τα βάρη των οργάνων ή τα ύψη των εμποδίων), οι αντίστοιχες διαφορές θα πρέπει να υποδεικνύονται εμφανώς στα αποτελέσματα ή θα πρέπει να υπάρχει ξεχωριστό αποτέλεσμα για κάθε κατηγορία.
3. Όταν οι Διατάξεις ενός αγώνα διαφορετικού από εκείνους που υπάγονται στο Άρθρο 1.1(α) επιτρέπουν την ταυτόχρονη συμμετοχή αθλητών
(α) που αγωνίζονται με τη βοήθεια άλλου προσώπου, π.χ. ενός δρομέα οδηγού ή

- (β) που χρησιμοποιούν μηχανικό βοήθημα που δεν επιτρέπεται σύμφωνα με το Άρθρο 144.3(δ):
τα αποτελέσματά τους θα καταχωρούνται ξεχωριστά και, όπου είναι εφικτό, θα υποδεικνύεται η κατηγορία αναπηρίας τους.
4. Οι ακόλουθες επίσημες συντομογραφίες και σύμβολα θα πρέπει να χρησιμοποιούνται κατά την προετοιμασία των καταστάσεων εκκίνησης (start lists) και των αποτελεσμάτων, ανάλογα με την περίπτωση:
- Δεν ξεκίνησε: DNS
 - Δεν τερμάτισε: DNF
 - Δεν κατέγραψε έγκυρη προσπάθεια: NM
 - Ακυρώθηκε: DQ
 - Έγκυρη προσπάθεια στο Ύψος και στο Επί Κοντώ: “O”
 - Άκυρη προσπάθεια στα Αγωνίσματα Κονίστρας: “X”
 - Ο αθλητής άφησε προσπάθεια στα Αγωνίσματα Κονίστρας: “-”
 - Αποσύρθηκε από τον αγώνα: r
 - Πρόκριση από θέση στα αγωνίσματα δρόμων: Q
 - Πρόκριση από χρόνο στα αγωνίσματα δρόμων: q
 - Πρόκριση με επίτευξη ορίου στα αγωνίσματα κονίστρας: Q
 - Πρόκριση χωρίς επίτευξη ορίου στα αγωνίσματα κονίστρας: q
 - Πρόκριση στον επόμενο γύρο από απόφαση του Εφόρου: qR
 - Πρόκριση στον επόμενο γύρο από την Ελλανόδικο Επιτροπή: qJ
 - Λυγισμένο γόνατο (Βάδην) – “>”
 - Απώλεια επαφής (Βάδην) – “~”
 - Κίτρινη Κάρτα – YC
 - Δεύτερη Κίτρινη Κάρτα – YRC
 - Κόκκινη Κάρτα – RC
5. Ένα Κέντρο Τεχνικών Πληροφοριών (TIC) θα τίθεται σε λειτουργία για τους αγώνες που υπάγονται στα Άρθρα 1.1(α), (β), (γ), (στ) και (ζ) και αυτό συνιστάται και για άλλους αγώνες που διαρκούν περισσότερες από μία ημέρες. Η βασική λειτουργία του TIC είναι να διασφαλίζει την ομαλή επικοινωνία ανάμεσα στην αποστολή κάθε ομάδας, τους διοργανωτές, τους Τεχνικούς Εκπροσώπους και τη διεύθυνση του αγώνα όσον αφορά τεχνικά και άλλα θέματα που σχετίζονται με τον αγώνα.

ΑΡΘΡΟ 133

Ο Έφορος Τάξης

Ο Έφορος Τάξης θα έχει τον έλεγχο του αγωνιστικού χώρου και δεν θα επιτρέψει σε κανένα άλλο πρόσωπο να εισέρχεται μέσα σε αυτόν και

να παραμένει εκεί, εκτός από τους αγωνοδίκες και τους αθλητές που έχουν συγκεντρωθεί για να αγωνιστούν ή άλλα εξουσιοδοτημένα πρόσωπα με ισχύουσα διαπίστευση.

ΑΡΘΡΟ 134

Ο Εκφωνητής

Ο Εκφωνητής θα πληροφορεί το κοινό για τα ονόματα, και, όταν είναι εφικτό και για τους αριθμούς, των αθλητών που συμμετέχουν σε κάθε αγώνισμα, καθώς και για κάθε σχετική πληροφορία, όπως τη σύνθεση των σειρών, τους διαδρόμους ή τις θέσεις εκκίνησης που κληρώθηκαν, και τους ενδιάμεσους χρόνους. Το αποτέλεσμα κάθε αγώνισματος (κατάταξη, χρόνοι, ύψη, αποστάσεις και βαθμοί) θα πρέπει να ανακοινώνεται το συντομότερο δυνατό μετά τη λήψη της πληροφόρησης.

Στους αγώνες που διεξάγονται σύμφωνα με το Άρθρο 1.1(α), ο Αγγλόφωνος και ο Γαλλόφωνος Εκφωνητής θα ορίζονται από την IAAF. Οι εκφωνητές που ορίστηκαν, από κοινού με το Διευθυντή Παρουσίασης Αγωνισμάτων και κάτω από τη γενική διεύθυνση των Οργανωτικών ή και των Τεχνικών Εκπροσώπων, θα είναι υπεύθυνοι για όλα τα θέματα του πρωτοκόλλου εκφώνησης.

ΑΡΘΡΟ 135

Ο Αγωνοδίκης Γεωμέτρης

Ο Αγωνοδίκης Γεωμέτρης θα ελέγχει την ακρίβεια των σημάνσεων και των εγκαταστάσεων και θα παρέχει τα κατάλληλα πιστοποιητικά στον Τεχνικό Διευθυντή πριν από τη διοργάνωση.

Θα του παρέχεται πλήρης πρόσβαση στα σχέδια και τα σχεδιαγράμματα του σταδίου, καθώς και στην πιο πρόσφατη αναφορά επί των μετρήσεων για το σκοπό αυτής της πιστοποίησης.

ΑΡΘΡΟ 136

Ο Χειριστής του Ανεμομέτρου

Ο Χειριστής του Ανεμομέτρου θα επιβεβαιώνει την ταχύτητα του ανέμου κατά την κατεύθυνση φοράς στα αγωνίσματα για τα οποία έχει οριστεί και κατόπιν θα καταγράφει και θα υπογράφει τα αποτελέσματα που προέκυψαν και θα τα κοινοποιεί στο Γραμματέα των Αγώνων.

ΑΡΘΡΟ 137

Κριτής Μετρήσεων (Ηλεκτρονικών Συστημάτων)

|| Ένας Επικεφαλής Κριτής Μετρήσεων και ένας ή περισσότεροι βοηθοί θα ορίζονται όταν πρόκειται να χρησιμοποιηθεί Ηλεκτρονικό ή Οπτικό Σύστημα Μέτρησης των Αποστάσεων ή άλλη επιστημονική διάταξη μέτρησης.

Πριν την έναρξη των αγώνων, θα γνωρίζει το εμπλεκόμενο τεχνικό προσωπικό και θα εξοικειώνεται με τον εξοπλισμό.

Πριν από κάθε αγώνισμα, θα επιβλέπει την τοποθέτηση των μετρητικών οργάνων, λαμβάνοντας υπόψη τις τεχνικές προδιαγραφές που δίνονται από τον κατασκευαστή και το εργαστήριο βαθμονόμησης των οργάνων.

Για να διασφαλίζει ότι ο εξοπλισμός λειτουργεί σωστά, πριν και μετά από το αγώνισμα, θα εξετάζει μια σειρά μετρήσεων από κοινού με τους Κριτές και κάτω από την επίβλεψη του Εφόρου, για να επιβεβαιώνει ότι συμφωνούν με τα αποτελέσματα που προέκυψαν χρησιμοποιώντας μια πιστοποιημένη βαθμονομημένη χαλύβδινη μετροταινία. Θα εκδίδεται ένα φύλλο συμμόρφωσης, το οποίο θα υπογράφεται από όλους τους εμπλεκόμενους στη δοκιμή και θα επισυνάπτεται στο πινάκιο των αποτελεσμάτων.

Κατά τη διάρκεια του αγώνα θα παραμένει γενικός υπεύθυνος της λειτουργίας. Θα δίνει αναφορά στον Έφορο Αλμάτων και Ρίψεων, για να επιβεβαιώνει ότι ο εξοπλισμός είναι ακριβής.

ΑΡΘΡΟ 138

Κριτές Αίθουσας Κλήσης

Ο Επικεφαλής Κριτής της Αίθουσας Κλήσης θα επιβλέπει τη μετάβαση ανάμεσα στο Προθερμαντήριο και στον αγωνιστικό χώρο, για να διασφαλίζει ότι οι αθλητές, αφότου ελέγχθηκαν στην Αίθουσα Κλήσης, είναι παρόντες και έτοιμοι στον αγωνιστικό χώρο για την προγραμματισμένη εκκίνηση του αγωνίσματός τους.

Οι Κριτές της Αίθουσας Κλήσης θα διασφαλίζουν ότι οι αθλητές φορούν την εθνική ενδυμασία ή την ενδυμασία του Σωματείου τους που έχει επισήμως εγκριθεί από το εθνικό διοικητικό τους σώμα, ότι οι αριθμοί συμμετοχής είναι σωστά φορεμένοι και ότι ανταποκρίνονται με αυτούς που αναφέρονται στις καταστάσεις εκκίνησης (start lists), ότι τα παπούτσια, ο αριθμός και οι διαστάσεις των καρφιών, καθώς και οι διαφημίσεις στις ενδυμασίες και στις τσάντες των αθλητών συμφωνούν με τα Άρθρα και τους Κανονισμούς της IAAF και ότι

κανένα μη εγκεκριμένο αντικείμενο δεν μεταφέρεται στον αγωνιστικό χώρο.

Οι Κριτές θα παραπέμπουν όλα τα ανεπίλυτα ζητήματα ή τα θέματα που προκύπτουν στον Έφορο Αίθουσας Κλήσης.

ΑΡΘΡΟ 139

Επίτροπος Διαφημίσεων

Ο Επίτροπος Διαφημίσεων (όταν ορίζεται) θα επιβλέπει και θα εφαρμόζει τα ισχύοντα Άρθρα και Διατάξεις Διαφήμισης και θα αποφαινεται για κάθε ανεπίλυτο ζήτημα ή θέμα σχετικό με διαφήμιση που προκύπτει στην Αίθουσα Κλήσης, από κοινού με τον Έφορο της Αίθουσας Κλήσης.

ΚΕΦΑΛΑΙΟ ΙΙ - ΓΕΝΙΚΟΙ ΚΑΝΟΝΙΣΜΟΙ ΑΓΩΝΩΝ

ΑΡΘΡΟ 140

Οι Αθλητικές Εγκαταστάσεις

Οποιαδήποτε στερεή, ομοιόμορφη επιφάνεια, η οποία πληροί τις προδιαγραφές του Εγχειρίδιου Αθλητικών Εγκαταστάσεων Στίβου της IAAF, θα μπορεί να χρησιμοποιείται για τα αγωνίσματα Στίβου Εντός Σταδίου.

Οι αγώνες ανοικτού στίβου που υπάγονται στο Άρθρο 1.1(α) θα μπορούν να διεξάγονται μόνον σε εγκαταστάσεις που διαθέτουν Πιστοποιητικό Αθλητικών Εγκαταστάσεων 1^{ης} Κατηγορίας της IAAF. Συνιστάται ότι, όταν τέτοιες εγκαταστάσεις είναι διαθέσιμες, οι αγώνες ανοικτού στίβου που υπάγονται στα Άρθρα 1.1(β) έως (ι) θα πρέπει να διεξάγονται κι αυτοί σε τέτοιες εγκαταστάσεις.

Σε κάθε περίπτωση, ένα Πιστοποιητικό Αθλητικών Εγκαταστάσεων 2^{ης} Κατηγορίας της IAAF θα απαιτείται για όλες τις εγκαταστάσεις που πρόκειται να χρησιμοποιηθούν σε αγώνες ανοικτού στίβου που υπάγονται στα Άρθρα 1.1(β) έως και (ι).

Σημ. (i): Το Εγχειρίδιο Αθλητικών Εγκαταστάσεων Στίβου της IAAF, το οποίο διατίθεται από τη Γραμματεία της IAAF ή μπορεί να μεταφορτωθεί από την ιστοσελίδα της IAAF, περιέχει λεπτομερέστερες και πιο ακριβείς προδιαγραφές για τη σχεδίαση και την κατασκευή των εγκαταστάσεων Στίβου, που περιλαμβάνουν περαιτέρω διαγράμματα για τις μετρήσεις και τις σημάνσεις στο στίβο.

Σημ. (ii): Οι ισχύουσες επίσημες φόρμες που απαιτείται να χρησιμοποιούνται για την αίτηση πιστοποίησης και την αναφορά μέτρησης, καθώς και για τις Διαδικασίες του Συστήματος Πιστοποίησης διατίθενται από τη Γραμματεία της IAAF, ή μπορούν να μεταφορτωθούν από την ιστοσελίδα της IAAF.

Σημ. (iii): Για το Βάδην σε Δημόσια Οδό, το Δρόμο σε Δημόσια Οδό ή τις διαδρομές για Ανώμαλο, Ορεινό Έδαφος και Δρόμους Περιπέτειας βλέπε Άρθρα 230.11, 240.2, 240.3, 250.1-3, 251.1 και 252.1.

Σημ. (iv): Για τις εγκαταστάσεις κλειστού στίβου, βλέπε Άρθρο 211.

ΑΡΘΡΟ 141

Κατηγορίες Ηλικιών και Φύλων

Κατηγορίες Ηλικιών

1. Οι αγώνες που υπάγονται στα Άρθρα αυτά θα μπορούν να διαχωριστούν σε κατηγορίες ηλικιών ως ακολούθως:
Κάτω των 18 (U18) Παίδες και Κορασίδες: Κάθε αθλητής ή αθλήτρια 16 ή 17 ετών την 31η Δεκεμβρίου του έτους της διοργάνωσης. ||
Κάτω των 20 (U20) Άνδρες και Γυναίκες: Κάθε αθλητής ή αθλήτρια 18 ή 19 ετών την 31η Δεκεμβρίου του έτους της διοργάνωσης. ||
Βετεράνοι (Master) Άνδρες & Γυναίκες: Κάθε αθλητής ή αθλήτρια που έχει περάσει τα 35α γενέθλιά του/της.
Σημ. (i): Όλα τα άλλα θέματα που αφορούν τις διοργανώσεις των Βετεράνων αναφέρονται στο Εγχειρίδιο της IAAF/WMA που έχει εγκριθεί από τα Συμβούλια της IAAF και της WMA.
Σημ. (ii): Η νομιμότητα συμμετοχής, που περιλαμβάνει τις ελάχιστες ηλικίες για συμμετοχή στις Διοργανώσεις της IAAF, θα υπόκειται στις ιδιαίτερες Τεχνικές Διατάξεις.
2. Ένας αθλητής θα είναι νόμιμος να συμμετέχει σε έναν αγώνα μιας ηλικιακής κατηγορίας σύμφωνα με τα Άρθρα αυτά, αν η ηλικία του είναι εντός της ηλικιακής ζώνης που καθορίζεται στην αντίστοιχη κατηγορία ηλικίας. Ο αθλητής υποχρεούται να μπορεί να αποδεικνύει την ηλικία του προσκομίζοντας ένα διαβατήριο σε ισχύ ή άλλο αποδεικτικό στοιχείο που να επιτρέπεται από τις Διατάξεις του αγώνα. Ο αθλητής που παραλείπει ή αρνείται να προσκομίσει τέτοια αποδεικτικά στοιχεία δεν θα είναι νόμιμος να συμμετέχει.

Κατηγορίες φύλου

3. Οι αγώνες σύμφωνα με τα Άρθρα αυτά διαχωρίζονται στις κατηγορίες ανδρών και γυναικών. Όταν διοργανώνεται Μεικτός Αγώνας εκτός σταδίου ή σε μια από τις περιορισμένες περιπτώσεις που αναλύονται στο Άρθρο 147, θα πρέπει πάντως να ανακοινώνονται, ή με κάποιον άλλον τρόπο να γνωστοποιούνται, ξεχωριστά αποτελέσματα κατάταξης για άνδρες και γυναίκες.
4. Ένας αθλητής θα είναι νόμιμος να συμμετέχει σε αγώνα ανδρών αν είναι αναγνωρισμένος ως άρρεν από το νόμο και είναι νόμιμος να συμμετέχει σύμφωνα με τα Άρθρα και τις Διατάξεις.

5. Μια αθλήτρια θα είναι νόμιμη να συμμετέχει σε αγώνα γυναικών αν είναι αναγνωρισμένη ως θήλυ από το νόμο και είναι νόμιμη να συμμετέχει σύμφωνα με τα Άρθρα και τις Διατάξεις.
6. Το Συμβούλιο θα εγκρίνει Διατάξεις που θα καθορίζουν τη νομιμότητα συμμετοχής σε αγώνες γυναικών για
 - (α) γυναίκες που έχουν υποβληθεί σε επαναπροσδιορισμό φύλου από άρρεν σε θήλυ· και
 - (β) γυναίκες με υπερανδρογονισμό.Ο αθλητής που αμελεί ή αρνείται να συμμορφωθεί με τις ισχύουσες Διατάξεις δεν θα είναι νόμιμος να συμμετέχει.

|| Σημ.: Βλέπε Άρθρο 22.2 σχετικά με τις κυρώσεις για τη μη συμμόρφωση ως προς αυτό το Άρθρο 141.

ΑΡΘΡΟ 142

Δηλώσεις Συμμετοχής

1. Οι αγώνες που υπάγονται στα Άρθρα αφορούν αποκλειστικά αθλητές που πληρούν τις νόμιμες προϋποθέσεις συμμετοχής. (Βλ. Δεύτερο Μέρος).
2. Η νομιμότητα ενός αθλητή για να αγωνίζεται έξω από τη χώρα του αναλύεται στο Άρθρο 4.2. Η νομιμότητα αυτή θα θεωρείται δεδομένη, εκτός κι αν υποβληθεί ένσταση για το νομικό καθεστώς του αθλητή προς τον Τεχνικό Εκπρόσωπο (ή Εκπροσώπους). (Βλ. επίσης Άρθρο 146.1).

Συμμετοχή σε αγωνίσματα που διεξάγονται ταυτόχρονα

3. Αν ένας αθλητής είναι δηλωμένος και σε Αγώνισμα Δρόμου και σε Αγώνισμα Κονίστρας, ή σε περισσότερα από ένα Αγώνισματα Κονίστρας που διεξάγονται ταυτόχρονα, ο αρμόδιος Έφορος θα μπορεί, για ένα γύρο προσπαθειών κάθε φορά, ή για κάθε προσπάθεια στο Άλμα σε Ύψος και το Άλμα επί Κοντώ, να επιτρέψει στον αθλητή να εκτελέσει την προσπάθειά του σε διαφορετική σειρά από εκείνη που καθορίστηκε από την κλήρωση πριν από την έναρξη του αγώνα. Ωστόσο, αν ένας αθλητής στη συνέχεια δεν παρουσιαστεί για κάποια συγκεκριμένη προσπάθεια, θα θεωρείται ότι δεν εκτέλεσε την προσπάθεια αυτή μόλις παρέλθει η χρονική περίοδος που έχει δικαίωμα να την επιχειρήσει.

|| Σημ.: Στους αγώνες που υπάρχουν περισσότεροι από τρεις γύροι προσπαθειών, ο Έφορος δεν θα επιτρέπει στους αθλητές να επιχειρούν προσπάθεια σε διαφορετική σειρά κατά τον τελευταίο

γύρο προσπαθειών, αλλά ο Έφορος θα μπορεί να το επιτρέψει αυτό στους αθλητές κατά τη διάρκεια οποιουδήποτε προηγούμενου γύρου προσπαθειών.

Παράλειψη συμμετοχής

4. Σε όλους τους αγώνες που υπάγονται στα Άρθρα 1.1(α), (β), (γ) και (στ), εκτός των όσων προβλέπονται παρακάτω, ένας αθλητής θα αποκλείεται από τη συμμετοχή σε όλα τα περαιτέρω αγωνίσματα (που συμπεριλαμβάνουν και άλλα αγωνίσματα στα οποία ο ίδιος συμμετέχει ταυτόχρονα) της διοργάνωσης, συμπεριλαμβανομένων και των σκυταλοδρομιών, στις περιπτώσεις που:

(α) είχε δοθεί η τελική επιβεβαίωση ότι ο αθλητής θα συμμετείχε στο αγώνισμα, αλλά τελικά δεν κατάφερε να συμμετάσχει·

Σημ.: Ο ακριβής χρόνος για την τελική επιβεβαίωση της συμμετοχής θα γνωστοποιείται εκ των προτέρων.

(β) ο αθλητής αυτός προκρίθηκε κατά τον προκριματικό γύρο ενός αγωνίσματος για περαιτέρω συμμετοχή στο αγώνισμα αυτό, αλλά τελικά δεν κατάφερε να συμμετάσχει περαιτέρω·

(γ) ο αθλητής αυτός δεν κατάφερε να συμμετάσχει έντιμα, με θεμιτές προσπάθειες. Ο αρμόδιος Έφορος θα αποφασίζει επί αυτού και η σχετική αναφορά πρέπει να γίνεται στα επίσημα αποτελέσματα.

Σημ.: Η κατάσταση που προβλέπεται στο Άρθρο 142.4(γ) δεν θα ισχύει για τα ατομικά αγωνίσματα των Συνθέτων Αγωνισμάτων.

Μια ιατρική βεβαίωση που χορηγήθηκε, βασισμένη στην εξέταση του αθλητή, από τον Ιατρικό Εκπρόσωπο που έχει οριστεί σύμφωνα με το Άρθρο 113, ή, αν δεν έχει οριστεί Ιατρικός Εκπρόσωπος, από τον Επίσημο Ιατρό της Οργανωτικής Επιτροπής, θα μπορεί να γίνει αποδεκτή ως επαρκής λόγος αποδοχής ότι ο αθλητής κατέστη ανίκανος να συμμετάσχει μετά το κλείσιμο των τελικών δηλώσεων ή μετά τη συμμετοχή του σε προηγούμενο γύρο αλλά θα μπορεί να συμμετάσχει σε επόμενα αγωνίσματα (εκτός από τα ατομικά αγωνίσματα των Συνθέτων Αγωνισμάτων) σε κάποια από τις επόμενες ημέρες των αγώνων. Άλλοι βάσιμοι λόγοι (π.χ. παράγοντες ανεξάρτητοι από τις ενέργειες του αθλητή, όπως προβλήματα με το επίσημο σύστημα μεταφοράς) θα μπορούν, κατόπιν επιβεβαίωσης, να γίνουν επίσης αποδεκτοί από τον Τεχνικό Εκπρόσωπο (ή Εκπροσώπους).

ΑΡΘΡΟ 143

Αθλητική Περιβολή, Παπούτσια και Αριθμοί Συμμετοχής

Αθλητική Περιβολή

1. Σε όλα τα αγωνίσματα οι αθλητές οφείλουν να φορούν περιβολή που να είναι καθαρή, και σχεδιασμένη και φορεμένη κατά τέτοιον τρόπο ώστε να μην είναι προσβλητική. Η περιβολή πρέπει να είναι κατασκευασμένη από υλικό που να μην είναι διαφανές, ακόμα κι όταν είναι βρεγμένο. Οι αθλητές οφείλουν να μη φορούν περιβολή που να παρεμποδίζει την ορατότητα των Κριτών. Οι φανέλες των αθλητών θα πρέπει να έχουν το ίδιο χρώμα και στο πίσω και στο μπροστινό μέρος.

Σε όλους τους αγώνες που υπάγονται στα Άρθρα 1.1(α), (β), (γ), (στ) και (ζ), και όταν εκπροσωπούν το Μέλος που ανήκουν σύμφωνα με τα Άρθρα 1.1(δ) και (η), οι αθλητές θα συμμετέχουν με την ομοιόμορφη ενδυμασία που είναι εγκεκριμένη από το εθνικό διοικητικό τους σώμα. Η Τελετή Απονομής Επάθλων και κάθε άλλη τιμητική εκδήλωση θεωρείται μέρος των αγώνων για το σκοπό αυτό.

Σημ.: Το αρμόδιο διοικητικό σώμα θα μπορεί να καθορίζει στις διατάξεις για τη συμμετοχή ότι το χρώμα στις φανέλες των αθλητών θα είναι υποχρεωτικά το ίδιο και πίσω και μπροστά.

Παπούτσια

2. Οι αθλητές θα μπορούν να αγωνίζονται ξυπόλητοι ή με παπούτσια στο ένα ή και στα δύο πόδια. Ο σκοπός των παπουτσιών στον αγώνα είναι να παρέχουν προστασία και σταθερότητα στα πόδια και σταθερό κράτημα στο έδαφος. Τέτοια παπούτσια, όμως, δεν πρέπει να είναι κατασκευασμένα με τρόπο ώστε να προσφέρουν στους αθλητές οποιαδήποτε παράνομη επιπρόσθετη βοήθεια, στην οποία περιλαμβάνεται και η ενσωμάτωση κάθε τεχνολογίας που θα δίνει σε όσους τα φορούν οποιοδήποτε παράνομο πλεονέκτημα. Τα κορδόνια των παπουτσιών πάνω από τον ταρσό επιτρέπονται. Όλα τα είδη των αγωνιστικών παπουτσιών πρέπει να είναι εγκεκριμένα από την IAAF.

Αριθμός Καρφιών

3. Η σόλα και το τακούνι των παπουτσιών θα είναι κατασκευασμένα έτσι ώστε να επιτρέπουν τη χρήση μέχρι και 11 καρφιών. Μπορεί να χρησιμοποιηθεί οποιοσδήποτε αριθμός καρφιών μέχρι τα 11, αλλά ο αριθμός των θέσεων για καρφιά δεν θα υπερβαίνει τις 11.

Διαστάσεις των Καρφιών

4. Το τμήμα εκείνο του καρφιού που προεξέχει από τη σόλα ή το τακούνι δεν θα υπερβαίνει τα 9 χλστά, εκτός από το Άλμα σε Ύψος και τον Ακοντισμό, όπου δεν θα υπερβαίνει τα 12 χλστά. Το καρφί πρέπει να είναι έτσι κατασκευασμένο, ώστε, για τουλάχιστον το μισό του μήκους του πλησιέστερα προς την άκρη, να εφαρμόζει σε ένα τετράγωνο καλούπι πλευράς 4 χλστών. Αν ο κατασκευαστής του στίβου ή ο διαχειριστής του σταδίου απαιτήσουν να μικρύνει το μέγιστο μήκος του καρφιού, το αίτημα αυτό θα πρέπει να γίνεται αποδεκτό.

Σημ.: Η επιφάνεια πρέπει να είναι κατάλληλη για να υποδέχεται τα καρφιά που επιτρέπονται σύμφωνα με το Άρθρο αυτό.

Η Σόλα και το Τακούνι

5. Η σόλα ή και το τακούνι θα μπορούν να έχουν αυλακώσεις, μύτες, πτυχώσεις ή προεξοχές, με την προϋπόθεση ότι τα χαρακτηριστικά αυτά είναι κατασκευασμένα από το ίδιο ή παρόμοιο υλικό με αυτό της ίδιας της βασικής σόλας.

Στο Άλμα σε Ύψος και στο Άλμα σε Μήκος, η σόλα θα έχει μέγιστο πάχος 13 χλστά και το τακούνι στο Άλμα σε Ύψος θα έχει μέγιστο πάχος 19 χλστά. Σε όλα τα άλλα αγωνίσματα η σόλα ή και το τακούνι θα μπορούν να έχουν οποιοδήποτε πάχος.

Σημ.: Το πάχος της σόλας και του τακουνιού θα μετρούνται ως η απόσταση ανάμεσα στην εσωτερική άνω πλευρά και την εξωτερική κάτω πλευρά, η οποία περιλαμβάνει τα προαναφερθέντα χαρακτηριστικά και περιλαμβάνει και κάθε είδους ή μορφής χαλαρή εσωτερική σόλα.

Ενσωματώσεις και Προσθήκες στο Παπούτσι

6. Οι αθλητές δεν θα μπορούν να χρησιμοποιούν κανένα υλικό, είτε εσωτερικά είτε εξωτερικά του παπουτσιού, το οποίο θα έχει ως αποτέλεσμα την αύξηση του πάχους της σόλας πάνω από το ανώτατο επιτρεπόμενο όριο, ή το οποίο μπορεί να δώσει σε όποιον το φοράει οποιοδήποτε πλεονέκτημα που δεν θα μπορούσε να επιτευχθεί φορώντας τον τύπο του παπουτσιού που περιγράφεται στις προηγούμενες παραγράφους.

Αριθμοί Συμμετοχής

7. Σε κάθε αθλητή θα δίνονται δύο ταμπελάκια με αριθμούς συμμετοχής, τα οποία, κατά τη διάρκεια του αγώνα, θα φοριούνται εμφανώς στο στήθος και στην πλάτη, εκτός από το Άλμα σε Ύψος

και το Άλμα επί Κοντώ, όπου θα μπορεί να φοριέται μόνον ένας αριθμός συμμετοχής στο στήθος ή στην πλάτη. Αντί για τους αριθμούς συμμετοχής θα επιτρέπεται να αναγράφονται είτε τα ονόματα των αθλητών είτε κάποια άλλη κατάλληλη αναγνώριση σε ένα ή όλα τα ταμπελάκια. Αν χρησιμοποιούνται αριθμοί συμμετοχής, αυτοί θα αντιστοιχούν με τον αριθμό που έχει καταχωρηθεί στον αθλητή στην κατάσταση εκκίνησης (start list) ή στο πρόγραμμα. Αν κατά τη διάρκεια του αγώνα φοριούνται φόρμες, οι αριθμοί συμμετοχής θα φοριούνται πάνω στη φόρμα με παρόμοιο τρόπο.

8. Αυτοί οι αριθμοί συμμετοχής πρέπει να φοριούνται όπως ακριβώς δίνονται και δεν θα επιτρέπεται να κόβονται, να διπλώνονται ή να κρύβονται με κανέναν τρόπο. Στους δρόμους μεγάλων αποστάσεων, οι αριθμοί αυτοί θα μπορούν να είναι διάτρητοι για να βοηθούν την κυκλοφορία του αέρα, αλλά οι οπές δεν πρέπει να γίνονται πάνω στα γράμματα ή στους αριθμούς που είναι τυπωμένοι επάνω.
9. Στις περιπτώσεις που χρησιμοποιείται Σύστημα Φώτο-Φίνις, η Οργανωτική Επιτροπή θα μπορεί να απαιτεί από τους αθλητές να φορούν συμπληρωματικούς αριθμούς αναγνώρισης αυτοκόλλητου τύπου στο πλαϊνό τμήμα από το παντελονάκι τους ή χαμηλότερα στο σώμα τους.
10. Σε κανέναν αθλητή που δεν φέρει το σωστό αριθμό (ή αριθμούς) ή και την αναγνώριση δεν θα επιτρέπεται να λάβει μέρος σε οποιονδήποτε αγώνα.
11. Αν κάποιος αθλητής δεν τηρήσει αυτό το Άρθρο με οποιονδήποτε τρόπο και:
 - (α) αρνηθεί να συμμορφωθεί στην υπόδειξη του αρμόδιου Εφόρου· ή
 - (β) συμμετάσχει στον αγώνα, θα ακυρώνεται.

ΑΡΘΡΟ 144

Βοήθεια προς τους Αθλητές

Ιατρική Εξέταση και Βοήθεια

1. (α) Ιατρική εξέταση/περιποίηση ή και φυσικοθεραπεία θα μπορούν να παρέχονται είτε μέσα στον ίδιο τον αγωνιστικό χώρο από το επίσημο ιατρικό επιτελείο που έχει διοριστεί από την Οργανωτική Επιτροπή και αναγνωρίζεται από περιβραχιόνια, γιλέκα ή άλλη διακριτική ενδυμασία, ή σε

προκαθορισμένους χώρους ιατρικής περιποίησης έξω από τον αγωνιστικό χώρο από διαπιστευμένο προσωπικό ιατρικής ομάδας, ειδικά διορισμένο για το σκοπό αυτό από τον Ιατρικό ή τον Τεχνικό Εκπρόσωπο. Σε καμία περίπτωση η παρέμβαση δεν θα καθυστερεί τη διεξαγωγή του αγώνα ή την προσπάθεια κάποιου αθλητή στην καθορισμένη σειρά. Τέτοια φροντίδα ή βοήθεια από κάθε άλλο πρόσωπο, είτε αμέσως πριν τον αγώνα, είτε αφότου οι αθλητές έχουν φύγει από την Αίθουσα Κλήσεως, είτε κατά τη διάρκεια του αγώνα, θεωρείται βοήθεια.

- (β) Ένας αθλητής θα αποσύρεται αμέσως από τον αγώνα αν λάβει τέτοια εντολή από τον Ιατρικό Εκπρόσωπο ή από έναν ιατρό που να είναι μέλος του επίσημου ιατρικού προσωπικού, το οποίο αναγνωρίζεται από περιβραχιόνια, γιλέκα ή άλλη διακριτική ενδυμασία.

Σημ.: Ο αγωνιστικός χώρος, ο οποίος κανονικά έχει επίσης και φυσική περίφραξη, ορίζεται για τον σκοπό αυτό ως ο χώρος όπου διεξάγεται ο αγώνας και στον οποίο η πρόσβαση επιτρέπεται αποκλειστικά και μόνον στους αγωνιζόμενους αθλητές και στο εξουσιοδοτημένο προσωπικό σύμφωνα με τα σχετικά Άρθρα και τις Διατάξεις.

2. Κάθε αθλητής που δίνει ή λαμβάνει βοήθεια μέσα από τον αγωνιστικό χώρο κατά τη διάρκεια ενός αγωνίσματος θα δέχεται προειδοποίηση από τον Έφορο και θα ενημερώνεται ότι, αν αυτό επαναληφθεί, θα αποκλειστεί από το συγκεκριμένο αγώνισμα. Αν ένας αθλητής αποκλειστεί στη συνέχεια από το αγώνισμα, όλες οι επιδόσεις που σημείωσε μέχρι εκείνη τη στιγμή στον ίδιο γύρο του αγωνίσματος αυτού δεν θα θεωρούνται έγκυρες. Ωστόσο, οι επιδόσεις που σημειώθηκαν σε προηγούμενο γύρο του ίδιου αγωνίσματος θα θεωρούνται έγκυρες.

Σημ.: Στις περιπτώσεις που υπάγονται στο Άρθρο 144.3(α), η ακύρωση θα μπορεί να γίνεται χωρίς προειδοποίηση.

3. Για το σκοπό του Άρθρου αυτού, τα παρακάτω παραδείγματα θα θεωρούνται ως βοήθεια, και κατά συνέπεια δεν θα επιτρέπονται:
- (α) Καθοδήγηση στο ρυθμό τρεξίματος (pacing) από πρόσωπα που δεν συμμετέχουν στον ίδιο αγώνα δρόμου, από αθλητές που υπολείπονται ένα γύρο ή που πρόκειται να υπερκαλυφθούν κατά ένα γύρο ή από οποιοδήποτε είδος μηχανικής συσκευής (εκτός από εκείνες που επιτρέπονται σύμφωνα με το Άρθρο 144.4(δ)).

- (β) Κατοχή ή χρήση συσκευών βιντεοσκόπησης ή ηχογράφησης, ραδιοφώνων, CD, ραδιοπομπών, κινητών τηλεφώνων ή παρόμοιων συσκευών μέσα στον αγωνιστικό χώρο.
 - (γ) Εκτός από τα παπούτσια που πληρούν το Άρθρο 143, η χρήση κάθε τεχνολογίας ή συσκευής που προσφέρει στο χρήστη πλεονέκτημα που δεν θα μπορούσε να το επιτύχει χρησιμοποιώντας τον εξοπλισμό που καθορίζεται, ή επιτρέπεται, από τους Κανονισμούς.
 - (δ) Η χρήση κάθε μηχανικού βοηθήματος, εκτός και αν ο αθλητής μπορέσει να αποδείξει με βάση το ισοζύγιο πιθανοτήτων ότι η χρήση του βοηθήματος δεν θα μπορούσε να του παρέχει συνολικό ανταγωνιστικό πλεονέκτημα έναντι κάποιου αθλητή που δεν χρησιμοποιεί τέτοιο βοήθημα.
 - (ε) Η παροχή συμβουλής ή άλλης υποστήριξης από οποιονδήποτε αγωνοδίκη του αγώνα που να μην σχετίζεται με ή να μην απαιτείται από τον καθορισμένο ρόλο του στον αγώνα εκείνη τη στιγμή (π.χ. προπονητική συμβουλή, υπόδειξη του σημείου απογείωσης σε αλτικό αγώνισμα, εκτός από την υπόδειξη άκυρης προσπάθειας στα οριζόντια άλματα, χρόνος ή ενδιάμεσες αποστάσεις σε αγώνα δρόμου κλπ.).
4. Για το σκοπό του Άρθρου αυτού, τα παρακάτω δεν θα θεωρούνται ως βοήθεια, και κατά συνέπεια θα επιτρέπονται:
- (α) Η επικοινωνία μεταξύ των αθλητών και των προπονητών τους οι οποίοι δεν βρίσκονται στον αγωνιστικό χώρο.
Με σκοπό να διευκολύνεται αυτή η επικοινωνία και να μη διαταράσσεται η διεξαγωγή του αγώνα, μια θέση στις εξέδρες, κοντά στον άμεσο χώρο κάθε Αγώνισματος Κονίστρας, θα πρέπει να έχει δεσμευθεί για τους προπονητές των αθλητών.
 - (β) Ιατρική εξέταση/περιποίηση ή και φυσικοθεραπεία, αναγκαίες για να καταστήσουν έναν αθλητή ικανό να συμμετάσχει ή να συνεχίσει τη συμμετοχή του μετά την είσοδό του στον αγωνιστικό χώρο σύμφωνα με το Άρθρο 144.1.
 - (γ) Κάθε είδους προσωπικά μέσα ασφαλείας (π.χ. επίδεσμος, ταινία, ζώνη, επιβοήθημα κλπ.) για προστασία ή και για ιατρικούς λόγους. Ο Έφορος, από κοινού με τον Ιατρικό Εκπρόσωπο, θα έχει την αρμοδιότητα να ελέγχει κάθε περίπτωση, αν το κρίνει επιθυμητό. (Βλ. επίσης Άρθρα 187.4 και 187.5.).
 - (δ) Καρδιοσυχνόμετρα ή αποστασιόμετρα ή βηματομετρητές ή παρόμοιες συσκευές που μεταφέρονται ή φοριούνται προσωπικά από τους αθλητές κατά τη διάρκεια ενός

αγωνίσματος, με την προϋπόθεση ότι οι συσκευές αυτές δεν μπορούν να χρησιμοποιηθούν για επικοινωνία με κανένα άλλο πρόσωπο.

- (ε) Το να παρακολουθούν οι αθλητές που αγωνίζονται σε Αγωνίσματα Κονίστρας (άλματα-ρίψεις) εικόνες βίντεο από προηγούμενη προσπάθεια ή προσπάθειές τους, όταν οι εικόνες αυτές έχουν ληφθεί για λογαριασμό τους από πρόσωπα που δεν βρίσκονται στον αγωνιστικό χώρο (βλέπε Άρθρο 144.1 Σημείωση). Η συσκευή παρακολούθησης ή οι εικόνες που έχουν ληφθεί από αυτήν δεν πρέπει να μεταφέρονται μέσα στον αγωνιστικό χώρο.

ΑΡΘΡΟ 145

Ακύρωση

Αν ένας αθλητής ακυρωθεί σε ένα αγώνισμα εξαιτίας της παραβίασης κάποιου Άρθρου, στα επίσημα αποτελέσματα θα γίνεται αναφορά του Άρθρου το οποίο παραβιάστηκε.

1. Αν ένας αθλητής ακυρωθεί σε ένα αγώνισμα εξαιτίας της παραβίασης ενός Τεχνικού Άρθρου (εκτός από όσα προβλέπονται στα Άρθρα 125.5 ή 162.5), καμία επίδοση που σημείωσε στον ίδιο γύρο του αγωνίσματος αυτού μέχρι και τη χρονική στιγμή της ακύρωσης δεν θα θεωρείται έγκυρη. Ωστόσο, οι επιδόσεις που σημείωσε σε προηγούμενο γύρο του ίδιου αγωνίσματος θα θεωρούνται έγκυρες. Μια τέτοια ακύρωση από ένα αγώνισμα δεν θα εμποδίζει τον αθλητή από το να συμμετάσχει σε οποιοδήποτε επόμενο αγώνισμα στην ίδια διοργάνωση.
2. Αν ένας αθλητής ακυρωθεί από ένα αγώνισμα επειδή ενήργησε με αντιαθλητική ή απρεπή συμπεριφορά, αυτό θα αναφέρεται στα επίσημα αποτελέσματα, παραθέτοντας τους λόγους μιας τέτοιας ακύρωσης. Αν ένας αθλητής δεχθεί προειδοποίηση για δεύτερη φορά σύμφωνα με το Άρθρο 125.5 επειδή ενήργησε με αντιαθλητική ή απρεπή συμπεριφορά σε κάποιο αγώνισμα, ή βάσει του Άρθρου 162.5, θα ακυρώνεται από το αγώνισμα αυτό. Αν η δεύτερη παρατήρηση του αθλητή συμβεί σε διαφορετικό αγώνισμα, αυτός θα ακυρώνεται μόνον από το δεύτερο αγώνισμα. Καμία επίδοση που σημειώθηκε στον ίδιο γύρο εκείνου του αγωνίσματος μέχρι τη χρονική στιγμή της ακύρωσης δεν θα θεωρείται έγκυρη. Ωστόσο, οι επιδόσεις που σημείωσε σε προηγούμενο γύρο του ίδιου αγωνίσματος, σε άλλα προηγούμενα

αγωνίσματα ή σε προηγούμενα ατομικά αγωνίσματα ενός Σύνθετου Αγωνίσματος, θα θεωρούνται έγκυρες. Η ακύρωση από ένα αγώνισμα λόγω αντιαθλητικής ή απρεπούς συμπεριφοράς ή βάσει του Άρθρου 162.5 θα μπορεί να αποτελεί αφορμή να αποκλειστεί ο αθλητής από τον Έφορο από τη συμμετοχή σε όλα τα επόμενα αγωνίσματα (στα οποία περιλαμβάνονται τα ατομικά αγωνίσματα ενός Σύνθετου Αγωνίσματος, άλλα αγωνίσματα στα οποία ο αθλητής συμμετέχει ταυτόχρονα και οι σκυταλοδρομίες) της ίδιας διοργάνωσης. Αν το παράπτωμα θεωρηθεί σοβαρό, ο Διευθυντής Αγώνων θα το αναφέρει στο αρμόδιο διοικητικό σώμα για να εξεταστεί η λήψη περαιτέρω πειθαρχικών μέτρων.

ΑΡΘΡΟ 146

Ενστάσεις και Εφέσεις

1. Οι ενστάσεις που αφορούν το νομικό καθεστώς ενός αθλητή που πρόκειται να λάβει μέρος σε έναν αγώνα, πρέπει να υποβάλλονται προς τον Τεχνικό Εκπρόσωπο (ή Εκπροσώπους), πριν από την έναρξη του αγώνα αυτού. Από τη στιγμή που ο Τεχνικός Εκπρόσωπος ή Εκπρόσωποι) λάβουν μια απόφαση, θα υπάρχει δικαίωμα έφεσης προς την Ελλανόδικο Επιτροπή. Αν το ζήτημα δεν μπορεί να διευθετηθεί ικανοποιητικά πριν από τον αγώνα, θα επιτρέπεται στον αθλητή να συμμετάσχει “υπό αίρεση” και το ζήτημα θα παραπέμπεται στο Συμβούλιο της IAAF ή στο αρμόδιο σώμα.
2. Οι ενστάσεις που αφορούν το αποτέλεσμα ή τη διεξαγωγή ενός αγωνίσματος θα υποβάλλονται εντός 30 λεπτών από την επίσημη αναγγελία του αποτελέσματος του αγωνίσματος αυτού. Η Οργανωτική Επιτροπή των αγώνων θα είναι υπεύθυνη για να διασφαλίζει ότι έχει καταγραφεί η ώρα αναγγελίας όλων των αποτελεσμάτων.
3. Κάθε ένσταση θα υποβάλλεται προφορικά στον Έφορο από έναν αθλητή, από κάποιον που ενεργεί για λογαριασμό του ή από έναν επίσημο εκπρόσωπο μιας ομάδας. Το πρόσωπο ή η ομάδα αυτή θα μπορεί να υποβάλλει ένσταση μόνον αν αγωνίζεται στον ίδιο γύρο του αγωνίσματος με το οποίο η ένσταση (ή η επακόλουθη έφεση) σχετίζεται (ή αγωνίζεται σε έναν αγώνα στον οποίο εφαρμόζεται ομαδική βαθμολογία). Για να μπορέσει να καταλήξει σε μια δίκαιη απόφαση, ο Έφορος θα πρέπει να εξετάζει όλα τα υπάρχοντα αποδεικτικά στοιχεία που θεωρεί ο ίδιος απαραίτητα, στα οποία περιλαμβάνεται η ταινία (φιλμ) ή η εικόνα που αναπαράγεται από

επίσημη βιντεοσκόπηση, ή οποιαδήποτε άλλη διαθέσιμη αποδεικτική εικόνα. Ο Έφορος θα μπορεί να λάβει απόφαση για την ένσταση ή να παραπέμψει το ζήτημα στην Ελλανόδικο Επιτροπή. Αν ο Έφορος εκδώσει απόφαση, θα υπάρχει το δικαίωμα έφεσης προς την Ελλανόδικο Επιτροπή. Όταν ο Έφορος δεν είναι προσεγγίσιμος ή διαθέσιμος, η ένσταση θα πρέπει να μεταβιβάζεται σε αυτόν μέσω του Κέντρου Τεχνικών Πληροφοριών (TIC).

4. Σε ένα Αγώνισμα Δρόμου Εντός Σταδίου:

(α) αν ένας αθλητής υποβάλει μια άμεση προφορική ένσταση κατά της χρέωσής του με άκυρη εκκίνηση, ο Έφορος Δρόμων, αν έχει την παραμικρή αμφιβολία, θα μπορεί να επιτρέψει στον αθλητή να αγωνιστεί “υπό αίρεση” για να διαφυλαχθούν τα δικαιώματα όλων των εμπλεκομένων. Η συμμετοχή “υπό αίρεση” δεν θα επιτρέπεται αν η άκυρη εκκίνηση ανιχνεύθηκε από Πληροφοριακό Σύστημα Εκκίνησης εγκεκριμένο από την IAAF, εκτός κι αν για οποιονδήποτε λόγο ο Έφορος αποφασίσει ότι οι πληροφορίες που παρέχει το Σύστημα είναι εμφανώς ανακριβείς.

(β) η ένσταση θα μπορεί να βασιστεί στην παράλειψη του Αφέτη να ανακαλέσει μια άκυρη εκκίνηση ή, σύμφωνα με το Άρθρο 162.5, να διακόψει την εκκίνηση. Η ένσταση αυτή μπορεί να γίνει μόνον από αθλητή που ολοκλήρωσε τον αγώνα δρόμου, ή από κάποιον εκπρόσωπό του. Αν η ένσταση γίνει αποδεκτή, κάθε αθλητής που διέπραξε την άκυρη εκκίνηση ή κάθε αθλητής του οποίου η συμπεριφορά θα έπρεπε να είχε ως αποτέλεσμα τη διακοπή της εκκίνησης, και ο οποίος πρέπει να δεχθεί προειδοποίηση ή ακύρωση σύμφωνα με τα Άρθρα 162.5, 162.6, 162.7 ή 200.8(γ), θα δέχεται προειδοποίηση ή θα ακυρώνεται. Είτε υπάρξει οποιαδήποτε προειδοποίηση ή ακύρωση είτε όχι, ο Αφέτης θα έχει την εξουσία να κηρύξει το αγώνισμα ή μέρος του αγωνίσματος ως μη γενόμενο και ότι το αγώνισμα ή το μέρος αυτού θα πρέπει να διεξαχθεί εκ νέου αν κατά τη γνώμη του η δικαιοσύνη το απαιτεί.

Σημ.: Το δικαίωμα της ένστασης και της έφεσης στο Άρθρο 146.4(β) θα ισχύει είτε χρησιμοποιείται Πληροφοριακό Σύστημα Εκκίνησης είτε όχι.

5. Σε ένα Αγώνισμα Κονίστρας, αν ένας αθλητής υποβάλει μια άμεση προφορική ένσταση κατά της απόφασης να κριθεί μια προσπάθειά του άκυρη, ο Έφορος του αγωνίσματος θα μπορεί,

κατά την κρίση του, να δώσει εντολή να μετρηθεί η προσπάθεια αυτή και να καταγραφεί το αποτέλεσμα, για να διαφυλαχθούν τα δικαιώματα όλων των εμπλεκομένων.

Αν η προσπάθεια, στην οποία υποβλήθηκε η ένσταση, συνέβη:

(α) κατά τους τρεις πρώτους γύρους των προσπαθειών σε ένα οριζόντιο Αγώνισμα Κονίστρας στο οποίο συμμετέχουν περισσότεροι από οκτώ αθλητές, και ο αθλητής αυτός θα συνέχιζε στους τρεις τελευταίους γύρους μόνον αν η ένσταση ή η επακόλουθη έφεση γινόταν αποδεκτή· ή

(β) σε ένα κάθετο Αγώνισμα Κονίστρας, όπου ο αθλητής θα συνέχιζε σε μεγαλύτερο ύψος μόνον αν η ένσταση ή η επακόλουθη έφεση γινόταν αποδεκτή,

ο Έφορος θα μπορεί, αν έχει την παραμικρή αμφιβολία, να επιτρέψει στον αθλητή να συνεχίσει να αγωνίζεται “υπό αίρεση” για να διαφυλαχθούν τα δικαιώματα όλων των εμπλεκομένων.

|| 6. Η επίδοση του αθλητή κατά της οποίας υποβλήθηκε η ένσταση, όπως και κάθε άλλη επίδοση που σημείωσε ο ίδιος ενώ συμμετείχε “υπό αίρεση”, θα επικυρώνονται μόνον αν ληφθεί στη συνέχεια απόφαση από τον Έφορο που θα τον δικαιώνει, ή αν υποβληθεί έφεση προς την Ελλανόδικο Επιτροπή, η οποία θα γίνει αποδεκτή.

7. Η έφεση προς την Ελλανόδικο Επιτροπή πρέπει να υποβάλλεται εντός 30 λεπτών:

(α) από την επίσημη αναγγελία του διορθωμένου αποτελέσματος ενός αγωνίσματος που προέκυψε από την απόφαση που έλαβε ο Έφορος· ή

(β) από την ενημέρωση που δόθηκε προς εκείνους που υπέβαλαν την ένσταση, όταν δεν υπάρχει διόρθωση κανενός αποτελέσματος.

Η έφεση θα γίνεται εγγράφως, θα υπογράφεται από τον αθλητή, από κάποιον που ενεργεί για λογαριασμό του ή από κάποιον επίσημο εκπρόσωπο μιας ομάδας και θα συνοδεύεται από ένα παράβολο των 100 δολλαρίων ΗΠΑ, ή το ισοδύναμό του, το οποίο θα παρακρατείται αν η έφεση δεν γίνει δεκτή. Το πρόσωπο ή η ομάδα αυτή θα μπορεί να υποβάλλει έφεση μόνον αν αγωνίζεται στον ίδιο γύρο του αγωνίσματος με το οποίο η έφεση σχετίζεται (ή αγωνίζεται σε έναν αγώνα στον οποίο εφαρμόζεται ομαδική βαθμολογία).

Σημ.: Ο αρμόδιος Έφορος, αφού λάβει απόφαση για μια ένσταση, θα ενημερώνει αμέσως το TIC για την ώρα λήψης της απόφασης. Αν ο Έφορος δεν μπορεί να το κοινοποιήσει αυτό προφορικά στον αντίστοιχο αθλητή ή ομάδα, η επίσημη ώρα της αναγγελίας θα είναι

εκείνη κατά την οποία αναρτήθηκε το διορθωμένο αποτέλεσμα ή η απόφαση στο TIC. ||

8. Η Ελλανόδικος Επιτροπή θα συμβουλευέται όλα τα αρμόδια πρόσωπα. Αν η Ελλανόδικος Επιτροπή έχει αμφιβολίες, θα μπορεί να λάβει υπόψη άλλα διαθέσιμα αποδεικτικά στοιχεία. Αν τα στοιχεία αυτά, στα οποία περιλαμβάνονται όλα τα διαθέσιμα στοιχεία βίντεο, δεν οδηγούν σε συμπεράσματα, θα γίνεται δεκτή η απόφαση του Εφόρου ή του Επικεφαλής Κριτή Βάδην.
9. Η Ελλανόδικος Επιτροπή θα μπορεί να αναθεωρήσει μια απόφαση αν προσκομιστούν νέα αποδεικτικά στοιχεία, με την προϋπόθεση ότι η νέα απόφαση μπορεί ακόμη να εφαρμοστεί. Κανονικά, μια τέτοια αναθεώρηση θα μπορεί να γίνεται μόνον πριν από την Τελετή Απονομής για το αντίστοιχο αγώνισμα, εκτός κι αν το αρμόδιο διοικητικό σώμα κρίνει ότι οι περιστάσεις το δικαιολογούν διαφορετικά.
10. Οι αποφάσεις που αφορούν βαθμολογία και οι οποίες δεν προβλέπονται από τα Άρθρα, θα παραπέμπονται στη συνέχεια από τον Πρόεδρο της Ελλανοδίκου Επιτροπής στο Γενικό Γραμματέα της IAAF.
11. Η απόφαση της Ελλανοδίκου Επιτροπής (ή του Εφόρου, αν δεν υπάρχει Ελλανόδικος Επιτροπή ή αν δεν έχει υποβληθεί έφεση προς την Επιτροπή) θα είναι τελεσίδικη και δεν θα υπάρχει περαιτέρω δικαίωμα για έφεση, ούτε προς το CAS.

ΑΡΘΡΟ 147

Μεικτοί Αγώνες

Σε όλους τους αγώνες που διεξάγονται εξ ολοκλήρου μέσα στο στάδιο, τα μεικτά αγωνίσματα μεταξύ ανδρών και γυναικών δεν θα επιτρέπονται κανονικά.

Ωστόσο, μεικτοί αγώνες εντός σταδίου σε Αγωνίσματα Κονίστρας και σε δρόμους απόστασης από 5000 μ. και πάνω θα μπορούν να επιτρέπονται σε όλους τους αγώνες, εκτός από εκείνους που διεξάγονται σύμφωνα με τα Άρθρα 1.1(α) έως και (η). Στην περίπτωση αγώνων που διεξάγονται σύμφωνα με τα Άρθρα 1.1(θ) και (ι), τέτοιοι μεικτοί αγώνες θα επιτρέπονται σε μια συγκεκριμένη διοργάνωση, αν υπάρχει ειδική άδεια από το αρμόδιο διοικητικό σώμα της Ηπείρου.

Σημ. (ι): Όταν διεξάγονται Μεικτοί Αγώνες σε Αγωνίσματα Κονίστρας, θα χρησιμοποιούνται ξεχωριστά πινάκια αποτελεσμάτων και τα αποτελέσματα θα δηλώνονται για κάθε φύλο χωριστά. Για τους αγώνες δρόμου, το φύλο κάθε αθλητή θα φαίνεται στο αποτέλεσμα. ||

Σημ. (ii): Οι Μεικτοί Αγώνες στα Αγωνίσματα Δρόμων που επιτρέπονται σύμφωνα με το Άρθρο αυτό, θα διεξάγονται μόνον όταν ο αριθμός των αθλητών είτε του ενός φύλου είτε και των δύο φύλων είναι τόσο μικρός ώστε να μην δικαιολογεί τη διεξαγωγή ξεχωριστών δρόμων.

Σημ. (iii): Σε καμία περίπτωση οι Μεικτοί Αγώνες στα Αγωνίσματα Δρόμων δεν θα διεξάγονται έτσι ώστε να δίνεται η ευκαιρία στους αθλητές του ενός φύλου να καθοδηγούνται στο ρυθμό τρεξίματος ή να δέχονται βοήθεια από τους αθλητές του άλλου φύλου.

ΑΡΘΡΟ 148

Μετρήσεις

Για τα Αγωνίσματα Εντός Σταδίου στους αγώνες που υπάγονται στα Άρθρα 1.1(α), (β), (γ) και (στ), όλες οι μετρήσεις θα γίνονται με βαθμονομημένη πιστοποιημένη χαλύβδινη ταινία ή ράβδος, ή με επιστημονική συσκευή μέτρησης. Η χαλύβδινη ταινία, η ράβδος και η επιστημονική συσκευή μέτρησης θα είναι πιστοποιημένες από την IAAF και η ακρίβεια του μετρητικού εξοπλισμού που χρησιμοποιείται στον αγώνα θα έχει επαληθευθεί από έναν κατάλληλο οργανισμό διαπιστευμένο από την κρατική αρχή μέτρων και σταθμών, έτσι ώστε όλες οι μετρήσεις να μπορούν να αναχθούν στα εθνικά και διεθνή πρότυπα μέτρησης.

Στους υπόλοιπους αγώνες εκτός από εκείνους που διεξάγονται σύμφωνα με τα Άρθρα 1.1(α), (β), (γ) και (στ), θα μπορούν επίσης να χρησιμοποιηθούν ταινίες από υαλοβάμβακα.

Σημ.: Αναφορικά με την αναγνώριση των Ρεκόρ, βλ. Άρθρο 260.17(α).

ΑΡΘΡΟ 149

Εγκυρότητα των Επιδόσεων

1. Καμία επίδοση που επιτυγχάνεται από έναν αθλητή δεν θα θεωρείται έγκυρη, αν δεν έχει επιτευχθεί κατά τη διάρκεια ενός επίσημου αγώνα που διοργανώνεται σε πλήρη συμφωνία με τα Άρθρα.
2. Όταν αγωνίσματα, που κανονικά γίνονται εντός σταδίου, διεξάγονται έξω από παραδοσιακές αθλητικές εγκαταστάσεις (όπως σε πλατείες πόλεων, σε άλλες αθλητικές εγκαταστάσεις, σε παραλίες, κλπ.), οι επιδόσεις που σημειώνονται σε αυτά θα θεωρούνται έγκυρες και θα αναγνωρίζονται για όλους τους σκοπούς, αν γίνονται σύμφωνα με όλες τις παρακάτω προϋποθέσεις:

- (α) το αρμόδια διοικητικό σώμα σύμφωνα με όσα προβλέπονται στα Άρθρα 1 έως 3 έχει δώσει την άδειά του για το αγώνισμα·
- (β) ένα ειδικευμένο επιτελείο από Εθνικούς Τεχνικούς Αγωνοδίκες έχει οριστεί και κρίνει το αγώνισμα·
- (γ) χρησιμοποιούνται, ανάλογα με την περίπτωση, εξοπλισμός και όργανα που είναι σε πλήρη συμφωνία με τα Άρθρα· και
- (δ) το αγώνισμα διεξάγεται σε έναν αγωνιστικό χώρο ή εγκατάσταση που είναι σε πλήρη συμφωνία με τα Άρθρα και για τον οποίο έχει εκδοθεί πιστοποιητικό σύμφωνα με το Άρθρο 135 από έναν Επίσημο Γεωμέτρη βάσει μετρήσεων που έγιναν την ημέρα του αγώνισματος.

Σημ.: Οι ισχύουσες επίσημες φόρμες που απαιτείται να χρησιμοποιούνται για την αναφορά ως προς τη συμφωνία του αγωνιστικού χώρου της εγκατάστασης διατίθενται από τη Γραμματεία της IAAF, ή μπορούν να μεταφορτώνονται από την ιστοσελίδα της IAAF.

ΑΡΘΡΟ 150

Βιντεοσκόπηση

Στους αγώνες που διεξάγονται σύμφωνα με τα Άρθρα 1.1(α), (β) και (γ), και, όποτε είναι εφικτό, και στους υπόλοιπους αγώνες, θα γίνεται επίσημη βιντεοσκόπηση όλων των αγωνισμάτων με τρόπο που να ικανοποιεί τον Τεχνικό Εκπρόσωπο ή Εκπροσώπους. Θα πρέπει να είναι επαρκής για να αποδεικνύεται η ακρίβεια των επιδόσεων καθώς και κάθε παραβίαση των Άρθρων.

ΑΡΘΡΟ 151

Βαθμολόγηση

Σε μια συνάντηση που το αποτέλεσμα πρόκειται να καθοριστεί από τη συγκέντρωση βαθμών, η μέθοδος βαθμολόγησης θα συμφωνείται από όλες τις συμμετέχουσες χώρες ή ομάδες πριν από την έναρξη της συνάντησης, εκτός και αν για αυτό υπάρχει πρόβλεψη στις ισχύουσες διατάξεις.

ΚΕΦΑΛΑΙΟ ΙΙΙ - ΑΓΩΝΙΣΜΑΤΑ ΔΡΟΜΩΝ

Τα Άρθρα 163.2, 163.6 (εκτός από ό,τι προβλέπεται στα Άρθρα 230.12 και 240.9), 164.2 και 165 ισχύουν επίσης και στα Κεφάλαια VII, VIII και IX.

ΑΡΘΡΟ 160

Μετρήσεις Στίβου

1. Το μήκος ενός τυπικού στίβου θα είναι 400 μ. Θα αποτελείται από δύο παράλληλες ευθείες και δύο στροφές, οι ακτίνες των οποίων θα είναι ίσες. Το εσωτερικό του στίβου θα οριοθετείται με κράσπεδο από κατάλληλο υλικό που θα πρέπει να είναι βαμμένο με άσπρο χρώμα, με ύψος από 50 χλστ. έως 65 χλστ. και πλάτος από 50 χλστ. έως 250 χλστ. Το κράσπεδο στις δύο ευθείες θα μπορεί να παραλείπεται, οπότε και θα αντικαθίσταται από μια άσπρη γραμμή πλάτους 50 χιλιοστών.

Αν ένα τμήμα του κρασπέδου σε μια στροφή χρειάζεται να μετακινηθεί προσωρινά για τα Αγωνίσματα Κονίστρας, η θέση του στην επιφάνεια κάτω από αυτό θα επισημαίνεται με μια άσπρη γραμμή πλάτους 50 χλστ. και με κώνους ή σημαίες, ελάχιστου ύψος 0,20 μ., τοποθετημένους έτσι πάνω στην άσπρη γραμμή ώστε η άκρη της βάσης του κώνου ή του ιστού της σημαίας να συμπίπτει με την άκρη της άσπρης γραμμής που βρίσκεται πλησιέστερα στο στίβο, και τοποθετημένους ανά διαστήματα που δεν θα ξεπερνούν τα 4 μ. (Οι σημαίες θα είναι τοποθετημένες σε γωνία 60° με το έδαφος μακριά από το στίβο). Αυτό θα ισχύει επίσης και στο καμπυλωτό τμήμα του στίβου στο δρόμο με φυσικά εμπόδια όπου οι αθλητές παρεκκλίνουν από τον κυρίως στίβο για να ξεπεράσουν το εμπόδιο της λίμνης, στο εξωτερικό ήμισυ του στίβου στην περίπτωση εκκινήσεων σύμφωνα με το Άρθρο 162.10 και, προαιρετικά, στις ευθείες, με τα διαστήματα στην τελευταία αυτή περίπτωση να μην υπερβαίνουν τα 10 μ.

2. Η μέτρηση θα γίνεται 0,30 μ. εξωτερικά του κρασπέδου, ή, όταν δεν υπάρχει κράσπεδο, σε μια στροφή (ή στην παρέκκλιση από τον στίβο για τη λίμνη στο δρόμο με φυσικά εμπόδια), 0,20 μ. από τη γραμμή που ορίζει την εσωτερική πλευρά του στίβου.

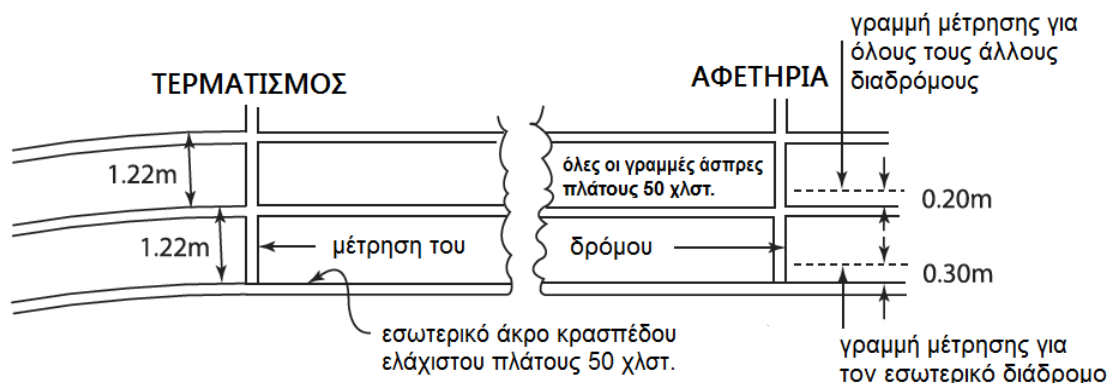

Σχήμα 160: Μετρήσεις Στίβου (άποψη από το εσωτερικό του στίβου).

3. Η απόσταση του αγώνα δρόμου θα μετριέται από το άκρο της γραμμής εκκίνησης που βρίσκεται μακρύτερα από τον τερματισμό μέχρι το άκρο της γραμμής τερματισμού που βρίσκεται πλησιέστερα προς την αφετηρία.
4. Σε όλους τους δρόμους μέχρι και τα 400 μ., κάθε αθλητής θα έχει έναν ξεχωριστό διάδρομο, με πλάτος 1,22 μ. ± 0,01 μ., που περιλαμβάνει και τη γραμμή του διαδρόμου στα δεξιά, η οποία ορίζεται από άσπρες γραμμές πλάτους 50 χλστ. Όλοι οι διάδρομοι θα έχουν το ίδιο ονομαστικό πλάτος. Ο εσωτερικός διάδρομος θα μετριέται όπως περιγράφεται στο Άρθρο 160.2, αλλά οι υπόλοιποι διάδρομοι θα μετριοούνται 0,20 μ. από τα εξωτερικά άκρα των γραμμών.

Σημ.: Σε όλους τους στίβους που κατασκευάστηκαν πριν από την 1^η Ιανουαρίου του 2004 για όλους αυτούς τους αγώνες δρόμου, ο διάδρομος θα μπορεί να έχει μέγιστο πλάτος 1,25 μ.

5. Για τους Διεθνείς Αγώνες που υπάγονται στα Άρθρα 1.1(α), (β), (γ) και (στ), το πλάτος του στίβου θα πρέπει να επιτρέπει χώρο για τουλάχιστον οκτώ διαδρόμους.
6. Η πλευρική κλίση των στίβων δεν θα πρέπει να υπερβαίνει το 1:100 (1%), εκτός και αν συντρέχουν τέτοιες περιστάσεις που να δικαιολογούν εξαίρεση από την IAAF, και η συνολική κλίση κατά την κατεύθυνση του τρεξίματος δεν θα υπερβαίνει το 1:1000 (0,1%) στην κατωφέρεια.

Σημ.: Για τους καινούριους στίβους συνιστάται όπως η πλευρική κλίση να κατευθύνεται προς τον εσωτερικό διάδρομο.

7. Πλήρεις τεχνικές πληροφορίες για την κατασκευή, τη σχεδίαση και τη σήμανση του στίβου περιέχονται στο Εγχειρίδιο Εγκαταστάσεων Στίβου της IAAF. Αυτό το Άρθρο δίνει τις βασικές αρχές που πρέπει να τηρούνται.

ΑΡΘΡΟ 161

Βατήρες Εκκίνησης

1. Οι βατήρες εκκίνησης θα χρησιμοποιούνται σε όλους τους δρόμους μέχρι και τα 400 μ., (στους οποίους περιλαμβάνεται επίσης το πρώτο σκέλος των σκυταλοδρομιών 4×200 μ., 4×400 μ. και της Μεικτής Σκυταλοδρομίας) και δεν θα χρησιμοποιούνται σε κανέναν άλλον αγώνα δρόμου. Κανένα τμήμα του βατήρα εκκίνησης, όταν αυτός είναι τοποθετημένος στο στίβο, δεν θα υπερβαίνει τη γραμμή εκκίνησης ούτε θα προεκτείνεται μέσα σε άλλο διάδρομο.

Οι βατήρες εκκίνησης θα πληρούν τις ακόλουθες γενικές προδιαγραφές:

- (α) Θα είναι εξ ολοκλήρου άκαμπτοι στην κατασκευή και δεν θα παρέχουν ανεπίτρεπτο πλεονέκτημα στον αθλητή.
- (β) Θα προσφύονται στο στίβο με έναν αριθμό από σφήνες ή καρφιά, τοποθετημένα έτσι ώστε να προξενούν την ελάχιστη δυνατή ζημιά στο στίβο. Η τοποθέτηση θα επιτρέπει στους βατήρες εκκίνησης να απομακρύνονται γρήγορα και εύκολα. Ο αριθμός, το πάχος και το μήκος των σφηνών ή των καρφιών εξαρτάται από την κατασκευή του στίβου. Η στερέωση δεν θα επιτρέπει καμία μετακίνηση κατά τη διάρκεια της επίσημης εκκίνησης.
- (γ) Όταν ένας αθλητής χρησιμοποιεί τους προσωπικούς του βατήρες εκκίνησης, αυτοί θα πληρούν τα Άρθρα 161.1(α) και (β). Αυτοί θα μπορούν να είναι οποιασδήποτε σχεδίασης ή κατασκευής, με την προϋπόθεση ότι δεν παρεμποδίζουν τους άλλους αθλητές.
- (δ) Όταν οι βατήρες εκκίνησης χορηγούνται από την Οργανωτική Επιτροπή, θα πληρούν, συμπληρωματικά, τις ακόλουθες προδιαγραφές:

Οι βατήρες εκκίνησης θα αποτελούνται από δύο πέλματα, πάνω στα οποία θα πιέζουν τα πόδια του αθλητή στη θέση εκκίνησης. Τα πέλματα θα προσαρμόζονται πάνω σε ένα άκαμπτο πλαίσιο, το οποίο σε καμία περίπτωση δεν θα εμποδίζει τα πόδια του αθλητή καθώς αυτά εγκαταλείπουν τους βατήρες. Τα πέλματα θα είναι επικλινή ώστε να εξυπηρετούν τη θέση εκκίνησης του αθλητή, και θα μπορούν να είναι επίπεδα ή ελαφρώς κοίλα. Η επιφάνεια των πελμάτων θα υποδέχεται τα καρφιά των παπουτσιών του αθλητή, είτε φέροντας εγκοπές ή εσοχές στην πρόσοψη του πέλματος, είτε καλύπτοντας την επιφάνεια του πέλματος με κατάλληλο υλικό που να επιτρέπει τη χρήση παπουτσιών με καρφιά (σπάικς).

Η προσαρμογή των πελμάτων πάνω σε ένα άκαμπτο πλαίσιο θα μπορεί είναι ρυθμιζόμενη, αλλά δεν θα επιτρέπει καμία μετακίνηση κατά τη διάρκεια της επίσημης εκκίνησης. Σε όλες τις περιπτώσεις, τα πέλματα θα είναι ρυθμιζόμενα προς τα εμπρός ή προς τα πίσω το ένα σε σχέση με το άλλο. Οι ρυθμίσεις θα ασφαλίζουν με σταθερούς συνδέσμους ή μηχανισμό κλειδώματος, ο χειρισμός των οποίων θα μπορεί να γίνεται εύκολα και γρήγορα από τον αθλητή.

2. Στους αγώνες που διεξάγονται σύμφωνα με τα Άρθρα 1.1(α), (β), (γ) και (στ) και για όλες τις επιδόσεις που υποβάλλονται για επικύρωση ως Παγκόσμια Ρεκόρ σύμφωνα με τα Άρθρα 261 ή 263, οι βατήρες εκκίνησης θα είναι συνδεδεμένοι με ένα Πληροφοριακό Σύστημα Εκκίνησης εγκεκριμένο από την IAAF. Το σύστημα αυτό συνιστάται ιδιαίτερα και για όλους τους υπόλοιπους αγώνες.

Σημ.: Επιπρόσθετα, ένα αυτόματο σύστημα ανάκλησης, σύμφωνο προς τα Άρθρα, θα μπορεί επίσης να χρησιμοποιηθεί.

3. Στους αγώνες που διεξάγονται σύμφωνα με τα Άρθρα 1.1(α) έως (στ), οι αθλητές θα χρησιμοποιούν βατήρες εκκίνησης που παρέχονται από την Οργανωτική Επιτροπή του αγώνα. Στους υπόλοιπους αγώνες, σε στίβους με συνθετική επιφάνεια, η Οργανωτική Επιτροπή μπορεί να επιμείνει ότι μόνον οι βατήρες εκκίνησης που παρέχονται από αυτήν θα μπορούν να χρησιμοποιηθούν.

ΑΡΘΡΟ 162

Η Εκκίνηση

1. Η εκκίνηση ενός δρόμου θα υποδεικνύεται με μια άσπρη γραμμή πλάτους 50 χλστ. Σε όλους τους αγώνες δρόμου που δεν διεξάγονται σε διαδρόμους, η γραμμή εκκίνησης θα είναι καμπύλη, έτσι ώστε όλοι οι αθλητές να ξεκινούν στην ίδια απόσταση από τον τερματισμό. Οι θέσεις εκκίνησης στα αγωνίσματα όλων των αποστάσεων θα είναι αριθμημένες από αριστερά προς τα δεξιά, με μέτωπο προς την κατεύθυνση του τρεξίματος.

Σημ. (i): Στην περίπτωση των αγωνισμάτων που εκκινούν εκτός σταδίου, η γραμμή εκκίνησης θα μπορεί να είναι πλάτους μέχρι και 0,30 μ. και πιθανόν οποιουδήποτε χρώματος που κάνει έντονη αντίθεση με την επιφάνεια της περιοχής εκκίνησης.

|| Σημ. (ii): Η γραμμή εκκίνησης των 1500 μ., ή κάθε άλλη καμπύλη γραμμή εκκίνησης, θα μπορεί να προεκταθεί προς τα έξω από τον εξωτερικό διάδρομο της στροφής μέχρι το σημείο που υπάρχει η ίδια συνθετική επιφάνεια.

2. Σε όλους τους Διεθνείς Αγώνες, εκτός από εκείνους που αναφέρονται στη σημείωση παρακάτω, τα παραγγέλματα του Αφέτη θα δίνονται στη μητρική του γλώσσα, στα Αγγλικά ή στα Γαλλικά.

(α) Σε δρόμους απόστασης μέχρι και τα 400 μ. (στους οποίους περιλαμβάνονται τα 4×200 μ., η Μεικτή Σκυταλοδρομία όπως ορίζεται στο Άρθρο 170.1 και τα 4×400 μ.), τα παραγγέλματα θα είναι “Λάβετε θέση” και “Ετοιμοί”.

(β) Στους δρόμους απόστασης μεγαλύτερης από 400 μ. (εκτός από τα 4×200 μ., τη Μεικτή Σκυταλοδρομία και τα 4×400 μ.), το παράγγελμα θα είναι το “Λάβετε θέση”.

|| Όλοι οι αγώνες δρόμου θα εκκινούν κατά κανόνα με την εκπυρσοκρότηση του πιστολιού του Αφέτη, ο οποίος θα το κρατάει προς τα πάνω.

Σημ.: Στους αγώνες που γίνονται σύμφωνα με τα Άρθρα 1.1(α), (β), (γ), (ε) και (ι) τα παραγγέλματα του Αφέτη θα δίνονται μόνον στην Αγγλική γλώσσα (“On your marks” και “Set” αντίστοιχα).

3. Σε δρόμους απόστασης μέχρι και τα 400 μ. (στους οποίους περιλαμβάνεται το πρώτο σκέλος των 4×200 μ., της Μεικτής Σκυταλοδρομίας και των 4×400 μ.), η συσπειρωτική εκκίνηση και η χρήση βατήρων εκκίνησης είναι υποχρεωτικές. Αφού δοθεί το παράγγελμα “Λάβετε θέση”, ο αθλητής θα πλησιάζει τη γραμμή εκκίνησης, θα καταλαμβάνει θέση ολοκληρωτικά μέσα στο διάδρομο που έχει κληρωθεί και πίσω από τη γραμμή εκκίνησης. Ο αθλητής δεν θα αγγίζει ούτε τη γραμμή εκκίνησης ούτε το έδαφος μπροστά από αυτήν με τα χέρια ή τα πόδια του όταν έχει λάβει τη θέση εκκίνησης. Και τα δύο χέρια και τουλάχιστον το ένα γόνατο θα είναι σε επαφή με το έδαφος, ενώ και τα δύο πόδια θα είναι σε επαφή με τα πέλματα των βατήρων εκκίνησης. Μόλις δοθεί το παράγγελμα “Ετοιμοί”, ο αθλητής θα ανασηκώνεται αμέσως μέχρι την τελική του θέση εκκίνησης, διατηρώντας την επαφή των χεριών με το έδαφος και των ποδιών με τα πέλματα των βατήρων. Μόλις ο Αφέτης βεβαιωθεί ότι όλοι οι αθλητές είναι ακίνητοι στη θέση “Ετοιμοί”, θα δίνει την πιστολιά.

4. Σε δρόμους απόστασης μεγαλύτερης από 400 μ., (εκτός από τα 4×200 μ., τη Μεικτή Σκυταλοδρομία και τα 4×400 μ.), όλες οι εκκινήσεις θα γίνονται από όρθια θέση. Αφού δοθεί το

παράγγελμα “Λάβετε θέση”, ο αθλητής θα πλησιάζει τη γραμμή εκκίνησης και θα καταλαμβάνει τη θέση εκκίνησης πίσω από τη γραμμή εκκίνησης (ολοκληρωτικά μέσα στο διάδρομο που έχει κληρωθεί, για αγώνες δρόμου που εκκινούν σε διαδρόμους). Ο αθλητής δεν θα ακουμπάει κανένα μέρος του εδάφους με το χέρι ή τα χέρια του, ούτε τη γραμμή εκκίνησης ή το έδαφος μπροστά από αυτήν με τα πόδια του όταν έχει λάβει τη θέση εκκίνησης. Μόλις ο Αφέτης έχει πεισθεί ότι όλοι οι αθλητές είναι ακίνητοι στη σωστή θέση εκκίνησης, θα δίνει την πιστολιά.

5. Στο παράγγελμα “Λάβετε θέση” ή “Ετοιμοι”, ανάλογα με την περίπτωση, όλοι οι αθλητές, αμέσως και χωρίς καθυστέρηση, θα καταλαμβάνουν την πλήρη και τελική τους θέση εκκίνησης. Αν για οποιονδήποτε λόγο ο Αφέτης δεν έχει πεισθεί ότι όλα είναι έτοιμα για να προχωρήσει η εκκίνηση αφότου οι αθλητές έλαβαν τη θέση εκκίνησης, θα δίνει εντολή να αποσύρονται όλοι οι αθλητές από τους βατήρες τους και οι Βοηθοί του Αφέτη θα τους συγκεντρώνουν ξανά (Βλ. επίσης Άρθρο 130).

Όταν ένας αθλητής, κατά την κρίση του Αφέτη,

- (α) μετά το παράγγελμα “Λάβετε θέση” ή “Ετοιμοι”, και πριν από την εκπυρσοκρότηση του πιστολιού, προκαλέσει τη διακοπή της εκκίνησης, για παράδειγμα με το σήκωμα ενός χεριού ή με το να παραμένει όρθιος ή ανακαθισμένος στην περίπτωση συσπειρωτικής εκκίνησης, χωρίς κάποια σοβαρή αιτία (η αιτία αυτή θα εκτιμάται από τον αρμόδιο Έφορο): ή
- (β) αρνείται να συμμορφωθεί με τα παραγγέλματα “Λάβετε θέση” ή “Ετοιμοι”, ανάλογα με την περίπτωση, ή δεν τοποθετείται στην τελική του θέση εκκίνησης μετά από ένα εύλογο χρονικό διάστημα: ή
- (γ) μετά τα παραγγέλματα “Λάβετε θέση” ή “Ετοιμοι” παρενοχλεί άλλους συναθλητές στον αγώνα δρόμου με θορύβους ή με άλλον τρόπο,

ο Αφέτης θα διακόπτει την εκκίνηση.

Ο Έφορος θα μπορεί να προειδοποιεί τον αθλητή για ανάρμοστη συμπεριφορά (να τον αποκλείει στην περίπτωση δεύτερης παραβίασης του Άρθρου κατά τη διάρκεια του ίδιου αγώνα), σύμφωνα με τα Άρθρα 125.5 και 145.2. Στην περίπτωση αυτή, ή όταν κάποιος εξωγενής παράγοντας θεωρήθηκε ότι ήταν η αιτία που διακόπηκε η εκκίνηση, ή όταν ο Έφορος δεν συμφωνεί με την απόφαση του Αφέτη, μια πράσινη κάρτα θα επιδεικνύεται σε όλους τους αθλητές η οποία θα επισημαίνει ότι η άκυρη εκκίνηση δεν χρεώθηκε σε κανέναν αθλητή.

Άκυρη εκκίνηση

6. Από τη στιγμή που ένας αθλητής έχει λάβει την πλήρη και τελική θέση εκκίνησης, δεν θα επιτρέπεται να αρχίσει την κίνησή του παρά μόνον αφού ακουστεί η εκपुरσοκρότηση του πιστολιού. Αν, κατά την κρίση του Αφέτη ή των Αφετών Ανάκλησης, κινηθεί νωρίτερα, θα θεωρείται ότι διέπραξε άκυρη εκκίνηση.

Όταν χρησιμοποιείται Πληροφοριακό Σύστημα Εκκίνησης εγκεκριμένο από την IAAF, ο Αφέτης ή και ένας καθορισμένος Αφέτης Ανάκλησης θα φορούν ακουστικά για να ακούνε καθαρά το ακουστικό σήμα που εκπέμπεται όταν το Σύστημα δείχνει μια πιθανή άκυρη εκκίνηση (δηλ. όταν ο χρόνος αντίδρασης είναι μικρότερος από 0,100 δευτερόλεπτα). Μόλις ο Αφέτης ή και ένας καθορισμένος Αφέτης Ανάκλησης ακούσουν το ακουστικό σήμα, και αν το πιστόλι εκपुरσοκρότησε, θα υπάρχει ανάκληση και ο Αφέτης θα εξετάζει αμέσως τους χρόνους αντίδρασης και κάθε άλλη διαθέσιμη πληροφορία από το Πληροφοριακό Σύστημα Εκκίνησης, με σκοπό να επιβεβαιώσει αν υπάρχει αθλητής (ή αθλητές) υπεύθυνος (ή υπεύθυνοι) για την ανάκληση και ποιός (ή ποιοί) είναι αυτοί.

Σημ. (i): Οποιαδήποτε κίνηση από έναν αθλητή, η οποία δεν περιλαμβάνει ή δεν έχει ως αποτέλεσμα το να χάσει το πόδι (ή τα πόδια) του αθλητή την επαφή με το πέλμα (ή τα πέλματα) των βατήρων, ή το να χάσει το χέρι (ή τα χέρια) του αθλητή την επαφή με το έδαφος, δεν θα θεωρείται ότι αποτελεί την έναρξη της εκκίνησης. Τέτοια συμβάντα θα μπορούν, αν είναι εφικτό, να επιφέρουν πειθαρχική προειδοποίηση ή αποκλεισμό.

Σημ. (ii): Επειδή οι αθλητές που ξεκινούν σε όρθια θέση είναι πιο επιρρεπείς στο να χάσουν την ισορροπία τους και να πέσουν, αν αυτή η κίνηση κριθεί ακούσια, η εκκίνηση θα πρέπει να θεωρείται ως “ασταθής”. Αν ένας αθλητής δεχθεί σπρώξιμο ή κτύπημα και περάσει πάνω από τη γραμμή πριν την εκκίνηση, δεν θα πρέπει να τιμωρείται. Κάθε αθλητής που προκαλεί τέτοια ανωμαλία θα μπορεί να υποστεί πειθαρχική προειδοποίηση ή αποκλεισμό.

Σημ. (iii): Στην πράξη, όταν ένας ή περισσότεροι αθλητές κάνουν μια άκυρη εκκίνηση, και άλλοι αθλητές έχουν την τάση να ακολουθούν, οπότε, ερμηνεύοντας το άρθρο πιστά, οποιοσδήποτε αθλητής που κάνει το ίδιο έχει και αυτός διαπράξει άκυρη εκκίνηση. Ο Αφέτης θα πρέπει να προειδοποιεί ή να αποκλείει μόνον εκείνον τον αθλητή ή τους αθλητές που, κατά τη γνώμη του, ήταν υπεύθυνοι για την άκυρη εκκίνηση. Αυτό μπορεί να έχει ως αποτέλεσμα περισσότεροι από ένας αθλητές να δεχθούν προειδοποίηση ή να

αποκλειστούν. Αν η άκυρη εκκίνηση δεν οφείλεται σε κάποιον αθλητή, δεν θα δίνονται προειδοποιήσεις και μια πράσινη κάρτα θα δείχνεται σε όλους τους αθλητές.

Σημ. (iv): Όταν χρησιμοποιείται Πληροφοριακό Σύστημα Εκκίνησης εγκεκριμένο από την IAAF, η ένδειξη αυτού του εξοπλισμού θα γίνεται κατά κανόνα αποδεκτή από τον Αφέτη ως βασικό αποδεικτικό στοιχείο.

7. Εκτός από τα Σύνθετα Αγωνίσματα, κάθε αθλητής που είναι υπεύθυνος για άκυρη εκκίνηση θα αποκλείεται από τον Αφέτη.

Για τα Σύνθετα Αγωνίσματα, βλέπε Άρθρο 200.8(γ).

8. Στην περίπτωση άκυρης εκκίνησης, οι Βοηθοί του Αφέτη θα ενεργούν ως ακολούθως:

Εκτός από τα Σύνθετα Αγωνίσματα, ο αθλητής ή οι αθλητές που είναι υπεύθυνοι για την άκυρη εκκίνηση θα αποκλείονται, μια κοκκινόμαυρη κάρτα (με τα χρώματα χωρισμένα διαγωνίως στη μέση) θα υψώνεται μπροστά τους και μια αντίστοιχη ένδειξη θα τοποθετείται στο αντίστοιχο σημάδι (ή σημάδια) του διαδρόμου τους.

Στα Σύνθετα Αγωνίσματα, στην περίπτωση μιας πρώτης άκυρης εκκίνησης, ο αθλητής ή οι αθλητές που είναι υπεύθυνοι για την άκυρη εκκίνηση θα δέχονται προειδοποίηση με μια κιτρινόμαυρη κάρτα (με τα χρώματα χωρισμένα διαγωνίως στη μέση) που θα υψώνεται μπροστά τους και με μια αντίστοιχη ένδειξη που θα τοποθετείται στο αντίστοιχο σημάδι (ή σημάδια) του διαδρόμου τους. Την ίδια στιγμή, όλοι οι υπόλοιποι αθλητές που συμμετέχουν στον αγώνα δρόμου θα προειδοποιούνται με την κιτρινόμαυρη κάρτα που θα υψώνεται μπροστά τους από έναν ή περισσότερους Βοηθούς του Αφέτη, προκειμένου να ενημερώνονται ότι όποιος διαπράξει στο εξής άκυρες εκκινήσεις θα αποκλείεται. Στην περίπτωση περαιτέρω άκυρων εκκινήσεων, ο αθλητής ή οι αθλητές που ήταν υπεύθυνοι για την άκυρη εκκίνηση θα αποκλείονται, η κοκκινόμαυρη κάρτα θα υψώνεται μπροστά τους και μια αντίστοιχη ένδειξη θα τοποθετείται στο αντίστοιχο σημάδι (ή σημάδια) του διαδρόμου τους.

Το βασικό σύστημα (δηλ. το να υψώνεται μια κάρτα μπροστά από τον αθλητή ή τους αθλητές που είναι υπεύθυνοι για μια άκυρη εκκίνηση) θα τηρείται επίσης και στην περίπτωση που δεν χρησιμοποιούνται σημάδια διαδρόμων.

9. Ο Αφέτης ή οποιοσδήποτε Αφέτης Ανάκλησης, που είναι της γνώμης ότι η εκκίνηση δεν ήταν κανονική, θα ανακαλεί τους αθλητές με έναν πυροβολισμό.

1000 μ., 2000 μ., 3000 μ., 5000 μ. και 10.000 μ.

10. Όταν υπάρχουν περισσότεροι από 12 αθλητές σε έναν αγώνα δρόμου, αυτοί θα μπορούν να χωρίζονται σε δύο ομάδες, με τον πρώτο όμιλο να περιλαμβάνει τα δύο τρίτα περίπου των αθλητών πάνω στην κανονική τοξωτή γραμμή εκκίνησης, και τον άλλο όμιλο σε μια ξεχωριστή τοξωτή γραμμή εκκίνησης χαραγμένη κάθετα στο εξωτερικό ήμισυ του στίβου. Ο άλλος όμιλος θα καλύπτει απόσταση μέχρι το τέλος της πρώτης στροφής στο εξωτερικό ήμισυ του στίβου, το οποίο θα επισημαίνεται με κώνους ή σημαίες όπως περιγράφεται στο Άρθρο 160.1.

Η ξεχωριστή τοξωτή γραμμή εκκίνησης θα χαράσσεται με τέτοιο τρόπο ώστε όλοι οι αθλητές να καλύπτουν την ίδια απόσταση.

Η γραμμή εγκατάλειψης διαδρόμων για τα 800 μ., που περιγράφεται στο Άρθρο 163.5, υποδεικνύει το σημείο που οι αθλητές στον εξωτερικό όμιλο στα 2000 μ. και 10.000 μ. θα μπορούν να ενσωματώνονται με τους αθλητές που χρησιμοποιούν την κανονική εκκίνηση.

Για τις εκκινήσεις σε όμιλο στα 1000 μ., 3000 μ. και στα 5000 μ., ο στίβος θα έχει σήμανση στην είσοδο της τελικής ευθείας ώστε να υποδεικνύει το σημείο όπου οι αθλητές που εκκινούν στον εξωτερικό όμιλο θα μπορούν να ενσωματώνονται με τους αθλητές που χρησιμοποιούν την κανονική εκκίνηση. Αυτό το σημάδι θα μπορεί να είναι ένα σημάδι 50 χλστ. × 50 χλστ. πάνω στη γραμμή μεταξύ των διαδρόμων 4 και 5 (ή των διαδρόμων 3 και 4, σε στίβο με έξι διαδρόμους), αμέσως πριν από το οποίο τοποθετείται ένας κώνος ή μια σημαία μέχρι να συγκλίνουν οι δύο όμιλοι.

ΑΡΘΡΟ 163

Ο Αγώνας

1. Στους αγώνες δρόμου που περιλαμβάνουν τουλάχιστον μία στροφή, η κατεύθυνση του τρεξίματος και του βαδίσματος στον θα είναι εσωτερική αριστερόστροφη. Οι διάδρομοι θα είναι αριθμημένοι, με τον εσωτερικό αριστερό διάδρομο να φέρει τον αριθμό 1.

Παρεμπόδιση

2. Αν ένας αθλητής σπρωχθεί ή παρεμποδισθεί κατά τη διάρκεια ενός αγωνίσματος, με τρόπο ώστε να ανακοπεί η προέλασή του, τότε:
(α) αν το σπρώξιμο ή η παρεμπόδιση θεωρηθεί ακούσια ή δεν προκληθεί με άλλον τρόπο αλλά όχι από άλλον αθλητή, ο

Έφορος θα έχει τη δυνατότητα, αν είναι της γνώμης ότι ο αθλητής (ή η ομάδα του) επηρεάστηκαν δυσμενώς, να διατάξει την επανάληψη του αγώνα δρόμου ή να επιτρέψει στον αθλητή (ή στην ομάδα) που επηρεάστηκε να αγωνιστεί στον επόμενο γύρο του αγωνίσματος·

- (β) αν άλλος αθλητής θεωρηθεί από τον Έφορο ως υπεύθυνος για το σπρώξιμο ή την παρεμπόδιση, ο αθλητής αυτός (ή η ομάδα του) θα υπόκειται σε ακύρωση από το αγώνισμα αυτό. Ο Έφορος θα έχει τη δυνατότητα, αν είναι της γνώμης ότι κάποιος αθλητής (ή η ομάδα του) επηρεάστηκαν δυσμενώς, να διατάξει την επανάληψη του αγώνα δρόμου αποβάλλοντας κάθε ακυρωμένο αθλητή (ή ομάδα) ή να επιτρέψει στον αθλητή (ή στην ομάδα) που επηρεάστηκε (εκτός από κάθε ακυρωμένο αθλητή ή ομάδα) να αγωνιστεί σε επόμενο γύρο του αγωνίσματος.

Και στις δύο περιπτώσεις 163.2(α) και (β), ο αθλητής αυτός (ή η ομάδα) θα έπρεπε κανονικά να έχει ολοκληρώσει τον αγώνα με θεμιτή προσπάθεια. ||

Παραβίαση διαδρόμου

3. (α) Σε όλους τους αγώνες δρόμου που διεξάγονται σε διαδρόμους, κάθε αθλητής θα παραμένει εντός του διαδρόμου που έχει κληρωθεί από την εκκίνηση μέχρι τον τερματισμό. Αυτό θα ισχύει επίσης και σε οποιοδήποτε τμήμα ενός αγώνα δρόμου που διεξάγεται σε διαδρόμους.
- (β) Σε όλους τους αγώνες δρόμου (ή σε οποιοδήποτε τμήμα αγώνων δρόμου) που δεν διεξάγονται σε διαδρόμους, ο αθλητής που τρέχει είτε σε μια στροφή, είτε στο εξωτερικό ήμισυ του στίβου σύμφωνα με το Άρθρο 162.10, είτε σε οποιοδήποτε καμπυλωτό τμήμα της παρέκκλισης από το στίβο για τη λίμνη των φυσικών εμποδίων, δεν θα πατάει ούτε θα τρέχει πάνω ή μέσα από το κράσπεδο ή τη γραμμή που υποδεικνύει το ισχύον όριο (το εσωτερικό του στίβου, το εξωτερικό ήμισυ του στίβου ή οποιοδήποτε καμπυλωτό τμήμα της παρέκκλισης από το στίβο για τη λίμνη των φυσικών εμποδίων).

Με την εξαίρεση όσων αναφέρονται στο Άρθρο 163.4, αν ο Έφορος είναι πεπεισμένος από την αναφορά ενός Κριτή ή ενός Επόπτη Δρόμων ή με άλλον τρόπο, ότι κάποιος αθλητής έχει παραβιάσει το Άρθρο αυτό, ο αθλητής αυτός θα ακυρώνεται.

4. Ένας αθλητής δεν θα ακυρώνεται αν

- (α) σπρωχθεί ή εξαναγκαστεί από άλλον αθλητή να πατήσει ή να τρέξει έξω από το διάδρομό του ή πάνω ή μέσα από το κράσπεδο ή τη γραμμή που υποδεικνύει το ισχύον όριο, ή
- (β) πατήσει ή τρέξει έξω από το διάδρομό του στην ευθεία, σε οποιοδήποτε τμήμα της παρέκκλισης από το στίβο προς τη λίμνη των φυσικών εμποδίων που είναι επί ευθείας ή έξω από την εξωτερική γραμμή του διαδρόμου του στη στροφή,
- χωρίς να κερδίσει έτσι ουσιαστικό πλεονέκτημα και χωρίς να σπρωχθεί ή να παρεμποδιστεί άλλος αθλητής έτσι ώστε να ανακοπεί η προέλασή του.

Σημ.: Ως ουσιαστικό πλεονέκτημα νοείται επίσης και το να βελτιώσει τη θέση του με οποιονδήποτε τρόπο, που περιλαμβάνει και το να ξεφύγει από μια θέση που είναι “περικυκλωμένος” κατά τη διάρκεια του αγώνα πατώντας ή τρέχοντας μέσα από το εσωτερικό άκρο του στίβου.

5. Στους αγώνες που διεξάγονται σύμφωνα με τα Άρθρα 1.1(α), (β), (γ) και (στ), στο αγώνισμα των 800 μ. οι αθλητές θα τρέχουν σε διαδρόμους μέχρι το πλησιέστερο άκρο της γραμμής εγκατάλειψης διαδρόμων, όπου και θα μπορούν να αφήσουν τους αντίστοιχους διαδρόμους τους.

Η γραμμή εγκατάλειψης διαδρόμων θα είναι μια τοξωτή γραμμή που θα χαράσσεται μετά την πρώτη στροφή, πλάτους 50 χλστ., κάθετα σε όλους τους διαδρόμους εκτός από τον 1^ο διάδρομο. Για να βοηθούνται οι αθλητές στο να αναγνωρίζουν τη γραμμή εγκατάλειψης διαδρόμων, μικροί κώνοι ή πρίσματα, διαστάσεων 50 χλστ. × 50 χλστ. και ύψους όχι μεγαλύτερο από 0,15 μ., κατά προτίμηση διαφορετικού χρώματος από τη γραμμή εγκατάλειψης διαδρόμων και τις γραμμές των διαδρόμων, θα τοποθετούνται πάνω στις γραμμές διαδρόμων αμέσως πριν από το σημείο τομής των γραμμών διαδρόμων με τη γραμμή εγκατάλειψης διαδρόμων. Αν κάποιος αθλητής δεν τηρήσει αυτό το Άρθρο, τότε αυτός, ή στην περίπτωση σκυταλοδρομίας η ομάδα του, θα ακυρώνεται.

Σημ.: Στους αγώνες που υπάγονται στα Άρθρα 1.1(δ) και (η), οι χώρες θα μπορούν να συμφωνούν να μη χρησιμοποιήσουν διαδρόμους.

Αποχώρηση από το στίβο

6. Ένας αθλητής που έχει αποχωρήσει εκούσια από το στίβο, δεν θα επιτρέπεται να συνεχίσει στον αγώνα δρόμου και θα καταγράφεται ότι δεν τερμάτισε στο αγώνισμα. Αν ο αθλητής επιχειρήσει να επανέλθει στον αγώνα δρόμου, θα ακυρώνεται από τον Έφορο.

Σημάδια

7. Εκτός από όσα προβλέπει το Άρθρο 170.4, στην περίπτωση που ολοκληρη η Σκυταλοδρομία ή το πρώτο σκέλος της διεξάγεται σε διαδρόμους, οι αθλητές δεν θα μπορούν να φτιάχνουν σημάδια ή να τοποθετούν αντικείμενα πάνω στο στίβο ή παραπλεύρως του στίβου για τη βοήθειά τους.

Μέτρηση Ανέμου

8. Όλος ο εξοπλισμός ανεμομέτρησης θα έχει πιστοποιηθεί από την IAAF και η ακρίβεια του χρησιμοποιούμενου ανεμομέτρου θα έχει επαληθευθεί από έναν αρμόδιο οργανισμό διαπιστευμένο από την εθνική αρχή μέτρων και σταθμών, έτσι ώστε όλες οι μετρήσεις να μπορούν να αναχθούν σε εθνικά και διεθνή πρότυπα μέτρησης.
9. Μη μηχανικά ανεμόμετρα θα χρησιμοποιούνται σε όλους τους Διεθνείς Αγώνες που υπάγονται στα Άρθρα 1.1(α) έως και (η) και για όλες τις επιδόσεις που υποβάλλονται για επικύρωση ως Παγκόσμια Ρεκόρ.
Ένα μηχανικό ανεμόμετρο θα πρέπει να έχει κατάλληλη προστασία ώστε να μειώνει την επίδραση οποιουδήποτε πλευρικού ανέμου. Όπου χρησιμοποιούνται σωληνωτά ανεμόμετρα, το μήκος των σωλήνων και στις δύο πλευρές της συσκευής μέτρησης θα πρέπει να είναι τουλάχιστον το διπλάσιο της διαμέτρου του σωλήνα.
10. Ο Έφορος Δρόμων θα διασφαλίζει ότι το ανεμόμετρο για τα Αγώνισματα Δρόμων είναι τοποθετημένο δίπλα στην ευθεία, γειτονικά με τον 1^ο διάδρομο και σε απόσταση 50 μ. από τη γραμμή τερματισμού. Θα είναι σταθεροποιημένο σε ύψος 1,22 μ. και όχι μακρύτερα από 2 μ. από το στίβο.
11. Το ανεμόμετρο θα μπορεί να ξεκινάει και να σταματάει αυτόματα ή και με τηλεχειρισμό, και η πληροφορία θα διαβιβάζεται απευθείας στον ηλεκτρονικό υπολογιστή του αγώνα.
12. Τα χρονικά διαστήματα για τα οποία θα μετριέται η ταχύτητα του ανέμου από τη λάμψη ή τον καπνό του πιστολιού του Αφέτη, θα είναι τα ακόλουθα:

	Δευτερόλεπτα
100 μ.	10
100 μ. Εμπόδια	13
110 μ. Εμπόδια	13

Στο αγώνισμα των 200 μ., η ταχύτητα του ανέμου θα μετριέται για μια περίοδο 10 δευτερολέπτων που θα ξεκινάει μόλις ο προπορευόμενος αθλητής εισέλθει στην ευθεία.

13. Το ανεμόμετρο θα χρησιμοποιεί ως μονάδα μέτρησης τα μέτρα ανά δευτερόλεπτο, που θα στρογγυλοποιούνται στο επόμενο μεγαλύτερο δέκατο του μέτρου ανά δευτερόλεπτο στη θετική κατεύθυνση, εκτός κι αν το δεύτερο δεκαδικό είναι μηδέν (δηλαδή, ένδειξη +2,03 μέτρων ανά δευτερόλεπτο θα καταγράφεται ως +2,1· ένδειξη -2,03 μέτρων ανά δευτερόλεπτο θα καταγράφεται ως -2,0). Ανεμόμετρα που παράγουν ψηφιακές ενδείξεις εκφρασμένες σε δέκατα του μέτρου ανά δευτερόλεπτο θα είναι κατασκευασμένα έτσι ώστε να πληρούν το Άρθρο αυτό.

Ένδειξη Ενδιάμεσων Χρόνων

14. Ενδιάμεσοι χρόνοι (περάσματα) και ανεπιβεβαίωτοι νικητήριοι χρόνοι θα μπορούν επίσημα να αναγγέλλονται ή και να αναγράφονται ηλεκτρονικά. Διαφορετικά, τέτοιοι χρόνοι δεν επιτρέπεται να ανακοινώνονται στους αθλητές από πρόσωπα που βρίσκονται εντός του αγωνιστικού χώρου, χωρίς την προηγούμενη έγκριση του αρμόδιου Εφόρου. Η έγκριση αυτή θα δίνεται μόνον όταν δεν υπάρχουν οπτικές ενδείξεις για τους χρόνους, ορατές στους αθλητές στο κατάλληλο σημείο, και στις περιπτώσεις όπου οι χρόνοι αυτοί θα παρέχονται σε όλους τους αθλητές του αγώνα. Οι αθλητές που δέχονται ενημέρωση για ενδιάμεσους χρόνους με τρόπο που παραβιάζει αυτό το Άρθρο, θα θεωρούνται ότι έχουν δεχθεί βοήθεια και θα υπόκεινται στις διατάξεις του Άρθρου 144.2.

Σημ.: Ο αγωνιστικός χώρος, ο οποίος κανονικά έχει επίσης και φυσική περιφραγή, ορίζεται για τον σκοπό αυτό ως ο χώρος όπου διεξάγεται ο αγώνας και στον οποίο η πρόσβαση επιτρέπεται αποκλειστικά και μόνον στους αγωνιζόμενους αθλητές και στο εξουσιοδοτημένο προσωπικό σύμφωνα με τα σχετικά Άρθρα και τις Διατάξεις.

Ποτήρια / Σπόγγοι

15. (α) Στα Αγώνισματα Δρόμου εντός σταδίου απόστασης 5000 μ. ή μεγαλύτερης, η Οργανωτική Επιτροπή θα μπορεί να παρέχει νερό και σπόγγους στους αθλητές, αν οι καιρικές συνθήκες επιτρέπουν μια τέτοια μέριμνα.

- (β) Στα Αγωνίσματα Δρόμων εντός σταδίου απόστασης μεγαλύτερης των 10.000 μ., θα παρέχονται σταθμοί αναψυκτικών, νερού και σπόγγων. Τα αναψυκτικά θα παρέχονται είτε από την Οργανωτική Επιτροπή είτε από τους αθλητές και θα τοποθετούνται κατά τέτοιον τρόπο ώστε οι αθλητές να έχουν εύκολη πρόσβαση σε αυτά, ή να μπορούν να δίνονται εύκολα στα χέρια των αθλητών από εξουσιοδοτημένα πρόσωπα. Τα αναψυκτικά που επιλέγονται από τους ίδιους τους αθλητές θα παραμένουν υπό την επίβλεψη κριτών που θα ορίζει η Οργανωτική Επιτροπή από τη στιγμή που τα αναψυκτικά τοποθετηθούν από τους αθλητές ή τους εκπροσώπους τους. Οι κριτές αυτοί θα επιβεβαιώνουν ότι τα αναψυκτικά δεν έχουν αλλοιωθεί ούτε παραβιάσει με κανέναν τρόπο.

ΑΡΘΡΟ 164

Ο Τερματισμός

1. Ο τερματισμός ενός δρόμου θα υποδεικνύεται με μια άσπρη γραμμή πλάτους 50 χιλιοστών.
Σημ.: Στην περίπτωση των αγωνισμάτων που τερματίζουν εκτός σταδίου, η γραμμή τερματισμού θα μπορεί να είναι πλάτους μέχρι και 0,30 μ. και πιθανόν οποιουδήποτε χρώματος που κάνει έντονη αντίθεση με την επιφάνεια της περιοχής τερματισμού.
2. Οι αθλητές θα κατατάσσονται με τη σειρά κατά την οποία οποιοδήποτε μέρος του σώματός τους (δηλ. ο κορμός, σε αντίθεση με το κεφάλι, το λαιμό, τους βραχίονες, τους μηρούς, τα χέρια ή τα πόδια) φθάνει το κάθετο επίπεδο του πλησιέστερου άκρου της γραμμής τερματισμού, όπως ορίζεται παραπάνω.
3. Σε κάθε αγώνα δρόμου που κρίνεται με βάση την απόσταση που καλύπτεται σε μια προκαθορισμένη χρονική περίοδο, ο Αφέτης θα πυροβολεί με το πιστόλι του ακριβώς ένα λεπτό πριν από τη λήξη του αγώνα ώστε να προειδοποιεί τους αθλητές και τους Κριτές ότι ο αγώνας πλησιάζει στη λήξη του. Ο Αφέτης θα καθοδηγείται από τον Επικεφαλής Χρονομέτρη και, ακριβώς την κατάλληλη στιγμή μετά την εκκίνηση, θα σηματοδοτεί τη λήξη του αγώνα πυροβολώντας ξανά με το πιστόλι του. Τη στιγμή που το πιστόλι εκπυρσοκροτεί σηματοδοτώντας τη λήξη του αγώνα, οι Κριτές που έχουν οριστεί για το σκοπό αυτό, θα σημειώνουν το ακριβές σημείο στο οποίο ο κάθε αθλητής άγγιξε το στίβο για τελευταία φορά πριν ή ταυτόχρονα με την εκπυρσοκρότηση του πιστολιού.

Η απόσταση που καλύφθηκε θα μετριέται στο πλησιέστερο μέτρο πίσω από το σημείο αυτό. Τουλάχιστον ένας Κριτής θα ορίζεται για κάθε αθλητή πριν από την εκκίνηση του αγώνα, με σκοπό τη σήμανση της απόστασης που καλύφθηκε.

ΑΡΘΡΟ 165

Χρονομέτρηση και Φώτο-Φίνις

1. Τρεις εναλλακτικές μέθοδοι χρονομέτρησης θα αναγνωρίζονται ως επίσημες:
 - (α) Χρονομέτρηση Χειρός·
 - (β) Πλήρως Αυτόματη Χρονομέτρηση που λαμβάνεται από ένα Σύστημα Φώτο-Φίνις·
 - (γ) Χρονομέτρηση που παρέχεται από Σύστημα Αναμεταδοτών (Transponder) μόνον για τους αγώνες που διεξάγονται σύμφωνα με τα Άρθρα 230 (δρόμοι που δεν διεξάγονται εξ ολοκλήρου μέσα στο στάδιο), 240, 250, 251 και 252.
2. Σύμφωνα με το Άρθρο 165.1(α) και (β), ο χρόνος θα λαμβάνεται τη στιγμή κατά την οποία οποιοδήποτε μέρος του σώματος ενός αθλητή (δηλ. ο κορμός, σε αντίθεση με το κεφάλι, το λαιμό, τους βραχίονες, τις κνήμες, τα χέρια ή τα πόδια) φθάνει το κάθετο επίπεδο του πλησιέστερου άκρου της γραμμής τερματισμού.
3. Θα καταγράφονται οι χρόνοι για όλους όσοι τερμάτισαν. Επιπλέον, όποτε είναι δυνατόν, θα καταγράφονται οι χρόνοι κάθε γύρου για δρόμους από 800 μ. και πάνω, και οι ενδιάμεσοι χρόνοι ανά κάθε 1000 μ. σε δρόμους από 3000 μ. και πάνω.

Χρονομέτρηση χειρός

4. Οι Χρονομέτρες θα είναι ευθυγραμμισμένοι με τον τερματισμό και όπου είναι εφικτό, θα πρέπει να βρίσκονται τουλάχιστον 5 μ. από τον εξωτερικό διάδρομο του στίβου. Προκειμένου να μπορούν να έχουν όλοι καλή οπτική επαφή με τη γραμμή τερματισμού, θα πρέπει να παρέχεται μια υπερυψωμένη εξέδρα.
5. Οι Χρονομέτρες θα χρησιμοποιούν χειροκίνητα ηλεκτρονικά χρονόμετρα με ψηφιακές ενδείξεις. Όλες αυτές οι συσκευές χρονομέτρησης ορίζονται ως “χρονόμετρα” για το σκοπό των Άρθρων.
6. Οι χρόνοι κάθε γύρου και οι ενδιάμεσοι χρόνοι σύμφωνα με το Άρθρο 165.3 θα καταγράφονται, είτε από καθορισμένα μέλη της ομάδας χρονομέτρησης που χρησιμοποιούν χρονόμετρα ικανά να

- κρατούν περισσότερες από μία χρονομετρήσεις, είτε από πρόσθετους Χρονομέτρους.
7. Η χρονομέτρηση θα ξεκινάει από τη λάμψη ή τον καπνό του πιστολιού.
 8. Τρεις επίσημοι Χρονομέτρους (ένας εκ των οποίων θα είναι ο Επικεφαλής Χρονομέτρης) και ένας ή δύο πρόσθετοι Χρονομέτρους θα χρονομετρούν τον νικητή κάθε αγωνίσματος και όλες τις επιδόσεις για τους σκοπούς αναγνώρισης ρεκόρ. (Για τα Σύνθετα Αγωνίσματα, βλ. Άρθρο 200.8(β)). Οι χρόνοι που καταγράφονται από τα χρονόμετρα των πρόσθετων Χρονομετρών δεν θα λαμβάνονται υπόψη, εκτός κι αν ένα ή περισσότερα χρονόμετρα των επίσημων Χρονομετρών δεν καταφέρουν να καταγράψουν το χρόνο σωστά. Στην περίπτωση αυτή θα ζητείται η συνδρομή των πρόσθετων Χρονομετρών, με τέτοια σειρά όπως αποφασίστηκε προηγουμένως, έτσι ώστε σε όλους τους δρόμους, τρία χρονόμετρα θα πρέπει να έχουν καταγράψει τον επίσημο νικητήριο χρόνο.
 9. Κάθε Χρονομέτρης θα ενεργεί αυτόνομα και, χωρίς να δείχνει το χρονόμετρό του σε κανέναν άλλον ή να συζητάει τη χρονομέτρησή του με άλλον, θα καταγράφει τη χρονομέτρησή του στο επίσημο έντυπο και θα το παραδίδει, αφού το υπογράψει, στον Επικεφαλής Χρονομέτρη, ο οποίος θα μπορεί να ελέγχει τα χρονόμετρα για να επαληθεύσει τους καταγεγραμμένους χρόνους.
 10. Για όλους τους δρόμους στο στίβο που χρονομετρούνται με το χέρι, ο χρόνος θα διαβάζεται και θα καταγράφεται ως εξής:
 - (α) Για τους δρόμους εντός σταδίου, και εκτός αν ο χρόνος είναι ακριβώς στο 0,1 δευτερόλεπτο, ο χρόνος θα μετατρέπεται και θα καταγράφεται στο αμέσως επόμενο μεγαλύτερο δέκατο (1/10) του δευτερολέπτου, π.χ. το 10.11 θα καταγράφεται ως 10.2.
 - (β) Για τους δρόμους που διεξάγονται τμηματικά ή εξ ολοκλήρου εκτός σταδίου, αν ο χρόνος δεν είναι ακριβές ακέραιο δευτερόλεπτο, θα μετατρέπεται και θα καταγράφεται στο αμέσως επόμενο μεγαλύτερο ακέραιο δευτερόλεπτο, π.χ. το 2:09:44.3 θα καταγράφεται ως 2:09:45.
 11. Αν μετά τις μετατροπές που αναφέρονται παραπάνω, δύο από τα τρία χρονόμετρα συμφωνούν και το τρίτο διαφέρει, ο χρόνος που καταγράφεται από τα δύο θα είναι ο επίσημος χρόνος. Αν και τα τρία χρονόμετρα διαφέρουν, ο μεσαίος χρόνος θα είναι ο επίσημος. Αν μόνο δύο χρόνοι είναι διαθέσιμοι και αυτοί διαφέρουν, ο μεγαλύτερος χρόνος θα είναι ο επίσημος.

12. Ο Επικεφαλής Χρονομέτρης, που ενεργεί σύμφωνα με τα προαναφερθέντα Άρθρα, θα αποφασίζει τον επίσημο χρόνο για κάθε αθλητή και θα παραδίδει το αποτέλεσμα στο Γραμματέα των Αγώνων για δημοσιοποίηση.

Σύστημα Πλήρους Αυτόματης Χρονομέτρησης και Φώτο-Φίνις

13. Το Σύστημα Πλήρους Αυτόματης Χρονομέτρησης και Φώτο-Φίνις που έχει εγκριθεί από την IAAF θα πρέπει να χρησιμοποιείται σε όλους τους αγώνες.

Το Σύστημα

14. Για να εγκριθεί από την IAAF, ένα Σύστημα πρέπει να έχει δοκιμαστεί και να έχει λάβει πιστοποιητικό ακρίβειας εντός 4 ετών μέχρι τον αγώνα, το οποίο θα περιλαμβάνει και τα ακόλουθα:

(α) Το Σύστημα πρέπει να καταγράφει τον τερματισμό μέσα από κάμερα τοποθετημένη στην προέκταση της γραμμής τερματισμού, η οποία να παράγει σύνθετη εικόνα.

(i) Για τους αγώνες που υπάγονται στο Άρθρο 1.1, αυτή η σύνθετη εικόνα πρέπει να αποτελείται από τουλάχιστον 1000 εικόνες ανά δευτερόλεπτο.

(ii) Για τους υπόλοιπους αγώνες, αυτή η σύνθετη εικόνα πρέπει να αποτελείται από τουλάχιστον 100 εικόνες ανά δευτερόλεπτο.

Και στις δύο περιπτώσεις, η εικόνα πρέπει να είναι συγχρονισμένη με μια ομοιόμορφα χαραγμένη κλίμακα του χρόνου, βαθμονομημένη σε εκατοστά του δευτερολέπτου (0,01 sec).

(β) Το Σύστημα θα ξεκινάει αυτόματα με το σύνθημα του Αφέτη έτσι ώστε η συνολική καθυστέρηση ανάμεσα στον κρότο της κάννης του πιστολιού, ή στην ισοδύναμη με αυτήν οπτική ένδειξη, και στην εκκίνηση του συστήματος χρονομέτρησης να είναι σταθερή και ίση με, ή μικρότερη από, ένα χιλιοστό του δευτερολέπτου (0,001 sec).

15. Προκειμένου να επιβεβαιώνεται ότι η κάμερα είναι ευθυγραμμισμένη σωστά και να διευκολύνεται η ανάγνωση της εικόνας του Φώτο-Φίνις, το σημείο τομής των γραμμών των διαδρόμων με τη γραμμή τερματισμού θα είναι βαμμένο μαύρο με κατάλληλη σχεδίαση. Κάθε τέτοια σχεδίαση πρέπει να περιορίζεται αποκλειστικά στο σημείο τομής, όχι περισσότερο από 20 χλστά μακρύτερα από το μπροστινό άκρο της γραμμής τερματισμού, και να μην προεκτείνεται πριν από αυτό. Παρόμοια μαύρα σημάδια θα μπορούν να τοποθετούνται εκατέρωθεν του

σημείου τομής μιας χρησιμοποιούμενης γραμμής διαδρόμου και της γραμμής τερματισμού ώστε να διευκολύνεται ακόμη περισσότερο η ανάγνωση.

16. Η σειρά τερματισμού των αθλητών θα ταυτοποιείται από την εικόνα του φώτο-φίνις με έναν “δρομέα” (κέρσορα), η γραμμή ανάγνωσης του οποίου είναι εξακριβωμένα κάθετη προς την κλίμακα του χρόνου.
17. Το Σύστημα πρέπει να καθορίζει και να καταγράφει αυτόματα τους χρόνους τερματισμού των αθλητών και πρέπει να είναι ικανό να παράγει μια έντυπη εικόνα, η οποία θα δείχνει το χρόνο κάθε αθλητή. Επιπρόσθετα, το σύστημα θα παράγει μια σύνοψη σε πινακοποιημένη μορφή, η οποία θα δείχνει για κάθε αθλητή τον χρόνο του ή άλλο αποτέλεσμά του. Επακόλουθες αλλαγές σε τιμές που προκύπτουν αυτόματα, καθώς σε τιμές που εισάγονται με το χέρι (όπως η ώρα εκκίνησης, η ώρα τερματισμού), θα υποδεικνύονται αυτόματα από το σύστημα στην κλίμακα του χρόνου της έντυπης εικόνας και στην πινακοποιημένη σύνοψη.
18. Ένα σύστημα που λειτουργεί αυτόματα είτε στην εκκίνηση είτε στον τερματισμό, αλλά όχι και στα δύο μαζί, θα θεωρείται ότι δεν παρέχει ούτε Χρονομέτρηση Χειρός ούτε Πλήρως Αυτόματη Χρονομέτρηση και για το λόγο αυτό δεν θα χρησιμοποιείται για τη λήψη επίσημων χρόνων. Στην περίπτωση αυτή, οι χρόνοι που διαβάζονται στην εικόνα δεν θα θεωρούνται επίσημοι σε καμία περίπτωση, αλλά η εικόνα θα μπορεί να χρησιμοποιείται ως έγκυρο βοήθημα για τον καθορισμό της κατάταξης και τη διόρθωση των χρονικών αποστάσεων μεταξύ των αθλητών.
Σημ.: Αν ο μηχανισμός χρονομέτρησης δεν ξεκινήσει με τον πυροβολισμό του Αφέτη, η κλίμακα του χρόνου στην εικόνα θα υποδεικνύει αυτόματα αυτό το γεγονός.

Λειτουργία

19. Ο Επικεφαλής Κριτής του Φώτο-Φίνις θα είναι υπεύθυνος για τη λειτουργία του Συστήματος. Πριν από την έναρξη του αγώνα, θα γνωρίζει το εμπλεκόμενο τεχνικό προσωπικό και θα εξοικειώνεται με τον εξοπλισμό, ελέγχοντας όλες τις λειτουργικές ρυθμίσεις. Σε συνεργασία με τον Έφορο των Αγωνισμάτων Δρόμων και τον Αφέτη, θα διενεργεί έναν δοκιμαστικό έλεγχο του σημείου μηδέν, πριν από το ξεκίνημα κάθε αγωνιστικής περιόδου, ώστε να διασφαλίζει ότι ο εξοπλισμός ξεκινάει αυτόματα με τον πυροβολισμό του Αφέτη μέσα στο χρονικό όριο που καθορίζεται

στο Άρθρο 165.14(β) (δηλ. ίσο με ή μικρότερο από ένα χιλιοστό του δευτερολέπτου (0,001 sec)).

Θα εποπτεύει τις δοκιμές του εξοπλισμού και θα διασφαλίζει ότι η κάμερα ή οι κάμερες είναι σωστά ευθυγραμμισμένες.

20. Θα πρέπει να υπάρχουν τουλάχιστον δύο κάμερες φώτο-φίνις σε λειτουργία, μία σε κάθε πλευρά. Κατά προτίμηση, αυτά τα συστήματα χρονομέτρησης θα πρέπει να είναι τεχνικά ανεξάρτητα, δηλ. με διαφορετικές παροχές ρεύματος και διαφορετική καταγραφή και αναμετάδοση του ήχου του πιστολιού του Αφέτη, με ξεχωριστό εξοπλισμό και καλώδια.

Σημ.: Όπου χρησιμοποιούνται δύο ή περισσότερες κάμερες Φώτο-Φίνις, η μία θα πρέπει να χαρακτηρίζεται ως η επίσημη από τον Τεχνικό Εκπρόσωπο (ή το Διεθνή Κριτή Φώτο-Φίνις όταν είναι διορισμένος) πριν από την έναρξη του αγώνα. Οι χρόνοι και οι θέσεις από τις εικόνες της άλλης κάμερας (ή καμερών) δεν θα πρέπει να λαμβάνονται υπόψη, εκτός κι αν υπάρχει λόγος να αμφισβητηθεί η ακρίβεια της επίσημης κάμερας ή αν υπάρχει ανάγκη να χρησιμοποιηθούν οι συμπληρωματικές εικόνες για να επιλυθούν ασάφειες στη σειρά τερματισμού (π.χ. αθλητές που κρύβονται ολοκληρωτικά ή τμηματικά στην εικόνα από την επίσημη κάμερα).

21. Σε συνεργασία με έναν επαρκή αριθμό βοηθών, ο Επικεφαλής Κριτής Φώτο-Φίνις θα καθορίζει την κατάταξη των αθλητών και, με βάση αυτήν, τους επίσημους χρόνους τους. Θα διασφαλίζει ότι τα αποτελέσματα αυτά καταχωρούνται ή μεταφέρονται σωστά στο σύστημα αποτελεσμάτων των αγώνων και ότι παραδίδονται στο Γραμματέα των Αγώνων.

22. Οι χρόνοι από το Σύστημα Φώτο-Φίνις θα θεωρούνται ως οι επίσημοι, εκτός και αν για οποιονδήποτε λόγο ο αρμόδιος αγωνοδίκης αποφανθεί ότι προφανώς πρέπει να είναι ανακριβείς. Αν ισχύει η τελευταία περίπτωση, οι χρόνοι των εφεδρικών Χρονομετρών, προσαρμοσμένοι, αν είναι εφικτό, με βάση την πληροφορία για τις χρονικές αποστάσεις που ελήφθησαν από την εικόνα του Φώτο-Φίνις, θα είναι οι επίσημοι. Τέτοιοι εφεδρικοί Χρονομέτρες πρέπει να ορίζονται όπου υπάρχει πιθανότητα βλάβης του συστήματος χρονομέτρησης.

23. Οι χρόνοι θα διαβάζονται και θα καταγράφονται από την εικόνα του Φώτο-Φίνις ως εξής:

(α) Για όλους τους δρόμους μέχρι και τα 10.000 μ., ο χρόνος θα διαβάζεται, θα μετατρέπεται και θα καταγράφεται σε

- εκατοστά (0,01 sec) του δευτερολέπτου. Εκτός και αν ο χρόνος είναι ένα ακριβές εκατοστό του δευτερολέπτου (0,01 sec), θα μετατρέπεται και θα καταγράφεται στο αμέσως επόμενο μεγαλύτερο εκατοστό (0,01 sec) του δευτερολέπτου.
- (β) Για όλους τους δρόμους σε στίβο μεγαλύτερους των 10.000μ., ο χρόνος θα διαβάζεται, θα μετατρέπεται σε εκατοστά (0,01 sec) του δευτερολέπτου και θα καταγράφεται σε δέκατα (0,1 sec) του δευτερολέπτου. Όλοι οι αναγνωσμένοι χρόνοι που δεν λήγουν σε μηδέν θα μετατρέπονται και θα καταγράφονται στο αμέσως επόμενο μεγαλύτερο δέκατο του δευτερολέπτου, π.χ. το 59:26.32 θα καταγράφεται ως 59:26.4.
- (γ) Για όλους τους δρόμους που διεξάγονται τμηματικά ή εξ ολοκλήρου έξω από το στάδιο, ο χρόνος θα διαβάζεται, θα μετατρέπεται σε εκατοστά (0,01 sec) του δευτερολέπτου και θα καταγράφεται σε ακέραια δευτερόλεπτα. Όλοι οι αναγνωσμένοι χρόνοι που δεν λήγουν σε δύο μηδενικά θα μετατρέπονται και θα καταγράφονται στο αμέσως επόμενο μεγαλύτερο ακέραιο δευτερόλεπτο, π.χ. το 2:09:44.32 θα καταγράφεται ως 2:09:45.

Σύστημα Αναμεταδοτών (Transponder)

24. Η χρήση Συστημάτων Χρονομέτρησης με Αναμεταδότες εγκεκριμένων από την IAAF, στα αγωνίσματα που διεξάγονται σύμφωνα με τα Άρθρα 230 (αγώνες δρόμου που δεν διεξάγονται ολοκληρωτικά μέσα στο στάδιο), 240, 250, 251 και 252, επιτρέπεται με την προϋπόθεση ότι:
- (α) Κανένα τμήμα του εξοπλισμού που χρησιμοποιείται στην εκκίνηση, κατά μήκος της διαδρομής ή στη γραμμή τερματισμού δεν αποτελεί σημαντικό εμπόδιο ή φραγμό στην πορεία ενός αθλητή.
- (β) Το βάρος του αναμεταδότη και του περιβλήματός του που μεταφέρονται ή φοριούνται από τον αθλητή είναι ασήμαντο.
- (γ) Το Σύστημα ξεκινάει με τον πυροβολισμό του Αφέτη ή είναι συγχρονισμένο με το σήμα εκκίνησης.
- (δ) Το Σύστημα δεν απαιτεί καμία ενέργεια από τους αθλητές κατά τη διάρκεια του αγώνα, στον τερματισμό ή σε οποιαδήποτε φάση της επεξεργασίας των αποτελεσμάτων.
- (ε) Σε όλους τους αγώνες δρόμου, ο χρόνος θα μετατρέπεται σε δέκατα (0,1 sec) του δευτερολέπτου και θα καταγράφεται σε ακέραιο δευτερόλεπτο. Όλοι οι αναγνωσμένοι χρόνοι που δεν

λήγουν σε μηδέν θα μετατρέπονται και θα καταγράφονται στο αμέσως επόμενο μεγαλύτερο ακέραιο δευτερόλεπτο, π.χ. το 2:09:44.3 θα καταγράφεται ως 2:09:45.

Σημ.: Ο επίσημος χρόνος θα είναι ο χρόνος που μεσολαβεί ανάμεσα στην εκπυρσοκρότηση του πιστολιού εκκίνησης (ή του συγχρονισμένου σήματος εκκίνησης) και στην άφιξη του αθλητή στη γραμμή τερματισμού. Παρ' όλα αυτά, ο χρόνος που μεσολαβεί ανάμεσα στο πέρασμα του αθλητή από τη γραμμή εκκίνησης και από τη γραμμή τερματισμού θα μπορεί να ανακοινώνεται στον αθλητή, αλλά δεν θα θεωρείται επίσημος χρόνος.

(στ) Ενώ ο καθορισμός της σειράς τερματισμού και των χρόνων θα μπορεί να θεωρείται επίσημος, τα Άρθρα 164.2 και 165.2 θα μπορούν να ισχύουν όπου κρίνεται αναγκαίο.

Σημ.: Συνιστάται ότι κριτές ή και βιντεοσκόπηση (βιντεοσκοπήσεις) θα μπορούν επίσης να παρέχονται για να βοηθούν στον καθορισμό της σειράς τερματισμού.

25. Ο Επικεφαλής Κριτής της Χρονομέτρησης με Αναμεταδότες θα είναι υπεύθυνος για τη λειτουργία του Συστήματος. Πριν από την έναρξη του αγώνα, θα γνωρίζει το εμπλεκόμενο τεχνικό προσωπικό και θα εξοικειώνεται με τον εξοπλισμό, ελέγχοντας όλες τις λειτουργικές ρυθμίσεις. Θα επιβλέπει τις δοκιμές του εξοπλισμού και θα διασφαλίζει ότι το πέρασμα του αναμεταδότη πάνω από τη γραμμή τερματισμού καταγράφει το χρόνο τερματισμού του αθλητή. Σε συνεργασία με τον Έφορο, θα διασφαλίζει ότι έχει γίνει πρόβλεψη για την εφαρμογή του Άρθρου 165.24(στ), όταν κρίνεται αναγκαίο.

ΑΡΘΡΟ 166

Κατανομή, Κληρώσεις και Πρόκριση στα Αγωνίσματα Δρόμων

Γύροι και Σειρές

1. Οι προκριματικοί γύροι θα διεξάγονται στα Αγωνίσματα Δρόμων στα οποία ο αριθμός των αθλητών είναι τόσο μεγάλος, ώστε να μην επιτρέπει την ικανοποιητική διεξαγωγή του αγώνα σε έναν και μοναδικό γύρο (τελικό). Όπου διεξάγονται προκριματικοί γύροι, όλοι οι αθλητές οφείλουν να συμμετέχουν σε όλους αυτούς τους γύρους και να προκρίνονται μέσω αυτών, εκτός από όταν, κατά τη διακριτική ευχέρεια του σώματος που έχει τον έλεγχο ενός αγώνα που υπάγεται στα Άρθρα 1.1(α), (β), (γ) και (στ), θα μπορεί να

διεξαχθεί ένας αρχικός προκριματικός γύρος αποκλειστικά για αθλητές που δεν έχουν επιτύχει τα όρια συμμετοχής για τον αγώνα αυτό.

2. Οι προκριματικές γύροι θα καταρτίζονται από τους διορισμένους Τεχνικούς Εκπροσώπους. Αν δεν έχουν διορισθεί Τεχνικοί Εκπρόσωποι, θα καταρτίζονται από την Οργανωτική Επιτροπή. Οι ακόλουθοι πίνακες θα χρησιμοποιούνται, αν δεν συντρέχουν εξαιρετικές περιστάσεις, για να καθορίζεται ο αριθμός των γύρων, και ο αριθμός των σειρών που θα διεξαχθούν σε κάθε γύρο, και η διαδικασία πρόκρισης, δηλ. όσοι προκρίνονται βάσει θέσης (Π = Πρώτοι) και χρόνου (ΚΧ = καλύτεροι χρόνοι) σε κάθε γύρο των Αγωνισμάτων Δρόμων:

100 μ., 200 μ., 400 μ., 100 μ. Εμπόδια, 110 μ. Εμπόδια, 400 μ. Εμπόδια

Δηλωθέντες	1 ^{ος} γύρος			2 ^{ος} γύρος			Ημιτελικοί		
	Σειρές	Π	ΚΧ	Σειρές	Π	ΚΧ	Σειρές	Π	ΚΧ
9-16	2	3	2						
17-24	3	2	2						
25-32	4	3	4				2	3	2
33-40	5	4	4				3	2	2
41-48	6	3	6				3	2	2
49-56	7	3	3				3	2	2
57-64	8	3	8	4	3	4	2	4	
65-72	9	3	5	4	3	4	2	4	
73-80	10	3	2	4	3	4	2	4	
81-88	11	3	7	5	3	1	2	4	
89-96	12	3	4	5	3	1	2	4	
97-104	13	3	9	6	3	6	3	2	2
105-112	14	3	6	6	3	6	3	2	2

800 μ., 4×100 μ., 4×200 μ., Μεικτή Σκυταλοδρομία, 4×400 μ.

Δηλωθέντες	1 ^{ος} γύρος			2 ^{ος} γύρος			Ημιτελικοί		
	Σειρές	Π	ΚΧ	Σειρές	Π	ΚΧ	Σειρές	Π	ΚΧ
9-16	2	3	2						
17-24	3	2	2						
25-32	4	3	4				2	3	2
33-40	5	4	4				3	2	2
41-48	6	3	6				3	2	2
49-56	7	3	3				3	2	2
57-64	8	2	8				3	2	2
65-72	9	3	5	4	3	4	2	4	
73-80	10	3	2	4	3	4	2	4	
81-88	11	3	7	5	3	1	2	4	
89-96	12	3	4	5	3	1	2	4	
97-104	13	3	9	6	3	6	3	2	2
105-112	14	3	6	6	3	6	3	2	2

1500 μ.

Δηλωθέντες	1 ^{ος} γύρος			2 ^{ος} γύρος			Ημιτελικοί		
	Σειρές	Π	ΚΧ	Σειρές	Π	ΚΧ	Σειρές	Π	ΚΧ
16-30	2	4	4						
31-45	3	6	6				2	5	2
46-60	4	5	4				2	5	2
61-75	5	4	4				2	5	2

2000 μ. Φυσικά Εμπόδια, 3000 μ., 3000 μ. Φυσικά Εμπόδια

Δηλωθέντες	1 ^{ος} γύρος			2 ^{ος} γύρος			Ημιτελικοί		
	Σειρές	Π	ΚΧ	Σειρές	Π	ΚΧ	Σειρές	Π	ΚΧ
20-34	2	5	5						
35-51	3	7	5				2	6	3
52-68	4	5	6				2	6	3
69-85	5	4	6				2	6	3

5000 μ.

Δηλωθέντες	1 ^{ος} γύρος			2 ^{ος} γύρος			Ημιτελικοί		
	Σειρές	Π	KX	Σειρές	Π	KX	Σειρές	Π	KX
21-40	2	5	5						
41-60	3	8	6				2	6	3
61-80	4	6	6				2	6	3
81-100	5	5	5				2	6	3

10.000 μ.

Δηλωθέντες	1 ^{ος} γύρος		
	Σειρές	Π	KX
28-54	2	8	4
55-81	3	5	5
82-108	4	4	4

Όπου είναι δυνατό, οι εκπρόσωποι κάθε χώρας ή ομάδας και οι αθλητές με τις καλύτερες επιδόσεις θα τοποθετούνται σε διαφορετικές σειρές σε όλους τους προκριματικούς γύρους του αγώνα. Εφαρμόζοντας αυτό το Άρθρο μετά τον πρώτο γύρο, οι απαιτούμενες αλλαγές αθλητών μεταξύ των σειρών θα πρέπει, στο μέτρο του εφικτού, να γίνονται μεταξύ των αθλητών που έχουν παρόμοια κατάταξη σύμφωνα με το Άρθρο 166.3.

Σημ. (i): Όταν καταρτίζονται οι σειρές, συνιστάται να λαμβάνονται υπόψη όσο το δυνατόν περισσότερες πληροφορίες σχετικά με τις επιδόσεις όλων των αθλητών και να κληρώνονται οι σειρές έτσι ώστε, φυσιολογικά, οι αθλητές με τις καλύτερες επιδόσεις να φθάνουν στον τελικό.

Σημ. (ii): Για τα Παγκόσμια Πρωταθλήματα και τους Ολυμπιακούς Αγώνες, εναλλακτικοί πίνακες θα μπορούν να συμπεριλαμβάνονται στις αντίστοιχες Τεχνικές Διατάξεις.

Κατάταξη και Σύνθεση των Σειρών

- (α) Για τον πρώτο γύρο, οι αθλητές θα τοποθετούνται στις σειρές χρησιμοποιώντας καταμερισμό τύπου ζιγκ-ζαγκ, με την κατανομή να καθορίζεται από τη σχετική λίστα με τις έγκυρες επιδόσεις που σημειώθηκαν κατά την προκαθορισμένη χρονική περίοδο.

(β) Μετά τον πρώτο γύρο, οι αθλητές θα τοποθετούνται στις σειρές των επόμενων γύρων σύμφωνα με τις παρακάτω διαδικασίες:

(i) Για τα αγωνίσματα από τα 100 μ. έως και τα 400 μ., και τις σκυταλοδρομίες έως και τα 4×400 μ., η κατανομή θα γίνεται βάσει της κατάταξης και των χρόνων κάθε προηγούμενου γύρου. Για το σκοπό αυτό, οι αθλητές θα κατατάσσονται ως ακολούθως:

Νικητής της ταχύτερης σειράς Νικητής

της 2ης ταχύτερης σειράς Νικητής της

3ης ταχύτερης σειράς, κ.ο.κ. Ταχύτερος

χρόνος της 2ης θέσης

2ος ταχύτερος χρόνος της 2ης θέσης

3ος ταχύτερος χρόνος της 2ης θέσης, κ.ο.κ.

(Τελειώνοντας με)

Ο προκρινόμενος με τον ταχύτερο χρόνο

Ο προκρινόμενος με τον 2ο ταχύτερο χρόνο

Ο προκρινόμενος με τον 3ο ταχύτερο χρόνο, κλπ.

(ii) για τα υπόλοιπα αγωνίσματα, οι αρχικές λίστες επιδόσεων θα εξακολουθούν να χρησιμοποιούνται για την κατανομή, και θα τροποποιούνται μόνον από τις βελτιώσεις των επιδόσεων που σημειώθηκαν κατά τον προηγούμενο γύρο (ή γύρους).

(γ) Οι αθλητές θα τοποθετούνται στη συνέχεια σε σειρές με την κατανομή σύμφωνα με τον καταμερισμό τύπου ζιγκ-ζαγκ, π.χ. τρεις σειρές θα αποτελούνται από τις ακόλουθες κατανομές:

A	1	6	7	12	13	18	19	24
B	2	5	8	11	14	17	20	23
Γ	3	4	9	10	15	16	21	22

Σε όλες τις περιπτώσεις, η σειρά με την οποία θα διεξαχθούν οι προκριματικές σειρές θα καθορίζεται με κλήρωση, αφού ολοκληρωθεί η σύνθεση των σειρών.

Κλήρωση για τους Διαδρόμους

4. Για τα αγωνίσματα από τα 100 μ. έως και τα 800 μ., και τις σκυταλοδρομίες έως και τα 4×400 μ., όταν υπάρχουν αρκετοί διαδοχικοί γύροι ενός αγώνα δρόμου, η κατανομή σε διαδρόμους θα γίνεται ως ακολούθως:

- (α) Στον πρώτο γύρο και σε κάθε αρχικό προκριματικό γύρο που ορίζεται από το Άρθρο 166.1, η κατανομή των διαδρόμων θα γίνεται με κλήρωση.
- (β) Στους επόμενους γύρους, οι αθλητές θα κατατάσσονται μετά από κάθε γύρο σύμφωνα με τη διαδικασία που περιγράφεται στο Άρθρο 166.3(β)(i) ή στην περίπτωση των 800 μ., στο 166.3(β)(ii).

Τρεις κληρώσεις θα γίνονται τότε:

- (i) μία για τους τέσσερις υψηλότερα καταταχθέντες αθλητές ή ομάδες, για να καθοριστεί ποιοί θα τοποθετηθούν στους διαδρόμους 3, 4, 5 και 6.
- (ii) άλλη μια για τους αθλητές ή τις ομάδες που κατατάχθηκαν πέμπτοι και έκτοι, για να καθοριστεί ποιοί θα τοποθετηθούν στους διαδρόμους 7 και 8, και
- (iii) άλλη μια για τους δύο αθλητές ή τις ομάδες που κατατάχθηκαν στις πιο χαμηλές θέσεις, για να καθοριστεί ποιοί θα τοποθετηθούν στους διαδρόμους 1 και 2.

Σημ. (i): Όταν υπάρχουν λιγότεροι ή περισσότεροι από 8 διάδρομοι, θα πρέπει να ακολουθείται το παραπάνω σύστημα με τις απαραίτητες τροποποιήσεις.

Σημ. (ii): Σε αγώνες που γίνονται σύμφωνα με τα Άρθρα 1.1(δ) έως και (ι), το αγώνισμα των 800 μ. θα μπορεί να διεξάγεται με έναν ή δύο αθλητές σε κάθε διάδρομο, ή με μια ομαδική εκκίνηση πίσω από μια τοξωτή γραμμή. Στους αγώνες που υπάγονται στα Άρθρα 1.1(α), (β), (γ) και (στ), αυτό θα πρέπει κανονικά να εφαρμόζεται μόνον στον πρώτο γύρο, εκτός κι αν λόγω ισοπαλιών ή πρόκρισης από απόφαση του Εφόρου, υπάρχουν περισσότεροι αθλητές σε μια σειρά ενός επόμενου γύρου απ' ότι αναμενόταν.

Σημ. (iii): Σε κάθε αγώνα δρόμου 800 μ., συμπεριλαμβανομένου και του τελικού, όταν για οποιονδήποτε λόγο οι αθλητές που αγωνίζονται είναι περισσότεροι από τους διαθέσιμους διαδρόμους, ο Τεχνικός Εκπρόσωπος ή Εκπρόσωποι θα πρέπει να καθορίζουν σε ποιόν διάδρομο θα κληρώνονται περισσότεροι του ενός αθλητές.

Σημ. (iv): Όταν οι διάδρομοι είναι περισσότεροι από τους αθλητές, ο εσωτερικός διάδρομος ή διάδρομοι θα πρέπει πάντοτε να παραμένουν κενοί.

Μονοί Γύροι (Απευθείας Τελικές Σειρές)

5. Στους αγώνες που διεξάγονται σύμφωνα με τα Άρθρα 1.1(α), (β), (γ) και (στ), για αγωνίσματα απόστασης μεγαλύτερης από 800 μ., σκυταλοδρομίες μεγαλύτερες από τα 4×400 μ. και σε οποιοδήποτε

αγώνισμα απαιτείται μόνον ένας γύρος (τελικός), οι διάδρομοι και οι θέσεις εκκίνησης θα καθορίζονται με κλήρωση.

6. Όταν έχει ληφθεί απόφαση να διεξαχθούν απευθείας τελικές σειρές σε κάποιο αγώνισμα και όχι προκριματικοί γύροι και τελικός, στις Τεχνικές Διατάξεις του αγώνα θα περιγράφονται λεπτομερώς όλοι οι σχετικοί όροι, στους οποίους περιλαμβάνονται η κατανομή, οι κληρώσεις καθώς και η διαδικασία με την οποία θα προκύπτουν τα τελικά αποτελέσματα.
7. Οι αθλητές δεν θα επιτρέπεται να αγωνίζονται σε άλλη σειρά ή διάδρομο, πέραν εκείνου στον οποίο εμφανίζεται το όνομά τους, εκτός από τις περιπτώσεις οι οποίες, κατά τη γνώμη του Εφόρου, δικαιολογούν μια τέτοια αλλαγή.

Πρόκριση

8. Σε όλους τους προκριματικούς γύρους, εκτός και αν αυτό προβλέπεται διαφορετικά από τους εναλλακτικούς πίνακες που επιτρέπονται σύμφωνα με το Άρθρο 166.2, τουλάχιστον η πρώτη και η δεύτερη θέση σε κάθε σειρά θα προκρίνονται στον επόμενο γύρο και συνιστάται ότι, όπου είναι εφικτό, τουλάχιστον τρεις σε κάθε σειρά θα πρέπει να προκρίνονται.
Εκτός από τις περιπτώσεις που ισχύει το Άρθρο 167, κάθε άλλος αθλητής θα μπορεί να προκρίνεται με την κατάταξη ή με το χρόνο σύμφωνα με το Άρθρο 166.2, με τις ιδιαίτερες Τεχνικές Διατάξεις, ή όπως αποφασίζει ο Τεχνικός Εκπρόσωπος (ή οι Εκπρόσωποι). Όταν οι αθλητές προκρίνονται σύμφωνα με τους χρόνους τους, μόνον ένα σύστημα χρονομέτρησης θα μπορεί να εφαρμόζεται.

Ελάχιστος Χρόνος ανάμεσα στους Γύρους

9. Οι ακόλουθες ελάχιστες χρονικές περίοδοι πρέπει να παρέχονται, όταν πρακτικά είναι εφικτό, ανάμεσα στην τελευταία σειρά κάθε γύρου και στην πρώτη σειρά του επόμενου γύρου ή του τελικού:

Μέχρι και τα 200 μ.	45 λεπτά
Πάνω από τα 200 μ. μέχρι και τα 1000 μ.	90 λεπτά
Πάνω από τα 1000 μ.	Όχι την ίδια ημέρα

ΑΡΘΡΟ 167

Ισοπαλίες

1. Αν οι Κριτές ή οι Κριτές του Φώτο-Φίνις δεν μπορούν να ξεχωρίσουν τους αθλητές σε οποιαδήποτε θέση της κατάταξης σύμφωνα με τα Άρθρα 164.2, 165.18, 165.21 ή 165.24 (ανάλογα

με την περίπτωση), θα θεωρείται ότι υπάρχει ισοπαλία και έτσι η ισοπαλία θα παραμένει.

2. Προκειμένου να κρίνει αν υπάρχει ισοπαλία μεταξύ αθλητών που έτρεξαν σε διαφορετικές σειρές για μια θέση κατάταξης σύμφωνα με το Άρθρο 166.3(β), ή για την τελευταία θέση πρόκρισης που οδηγεί στον επόμενο γύρο με βάση το χρόνο, ο Επικεφαλής Κριτής Φώτο-Φίνις θα λαμβάνει υπόψη του τους πραγματικούς χρόνους που σημείωσαν οι αθλητές με ακρίβεια χιλιοστού του δευτερολέπτου (0,001 sec). Αν ακόμα κι έτσι (ή σύμφωνα με το Άρθρο 167.1) κρίνεται ότι υπάρχει ισοπαλία για μια θέση κατάταξης, η ισοπαλία θα επιλύεται με κλήρωση. Όταν υπάρχει ισοπαλία για την τελευταία θέση πρόκρισης σε επόμενο γύρο με βάση το χρόνο ή τη θέση, οι ισόπαλοι αθλητές θα περνούν στον επόμενο γύρο, ή, αν αυτό δεν είναι πρακτικά δυνατό, θα γίνεται κλήρωση για να προκύψει ο αθλητής που θα περάσει στον επόμενο γύρο.

Σημ.: Όταν η πρόκριση για τον επόμενο γύρο γίνεται βάσει κατάταξης και χρόνου (π.χ. οι τρεις πρώτοι σε καθεμία από τις δύο σειρές συν οι δύο επόμενοι ταχύτεροι χρόνοι), και υπάρχει ισοπαλία στην τελευταία θέση πρόκρισης που γίνεται με βάση την κατάταξη, η πρόκριση των ισόπαλων σε κατάταξη αθλητών στον επόμενο γύρο θα μειώσει τον αριθμό των αθλητών που θα προκριθούν με βάση το χρόνο.

ΑΡΘΡΟ 168 Δρόμοι με Εμπόδια

1. Οι καθιερωμένες αποστάσεις θα είναι:

Άνδρες, Έφηβοι U20 και Παίδες U18: 110 μ., 400 μ.
Γυναίκες, Νεάνιδες U20 και Κορασίδες U18: 100 μ., 400 μ.

Θα υπάρχουν δέκα σειρές εμποδίων σε κάθε διάδρομο, που θα τοποθετούνται σύμφωνα με τον ακόλουθο πίνακα:

Άνδρες, Έφηβοι U20 και Παίδες U18

Απόσταση Δρόμου	Απόσταση από τη γραμμή εκκίνησης ως το πρώτο εμπόδιο	Απόσταση μεταξύ εμποδίων	Απόσταση από το τελευταίο εμπόδιο ως τη γραμμή τερματισμού
110 μ.	13,72 μ.	9,14 μ.	14,02 μ.
400 μ.	45,00 μ.	35,00 μ.	40,00 μ.

Γυναίκες, Νεάνιδες U20 και Κορασίδες U18

Απόσταση Δρόμου	Απόσταση από τη γραμμή εκκίνησης ως το πρώτο εμπόδιο	Απόσταση μεταξύ εμποδίων	Απόσταση από το τελευταίο εμπόδιο ως τη γραμμή τερματισμού
100 μ.	13,00 μ.	8,50 μ.	10,50 μ.
400 μ.	45,00 μ.	35,00 μ.	40,00 μ.

Κάθε εμπόδιο θα είναι έτσι τοποθετημένο στο στίβο, ώστε οι βάσεις του να βρίσκονται προς την πλευρά προσέγγισης του αθλητή. Το εμπόδιο θα είναι έτσι τοποθετημένο, ώστε το κάθετο επίπεδο της πλευράς του πήχη που βρίσκεται πλησιέστερα προς τον επερχόμενο εμποδιστή να συμπίπτει με το σημάδι του στίβου που βρίσκεται πλησιέστερα στον αθλητή.

2. Τα εμπόδια θα κατασκευάζονται από μέταλλο ή από άλλο κατάλληλο υλικό, με τον επάνω πήχη από ξύλο ή από άλλο μη μεταλλικό κατάλληλο υλικό. Θα αποτελούνται από δύο βάσεις και δύο κατακόρυφους ορθοστάτες που στηρίζουν ένα ορθογώνιο πλαίσιο, ενισχυμένο από δύο ή περισσότερους κάθετους πήχεις, με τους ορθοστάτες να είναι στερεωμένοι στο εξωτερικό άκρο κάθε βάσης. Το εμπόδιο θα είναι έτσι σχεδιασμένο, ώστε για να ανατραπεί, θα πρέπει να ασκηθεί οριζοντίως στο κέντρο του άνω άκρου του επάνω πήχη δύναμη ίση τουλάχιστον με βάρος 3,6 κιλών. Το ύψος του εμποδίου θα μπορεί να ρυθμίζεται σε κάθε αγώνισμα. Τα αντίβαρα θα είναι ρυθμιζόμενα έτσι, ώστε για να ανατραπεί το εμπόδιο, θα πρέπει σε κάθε ύψος να ασκηθεί δύναμη ίση τουλάχιστον με βάρος 3,6 κιλών και όχι μεγαλύτερη από 4 κιλά.

Το μέγιστο οριζόντιο βέλος κάμψης του επάνω πήχη ενός εμποδίου (συμπεριλαμβανομένου κάθε βέλους κάμψης και των ορθοστατών), όταν αυτός υφίσταται μια δύναμη ίση με 10 κιλά εφαρμοζόμενη στο κέντρο, δεν θα υπερβαίνει τα 35 χιλιοστά.

3. Διαστάσεις: Τα καθιερωμένα ύψη των εμποδίων θα είναι:

Απόσταση	Ανδρες	Έφηβοι U20	Παίδες U18	Γυναίκες/ Νεάνιδες U20	Κορασίδες U18
110 μ./100 μ.	1,067 μ.	0,991 μ.	0,914 μ.	0,838 μ.	0,762 μ.
400 μ.	0,914 μ.	0,914 μ.	0,838 μ.	0,762 μ.	0,762 μ.

Σημ.: Λόγω κατασκευαστικών παραλλαγών, εμπόδια ύψους μέχρι 1,000 μ. είναι επίσης αποδεκτά στα 110 μ. Εμπόδια των Εφήβων U20.

Σε κάθε περίπτωση, θα πρέπει να υπάρχει μια επιτρεπόμενη ανοχή 3 χιλστών, πάνω και κάτω από τα καθιερωμένα ύψη, ώστε να καλύπτονται οι παραλλαγές στην κατασκευή. Το πλάτος των εμποδίων θα είναι από 1,18 μ. μέχρι 1,20 μ. Το μέγιστο μήκος της βάσης θα είναι 0,70 μ. Το συνολικό βάρος των εμποδίων δεν θα είναι λιγότερο από 10 κιλά.

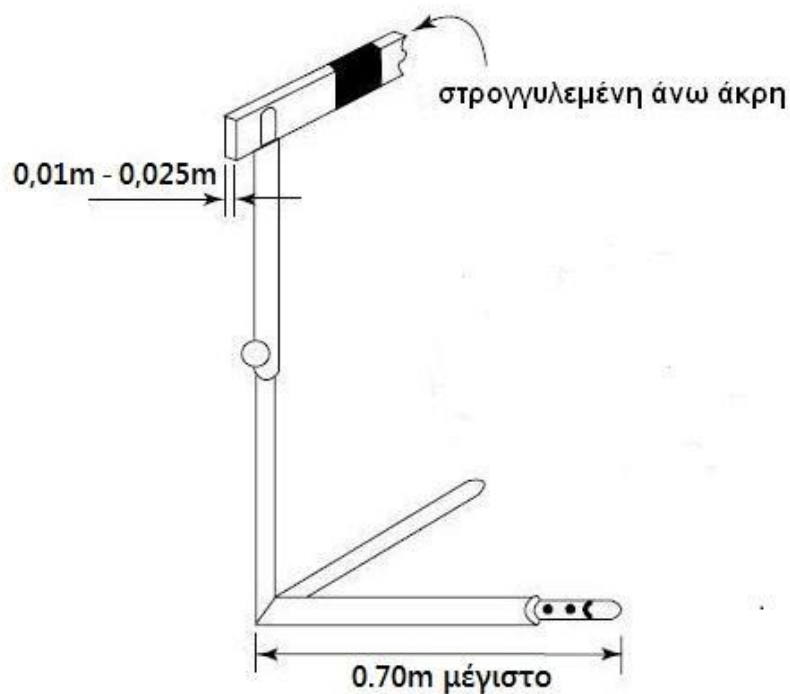
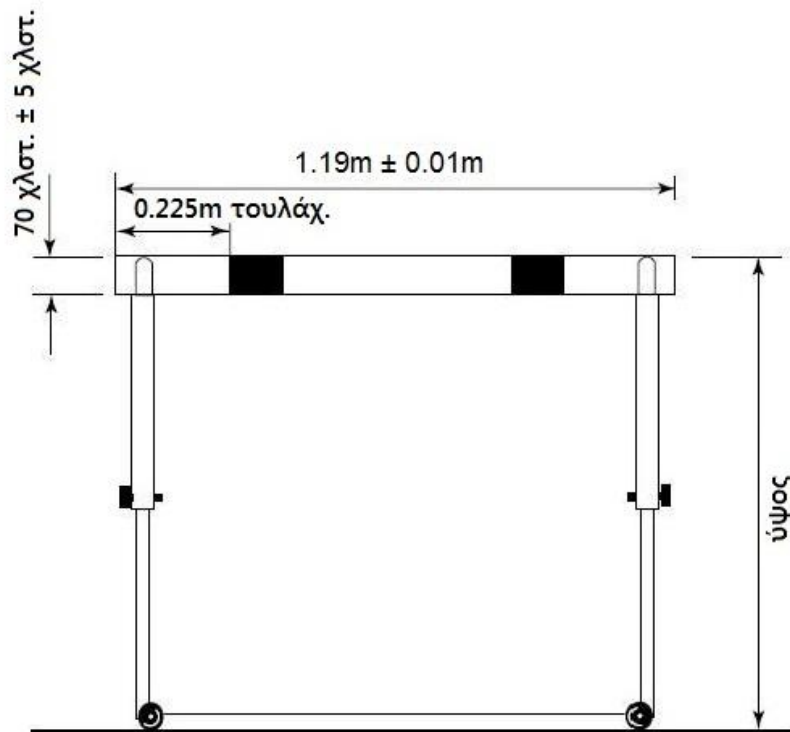

Σχήμα 168: Παράδειγμα εμποδίου

3. Διαστάσεις: Τα καθιερωμένα ύψη των εμποδίων θα είναι:

Απόσταση	Ανδρες	Έφηβοι U20	Παίδες U18	Γυναίκες/ Νεάνιδες U20	Κορασίδες U18
110 μ./100 μ.	1,067 μ.	0,991 μ.	0,914 μ.	0,838 μ.	0,762 μ.
400 μ.	0,914 μ.	0,914 μ.	0,838 μ.	0,762 μ.	0,762 μ.

Σημ.: Λόγω κατασκευαστικών παραλλαγών, εμπόδια ύψους μέχρι 1,000 μ. είναι επίσης αποδεκτά στα 110 μ. Εμπόδια των Εφήβων U20.

Σε κάθε περίπτωση, θα πρέπει να υπάρχει μια επιτρεπόμενη ανοχή 3 χλστ, πάνω και κάτω από τα καθιερωμένα ύψη, ώστε να καλύπτονται οι παραλλαγές στην κατασκευή. Το πλάτος των εμποδίων θα είναι από 1,18 μ. μέχρι 1,20 μ. Το μέγιστο μήκος της βάσης θα είναι 0,70 μ. Το συνολικό βάρος των εμποδίων δεν θα είναι λιγότερο από 10 κιλά.

4. Το ύψος του επάνω πήχη θα είναι 70 χλστ. \pm 5 χλστ. Το πάχος αυτού του πήχη θα πρέπει να είναι μεταξύ 10 χλστ. και 25 χλστ., και τα άνω άκρα θα πρέπει να είναι στρογγυλεμένα. Ο πήχης θα πρέπει να είναι σταθερά στερεωμένος στις άκρες.
5. Ο επάνω πήχης θα πρέπει να είναι βαμμένος με ασπρόμαυρες ραβδώσεις, ή με άλλα έντονα ευδιάκριτα χρώματα που να δημιουργούν αντίθεση (που να κάνουν επίσης αντίθεση και με τον περιβάλλοντα χώρο), έτσι ώστε οι πιο ανοιχτόχρωμες ραβδώσεις, οι οποίες θα πρέπει να έχουν πάχος τουλάχιστον 0,225 μ., να βρίσκονται στην εξωτερική πλευρά.
6. Όλοι οι δρόμοι θα διεξάγονται σε διαδρόμους και κάθε αθλητής θα παραμένει και θα υπερπηδάει τα εμπόδια στο δικό του διάδρομο μέχρι τέλους, εκτός από όσα προβλέπονται στο Άρθρο 163.4. Ένας αθλητής θα ακυρώνεται επίσης αν άμεσα ή έμμεσα ρίξει κάτω ή μετατοπίσει σημαντικά ένα εμπόδιο σε άλλο διάδρομο.
7. Κάθε αθλητής θα υπερπηδάει κάθε εμπόδιο. Παράλειψη αυτού θα έχει ως αποτέλεσμα την ακύρωση του αθλητή.
Επιπλέον, ένας αθλητής θα ακυρώνεται, αν:
- (α) το πόδι του ή η κνήμη του, κατά τη στιγμή της υπερπήδησης, βρίσκεται δίπλα στο εμπόδιο (σε οποιαδήποτε από τις δύο πλευρές), κάτω από το οριζόντιο επίπεδο της κορυφής οποιουδήποτε εμποδίου· ή
- (β) κατά τη γνώμη του Εφόρου, ρίξει κάτω με πρόθεση οποιοδήποτε εμπόδιο.

8. Εκτός από ό,τι προβλέπεται στο Άρθρα 168.6 και 168.7(β), η ανατροπή των εμποδίων δεν θα έχει ως αποτέλεσμα την ακύρωση του αθλητή, ούτε θα αποτρέπει την αναγνώριση ενός Ρεκόρ.
9. Για να αναγνωριστεί Παγκόσμιο Ρεκόρ, όλα τα εμπόδια πρέπει να συμφωνούν με τις προδιαγραφές του Άρθρου αυτού.

ΑΡΘΡΟ 169

Δρόμοι με Φυσικά Εμπόδια

1. Οι επίσημες αποστάσεις θα είναι 2000 μ. και 3000 μ.
2. Στο αγώνισμα των 3000 μ. θα περιλαμβάνονται 28 υπερπηδήσεις εμποδίων και 7 υπερπηδήσεις λίμνης, ενώ στο αγώνισμα των 2000 μ. 18 υπερπηδήσεις εμποδίων και 5 υπερπηδήσεις λίμνης.
3. Για τα αγωνίσματα με φυσικά εμπόδια, θα υπάρχουν πέντε υπερπηδήσεις σε κάθε γύρο αφότου οι αθλητές έχουν περάσει για πρώτη φορά τη γραμμή τερματισμού, με την υπερπήδηση της λίμνης να είναι η τέταρτη. Οι υπερπηδήσεις θα πρέπει να είναι ομαλά κατανομημένες, έτσι ώστε η απόσταση ανάμεσα στις υπερπηδήσεις να είναι κατά προσέγγιση το ένα πέμπτο του ονομαστικού μήκους του γύρου.
Σημ. (i): Κάποια προσαρμογή στο διάστημα μεταξύ των εμποδίων μπορεί να καταστεί αναγκαία ώστε να είναι σίγουρο ότι από ένα εμπόδιο ή από την γραμμή εκκίνησης μέχρι το επόμενο εμπόδιο θα υπάρχουν αποστάσεις ασφαλείας πριν και μετά τη γραμμή τερματισμού αντίστοιχα, όπως υποδεικνύεται στο Εγχειρίδιο Εγκαταστάσεων Στίβου της IAAF.
Σημ. (ii): Στο αγώνισμα των 2000 μ., αν η υπερπήδηση της λίμνης είναι στην εσωτερική πλευρά του στίβου, οι αθλητές θα πρέπει να περάσουν τη γραμμή τερματισμού δύο φορές πριν από τον πρώτο γύρο με πέντε υπερπηδήσεις.
4. Στο αγώνισμα των 3000 μ., η απόσταση από την αφετηρία μέχρι την αρχή του πρώτου γύρου δεν θα περιλαμβάνει καμία υπερπήδηση και τα εμπόδια θα απομακρύνονται μέχρι να εισέλθουν οι αθλητές στον πρώτο γύρο. Στο αγώνισμα των 2000 μ., η πρώτη υπερπήδηση θα γίνεται στο τρίτο εμπόδιο ενός κανονικού γύρου. Τα προηγούμενα εμπόδια θα απομακρύνονται μέχρι να προσπεράσουν οι αθλητές τα σημεία τους για πρώτη φορά.
5. Τα εμπόδια θα είναι ύψους 0,914 μ. ± 0,003 μ. για τα αγωνίσματα ανδρών και παιδών και 0,762 μ. ± 0,003 μ. για τα αγωνίσματα γυναικών και κορασίδων και θα έχουν πλάτος τουλάχιστον 3,94 μ.

Το τμήμα του επάνω πήχη των εμποδίων και του εμποδίου στη λίμνη, θα είναι τετράγωνο με πλευρά 0,127 μ.

Το βάρος κάθε εμποδίου θα κυμαίνεται μεταξύ 80 κιλών και 100 κιλών. Κάθε εμπόδιο θα έχει και στις δύο πλευρές του μια βάση μεταξύ 1,2 μ. και 1,4 μ. (βλ. Σχήμα 169α).

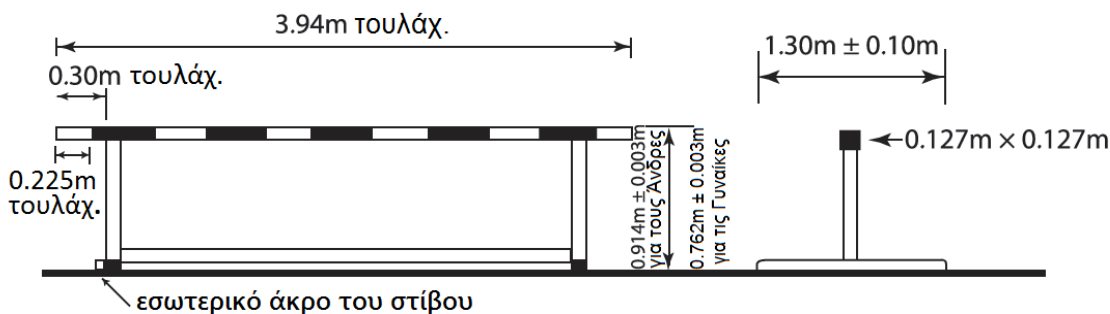

Σχήμα 169α: Παράδειγμα φυσικού εμποδίου

Το εμπόδιο στην υπερπήδηση της λίμνης θα έχει πλάτος 3,66 μ. ± 0,02 μ., και θα είναι σταθερά στερεωμένο στο έδαφος, έτσι ώστε να μην είναι δυνατή καμία οριζόντια μετακίνηση.

Οι επάνω πήχες θα πρέπει να είναι βαμμένοι με ασπρόμαυρες ραβδώσεις, ή με άλλα έντονα ευδιάκριτα χρώματα που να δημιουργούν αντίθεση (που να κάνουν επίσης αντίθεση και με τον περιβάλλοντα χώρο), έτσι ώστε οι πιο ανοιχτόχρωμες ραβδώσεις, οι οποίες θα πρέπει να έχουν πάχος τουλάχιστον 0,225 μ., να βρίσκονται στην εξωτερική πλευρά.

Το εμπόδιο θα είναι τοποθετημένο στο στίβο έτσι ώστε τουλάχιστον 0,30 μ. από τον επάνω πήχη να εκτείνονται μέσα από το εσωτερικό άκρο του στίβου.

Σημ.: Συνιστάται ότι το πρώτο εμπόδιο που συναντιέται στον αγώνα θα πρέπει να έχει πλάτος τουλάχιστον 5 μ.

6. Η λίμνη, συμπεριλαμβανομένου του εμποδίου, θα έχει μήκος 3,66 μ. ± 0,02 μ. και το σκάμμα του νερού θα έχει πλάτος 3,66 μ. ± 0,02 μ.

Ο βυθός του σκάμματος του νερού θα αποτελείται από συνθετική επιφάνεια, ή ψάθα, με αρκετό πάχος ώστε να εξασφαλίζει ασφαλή προσγειώση, και να επιτρέπει στα καρφιά να προσφύονται ικανοποιητικά. Το βάθος του νερού πλησιέστερα προς το εμπόδιο θα είναι 0,70 μ. για περίπου 0,30 μ. Από εκεί, ο βυθός θα παρουσιάζει μια ομοιόμορφη ανοδική κλίση μέχρι το επίπεδο του στίβου στο πιο απομακρυσμένο άκρο του σκάμματος του νερού. Κατά την εκκίνηση ενός αγώνα, η επιφάνεια του νερού θα είναι

στο ίδιο επίπεδο με την επιφάνεια του στίβου με περιθώριο απόκλισης 20 χιλιοστών.

Σημ.: Το βάθος του νερού στο σκάμμα από το επίπεδο της επιφάνειας του στίβου θα μπορεί να μειωθεί από 0,70 μ. το μέγιστο μέχρι 0,50 μ. το ελάχιστο. Η ομοιόμορφη κλίση του πυθμένα του νερού ($12,4^\circ \pm 1^\circ$) θα διατηρείται όπως φαίνεται στο Σχήμα 169β. Συνιστάται όπως όλα τα καινούρια σκάμματα του νερού να κατασκευάζονται με το μικρότερο βάθος.

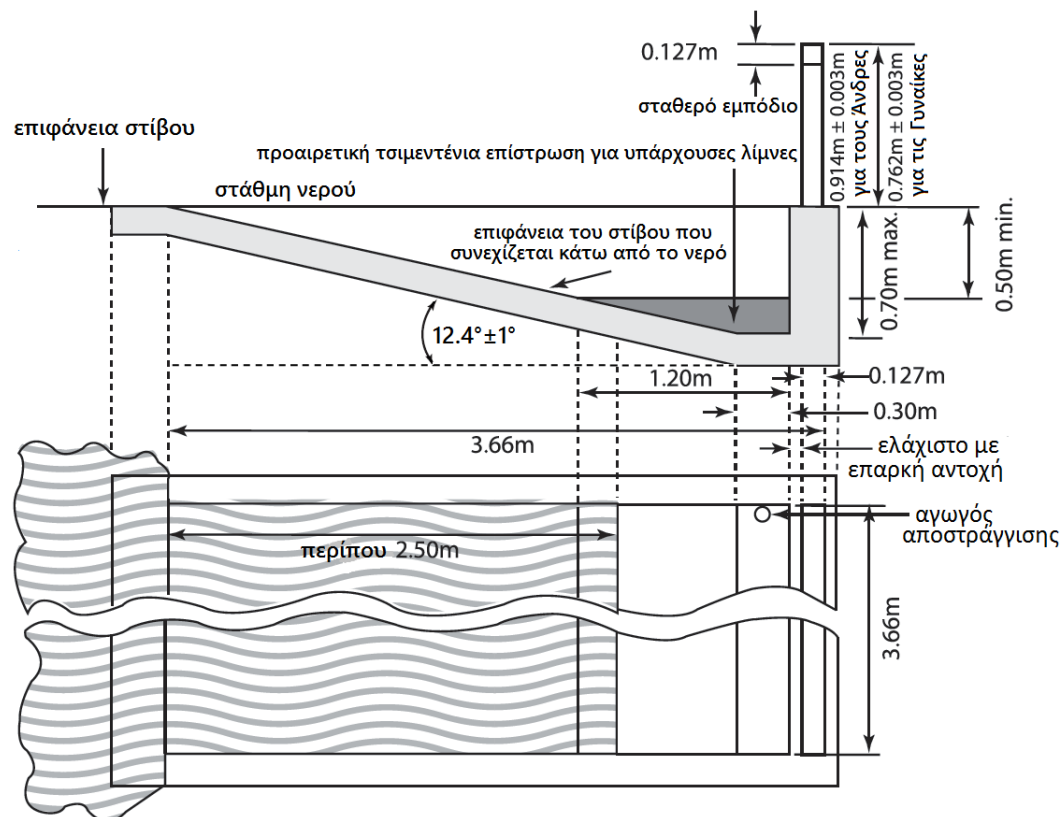

Σχήμα 169β: Εμπόδιο λίμνης

7. Κάθε αθλητής θα υπερπηδάει το νερό ή θα το διασχίζει και θα υπερπηδάει επίσης και κάθε εμπόδιο. Η μη τήρηση αυτών θα έχει ως αποτέλεσμα την ακύρωση του αθλητή.

Επιπλέον, ένας αθλητής θα ακυρώνεται, αν:

- (α) βαδίζει από τη μία ή από την άλλη πλευρά της λίμνης, ή
- (β) κατά τη στιγμή της υπερπήδησης, το πόδι του ή η κνήμη του βρίσκονται δίπλα στο εμπόδιο (σε οποιαδήποτε από τις δύο πλευρές του), κάτω από το οριζόντιο επίπεδο της κορυφής οποιουδήποτε εμποδίου.

Με την προϋπόθεση ότι ο Κανονισμός αυτός τηρείται, ένας αθλητής θα μπορεί να υπερπηδήσει κάθε εμπόδιο με οποιονδήποτε τρόπο.

ΑΡΘΡΟ 170

Σκυταλοδρομίες

1. Οι επίσημες αποστάσεις θα είναι: 4×100 μ., 4×200 μ., Μεικτή Σκυταλοδρομία 100 μ.-200 μ.-300 μ.-400 μ. (εν συντομία Μεικτή Σκυταλοδρομία), 4×400 μ., 4×800 μ., 1200 μ.-400 μ.-800 μ.-1600 μ. Μεικτή Σκυταλοδρομία Αποστάσεων (εν συντομία Μεικτή Σκυταλοδρομία Αποστάσεων), 4×1500 μ.
Σημ.: Η Μεικτή Σκυταλοδρομία θα μπορεί να διεξαχθεί με διαφορετική σειρά των επιμέρους σκελών. Στην περίπτωση αυτή θα πρέπει να γίνουν οι κατάλληλες ρυθμίσεις ως προς την εφαρμογή των Άρθρων 170.14, 170.18, 170.19 και 170.20.
2. Γραμμές πλάτους 50 χλστ. θα σχεδιάζονται κάθετα στο στίβο για να επισημαίνουν τις αποστάσεις των σκελών και να υποδεικνύουν τις γραμμές αφετηρίας.
3. Κάθε ζώνη αλλαγής θα έχει μήκος 20 μ., με τη γραμμή αφετηρίας να είναι στο κέντρο. Οι ζώνες θα αρχίζουν και θα τελειώνουν στις άκρες των γραμμών των ζωνών που βρίσκονται πλησιέστερα προς τη γραμμή εκκίνησης κατά την κατεύθυνση του τρεξίματος. Για κάθε αλλαγή που γίνεται σε διαδρόμους, ένας εντεταλμένος κριτής θα διασφαλίζει ότι οι αθλητές είναι σωστά παραταγμένοι μέσα στη ζώνη αλλαγής τους κι ότι είναι γνώστες για τις τυχόν ισχύουσες ζώνες επιτάχυνσης. Ο εντεταλμένος κριτής θα διασφαλίζει επίσης ότι τηρείται το Άρθρο 170.4.
4. Όταν ολοκληρη η Σκυταλοδρομία ή το πρώτο σκέλος αυτής διεξάγεται σε διαδρόμους, ο αθλητής θα μπορεί να τοποθετεί ένα σημάδι στο στίβο εντός του διαδρόμου του, χρησιμοποιώντας αυτοκόλλητη ταινία μέγιστων διαστάσεων 5 εκατ. × 40 εκατ., από χρώμα ευδιάκριτο το οποίο δε θα μπορεί να μπερδευτεί με άλλα ανεξίτηλα σημάδια. Κανένα άλλο σημάδι δεν θα μπορεί να χρησιμοποιηθεί.
5. Η σκυτάλη θα είναι ένας λείος κούφιος σωλήνας, κυκλικής διατομής, κατασκευασμένος από ξύλο, μέταλλο ή άλλο άκαμπτο μονοκόμματο υλικό, το μήκος του οποίου θα κυμαίνεται από 0,28 μ. έως 0,30 μ. Η εξωτερική διάμετρος της σκυτάλης θα είναι 40 χλστά ± 2 χλστά και το βάρος της όχι λιγότερο από 50 γραμ. Θα πρέπει να έχει τέτοιο χρώμα ώστε να είναι εύκολα ορατή κατά τη διάρκεια του αγώνα.
6. (α) Η σκυτάλη θα χρησιμοποιείται σε όλες τις Σκυταλοδρομίες που διεξάγονται μέσα στο Στάδιο και θα μεταφέρεται με το χέρι σε όλη τη διάρκεια της διαδρομής. Υποχρεωτικά για τους αγώνες που διεξάγονται σύμφωνα με τα Άρθρα 1.1(α), (β), (γ)

και (στ), κάθε σκυτάλη θα είναι αριθμημένη και διαφορετικού χρώματος και θα μπορεί να έχει ενσωματωμένο έναν αναμεταδότη χρονομέτρησης.

Σημ.: Αν είναι εφικτό, η αντιστοίχιση του χρώματος σε κάθε διάδρομο ή σε κάθε θέση της σειράς εκκίνησης θα πρέπει να αναγράφεται στην κατάσταση εκκίνησης (start list).

- (β) Οι αθλητές δεν επιτρέπεται να φορούν γάντια ή να τοποθετούν υλικό (εκτός από εκείνο που επιτρέπεται από το Άρθρο 144.4(γ)) ή ουσίες στα χέρια τους για να μπορούν να επιτύχουν καλύτερο κράτημα της σκυτάλης.
- (γ) Αν πέσει η σκυτάλη, θα πρέπει να ξανασηκωθεί από τον αθλητή που την έριξε. Ο αθλητής θα μπορεί να αφήσει το διάδρομό του για να ξαναπιιάσει τη σκυτάλη, με την προϋπόθεση ότι, ενεργώντας έτσι, δεν μειώνει την απόσταση που πρέπει να καλύψει. Επιπλέον, αν η σκυτάλη πέσει κατά τέτοιο τρόπο ώστε να μετακινηθεί προς τα πλάγια ή προς τα εμπρός κατά την κατεύθυνση που τρέχουν οι αθλητές (ακόμη κι αν φύγει πέρα από τη γραμμή τερματισμού), ο αθλητής που την έριξε, αφού την ξαναπιιάσει, υποχρεούται να επιστρέψει τουλάχιστον μέχρι το σημείο που την είχε για τελευταία φορά στα χέρια του, προτού συνεχίσει στον αγώνα. Με την προϋπόθεση ότι ακολουθούνται αυτές οι διαδικασίες, ανάλογα με την περίπτωση, και ότι κανένας από τους υπόλοιπους αθλητές δεν παρεμποδίζεται, η πτώση της σκυτάλης δεν θα συνεπάγεται ακύρωση.

Αν ένας αθλητής δεν τηρήσει το Άρθρο αυτό, η ομάδα του θα ακυρώνεται.

7. Η σκυτάλη θα μεταβιβάζεται εντός της ζώνης αλλαγής. Η μεταβίβαση της σκυτάλης αρχίζει μόλις την ακουμπήσει για πρώτη φορά ο αθλητής που την παραλαμβάνει και ολοκληρώνεται τη στιγμή που βρίσκεται στο χέρι μόνον του αθλητή που την παραλαμβάνει. Σχετικά με τη ζώνη αλλαγής, μόνον η θέση της σκυτάλης είναι η καθοριστική. Η μεταβίβαση της σκυτάλης έξω από τη ζώνη αλλαγής θα έχει ως συνέπεια την ακύρωση.
8. Οι αθλητές, πριν την παραλαβή ή και μετά τη μεταβίβαση της σκυτάλης, θα πρέπει να παραμένουν στους διαδρόμους τους ή να διατηρούνται στις θέσεις τους μέχρι να ελευθερωθεί ο διάδρομος για να αποφευχθεί η παρεμπόδιση άλλων αθλητών. Τα Άρθρα 163.3 και 163.4 δεν θα ισχύουν για αυτούς τους αθλητές. Αν κάποιος αθλητής παρεμποδίσει μέλος άλλης ομάδας τρέχοντας

έξω από τη θέση του ή το διάδρομό του στο τέλος του δικού του σκέλους, θα εφαρμόζεται το Άρθρο 163.2.

9. Αν κατά τη διάρκεια της σκυταλοδρομίας ένας αθλητής πάρει ή ανασηκώσει τη σκυτάλη άλλης ομάδας, η ομάδα του θα ακυρώνεται. Η άλλη ομάδα δεν θα πρέπει να τιμωρηθεί εκτός και αν με τον τρόπο αυτό κέρδισε κάποιο πλεονέκτημα.
10. Κάθε μέλος μιας ομάδας σκυταλοδρομίας θα μπορεί να τρέξει μόνον ένα σκέλος. Οποιοσδήποτε συνδυασμός τεσσάρων αθλητών από όσους συνολικά έχουν δηλωθεί στους αγώνες, είτε για το συγκεκριμένο, είτε για οποιοδήποτε άλλο αγώνισμα, θα μπορεί να χρησιμοποιηθεί στη σύνθεση της ομάδας σκυταλοδρομίας σε κάθε γύρο. Ωστόσο, από τη στιγμή που μια ομάδα σκυταλοδρομίας έχει ήδη αγωνιστεί στους ίδιους αγώνες, μόνον δύο πρόσθετοι αθλητές θα μπορούν να χρησιμοποιηθούν ως αναπληρωματικοί στη σύνθεση της ομάδας. Αν μια ομάδα δεν τηρήσει το Άρθρο αυτό, θα ακυρώνεται.
11. Η σύνθεση μιας ομάδας και η σειρά με την οποία θα τρέξουν οι αθλητές της σε μια σκυταλοδρομία θα δηλώνονται επίσημα το αργότερο μέχρι μία ώρα πριν από την ανακοινωμένη ώρα της πρώτης κλήσης για την πρώτη σειρά κάθε γύρου του αγώνα. Περαιτέρω αλλαγές πρέπει να επιβεβαιώνονται από έναν ιατρό διορισμένο από την Οργανωτική Επιτροπή και θα μπορούν να γίνονται μόνον μέχρι την ώρα της τελευταίας κλήσης για τη συγκεκριμένη σειρά στην οποία συμμετέχει η ομάδα. Η ομάδα θα αγωνίζεται με τους αθλητές που έχει δηλώσει και κατά σειρά όπως τους έχει καταχωρήσει. Αν μια ομάδα δεν τηρήσει το Άρθρο αυτό, θα ακυρώνεται.
12. Η σκυταλοδρομία 4×100 μ. θα διεξάγεται εξ ολοκλήρου σε διαδρόμους.
13. Η σκυταλοδρομία 4×200 μ. θα μπορεί να διεξάγεται με οποιονδήποτε από τους επόμενους τρόπους:
 - (α) όταν είναι εφικτό, εξ ολοκλήρου σε διαδρόμους (τέσσερις στροφές σε διαδρόμους),
 - (β) σε διαδρόμους για τα δύο πρώτα σκέλη, καθώς και για το τμήμα εκείνο του τρίτου σκέλους μέχρι το πλησιέστερο άκρο της γραμμής εγκατάλειψης διαδρόμων που περιγράφεται στο Άρθρο 163.5, όπου οι αθλητές θα μπορούν να αφήσουν τους αντίστοιχους διαδρόμους τους (τρεις στροφές σε διαδρόμους),
 - (γ) σε διαδρόμους για το πρώτο σκέλος μέχρι το πλησιέστερο άκρο της γραμμής εγκατάλειψης διαδρόμων που περιγράφεται

στο Άρθρο 163.5, όπου οι αθλητές θα μπορούν να αφήσουν τους αντίστοιχους διαδρόμους τους (μία στροφή σε διαδρόμους).

Σημ.: Όταν οι ομάδες που συμμετέχουν δεν είναι περισσότερες από τέσσερις και η επιλογή (α) δεν είναι δυνατή, συνιστάται ότι θα πρέπει να γίνεται χρήση της επιλογής (γ).

14. Η Μεικτή Σκυταλοδρομία θα πρέπει να διεξάγεται σε διαδρόμους για τα δύο πρώτα σκέλη, καθώς και για το τμήμα εκείνο του τρίτου σκέλους μέχρι το πλησιέστερο άκρο της γραμμής εγκατάλειψης διαδρόμων που περιγράφεται στο Άρθρο 163.5, όπου οι αθλητές θα μπορούν να αφήσουν τους αντίστοιχους διαδρόμους τους (δύο στροφές σε διαδρόμους).
15. Η σκυταλοδρομία 4×400 μ. θα μπορεί να διεξάγεται με έναν από τους δύο επόμενους τρόπους:
 - (α) σε διαδρόμους για το πρώτο σκέλος, καθώς και για το τμήμα εκείνο του δεύτερου σκέλους μέχρι το πλησιέστερο άκρο της γραμμής εγκατάλειψης διαδρόμων που περιγράφεται στο Άρθρο 163.5, όπου οι αθλητές θα μπορούν να αφήσουν τους αντίστοιχους διαδρόμους τους (τρεις στροφές σε διαδρόμους),
 - (β) σε διαδρόμους για το πρώτο σκέλος μέχρι το πλησιέστερο άκρο της γραμμής εγκατάλειψης διαδρόμων που περιγράφεται στο Άρθρο 163.5, όπου οι αθλητές θα μπορούν να αφήσουν τους αντίστοιχους διαδρόμους τους (μία στροφή σε διαδρόμους).

Σημ.: Όταν οι ομάδες που συμμετέχουν δεν είναι περισσότερες από τέσσερις, συνιστάται ότι θα πρέπει να γίνεται χρήση της επιλογής (β).

16. Η σκυταλοδρομία 4×800 μ. θα μπορεί να διεξάγεται με έναν από τους δύο επόμενους τρόπους:
 - (α) σε διαδρόμους για το πρώτο σκέλος μέχρι το πλησιέστερο άκρο της γραμμής εγκατάλειψης διαδρόμων που περιγράφεται στο Άρθρο 163.5, όπου οι αθλητές θα μπορούν να αφήσουν τους αντίστοιχους διαδρόμους τους (μία στροφή σε διαδρόμους),
 - (β) χωρίς τη χρήση διαδρόμων.
17. Η Μεικτή Σκυταλοδρομία Αποστάσεων και η σκυταλοδρομία 4×1500 μ. θα διεξάγονται χωρίς τη χρήση διαδρόμων.
18. Στις σκυταλοδρομίες 4×100 μ. και 4×200 μ., τα υπόλοιπα μέλη της ομάδας εκτός από τον πρώτο αθλητή, και στη Μεικτή Σκυταλοδρομία ο δεύτερος και ο τρίτος αθλητής, θα μπορούν να αρχίζουν να τρέχουν το πολύ 10 μ. έξω από τη ζώνη αλλαγής (βλ.

Άρθρο 170.3). Ένα ευδιάκριτο σημάδι θα τοποθετείται σε κάθε διάδρομο για να υποδεικνύει την προέκταση αυτού του ορίου. Αν ένας αθλητής δεν τηρήσει το Άρθρο αυτό, η ομάδα του θα ακυρώνεται.

19. Για την τελευταία αλλαγή της σκυτάλης στη Μεικτή Σκυταλοδρομία και για όλες τις αλλαγές στις σκυταλοδρομίες 4×400 μ., 4×800 μ., τη Μεικτή Σκυταλοδρομία Αποστάσεων και τα 4×1500 μ., οι αθλητές δεν επιτρέπεται να αρχίζουν να τρέχουν έξω από τις ζώνες αλλαγής τους, και θα ξεκινούν εντός της ζώνης αυτής. Αν ένας αθλητής δεν τηρήσει το Άρθρο αυτό, η ομάδα του θα ακυρώνεται.
20. Οι αθλητές που τρέχουν στο τελευταίο σκέλος της Μεικτής Σκυταλοδρομίας, καθώς και οι αθλητές που τρέχουν στο τρίτο και τέταρτο σκέλος της σκυταλοδρομίας 4×400 μ., θα τοποθετούνται, κάτω από την καθοδήγηση ενός εντεταλμένου για το σκοπό αυτό Κριτή, στη θέση αναμονής τους με την ίδια σειρά (από τον εσωτερικό διάδρομο προς τον εξωτερικό) όπως η σειρά με την οποία τα μέλη της δικής τους ομάδας εισέρχονται στην τελευταία στροφή. Από τη στιγμή που οι επερχόμενοι αθλητές περάσουν αυτό το σημείο, οι αθλητές στις θέσεις αναμονής θα διατηρούν τη σειρά τους και δεν θα αλλάζουν θέσεις στην αρχή της ζώνης αλλαγής. Αν ένας αθλητής δεν τηρήσει το Άρθρο αυτό, η ομάδα του θα ακυρώνεται.

Σημ.: Στη σκυταλοδρομία 4×200 μ. (αν το αγώνισμα αυτό δεν διεξάγεται εξ ολοκλήρου σε διαδρόμους), όταν το προηγούμενο σκέλος δεν διεξάγεται σε διαδρόμους, οι αθλητές θα παρατάσσονται με τη σειρά της αρχικής εκκίνησης (από τον εσωτερικό διάδρομο προς τον εξωτερικό).

21. Σε κάθε σκυταλοδρομία που δεν χρησιμοποιούνται διάδρομοι, συμπεριλαμβανομένων, κατά περίπτωση, των 4×200 μ., της Μεικτής Σκυταλοδρομίας και των 4×400 μ., οι αθλητές στις θέσεις αναμονής θα μπορούν να παίρνουν μια πιο εσωτερική θέση στο στίβο καθώς τα επερχόμενα μέλη της ομάδας τους πλησιάζουν, υπό την προϋπόθεση ότι δεν σπρώχνουν ή δεν εμποδίζουν άλλον αθλητή, με τρόπο ώστε να ανακόπτουν την προέλασή του. Στα 4×200 μ., στη Μεικτή Σκυταλοδρομία και στα 4×400 μ., οι αθλητές στη θέση αναμονής θα διατηρούν τη σειρά σύμφωνα με το Άρθρο 170.20. Αν ένας αθλητής δεν τηρήσει το Άρθρο αυτό, η ομάδα του θα ακυρώνεται.

ΚΕΦΑΛΑΙΟ IV - ΑΓΩΝΙΣΜΑΤΑ ΚΟΝΙΣΤΡΑΣ

ΑΡΘΡΟ 180

Γενικοί Όροι - Αγώνισματα Κονίστρας

Δοκιμαστικές Προσπάθειες στον Αγωνιστικό Χώρο

1. Στον αγωνιστικό χώρο και πριν από την έναρξη του αγωνίσματος, κάθε αθλητής θα μπορεί να κάνει δοκιμαστικές προσπάθειες. Στην περίπτωση των αγωνισμάτων ρίψεων, οι δοκιμαστικές προσπάθειες θα γίνονται με τη σειρά κλήρωσης και πάντα κάτω από την επίβλεψη των Κριτών.
2. Από τη στιγμή που αρχίσει ο αγώνας, οι αθλητές δεν θα επιτρέπεται να χρησιμοποιούν, για δοκιμαστικούς σκοπούς, κατά περίπτωση:
 - (α) το διάδρομο φοράς ή το χώρο απογείωσης·
 - (β) τα κοντάρια του επί κοντώ·
 - (γ) τα όργανα ρίψεων·
 - (δ) τις βαλβίδες ή το έδαφος εντός του τομέα με ή χωρίς όργανα ρίψεων.

Σημάδια

3. (α) Σε όλα τα Αγώνισματα Κονίστρας που χρησιμοποιείται διάδρομος φοράς, τα σημάδια θα τοποθετούνται παραπλεύρως του διαδρόμου, εκτός από το Άλμα σε Ύψος όπου τα σημάδια μπορούν να τοποθετούνται πάνω στο διάδρομο φοράς. Κάθε αθλητής θα μπορεί να χρησιμοποιεί ένα ή δύο σημάδια (που παρέχονται ή είναι εγκεκριμένα από την Οργανωτική Επιτροπή), για να τον βοηθούν στη φορά και στην απογείωσή του. Αν δεν παρέχονται τέτοια σημάδια, θα μπορεί να χρησιμοποιεί αυτοκόλλητη ταινία αλλά όχι κιμωλία ή παρόμοια ουσία, ούτε κάτι άλλο που να αφήνει ανεξίτηλα σημάδια.
- (β) Για τις ρίψεις που γίνονται μέσα από βαλβίδα, κάθε αθλητής θα μπορεί να χρησιμοποιεί μόνον ένα σημάδι. Αυτό το σημάδι θα μπορεί να τοποθετείται μόνον πάνω στο έδαφος στην περιοχή αμέσως πριν από τη βαλβίδα ή δίπλα σε αυτήν. Πρέπει να είναι προσωρινό, να παραμένει εκεί μόνον κατά τη διάρκεια της προσπάθειας του κάθε αθλητή, και δεν θα εμποδίζει το οπτικό πεδίο των κριτών. Κανένα προσωπικό σημάδι δεν θα μπορεί να τοποθετείται εντός του τομέα ρίψης ή δίπλα σε αυτόν.

Σημ.: Κάθε σημάδι θα αποτελείται από ένα και μοναδικό κομμάτι.

(γ) Για το Άλμα επί Κοντώ, η Οργανωτική Επιτροπή θα πρέπει να τοποθετεί κατάλληλα και σε ασφαλή απόσταση σημάδια παραπλεύρως του διαδρόμου φοράς κάθε 0,5 μ. ανάμεσα στα σημεία 2,5 μ. έως 5 μ. πριν από τη γραμμή «μηδέν» και κάθε 1,0 μ. από τα σημεία από 5 μ. έως και 18 μ.

Σημάδια για τις Επιδόσεις και Ανεμοδείκτες

4. (α) Μια ευδιάκριτη σημαία ή ένα σημάδι θα μπορεί να χρησιμοποιείται για να υποδεικνύει το ισχύον Παγκόσμιο Ρεκόρ και, κατά περίπτωση, το ισχύον Ρεκόρ Ηπείρου, το Εθνικό Ρεκόρ ή το Ρεκόρ της Διοργάνωσης.
- (β) Ένας ή περισσότεροι ανεμοδείκτες θα πρέπει να είναι τοποθετημένοι σε κατάλληλη θέση σε όλα τα αγωνίσματα αλμάτων, τη Δισκοβολία και τον Ακοντισμό, για να δείχνουν στους αθλητές την προσεγγιστική διεύθυνση και δύναμη του ανέμου.

Σειρά Συμμετοχής και Προσπάθειες

5. Οι αθλητές θα αγωνίζονται με σειρά που θα καθορίζεται με κλήρωση. Μη τήρηση αυτού θα έχει ως αποτέλεσμα την εφαρμογή των Άρθρων 125.5 και 145.2. Αν υπάρχει προκριματικός γύρος, θα γίνεται καινούρια κλήρωση για τον τελικό (βλ. επίσης Άρθρο 180.6).
6. Εκτός από το Άλμα σε Ύψος και το Άλμα επί Κοντώ, σε κανέναν αθλητή δεν θα καταγράφονται περισσότερες από μία προσπάθειες σε οποιονδήποτε γύρο προσπαθειών του αγώνα.
- Σε όλα τα Αγωνίσματα Κονίστρας, εκτός από το Άλμα σε Ύψος και το Άλμα επί Κοντώ, όταν υπάρχουν περισσότεροι από οκτώ αθλητές, κάθε αθλητής θα έχει δικαίωμα να πραγματοποιεί τρεις προσπάθειες και οι οκτώ αθλητές με τις καλύτερες έγκυρες επιδόσεις θα αποκτούν το δικαίωμα για τρεις επιπλέον προσπάθειες.
- Στην περίπτωση της τελευταίας θέσης που δίνει πρόκριση, αν δύο ή περισσότεροι αθλητές έχουν τις ίδιες καλύτερες επιδόσεις, θα ισχύει το Άρθρο 180.22. Αν ακόμα κι έτσι κρίνεται ότι υπάρχει ισοπαλία, οι ισόπαλοι αθλητές θα αποκτούν το δικαίωμα για τρεις επιπλέον προσπάθειες.
- Όπου υπάρχουν οκτώ αθλητές ή λιγότεροι, κάθε αθλητής θα έχει δικαίωμα να πραγματοποιήσει έξι προσπάθειες. Αν περισσότεροι από ένας αθλητές δεν καταφέρουν να σημειώσουν έγκυρη

προσπάθεια κατά τη διάρκεια των τριών πρώτων γύρων, οι αθλητές αυτοί θα αγωνίζονται στους επόμενους γύρους πριν από εκείνους που έχουν έγκυρες προσπάθειες, με την ίδια σχετική σειρά σύμφωνα με την αρχική κλήρωση.

Και στις δύο περιπτώσεις:

- (α) η σειρά συμμετοχής στους τρεις τελευταίους γύρους προσπαθειών θα είναι η αντίστροφη σειρά κατάταξης που προέκυψε μετά τους τρεις πρώτους γύρους·
- (β) όταν η σειρά συμμετοχής πρόκειται να αλλάξει και υπάρχει ισοπαλία σε οποιαδήποτε θέση, οι ισοβαθμούντες θα αγωνίζονται με την ίδια σχετική σειρά σύμφωνα με την αρχική κλήρωση.

Σημ. (i): Για τα Κάθετα Άλματα, βλ. Άρθρο 181.2.

Σημ. (ii): Αν ένας ή περισσότεροι αθλητές αποκτούν από τον Έφορο το δικαίωμα να συνεχίσουν στον αγώνα “υπό αίρεση” σύμφωνα με το Άρθρο 146.5, οι αθλητές αυτοί θα αγωνίζονται σε όλους τους επόμενους γύρους προσπαθειών πριν από όλους τους υπόλοιπους που συνεχίζουν στον αγώνα και αν είναι περισσότεροι από ένας, με την ίδια σχετική σειρά σύμφωνα με την αρχική κλήρωση.

Σημ. (iii): Το αρμόδιο διοικητικό σώμα επιτρέπεται να καθορίζει στις διατάξεις του αγώνα ότι όταν υπάρχουν περισσότεροι από οκτώ αθλητές σε ένα αγώνισμα, όλοι οι αθλητές θα μπορούν να δικαιούνται τέσσερις προσπάθειες.

Καταγραφή Προσπαθειών

7. Εκτός από το Άλμα σε Ύψος και το Άλμα επί Κοντώ, κάθε έγκυρη προσπάθεια θα υποδεικνύεται από τη μετρούμενη απόσταση. Για τις επίσημες συντομογραφίες και τα σύμβολα που πρέπει να χρησιμοποιούνται σε όλες τις υπόλοιπες περιπτώσεις, βλ. Άρθρο 132.4.

Ολοκλήρωση των προσπαθειών

8. Ο κριτής δεν θα σηκώνει την άσπρη σημαία για να υποδεικνύει μια έγκυρη προσπάθεια μέχρι να ολοκληρωθεί η προσπάθεια. Η ολοκλήρωση μιας έγκυρης προσπάθειας θα ορίζεται ως εξής:
- (α) στην περίπτωση των κάθετων αλμάτων, μόλις ο κριτής αποφανθεί ότι δεν υπάρχει αποτυχία σύμφωνα με τα Άρθρα 182.2, 183.2 ή 183.4·
 - (β) στην περίπτωση των οριζόντιων αλμάτων, μόλις ο αθλητής εγκαταλείψει την περιοχή προσγείωσης σύμφωνα με το Άρθρο 185.2·

- (γ) στην περίπτωση των ρίψεων, μόλις ο αθλητής εγκαταλείψει τη βαλβίδα ή το διάδρομο φοράς σύμφωνα με το Άρθρο 187.17.

Αγώνας Πρόκρισης (Προκριματικός Γύρος)

9. Προκριματικός γύρος θα διεξάγεται στα Αγωνίσματα Κονίστρας, στα οποία ο αριθμός των αθλητών είναι τόσο μεγάλος, ώστε να μην επιτρέπει την ικανοποιητική διεξαγωγή του αγώνα σε έναν και μοναδικό γύρο (τελικός). Όταν διεξάγεται προκριματικός γύρος, όλοι οι αθλητές οφείλουν να συμμετέχουν στο γύρο αυτό, και να προκρίνονται μέσω του γύρου αυτού. Οι επιδόσεις που σημειώνονται στον προκριματικό γύρο δεν θα θεωρούνται ως μέρος του τελικού.
10. Οι αθλητές κανονικά θα χωρίζονται σε δύο ή περισσότερους ομίλους με τυχαίο τρόπο, αλλά όταν είναι εφικτό, οι εκπρόσωποι του ίδιου έθνους ή της ίδιας ομάδας θα τοποθετούνται σε διαφορετικούς ομίλους. Αν δεν υπάρχουν οι απαιτούμενες εγκαταστάσεις για να αγωνίζονται οι όμιλοι ταυτόχρονα και με τις ίδιες συνθήκες, τότε κάθε όμιλος θα πρέπει να ξεκινάει τις δοκιμαστικές του προσπάθειες αμέσως μόλις τελειώσει ο προηγούμενος όμιλος.
11. Όταν η διοργάνωση διαρκεί περισσότερες από τρεις ημέρες, συνιστάται να παρέχεται μια ημέρα ανάπαυσης ανάμεσα στους αγώνες πρόκρισης και στους τελικούς στα αγωνίσματα των κάθετων αλμάτων.
12. Οι όροι της πρόκρισης, το όριο πρόκρισης και ο αριθμός των αθλητών στον τελικό, θα καθορίζονται από τον Τεχνικό Εκπρόσωπο (ή Εκπροσώπους). Αν δεν έχει οριστεί κανένας Τεχνικός Εκπρόσωπος (ή Εκπρόσωποι), οι όροι θα καθορίζονται από την Οργανωτική Επιτροπή. Για τους αγώνες που διεξάγονται σύμφωνα με τα Άρθρα 1.1(α), (β), (γ) και (στ), θα πρέπει να υπάρχουν τουλάχιστον 12 αθλητές στον τελικό, εκτός και αν οι Τεχνικές Διατάξεις του αγώνα προβλέπουν διαφορετικά.
13. Στον αγώνα πρόκρισης, εκτός από το Άλμα σε Ύψος και το Άλμα επί Κοντώ, κάθε αθλητής θα έχει δικαίωμα να πραγματοποιεί τρεις το πολύ προσπάθειες. Μόλις ένας αθλητής επιτύχει το όριο πρόκρισης, δεν θα συνεχίζει στον αγώνα πρόκρισης.
14. Στον αγώνα πρόκρισης για το Άλμα σε Ύψος και το Άλμα επί Κοντώ, οι αθλητές που δεν έχουν αποκλειστεί με τρεις συνεχόμενες αποτυχημένες προσπάθειες, θα συνεχίζουν να

αγωνίζονται σύμφωνα με το Άρθρο 181.2 (συμπεριλαμβάνεται και το να αφήσουν μια προσπάθεια) μέχρι το τέλος της τελευταίας προσπάθειας στο ύψος που έχει ορισθεί ως το όριο πρόκρισης, εκτός κι αν ο αριθμός των αθλητών για τον τελικό έχει επιτευχθεί όπως ορίζεται στο Άρθρο 180.12. Από τη στιγμή που έχει οριστικοποιηθεί ότι ένας αθλητής θα βρίσκεται στον τελικό, ο αθλητής αυτός δεν θα συνεχίζει στον αγώνα πρόκρισης.

15. Αν το προκαθορισμένο όριο πρόκρισης δεν επιτευχθεί από κανέναν αθλητή, ή αν ο αριθμός των αθλητών που το επιτύχουν είναι μικρότερος από τον απαιτούμενο, ο όμιλος των αθλητών του τελικού θα διευρύνεται μέχρι τον απαιτούμενο αριθμό, με την προσθήκη αθλητών σύμφωνα με τις επιδόσεις τους στον αγώνα πρόκρισης. Στην περίπτωση της τελευταίας θέσης που δίνει πρόκριση, αν δύο ή περισσότεροι αθλητές έχουν τις ίδιες καλύτερες επιδόσεις στα συνολικά αποτελέσματα του αγώνα, θα ισχύουν τα Άρθρα 180.22 ή 181.8, ανάλογα με την περίπτωση. Αν ακόμα κι έτσι κρίνεται ότι υπάρχει ισοπαλία, οι ισόπαλοι αθλητές θα προκρίνονται στον τελικό.
16. Όταν ένας αγώνας πρόκρισης στο Άλμα σε Ύψος και στο Άλμα επί Κοντώ διεξάγεται ταυτόχρονα σε δύο ομίλους, συνιστάται να ανυψώνεται ο πήχης σε κάθε ύψος ταυτόχρονα σε κάθε όμιλο. Συνιστάται επίσης να είναι οι δύο όμιλοι περίπου της ίδιας δυναμικότητας.

Συμπληρωματικές Προσπάθειες

17. Αν για οποιονδήποτε λόγο ένας αθλητής παρεμποδιστεί σε μια προσπάθειά του, ή η προσπάθεια δεν μπορεί να καταγραφεί σωστά, ο Έφορος θα έχει την δικαιοδοσία να του παραχωρήσει μια συμπληρωματική προσπάθεια. Καμία αλλαγή στη σειρά δεν θα επιτρέπεται. Ένα εύλογο χρονικό διάστημα θα παρέχεται για τη συμπληρωματική προσπάθεια ανάλογα με τις ιδιαίτερες συνθήκες της περίπτωσης. Στις περιπτώσεις όπου ο αγώνες έχει προχωρήσει προτού επιτραπεί η συμπληρωματική προσπάθεια, αυτή θα πρέπει να πραγματοποιηθεί προτού να γίνουν οποιεσδήποτε άλλες επόμενες προσπάθειες.

Επιτρεπόμενος Χρόνος για τις Προσπάθειες

18. Ο αθλητής που καθυστερεί χωρίς λόγο να επιχειρήσει μια προσπάθεια σε ένα Αγώνισμα Κονίστρας, καθιστά τον εαυτό του υπαίτιο να θεωρηθεί η προσπάθειά του άκυρη και να καταγραφεί ως αποτυχημένη. Είναι θέμα του Εφόρου να αποφασίσει, αφού

λάβει υπόψη του όλες τις παραμέτρους, αν πρόκειται για αδικαιολόγητη καθυστέρηση.

Ο υπεύθυνος αγωνοδίκης θα επισημαίνει στον αθλητή ότι όλα είναι έτοιμα για να ξεκινήσει την προσπάθειά του, και από εκείνη τη στιγμή θα αρχίζει ο επιτρεπόμενος χρόνος για την προσπάθεια αυτή. Αν στη συνέχεια ένας αθλητής αποφασίσει να μην πραγματοποιήσει μια προσπάθεια, η προσπάθεια θα θεωρηθεί αποτυχημένη μόλις εκπνεύσει ο επιτρεπόμενος χρόνος για την προσπάθεια αυτή.

Για το Άλμα επί Κοντώ, ο χρόνος θα ξεκινάει μόλις οι στυλοβάτες έχουν ρυθμιστεί σύμφωνα με την προηγούμενη επιθυμία του αθλητή. Κανένας συμπληρωματικός χρόνος δεν θα παραχωρείται για επιπλέον ρυθμίσεις.

Αν ο χρόνος εκπνεύσει αφού ο αθλητής έχει ήδη ξεκινήσει την προσπάθειά του, η προσπάθεια αυτή δεν θα ακυρώνεται.

Οι παρακάτω χρόνοι δεν θα πρέπει κανονικά να υπερβαίνονται:

Ατομικά αγωνίσματα

Αριθμός αθλητών που παραμένουν στον αγώνα

	Ύψος	Άλμα επί Κοντώ	Άλλο
Περισσότεροι από 3	1 λεπτό	1 λεπτό	1 λεπτό
2 ή 3	1,5 λεπτό	2 λεπτά	1 λεπτό
1	3 λεπτά	5 λεπτά	-
Διαδοχικές προσπάθειες	2 λεπτά	3 λεπτά	2 λεπτά

Σύνθετα αγωνίσματα

Αριθμός αθλητών που παραμένουν στον αγώνα

	Ύψος	Άλμα επί Κοντώ	Άλλο
Περισσότεροι από 3	1 λεπτό	1 λεπτό	1 λεπτό
2 ή 3	1,5 λεπτό	2 λεπτά	1 λεπτό
1 ή διαδοχικές προσπάθειες	2 λεπτά	3 λεπτά	2 λεπτά

Σημ. (i): Ένα ρολόι που δείχνει τον επιτρεπόμενο χρόνο που απομένει θα πρέπει να είναι ορατό στους αθλητές. Επιπλέον, κατά τη διάρκεια των τελευταίων 15 δευτερολέπτων του επιτρεπόμενου χρόνου, ένας αγωνοδίκης θα ανυψώνει και θα κρατάει υψωμένη μια κίτρινη σημαία, ή θα το υποδεικνύει με άλλον τρόπο.

Σημ. (ii): Στο Άλμα σε Ύψος και στο Άλμα επί Κοντώ, καμία αλλαγή στην επιτρεπόμενη χρονική περίοδο για μια προσπάθεια δεν θα εφαρμόζεται μέχρι να ανυψωθεί ο πήγης σε ένα νέο ύψος, με την εξαίρεση του καθορισμένου χρόνου για διαδοχικές προσπάθειες.

Σημ. (iii): Για την πρώτη προσπάθεια οποιουδήποτε αθλητή που ξεκινάει τον αγώνα, ο επιτρεπόμενος χρόνος για μια τέτοια προσπάθεια θα είναι ένα λεπτό.

Σημ. (iv): Όταν υπολογίζεται ο αριθμός των αθλητών που παραμένουν στον αγώνα, θα πρέπει να συνυπολογίζονται κι εκείνοι οι αθλητές που θα μπορούσαν να εμπλακούν σε αγώνα παράζ για την πρώτη θέση.

Απουσία κατά τη διάρκεια του Αγώνα

19. Ένας αθλητής θα μπορεί, με την άδεια και με τη συνοδεία ενός αγωνοδίκη, να εγκαταλείψει τον κυρίως χώρο του αγωνίσματος ενώ ο αγώνας είναι σε εξέλιξη.

Αλλαγή του Χώρου ή της Ώρας του Αγώνα

20. Ο Τεχνικός Εκπρόσωπος ή ο αρμόδιος Έφορος θα έχουν τη δικαιοδοσία να αλλάζουν το μέρος ή την ώρα του αγώνα, αν κατά τη γνώμη τους οι συνθήκες δικαιολογούν κάτι τέτοιο. Μια τέτοια αλλαγή θα πρέπει να γίνεται μόνο μετά την ολοκλήρωση ενός γύρου προσπαθειών.

Σημ.: Ούτε η δύναμη του ανέμου ούτε η αλλαγή της κατεύθυνσής του αποτελούν επαρκείς αιτίες για την αλλαγή του μέρους ή της ώρας του αγώνα.

Αποτέλεσμα

21. Κάθε αθλητής θα κατατάσσεται με βάση την καλύτερη από όλες τις προσπάθειές του, συμπεριλαμβανομένων, στην περίπτωση του Άλματος σε Ύψους και του Άλματος επί Κοντώ, και εκείνων που σημείωσε κατά την επίλυση της ισοπαλίας για την πρώτη θέση.

Ισοπαλίες

22. Εκτός από το Άλμα σε Ύψος και το Άλμα επί Κοντώ, μια ισοπαλία θα επιλύεται με τη δεύτερη καλύτερη επίδοση των αθλητών που ισοβαθμούν. Στη συνέχεια, αν είναι απαραίτητο, η ισοπαλία θα επιλύεται με την τρίτη καλύτερη επίδοση, κ.ο.κ. Αν και μετά την εφαρμογή αυτού του Άρθρου 180.22 η ισοπαλία παραμένει, οι αθλητές θα ανακηρύσσονται ισόπαλοι.

Εκτός από τα Κάθετα Άλματα, στην περίπτωση ισοπαλίας για οποιαδήποτε θέση κατάταξης, συμπεριλαμβανομένης και της πρώτης θέσης, η ισοπαλία θα παραμένει.

Σημ.: Για τα Κάθετα Άλματα, βλ. τα Άρθρα 181.8, 181.9.

Α. ΚΑΘΕΤΑ ΑΛΜΑΤΑ

ΑΡΘΡΟ 181

Γενικοί Όροι - Κάθετα Άλματα

1. Πριν αρχίσει ο αγώνας, ο Επικεφαλής Κριτής θα ανακοινώνει στους αθλητές το αρχικό ύψος, καθώς και τα διαδοχικά ύψη στα οποία θα ανεβαίνει ο πήγης στο τέλος κάθε γύρου προσπαθειών, μέχρι να έχει απομείνει μόνον ένας αθλητής που θα έχει νικήσει στον αγώνα, ή να υπάρχει ισοπαλία για την πρώτη θέση. (Για τα Σύνθετα Αγωνίσματα, βλ. Άρθρο 200.8(δ)).

Προσπάθειες

2. Ένας αθλητής θα μπορεί να ξεκινήσει τα άλματά του από οποιοδήποτε ύψος που έχει προηγουμένως ανακοινωθεί από τον Επικεφαλής Κριτή και θα μπορεί να κάνει άλματα κατά την κρίση του σε οποιοδήποτε επόμενο ύψος. Τρεις συνεχόμενες αποτυχημένες προσπάθειες, ανεξαρτήτως του ύψους στο οποίο καταγράφονται αυτές οι αποτυχίες, θα αποκλείουν τον αθλητή από περαιτέρω άλματα, εκτός από την περίπτωση που υπάρχει ισοπαλία για την πρώτη θέση.

Το αποτέλεσμα αυτού του Άρθρου είναι ότι ένας αθλητής θα μπορεί να αφήσει τη δεύτερη ή την τρίτη του προσπάθεια σε ένα συγκεκριμένο ύψος (αφού αποτύχει την πρώτη ή τη δεύτερη φορά) και να εξακολουθήσει να κάνει άλματα σε κάποιο επόμενο ύψος.

Αν ένας αθλητής αφήσει μια προσπάθεια σε κάποιο συγκεκριμένο ύψος, δεν θα μπορεί να επιχειρήσει καμία επόμενη προσπάθεια στο ύψος αυτό, εκτός από την περίπτωση που υπάρχει ισοπαλία για την πρώτη θέση.

Στην περίπτωση του Άλματος σε Ύψος και του Άλματος επί Κοντώ, αν κάποιος αθλητής δεν είναι παρών όταν όλοι οι υπόλοιποι παρόντες αθλητές έχουν ολοκληρώσει τον αγώνα, ο Έφορος θα θεωρεί ότι ο αθλητής αυτός έχει εγκαταλείψει τον αγώνα, μόλις έχει εκπνεύσει η χρονική περίοδος για μια επιπλέον προσπάθεια.

3. Ακόμα και όταν έχουν αποτύχει όλοι οι υπόλοιποι αθλητές, ένας αθλητής έχει το δικαίωμα να συνεχίσει να κάνει άλματα μέχρι να χάσει κι αυτός το δικαίωμα να αγωνίζεται περαιτέρω.

4. Εκτός κι αν έχει απομείνει ένας μόνον αθλητής, ο οποίος να έχει νικήσει στον αγώνα:
- (α) ο πήχης δεν θα ανυψώνεται ποτέ κατά λιγότερο από 2 εκατ. στο Άλμα σε Ύψος και 5 εκατ. στο Άλμα επί Κοντώ μετά από κάθε γύρο προσπαθειών· και
- (β) η απόσταση κατά την οποία ανυψώνεται ο πήχης δεν θα αυξάνει ποτέ.

Αυτά τα Άρθρα 181.4(α) και (β) δεν θα ισχύουν από τη στιγμή που οι αθλητές, οι οποίοι συνεχίζουν στον αγώνα, συμφωνήσουν να ανυψώσουν τον πήχη απευθείας σε ύψος για Παγκόσμιο Ρεκόρ. Από τη στιγμή που ένας αθλητής έχει νικήσει στον αγώνα, θα μπορεί ο ίδιος να αποφασίσει σε ποιο ύψος ή ποιά ύψη θα ανυψωθεί ο πήχης, αφού συμβουλευθεί τον αρμόδιο Κριτή ή Έφορο.

Σημ.: Αυτό δεν θα ισχύει σε Αγώνα Συνθέτων Αγωνισμάτων.

||

Μετρήσεις

5. Όλες οι μετρήσεις θα γίνονται, σε ακέραια εκατοστά, κάθετα από το έδαφος μέχρι το χαμηλότερο σημείο της πάνω πλευράς του πήχη.
6. Οποιαδήποτε μέτρηση ενός νέου ύψους θα γίνεται προτού οι αθλητές επιχειρήσουν άλμα στο ύψος αυτό. Σε όλες τις περιπτώσεις των Ρεκόρ, οι Κριτές θα επανελέγχουν τη μέτρηση πριν από κάθε επόμενη προσπάθεια κατάρριψης Ρεκόρ, αν ο πήχης έχει αγγιχθεί αφότου μετρήθηκε για τελευταία φορά.

Πήχης

7. Ο πήχης θα κατασκευάζεται από υαλοβάμβακα, ή από άλλο κατάλληλο υλικό, αλλά όχι από μέταλλο, και θα είναι κυκλικής διατομής εκτός από τα ακραία τμήματά του. Το συνολικό μήκος του πήχη θα είναι 4,00 μ. ± 0,02 μ. στο Άλμα σε Ύψος και 4,50 μ. ± 0,02 μ. στο Άλμα επί Κοντώ. Το μέγιστο βάρος του πήχη θα είναι 2 κιλά στο Άλμα σε Ύψος και 2,25 κιλά στο Άλμα επί Κοντώ. Η διάμετρος του κυκλικού τμήματος του πήχη θα είναι 30 χλστά ± 1 χλστό.

Ο πήχης θα αποτελείται από τρία μέρη - την κυκλική ράβδο και δύο ακραία τμήματα, που το καθένα θα έχει πλάτος 30-35 χλστά και μήκος 0,15 μ.-0,20 μ., προκειμένου να εδράζεται στα στηρίγματα των στυλοβατών.

Αυτά τα ακραία τμήματα θα είναι κυκλικά ή ημικυκλικά με μια εμφανώς καθορισμένη επίπεδη επιφάνεια, πάνω στην οποία θα

εδράζεται ο πήχης στα στηρίγματά του. Αυτή η επίπεδη επιφάνεια δεν θα μπορεί να βρίσκεται ψηλότερα από το κέντρο της κάθετης διατομής του πήχη. Τα ακραία τμήματα θα είναι σκληρά και λεία. Δεν θα είναι κατασκευασμένα από καουτσούκ, ούτε θα καλύπτονται από αυτό ή από άλλο υλικό που να έχει την ιδιότητα να αυξάνει την τριβή ανάμεσα σε αυτά και στα στηρίγματα.

Ο πήχης δεν θα έχει κλίση, και όταν είναι τοποθετημένος, θα κάμπτεται το πολύ 20 χλστά στο Άλμα σε Ύψος και 30 χλστά στο Άλμα επί Κοντώ.

Έλεγχος ελαστικότητας: Κρεμάμε ένα βάρος 3 κιλών στο μέσον του πήχη όταν αυτός είναι τοποθετημένος. Θα πρέπει να κάμπτεται το πολύ 70 χλστά στο Άλμα σε Ύψος και 0,11 μ. στο Άλμα επί Κοντώ.

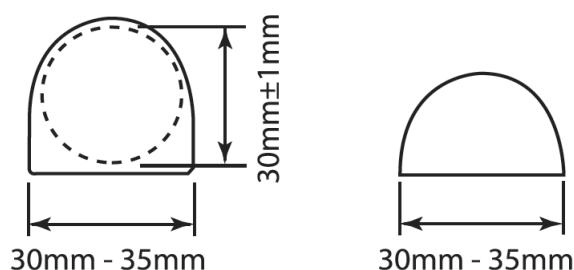

Σχήμα 181: Εναλλακτικά άκρα πήχη

Κατάταξη

8. Αν δύο ή περισσότεροι αθλητές υπερβούν το ίδιο τελικό ύψος, η διαδικασία καθορισμού των θέσεων κατάταξης θα είναι η εξής:
 - (α) Ο αθλητής με το μικρότερο αριθμό προσπαθειών στο ύψος που υπερπηδήθηκε τελευταίο θα καταλαμβάνει την υψηλότερη θέση.
 - (β) Αν μετά και την εφαρμογή του Άρθρου 181.8(α) οι αθλητές παραμένουν ισόπαλοι, ο αθλητής με το μικρότερο συνολικό αριθμό αποτυχημένων προσπαθειών σε όλον τον αγώνα μέχρι το ύψος που υπερπηδήθηκε τελευταίο, συμπεριλαμβανομένου και αυτού, θα καταλαμβάνει την υψηλότερη θέση.
 - (γ) Αν μετά και την εφαρμογή του Άρθρου 181.8(β) οι αθλητές παραμένουν ισόπαλοι, οι εν λόγω αθλητές θα καταλαμβάνουν την ίδια θέση, εκτός κι αν πρόκειται για την πρώτη θέση.
 - (δ) Αν πρόκειται για την πρώτη θέση, θα διεξάγεται αγώνας μπαράζ ανάμεσα στους αθλητές αυτούς σύμφωνα με το Άρθρο 181.9, εκτός κι αν αποφασιστεί αλλιώς, είτε εκ των προτέρων σύμφωνα με τις Τεχνικές Διατάξεις που ισχύουν στον αγώνα, είτε κατά τη διάρκεια του αγώνα αλλά πριν από

την έναρξη του αγωνίσματος, από τον Τεχνικό Εκπρόσωπο ή από τον Έφορο, αν δεν έχει οριστεί Τεχνικός Εκπρόσωπος. Αν δεν διεξαχθεί αγώνας μπαράζ, ακόμη και στην περίπτωση όπου οι εμπλεκόμενοι αθλητές σε οποιαδήποτε φάση αποφασίσουν να μη συνεχίσουν τα άλματα, η ισοπαλία για την πρώτη θέση θα παραμένει.

Σημ.: Αυτό το Άρθρο 181.8(δ) δεν θα ισχύει στα Σύνθετα Αγωνίσματα.

Αγώνας Μπαράζ

9. (α) Οι εμπλεκόμενοι αθλητές οφείλουν να επιχειρούν άλματα σε όλα τα ύψη μέχρι να επιλυθεί η ισοπαλία ή μέχρι όλοι οι εμπλεκόμενοι αθλητές να αποφασίσουν ότι δεν θα συνεχίσουν να επιχειρούν άλματα.
- (β) Κάθε αθλητής θα δικαιούται ένα άλμα σε κάθε ύψος.
- (γ) Ο αγώνας μπαράζ θα αρχίζει στο επόμενο ύψος που καθορίζεται σύμφωνα με το Άρθρο 181.1, μετά το ύψος που υπερπηδήθηκε τελευταίο από τους εμπλεκόμενους αθλητές.
- (δ) Αν δεν επιλύεται η ισοπαλία, ο πήγης θα ανεβαίνει, αν περισσότεροι του ενός εμπλεκόμενοι αθλητές είχαν επιτυχημένη προσπάθεια, ή θα κατεβαίνει αν όλοι απέτυχαν, κατά 2 εκατ. για το Άλμα σε Ύψος και 5 εκατ. για το Άλμα επί Κοντώ.
- (ε) Αν κάποιος αθλητής δεν επιχειρήσει προσπάθεια σε ένα ύψος, αυτόματα χάνει κάθε αξίωση για να καταλάβει υψηλότερη θέση. Αν στη συνέχεια απομένει μόνον ένας ακόμα αθλητής, αυτός ανακηρύσσεται και νικητής, άσχετα από το αν θα κάνει προσπάθεια στο συγκεκριμένο ύψος.

Άλμα σε Ύψος - Παράδειγμα

Τα ύψη που ανακοινώθηκαν από τον Επικεφαλής Κριτή στο ξεκίνημα του αγώνα είναι τα: 1.75 μ., 1.80 μ., 1.84 μ., 1.88 μ., 1.91 μ., 1.94 μ., 1.97 μ., 1.99 μ., ...

Αθλη- τής	Ύψη							Αποτυ- χίες	Επίλυση ισοπαλίας			Κατά- ταξη
	1.75μ.	1.80μ.	1.84μ.	1.88μ.	1.91μ.	1.94μ.	1.97μ.		1.91μ.	1.89μ.	1.91μ.	
A	O	XO	O	XO	X-	XX		2	X	O	X	2
B	-	XO	-	XO	-	-	XXX	2	X	O	O	1
Γ	-	O	XO	XO	-	XXX		2	X	X		3
Δ	-	XO	XO	XO	XXX			3				4

O = Επιτυχημένη προσπάθεια, X = Αποτυχημένη προσπάθεια, - = Δεν αγωνίστηκε

Οι Α, Β, Γ και Δ υπερέβησαν όλοι το 1.88 μ.

Τα Άρθρα 181.8 και 181.9 τίθενται τώρα σε εφαρμογή· οι Κριτές αθροίζουν το συνολικό αριθμό των αποτυχημένων προσπαθειών, μέχρι το ύψος που υπερπηδήθηκε τελευταίο, συμπεριλαμβανομένου και αυτού, δηλ. το 1.88 μ.

Ο “Δ” έχει περισσότερες αποτυχημένες προσπάθειες από τους “Α”, “Β” και “Γ”, και γι’ αυτό καταλαμβάνει την τέταρτη θέση. Οι “Α”, “Β” και “Γ” είναι ακόμα ισόπαλοι και καθώς η ισοπαλία αυτή αφορά την πρώτη θέση, θα έχουν ένα ακόμη άλμα στο 1.91 μ., που είναι το επόμενο ύψος μετά το ύψος που υπερπηδήθηκε τελευταίο από τους ισόπαλους αθλητές.

Επειδή όλοι οι ισόπαλοι αθλητές απέτυχαν, ο πήγης κατεβαίνει στο 1.89 μ. για μια ακόμη προσπάθεια. Επειδή μόνον ο “Γ” απέτυχε να υπερβεί το 1.89 μ., οι άλλοι δύο ισόπαλοι αθλητές, ο “Α” και ο “Β” θα έχουν μια τρίτη προσπάθεια στο 1.91 μ. το οποίο μόνον ο “Β” υπερέβη και για αυτό ανακηρύσσεται νικητής.

Εξωτερικοί Παράγοντες

10. Όταν είναι εμφανές ότι ο πήγης μετατοπίστηκε από παράγοντα που δεν έχει σχέση με τον αθλητή (π.χ. ριπή ανέμου)
- (α) αν αυτή η μετατόπιση συμβεί αφού ο αθλητής έχει υπερπηδήσει τον πήγη χωρίς να τον ακουμπήσει, τότε η προσπάθεια θα θεωρείται επιτυχημένη, ή
 - (β) αν αυτή η μετατόπιση συμβεί κάτω από οποιοδήποτε άλλες συνθήκες, θα παραχωρείται μια νέα προσπάθεια.

ΑΡΘΡΟ 182

Άλμα σε Ύψος

Ο Αγώνας

1. Οι αθλητές θα απογειώνονται με το ένα πόδι.
2. Ένας αθλητής αποτυγχάνει αν:
 - (α) Μετά το άλμα, ο πήγης δεν παραμένει στα στηρίγματά του εξαιτίας των ενεργειών του αθλητή κατά τη διάρκεια του άλματος· ή
 - (β) Ακουμπήσει το έδαφος, στο οποίο περιλαμβάνεται και το στρώμα προσγείωσης, πέρα από το κάθετο επίπεδο που ορίζεται από το πλησιέστερο άκρο του πήγη, είτε ανάμεσα στους στυλοβάτες είτε έξω από αυτούς, με οποιοδήποτε σημείο του σώματός του, χωρίς πρώτα να υπερβεί τον πήγη. Ωστόσο, αν ο αθλητής τη στιγμή του άλματος ακουμπήσει το

στρώμα προσγείωσης με το πόδι του και κατά τη γνώμη του Κριτή δεν αποκτήσκει πλεονέκτημα, το άλμα για το λόγο αυτό δεν θα πρέπει να θεωρείται αποτυχημένο.

Σημ.: Ως βοήθεια στην εφαρμογή του Άρθρου αυτού, μια άσπρη γραμμή πάχους 50 χιλστών θα χαράσσεται (συνήθως με μια αυτοκόλλητη ταινία ή παρόμοιο υλικό) ανάμεσα στα σημεία που βρίσκονται 3 μ. εξωτερικά από κάθε στυλοβάτη, με το πλησιέστερο άκρο της γραμμής να χαράσσεται κατά μήκος του κάθετου επιπέδου που ορίζεται από το πλησιέστερο άκρο του πήχη.

- (γ) Ακουμπήσει τον πήχη ή το κάθετο τμήμα των στυλοβατών κατά τη φορά του χωρίς να κάνει άλμα.

Ο Διάδρομος Φοράς και ο Χώρος Απογείωσης

3. Το ελάχιστο πλάτος του διάδρομου φοράς θα είναι 16 μ. και το ελάχιστο μήκος του διάδρομου φοράς θα είναι 15 μ., εκτός από τους αγώνες που γίνονται σύμφωνα με τα Άρθρα 1.1(α), (β), (γ), (ε) και (στ), όπου το ελάχιστο μήκος θα είναι 25 μ.
4. Η μέγιστη συνολική κατωφέρεια στα τελευταία 15 μ. του διαδρόμου φοράς και του χώρου απογείωσης δεν θα υπερβαίνει το 1:250 (0,4%) κατά μήκος οποιασδήποτε ακτίνας της ημικυκλικής περιοχής με κέντρο το μέσο της ευθείας ανάμεσα στους στυλοβάτες και με την ελάχιστη ακτίνα που καθορίζεται στο Άρθρο 182.3. Το στρώμα προσγείωσης θα πρέπει να είναι έτσι τοποθετημένο, ώστε η προσέγγιση του αθλητή να ανηφορίζει την κλίση.
5. Ο χώρος απογείωσης θα είναι επίπεδος, διαφορετικά κάθε κλίση θα είναι σύμφωνη με τις απαιτήσεις του Άρθρου 182.4 και με το Εγχειρίδιο Εγκαταστάσεων Στίβου της IAAF.

Όργανα

6. Κάθε είδος στυλοβατών ή στύλων θα μπορεί να χρησιμοποιηθεί, με την προϋπόθεση ότι είναι άκαμπτοι.
Θα διαθέτουν στηρίγματα για τον πήχη, στερεωμένα σταθερά επάνω σε αυτούς.
Θα είναι αρκετά ψηλοί ώστε να υπερβαίνουν τουλάχιστον κατά 0,10 μ. το πραγματικό ύψος στο οποίο ο πήχης ανυψώνεται.
Η απόσταση ανάμεσα στους στυλοβάτες δεν θα είναι μικρότερη από 4,00 μ., ούτε μεγαλύτερη από 4,04 μ.
7. Οι στυλοβάτες ή οι στύλοι δεν θα μετακινούνται κατά τη διάρκεια του αγώνα, εκτός κι αν ο Έφορος θεωρήσει ότι είτε ο χώρος

στρώμα προσγείωσης δεν θα πρέπει να έχει διαστάσεις μικρότερες από 5 μ. μήκος × 3 μ. πλάτος × 0,7 μ. ύψος.

Σημ.: Οι στυλοβάτες και το στρώμα προσγείωσης θα πρέπει επίσης να έχουν σχεδιασθεί έτσι, ώστε να υπάρχει ένας κενός χώρος τουλάχιστον 0,1 μ. ανάμεσά τους, όταν γίνεται χρήση τους, για να αποφεύγεται η πτώση του πήχη εξαιτίας μιας κίνησης του στρώματος προσγείωσης που θα προκαλούσε επαφή με τους στυλοβάτες.

ΑΡΘΡΟ 183

Άλμα επί Κοντώ

Ο Αγώνας

1. Οι αθλητές θα μπορούν να μετακινούν τον πήχη μόνον προς την κατεύθυνση του στρώματος προσγείωσης με τρόπο ώστε η άκρη του πήχη που βρίσκεται πλησιέστερα προς τον αθλητή να μπορεί να τοποθετείται σε οποιοδήποτε σημείο από εκείνο που βρίσκεται ακριβώς πάνω από το πίσω άκρο της βαλβίδας μέχρι ενός σημείου 80 εκατ. στην κατεύθυνση του στρώματος προσγείωσης.

Πριν αρχίσει ο αγώνας, κάθε αθλητής θα πληροφορεί τον αρμόδιο αγωνοδίκη για τη θέση του πήχη που επιθυμεί για την πρώτη του προσπάθεια και αυτή η θέση θα καταγράφεται.

Αν στη συνέχεια ο αθλητής θελήσει να κάνει κάποιες αλλαγές, θα πρέπει αμέσως να ενημερώνει τον αρμόδιο αγωνοδίκη πριν ο πήχης τοποθετηθεί σύμφωνα με την αρχική του επιθυμία. Αν δεν το κάνει αυτό, τότε θα ξεκινάει ο χρόνος που έχει στη διάθεσή του.

Σημ.: Μια γραμμή, πλάτους 10 χλστ. και ευδιάκριτου χρώματος, θα χαράσσεται κάθετα προς τον άξονα του διαδρόμου φοράς, παράλληλα προς το πίσω άκρο της βαλβίδας (γραμμή “μηδέν”). Μια παρόμοια γραμμή, πλάτους έως 50 χλστά, θα είναι εμφανής στην επιφάνεια του στρώματος προσγείωσης και θα προεκτείνεται μέχρι το εξωτερικό άκρο των στυλοβατών. Η άκρη της γραμμής που βρίσκεται πλησιέστερα στον επερχόμενο αθλητή θα συμπίπτει με το πίσω άκρο της βαλβίδας.

2. Ένας αθλητής αποτυγχάνει αν:
 - (α) μετά το άλμα, ο πήχης δεν παραμένει και στα δύο στηρίγματα εξαιτίας των ενεργειών του αθλητή κατά τη διάρκεια του άλματος· ή
 - (β) αγγίξει το έδαφος, στο οποίο περιλαμβάνεται και το στρώμα προσγείωσης, πέρα από το κάθετο επίπεδο που ορίζεται από

το πίσω άκρο της βαλβίδας με οποιοδήποτε μέρος του σώματος του ή με το κοντάρι, χωρίς πρώτα να έχει υπερβεί τον πήχη· ή

(γ) αφού έχει αφήσει το έδαφος, τοποθετήσει το χαμηλότερο χέρι του πάνω από το ψηλότερο ή μετακινήσει το ψηλότερο χέρι πιο ψηλά πάνω στο κοντάρι· ή

(δ) κατά τη διάρκεια του άλματος σταθεροποιήσει ή επανατοποθετήσει τον πήχη με το χέρι ή τα χέρια του.

Σημ. (i): Δεν θεωρείται αποτυχημένη προσπάθεια αν ένας αθλητής τρέξει σε κάποιο σημείο έξω από τις άσπρες γραμμές που οριοθετούν το διάδρομο φοράς.

Σημ. (ii): Δεν θεωρείται αποτυχημένη προσπάθεια αν το κοντάρι αγγίζει το στρώμα προσγείωσης, κατά τη διάρκεια της προσπάθειας, αφότου έχει εισχωρήσει σωστά μέσα στη βαλβίδα.

3. Κατά τη διάρκεια του αγώνα, οι αθλητές θα μπορούν να βάζουν στα χέρια τους ή στο κοντάρι μια ουσία, ώστε να επιτυγχάνουν καλύτερο κράτημα. Επιτρέπεται η χρήση γαντιών.
4. Αφού ελευθερωθεί το κοντάρι, κανένας, ούτε ακόμη κι ο ίδιος ο αθλητής, δεν θα επιτρέπεται να αγγίζει το κοντάρι, εκτός κι αν πέσει μακριά από τον πήχη ή τους στυλοβάτες. Αν ωστόσο το κοντάρι αγγιχθεί, και ο Έφορος είναι της γνώμης ότι χωρίς την παρέμβαση αυτή, ο πήχης θα έπεφτε, το άλμα θα καταγράφεται ως αποτυχημένο.
5. Αν κατά τη διάρκεια μιας προσπάθειας σπάσει το κοντάρι του αθλητή, η προσπάθεια δεν θα θεωρείται αποτυχημένη και στον αθλητή θα δίνεται δικαίωμα για μια νέα προσπάθεια.

Ο Διάδρομος Φοράς

6. Το ελάχιστο μήκος του διαδρόμου φοράς, μετρούμενο από τη γραμμή “μηδέν”, θα είναι 40 μ. και όπου οι συνθήκες το επιτρέπουν, 45 μ. Θα έχει πλάτος 1,22 μ. ± 0,01μ. και θα επισημαίνεται με άσπρες γραμμές πλάτους 50 χλστ.

Σημ.: Για όλους τους στίβους που κατασκευάστηκαν πριν από την 1^η Ιανουαρίου 2004 ο διάδρομος φοράς θα μπορεί να έχει μέγιστο πλάτος 1,25 μ.

7. Η μέγιστη επιτρεπόμενη πλευρική κλίση του διαδρόμου φοράς θα πρέπει να είναι 1:100 (1%), εκτός κι αν συντρέχουν τέτοιες περιστάσεις που να δικαιολογούν εξαίρεση από την IAAF, και στα τελευταία 40 μ. του διαδρόμου η συνολική κατωφέρεια στη κατεύθυνση που τρέχουν οι αθλητές δεν θα υπερβαίνει το 1:1000 (0,1%).

Όργανα

8. Η απογείωση για το Άλμα επί Κοντώ θα γίνεται από μια βαλβίδα. Αυτή θα είναι κατασκευασμένη από κατάλληλο υλικό, με στρογγυλεμένα άνω άκρα και θα είναι βυθισμένη στο ίδιο επίπεδο με το διάδρομοφοράς. Θα είναι μήκους 1,00 μ., μετρημένου κατά μήκος του εσωτερικού του πυθμένα της βαλβίδας, πλάτους 0,60 μ. στο μπροστινό άκρο και θα στενεύει μέχρι τα 0,15 μ. στον πυθμένα του αναστολέα. Το μήκος της βαλβίδας στο επίπεδο του διάδρομουφοράς και το βάθος του αναστολέα καθορίζονται από την γωνία των 105° που σχηματίζεται ανάμεσα στη βάση και τον αναστολέα. (Οι ανοχές στις διαστάσεις και στις γωνίες αντίστοιχα είναι $\pm 0,01$ μ. και από -0° έως $+1^\circ$).

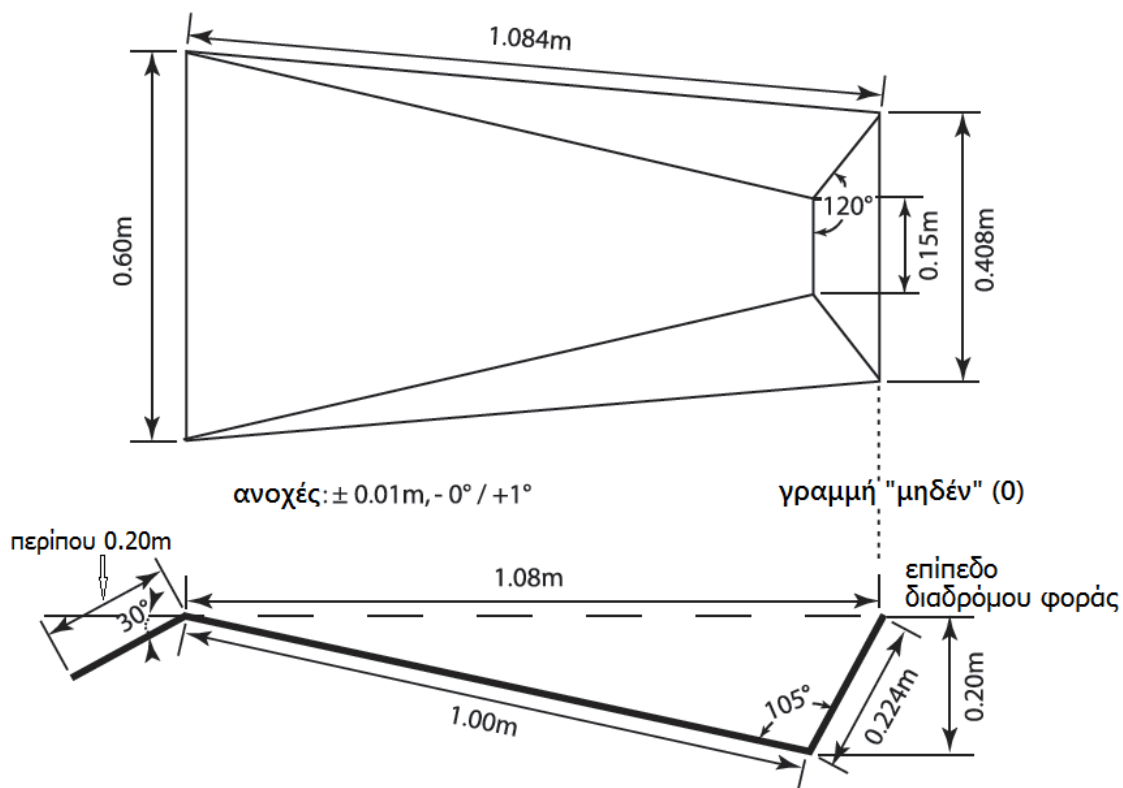

Σχήμα 183α: Βαλβίδα επί κοντώ (κάτοψη και πλάγια όψη)

Η βάση της βαλβίδας θα είναι επικλινής από το επίπεδο του διαδρόμουφοράς στο μπροστινό άκρο μέχρι μια κατακόρυφη απόσταση 0,20 μ. κάτω από το επίπεδο του εδάφους στο σημείο που συναντάει τον αναστολέα. Η βαλβίδα θα πρέπει να είναι κατασκευασμένη με τέτοιον τρόπο, ώστε οι πλευρές της να έχουν κλίση προς τα έξω και να καταλήγουν δίπλα στον αναστολέα σε μια γωνία περίπου 120° ως προς τη βάση.

Σημ.: Οι αθλητές θα επιτρέπεται να τοποθετούν επίστρωση γύρω από τη βαλβίδα για συμπληρωματική προστασία κατά τη διάρκεια οποιασδήποτε από τις προσπάθειές τους. Η τοποθέτηση τέτοιου υλικού θα γίνεται μέσα στο χρόνο που έχει στη διάθεσή του κάθε αθλητής για την προσπάθειά του, ενώ το υλικό αυτό θα αφαιρείται από τον αθλητή αμέσως μετά την ολοκλήρωση της προσπάθειάς του. Στους αγώνες που υπάγονται στα Άρθρα 1.1(α), (β), (γ), (ε) και (στ), το υλικό αυτό θα παρέχεται από τους διοργανωτές.

9. Κάθε είδος στυλοβατών ή στύλων θα μπορεί να χρησιμοποιείται, με την προϋπόθεση ότι είναι άκαμπτοι. Η μεταλλική κατασκευή της βάσης και το κατώτερο τμήμα των στυλοβατών πάνω από το στρώμα προσγειώσης πρέπει να καλύπτονται με μαλακή επιφάνεια από κατάλληλο υλικό προκειμένου να παρέχεται προστασία στους αθλητές και στα κοντάρια.
10. Ο πήχης θα εδράζεται πάνω σε οριζόντιες υποδοχές, έτσι ώστε όταν αγγίζεται από τον αθλητή ή το κοντάρι του, να πέφτει εύκολα στο έδαφος στην κατεύθυνση του στρώματος προσγειώσης. Οι υποδοχές δεν θα έχουν εγκοπές ή εσοχές κανενός είδους, θα έχουν ομοιόμορφο πάχος παντού και η διάμετρός τους δεν θα είναι μεγαλύτερη από 13 χλστά.

Δεν θα προεξέχουν περισσότερο από 55 χλστά από τα μέλη υποστήριξης, τα οποία θα είναι λεία. Οι κάθετες πλάτες των υποδοχών, οι οποίες θα είναι επίσης λείες και κατασκευασμένες με τέτοιο τρόπο ώστε ο πήχης να μην μπορεί να ακινητοποιηθεί στο πάνω μέρος τους, θα προεξέχουν 35-40 χλστά πάνω από τις υποδοχές.

Η απόσταση μεταξύ των υποδοχών θα είναι 4,30 μ. - 4,37 μ. Οι υποδοχές δεν θα είναι κατασκευασμένες από καουτσούκ, ούτε θα καλύπτονται από αυτό ή από άλλο υλικό που να έχει την ιδιότητα να αυξάνει την τριβή ανάμεσα σε αυτές και στην επιφάνεια του πήχη, ούτε θα μπορούν να έχουν οποιοδήποτε είδος ελατηρίων.

Σημ.: Για να περιοριστεί η πιθανότητα τραυματισμού ενός αθλητή από την πτώση του πάνω στις βάσεις των στυλοβατών, οι υποδοχές που στηρίζουν τον πήχη θα μπορούν να τοποθετηθούν πάνω σε βραχίονες προέκτασης μόνιμα προσαρμοσμένους στους στυλοβάτες, επιτρέποντας με αυτόν τον τρόπο στους στυλοβάτες να απομακρυνθούν πιο πολύ ο ένας από τον άλλον, χωρίς να αυξάνεται το μήκος του πήχη (βλ. Σχήμα 183β).

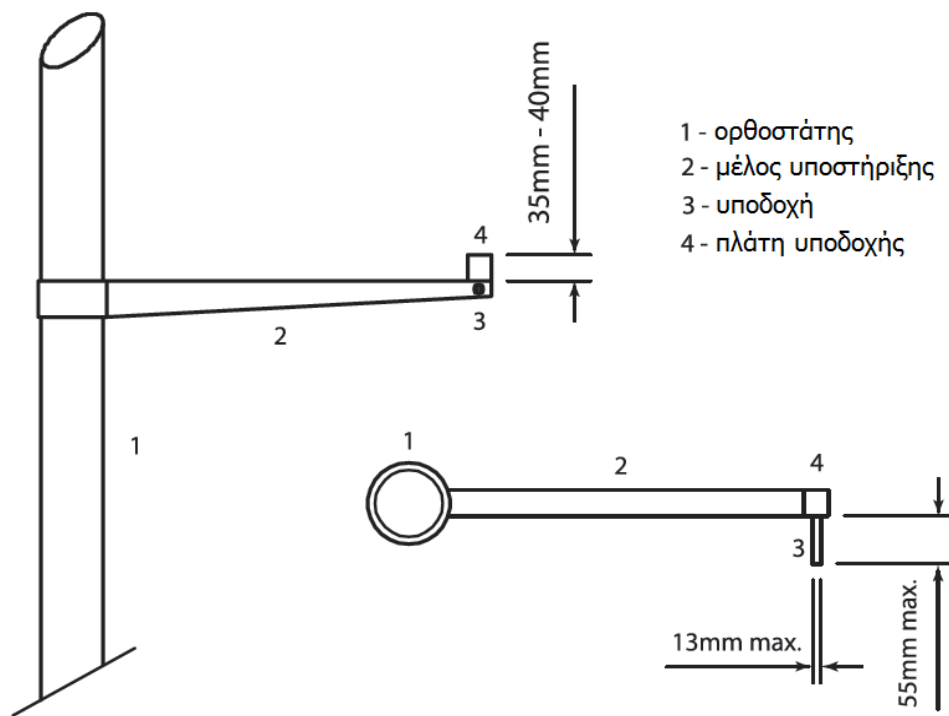

Σχήμα 183β: Στηρίγματα πήχη (άποψη από το στρώμα προσγείωσης και κάτοψη)

Κοντάρια

11. Οι αθλητές θα μπορούν να χρησιμοποιούν τα δικά τους κοντάρια. Κανένας αθλητής δεν θα χρησιμοποιεί τα κοντάρια άλλου αθλητή χωρίς τη συναίνεση του ιδιοκτήτη. Το κοντάρι θα μπορεί να είναι από οποιοδήποτε υλικό ή συνδυασμό υλικών και οποιοδήποτε μήκους ή διαμέτρου, αλλά η βασική επιφάνεια πρέπει να είναι λεία. Το κοντάρι θα μπορεί να έχει στρώσεις από επίδεσμο στο άκρο της λαβής (για να προστατεύεται το χέρι) και από επίδεσμο ή και από οποιοδήποτε άλλο κατάλληλο υλικό στο κάτω άκρο (για να προστατεύεται το κοντάρι). Κάθε επίδεσμος στο άκρο της λαβής πρέπει να είναι ομοιόμορφος εκτός από περιστασιακή υπερκάλυψη και δεν πρέπει να επιφέρει καμία ξαφνική αλλαγή στη διάμετρο, τέτοια όπως η δημιουργία τυχόν “δακτυλιδιών” στο κοντάρι.

Το στρώμα προσγείωσης

12. Για τους αγώνες που υπάγονται στα Άρθρα 1.1(α), (β), (γ), (ε) και (στ), το στρώμα προσγείωσης δεν θα έχει διαστάσεις μικρότερες από 6 μ. μήκος (πίσω από τη γραμμή “μηδέν” και εξαιρουμένων

των μπροστινών τμημάτων) × 6 μ. πλάτος × 0,8 μ. ύψος. Για τους υπόλοιπους αγώνες, το στρώμα προσγείωσης δεν θα πρέπει να έχει διαστάσεις μικρότερες από 5 μ. μήκος (εξαιρουμένων των μπροστινών τμημάτων) × 5 μ. πλάτος. Σε όλες τις περιπτώσεις τα μπροστινά τμήματα πρέπει να έχουν μήκος τουλάχιστον 2 μ.

Οι πλευρές του στρώματος προσγείωσης που βρίσκονται πλησιέστερα στη βαλβίδα θα είναι τοποθετημένες 0,10 μ. με 0,15 μ. από τη βαλβίδα και θα απομακρύνονται με κλίση από τη βαλβίδα κατά γωνία περίπου 45° (βλ. Σχήμα 183γ).

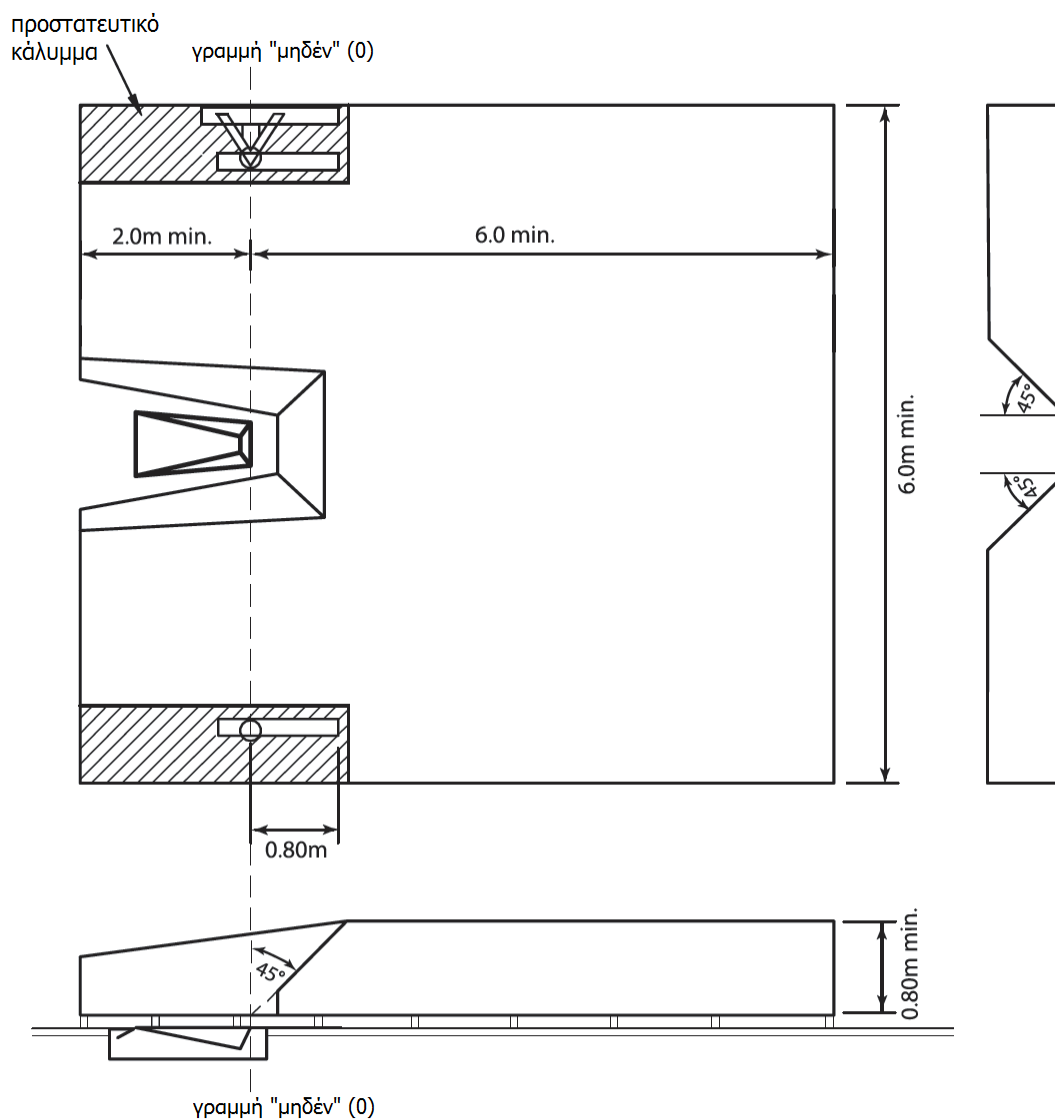

Σχήμα 183γ: Στρώμα προσγείωσης Επί Κοντώ (κάτοψη και πλάγια όψη)

B. ΟΡΙΖΟΝΤΙΑ ΑΛΜΑΤΑ

ΑΡΘΡΟ 184

Γενικοί Όροι – Οριζόντια Άλματα

Διάδρομος Φοράς

1. Το ελάχιστο μήκος του διάδρομου φοράς, μετρημένο από την αντίστοιχη γραμμή απογείωσης, θα είναι 40 μ. και όταν οι συνθήκες το επιτρέπουν 45 μ. Θα έχει πλάτος 1,22 μ. \pm 0,01 μ. και θα επισημαίνεται με άσπρες γραμμές πλάτους 50 χλστ.
Σημ.: Για όλους τους στίβους που κατασκευάστηκαν πριν από την 1^η Ιανουαρίου 2004 ο διάδρομος φοράς θα μπορεί να έχει μέγιστο πλάτος 1,25 μ.
2. Η μέγιστη πλευρική κλίση του διάδρομου φοράς θα πρέπει να είναι 1:100 (1%), εκτός και αν συντρέχουν τέτοιες περιστάσεις που να δικαιολογούν εξαίρεση από την IAAF, και στα τελευταία 40 μ. του διαδρόμου η συνολική κατωφέρεια στη κατεύθυνση που τρέχουν οι αθλητές δεν θα υπερβαίνει το 1:1000 (0,1%).

Βατήρας Απογείωσης

3. Η απογείωση θα επισημαίνεται με έναν βατήρα βυθισμένο στο έδαφος, στο ίδιο επίπεδο με το διάδρομο φοράς και την επιφάνεια του σκάμματος. Το άκρο του βατήρα που βρίσκεται πλησιέστερα στο σκάμμα θα αποτελεί τη γραμμή απογείωσης. Αμέσως μετά τη γραμμή απογείωσης θα τοποθετείται πλαίσιο ένδειξης από πλαστελίνη για τη βοήθεια των Κριτών.
4. Ο βατήρας απογείωσης θα είναι ορθογώνιος, κατασκευασμένος από ξύλο ή από άλλο κατάλληλο άκαμπτο υλικό μέσα στο οποίο τα καρφιά του παπουτσιού του αθλητή θα έχουν καλή πρόσφυση και δεν θα γλιστρούν, και θα έχει μήκος 1,22 μ. \pm 0,01 μ., πλάτος 0,20 μ. \pm 0,002 μ. και βάθος όχι μεγαλύτερο από 0,10 μ. Θα είναι άσπρος.
5. Το πλαίσιο ένδειξης από πλαστελίνη θα αποτελείται από ένα άκαμπτο πλαίσιο, πλάτους 0,10 μ. \pm 0,002 μ. και μήκους 1,22 μ. \pm 0,01 μ., κατασκευασμένο από ξύλο ή από οποιοδήποτε άλλο κατάλληλο υλικό και θα είναι βαμμένο με χρώμα που δημιουργεί αντίθεση με το βατήρα απογείωσης. Όταν είναι εφικτό, η πλαστελίνη θα πρέπει να είναι από ένα τρίτο χρώμα που κάνει αντίθεση. Το πλαίσιο θα είναι προσαρμοσμένο πάνω σε μια εσοχή

ή καλούπι στο διάδρομο φοράς, στην πλευρά του βατήρα απογείωσης που βρίσκεται πλησιέστερα προς στο σκάμμα. Η επιφάνεια θα ανυψώνεται από το επίπεδο του βατήρα απογείωσης έως ένα ύψος 7 χιλστών \pm 1 χιλστό. Οι άκρες είτε θα αποκλίνουν κατά μία γωνία 45°, με την άκρη που βρίσκεται πλησιέστερα στο διάδρομο φοράς να είναι καλυμμένη με ένα στρώμα πλαστελίνης πάχους 1 χιλστ. σε όλο της το μήκος, είτε θα κόβονται έτσι ώστε η εσοχή, όταν είναι γεμάτη με πλαστελίνη, να αποκλίνει κατά μία γωνία 45° (βλ. Σχήμα 184α).

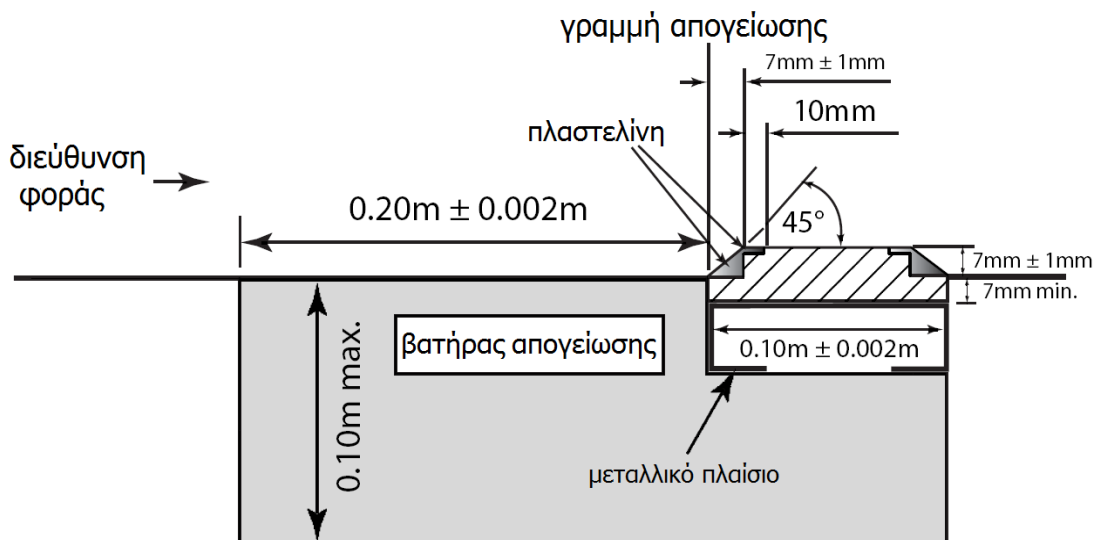

Σχήμα 184α: Βατήρας απογείωσης και πλαίσιο ένδειξης από πλαστελίνη

Το επάνω μέρος του πλαισίου ένδειξης θα είναι επίσης καλυμμένο για τα πρώτα 10 χιλστά περίπου και σε όλο το μήκος του, από ένα στρώμα πλαστελίνης.

Όταν προσαρμόζεται πάνω σε αυτήν την εσοχή, ολόκληρη η κατασκευή θα είναι επαρκώς άκαμπτη, για να δέχεται ολόκληρη τη δύναμη από το παπούτσι του αθλητή.

Η επιφάνεια του πλαισίου κάτω από την πλαστελίνη θα είναι από υλικό, μέσα στο οποίο τα καρφιά του παπουτσιού του αθλητή θα έχουν καλή πρόσφυση και δεν θα γλιστρούν.

Το στρώμα της πλαστελίνης μπορεί να λειανθεί με έναν κύλινδρο ή κατάλληλα διαμορφωμένο ξυστήρα, ώστε να απαλείφονται τα ίχνη των αθλητών.

Σημ.: Θα αποτελεί μεγάλη βοήθεια να υπάρχουν διαθέσιμα ανταλλακτικά πλαίσια με πλαστελίνη, έτσι ώστε να μην καθυστερεί ο αγώνας ενώ εξαλείφεται ένα αποτύπωμα.

Το σκάμμα

6. Το σκάμμα θα έχει ελάχιστο πλάτος 2,75 μ. και μέγιστο πλάτος 3 μ. Αν είναι εφικτό, θα τοποθετείται έτσι ώστε το μέσο του διαδρόμουφοράς, αν προεκταθεί, να συμπίπτει με το μέσο του σκάμματος.

Σημ.: Όταν ο άξονας του διαδρόμουφοράς δεν είναι στην ίδια ευθεία με την κεντρική γραμμή του σκάμματος, μια ταινία, ή αν κρίνεται αναγκαίο, δύο ταινίες, θα πρέπει να τοποθετούνται κατά μήκος του σκάμματος για να επιτυγχάνεται το παραπάνω (βλ. Σχήμα 184β).

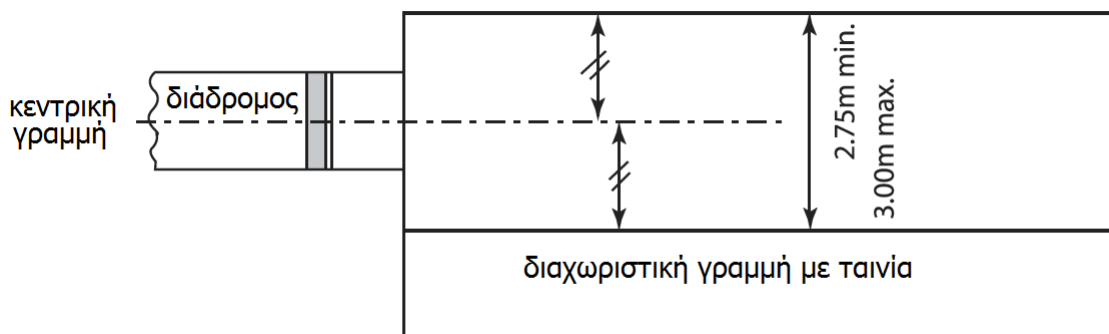

Σχήμα 184β: Κεντραρισμένο σκάμμα Άλματος σε Μήκος/Τριπλούν

7. Το σκάμμα προσγείωσης θα πρέπει να γεμίζεται με μαλακή υγρή άμμο, η επάνω επιφάνεια της οποίας θα είναι στο ίδιο επίπεδο με το βαθύρα απογείωσης.

Μετρήσεις

8. Η μέτρηση κάθε άλματος θα γίνεται αμέσως μετά από κάθε έγκυρη προσπάθεια (ή μετά από μια άμεση προφορική ένσταση που υποβλήθηκε σύμφωνα με το Άρθρο 146.5). Όλα τα άλματα θα μετριοούνται από το πλησιέστερο ίχνος στο σκάμμα που άφησε οποιοδήποτε μέρος του σώματος, ή ο,τιδήποτε ήταν στερεωμένο στο σώμα κατά τη στιγμή που έγινε το ίχνος, μέχρι τη γραμμή απογείωσης, ή την προέκταση της γραμμής απογείωσης. Η μέτρηση θα γίνεται κάθετα προς τη γραμμή απογείωσης ή την προέκτασή της.
9. Σε όλα τα αγωνίσματα οριζόντιων αλμάτων, οι αποστάσεις θα καταγράφονται στο αμέσως προηγούμενο εκατοστό (0,01 μ.) από την απόσταση που μετρήθηκε, αν η μετρούμενη απόσταση δεν είναι ακέραιο εκατοστό.

Ανεμομέτρηση

10. Το ανεμόμετρο θα είναι το ίδιο που περιγράφεται στα Άρθρα 163.8 και 163.9. Ο τρόπος λειτουργίας του είναι αυτός που περιγράφεται στα Άρθρα 163.11 και 184.12 και ο τρόπος που διαβάζεται είναι σύμφωνα με το Άρθρο 163.13.
11. Ο αρμόδιος Έφορος Αγωνισμάτων Κονίστρας θα διασφαλίζει ότι το ανεμόμετρο είναι τοποθετημένο 20 μ. από τη γραμμή απογείωσης. Θα είναι σταθεροποιημένο σε ύψος 1,22 μ. και όχι μακρύτερα από 2 μ. από το διάδρομο φοράς.
12. Η ταχύτητα του ανέμου θα μετρείται για χρονική περίοδο 5 δευτερολέπτων από τη στιγμή που ο αθλητής περάσει από ένα σημάδι τοποθετημένο παραπλεύρως του διαδρόμου φοράς, στα 40 μ. από τη γραμμή απογείωσης για το Άλμα σε Μήκος και στα 35 μ. για το Άλμα Τριπλούν. Εάν ένας αθλητής τρέξει λιγότερο από 40 μ. ή 35 μ., κατά περίπτωση, η ταχύτητα του ανέμου θα μετρείται από τη στιγμή που ο αθλητής αρχίσει το τρέξιμό του.

ΑΡΘΡΟ 185

Άλμα σε Μήκος

Ο Αγώνας

1. Ένας αθλητής κάνει άκυρο άλμα αν:
 - (α) κατά την απογείωση, αγγίζει το έδαφος πέρα από τη γραμμή απογείωσης με οποιοδήποτε μέρος του σώματός του, είτε τρέχοντας χωρίς να πηδήξει, είτε κατά την εκτέλεση του άλματος· ή
 - (β) απογειωθεί από την εξωτερική πλευρά οποιουδήποτε από τα δύο άκρα του βατήρα, είτε μετά είτε πριν από την προέκταση της γραμμής απογείωσης· ή
 - (γ) εφαρμόσει οποιαδήποτε μορφή τούμπας στη διάρκεια του τρεξίματος ή κατά την εκτέλεση του άλματος· ή
 - (δ) αφού απογειωθεί, αλλά πριν από την πρώτη του επαφή με το σκάμμα, ακουμπήσει το διάδρομο ή το έδαφος έξω από το διάδρομο ή έξω από το σκάμμα· ή
 - (ε) κατά τη διαδικασία προσγείωσης, ακουμπήσει το πλαίσιο του σκάμματος, ή το έδαφος έξω από το σκάμμα, σε σημείο πλησιέστερο προς τη γραμμή απογείωσης απ' ό,τι το κοντινότερο ίχνος που άφησε στην άμμο· ή
 - (στ) εγκαταλείψει το σκάμμα με οποιονδήποτε τρόπο που να διαφέρει από εκείνον που περιγράφεται στο Άρθρο 185.2.

2. Όταν ο αθλητής εγκαταλείπει το σκάμμα, η πρώτη επαφή του ποδιού του με το πλαίσιο ή με το έδαφος έξω από το σκάμμα θα είναι μακρύτερα από τη γραμμή απογείωσης απ' ό,τι το κοντινότερο ίχνος στην άμμο (το οποίο μπορεί να είναι κάθε ίχνος που άφησε ο αθλητής, είτε χάνοντας την ισορροπία του εξ ολοκλήρου μέσα στο σκάμμα είτε κατά την επιστροφή του προς τα πίσω περπατώντας, πλησιέστερα προς τη γραμμή απογείωσης απ' ό,τι το αρχικό ίχνος που έγινε κατά την προσγείωση).
Σημ.: Αυτή η πρώτη επαφή θεωρείται ως εγκατάλειψη του σκάμματος.
3. Ένας αθλητής δεν θα θεωρείται ότι έχει κάνει άκυρο άλμα:
- (α) αν τρέξει έξω από τις άσπρες γραμμές που οριοθετούν το διάδρομο φοράς σε οποιοδήποτε σημείο· ή
 - (β) αν απογειωθεί πριν φθάσει το βατήρα, με την εξαίρεση όσων περιγράφονται στο Άρθρο 185.1(β)· ή
 - (γ) αν σύμφωνα με το Άρθρο 185.1(β) ένα μέρος του παπουτσιού ή του ποδιού του ακουμπήσει το έδαφος εξωτερικά από οποιοδήποτε από τα δύο άκρα του βατήρα απογείωσης, πριν από τη γραμμή απογείωσης· ή
 - (δ) αν κατά τη διάρκεια της προσγείωσης ακουμπήσει, με οποιοδήποτε μέρος του σώματός του, ή με ο,τιδήποτε είναι στερεωμένο στο σώμα του εκείνη τη στιγμή, το πλαίσιο του σκάμματος ή το έδαφος έξω από το σκάμμα, εκτός κι αν μια τέτοια επαφή παραβαίνει το Άρθρο 185.1(δ) ή (ε)· ή
 - (ε) αν επιστρέψει προς τα πίσω περπατώντας μέσω του σκάμματος, αφού πρώτα έχει εγκαταλείψει το σκάμμα με τον τρόπο που περιγράφεται στο Άρθρο 185.2.

Γραμμή Απογείωσης

4. Η απόσταση ανάμεσα στη γραμμή απογείωσης και στο πιο απομακρυσμένο άκρο του σκάμματος θα είναι τουλάχιστον 10 μ.
5. Η γραμμή απογείωσης θα τοποθετείται μεταξύ 1 μ. και 3 μ. από το πλησιέστερο άκρο του σκάμματος

ΑΡΘΡΟ 186

Άλμα Τριπλούν

Τα Άρθρα 184 και 185 ισχύουν και στο Άλμα Τριπλούν με τις ακόλουθες τροποποιήσεις:

Ο Αγώνας

1. Το Άλμα Τριπλούν θα αποτελείται από μια αναπήδηση, ένα βήμα και ένα άλμα, με αυτήν ακριβώς τη σειρά.
2. Η αναπήδηση θα γίνεται έτσι ώστε ο αθλητής να προσγειώνεται πρώτα με το ίδιο πόδι με το οποίο απογειώθηκε· στο βήμα θα προσγειώνεται με το άλλο πόδι, από το οποίο, στη συνέχεια, εκτελείται το άλμα.

Δεν θα θεωρείται άκυρη η προσπάθεια αν ο αθλητής, κατά τη διάρκεια του άλματος, ακουμπήσει το έδαφος με το αιωρούμενο πόδι.

Σημ.: Το Άρθρο 185.1(δ) δεν θα ισχύει στις κανονικές προσγειώσεις από τις φάσεις της αναπήδησης και του βήματος.

Γραμμή Απογείωσης

3. Η απόσταση ανάμεσα στη γραμμή απογείωσης για τους άνδρες και στο πιο απομακρυσμένο άκρο του σκάμματος θα είναι τουλάχιστον 21 μ.
4. Για τους Διεθνείς Αγώνες, θα πρέπει να υπάρχει ξεχωριστός βατήρας απογείωσης για τους άνδρες και για τις γυναίκες. Η γραμμή απογείωσης δεν θα απέχει λιγότερο από 13 μ. για τους άνδρες και 11 μ. για τις γυναίκες από το πλησιέστερο άκρο του σκάμματος. Για όλους τους υπόλοιπους αγώνες, αυτή η απόσταση θα είναι αντίστοιχη με το επίπεδο του αγώνα.
5. Ανάμεσα στο βατήρα απογείωσης και στο σκάμμα θα υπάρχει, για τις φάσεις του βήματος και του άλματος, ένας χώρος απογείωσης πλάτους 1,22 μ. ± 0,01 μ. που θα παρέχει σταθερό και ομοιόμορφο πάτημα.

Σημ.: Για όλους τους στίβους που κατασκευάστηκαν πριν από την 1^η Ιανουαρίου 2004, αυτός ο χώρος απογείωσης θα μπορεί να έχει μέγιστο πλάτος 1,25 μ.

Γ. ΑΓΩΝΙΣΜΑΤΑ ΡΙΨΕΩΝ

ΑΡΘΡΟ 187

Γενικοί Όροι - Αγωνίσματα Ρίψεων

Επίσημα Όργανα

1. Σε όλους τους Διεθνείς Αγώνες, τα όργανα που χρησιμοποιούνται θα πληρούν τις προδιαγραφές της IAAF. Μόνον τα όργανα που φέρουν το ισχύον έγκυρο πιστοποιητικό έγκρισης της IAAF θα μπορούν να χρησιμοποιούνται. Ο πίνακας που ακολουθεί δείχνει τα όργανα που πρέπει να χρησιμοποιούνται από κάθε κατηγορία ηλικίας:

Όργανο	Κορίτσια	Γυναίκες	Αγόρια	Άνδρες	Άνδρες
	Κορασίδες U18	Νεάνιδες U20/ Ενήλικες	Παίδες U18	Έφηβοι U20	Ενήλικες
Σφαίρα	3,000 κιλά	4,000 κιλά	5,000 κιλά	6,000 κιλά	7,260 κιλά
Δίσκος	1,000 κιλά	1,000 κιλά	1,500 κιλά	1,750 κιλά	2,000 κιλά
Σφύρα	3,000 κιλά	4,000 κιλά	5,000 κιλά	6,000 κιλά	7,260 κιλά
Ακόντιο	500 γραμ.	600 γραμ.	700 γραμ.	800 γραμ.	800 γραμ.

Σημ.: Οι ισχύουσες επίσημες φόρμες που απαιτείται να χρησιμοποιούνται για την αίτηση πιστοποίησης και ανανέωσης, καθώς και για τις Διαδικασίες του Συστήματος Πιστοποίησης, διατίθενται από τη Γραμματεία της IAAF, ή μπορούν να μεταφορτώνονται από την ιστοσελίδα της IAAF.

2. Με την εξαίρεση της παρακάτω προϋπόθεσης, όλα αυτά τα όργανα θα παρέχονται από την Οργανωτική Επιτροπή. Ο Τεχνικός Εκπρόσωπος ή Εκπρόσωποι θα μπορούν, βασιζόμενοι στις σχετικές Τεχνικές Διατάξεις κάθε αγώνα, να επιτρέπουν στους αθλητές να χρησιμοποιούν τα δικά τους όργανα ή εκείνα που παρέχονται από έναν προμηθευτή, με την προϋπόθεση ότι τα όργανα αυτά είναι πιστοποιημένα από την IAAF, έχουν ελεγχθεί και χαρακτηρισθεί ως εγκεκριμένα από την Οργανωτική Επιτροπή πριν από τον αγώνα κι ότι είναι διαθέσιμα σε όλους τους αθλητές. Τέτοια όργανα δεν θα γίνονται δεκτά, αν το ίδιο μοντέλο είναι ήδη στον κατάλογο εκείνων που παρέχονται από την Οργανωτική Επιτροπή.
3. Καμία τροποποίηση δεν θα γίνεται σε κανένα όργανο κατά τη διάρκεια του αγώνα.

Βοήθεια

4. Τα παρακάτω θα θεωρούνται ως βοήθεια και για το λόγο αυτό δεν θα επιτρέπονται:
- (α) Η επίδεση με ταινία δύο ή περισσότερων δακτύλων μαζί. Όταν χρησιμοποιείται ταινία στα χέρια και στα δάκτυλα, θα πρέπει διαρκώς να τηρείται το ότι ως αποτέλεσμα, δεν θα επιδέονται μαζί δύο ή περισσότερα δάκτυλα κατά τρόπον ώστε τα δάκτυλα να μη μπορούν να κινηθούν μεμονωμένα. Η επίδεση αυτή θα πρέπει να επιδεικνύεται στον Επικεφαλής Κριτή πριν ξεκινήσει το αγώνισμα.
 - (β) Η χρήση οποιουδήποτε είδους εξαρτήματος, μεταξύ των οποίων και βάρη στερεωμένα στο σώμα, το οποίο παρέχει με οποιονδήποτε τρόπο βοήθεια, όταν ο αθλητής επιχειρεί προσπάθεια.
 - (γ) Η χρήση γαντιών, εκτός από τη Σφυροβολία. Στην περίπτωση αυτή, τα γάντια θα είναι λεία στην πίσω και στη μπροστινή πλευρά και οι άκρες των δακτύλων των γαντιών, εκτός από τον αντίχειρα, θα είναι εκτεθειμένες.
 - (δ) Το να ψεκάζουν ή να αλείφουν οι αθλητές με οποιαδήποτε ουσία τη βαλβίδα ή τα παπούτσια τους, όπως επίσης και το να σκληραίνουν την επιφάνεια της βαλβίδας.
5. Τα παρακάτω δεν θα θεωρούνται ως βοήθεια και για το λόγο αυτό θα επιτρέπονται:
- (α) Το να χρησιμοποιούν οι αθλητές, με σκοπό να επιτυγχάνουν καλύτερη λαβή, μια κατάλληλη ουσία μόνον στα χέρια τους ή, στην περίπτωση των σφυροβόλων, στα γάντια τους. Οι σφαιροβόλοι θα μπορούν να χρησιμοποιούν τέτοιες ουσίες στο λαιμό τους.
 - (β) Η τοποθέτηση από τους αθλητές, στη Σφαιροβολία και τη Δισκοβολία, πάνω στο όργανο, κιμωλίας ή παρόμοιας ουσίας. Όλες οι ουσίες που χρησιμοποιήθηκαν στα χέρια και στα όργανα θα αφαιρούνται εύκολα από το όργανο με τη χρήση ενός υγρού πανιού και δεν θα αφήνουν κανένα κατάλοιπο.
 - (γ) Το να χρησιμοποιούν οι αθλητές επίδεση στα χέρια και στα δάκτυλα, αν αυτό δεν παραβαίνει το Άρθρο 187.4(α).

Βαλβίδα Ρίψεων

6. Η στεφάνη της βαλβίδας θα είναι κατασκευασμένη από φύλλα σιδήρου ή χάλυβα ή από άλλο κατάλληλο υλικό, και το επάνω μέρος της θα είναι στο ίδιο επίπεδο με το έδαφος εξωτερικά. Το

έδαφος που περιβάλλει τη βαλβίδα θα μπορεί να είναι από τσιμέντο, συνθετικό υλικό, ασφαλτο, ξύλο ή οποιοδήποτε άλλο κατάλληλο υλικό.

Το εσωτερικό της βαλβίδας θα μπορεί να είναι κατασκευασμένο από τσιμέντο, ασφαλτο ή κάποιο άλλο σταθερό αλλά όχι ολισθηρό υλικό. Η επιφάνεια αυτού του εσωτερικού θα είναι επίπεδη και χαμηλότερη κατά 20 χλστά ± 6 χλστά από το επάνω άκρο της στεφάνης της βαλβίδας.

Στη Σφαιροβολία, μια φορητή βαλβίδα που ανταποκρίνεται στις προδιαγραφές αυτές είναι αποδεκτή.

7. Η εσωτερική διάμετρος της βαλβίδας θα είναι 2,135 μ. ± 0,005 μ. στη Σφαιροβολία και στη Σφυροβολία και 2,50 μ. ± 0,005 μ. στη Δισκοβολία.

Η στεφάνη της βαλβίδας θα έχει πάχος τουλάχιστον 6 χλστά και θα είναι άσπρη.

Η σφυροβολία θα μπορεί να διεξαχθεί από τη βαλβίδα της δισκοβολίας, με την προϋπόθεση ότι η διάμετρος της βαλβίδας αυτής θα μειωθεί από 2,50 μ. σε 2,135 μ., τοποθετώντας εσωτερικά έναν κυκλικό δακτύλιο.

Σημ.: Ο κυκλικός δακτύλιος θα πρέπει κατά προτίμηση να είναι βαμμένος με χρώμα διαφορετικό από το άσπρο έτσι ώστε οι άσπρες γραμμές που απαιτούνται από το Άρθρο 187.8 να διακρίνονται καθαρά.

8. Μια άσπρη γραμμή πλάτους 50 χλστ. θα χαράσσεται από το επάνω μέρος της στεφάνης και θα προεκτείνεται για τουλάχιστον 0,75 μ. και στις δύο πλευρές της βαλβίδας. Η άσπρη γραμμή θα μπορεί να είναι βαμμένη ή κατασκευασμένη από ξύλο ή από άλλο κατάλληλο υλικό. Το πίσω άκρο της άσπρης γραμμής θα σχηματίζει την προέκταση μιας θεωρητικής γραμμής που περνάει διαμέσου του κέντρου της βαλβίδας σε ορθή γωνία με την κεντρική γραμμή του τομέα βολής.

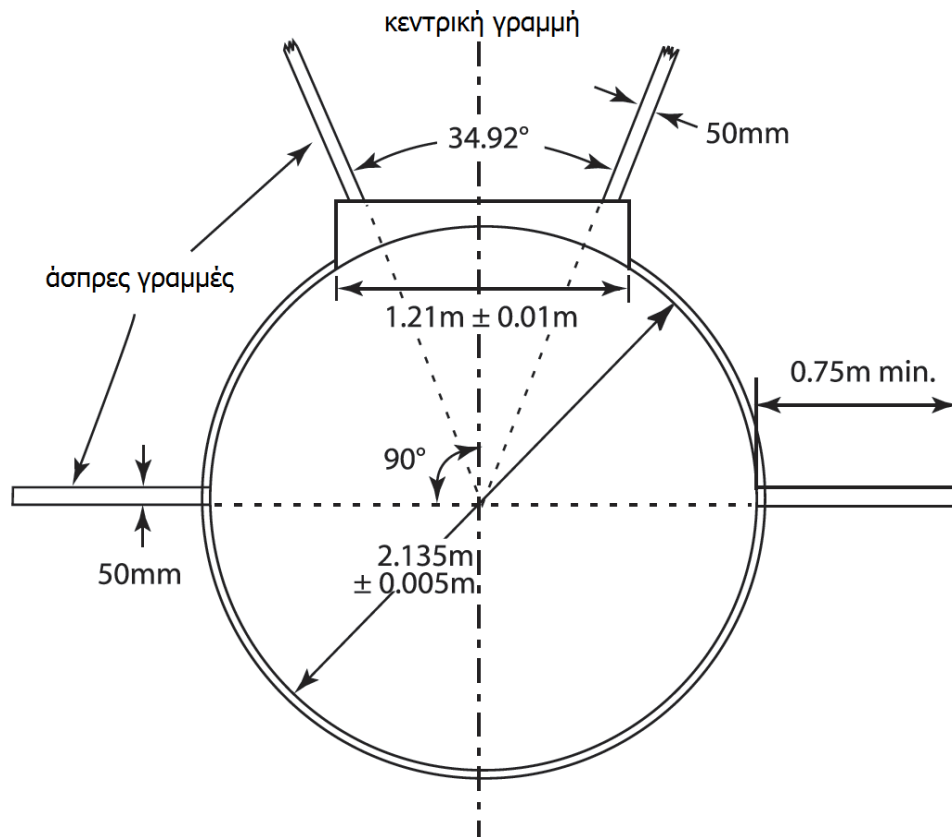

Σχήμα 187α: Σχεδίαση της βαλβίδας Σφαιροβολίας

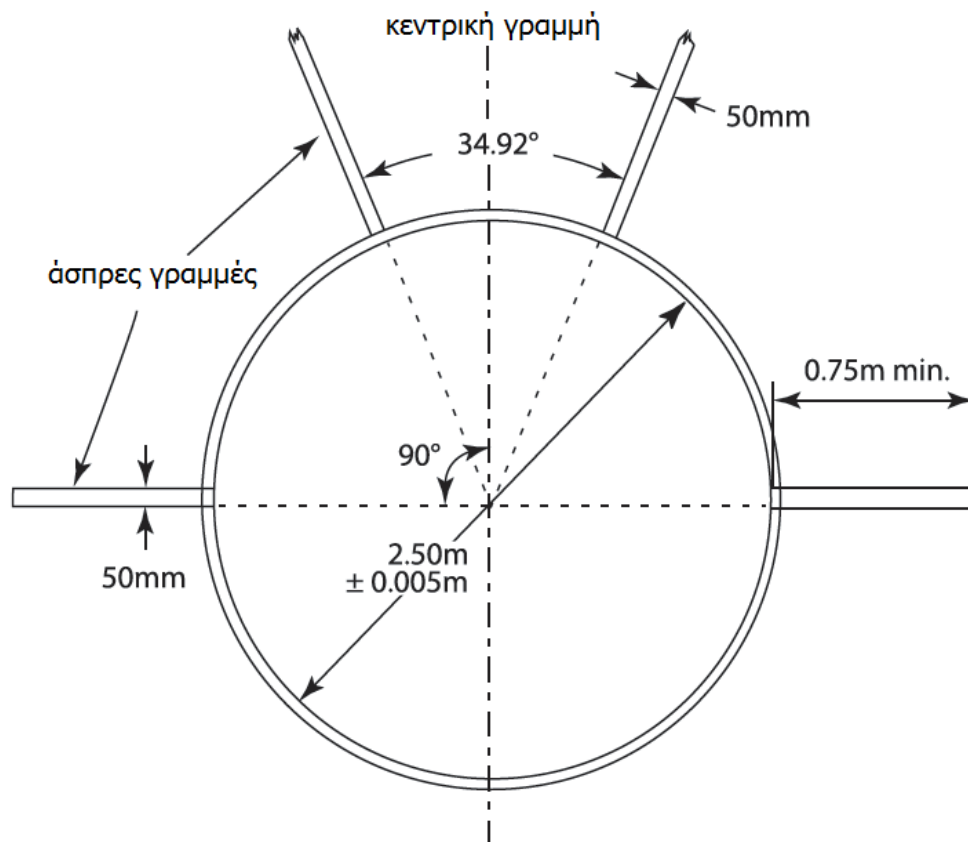

Σχήμα 187β: Σχεδίαση της βαλβίδας Δισκοβολίας

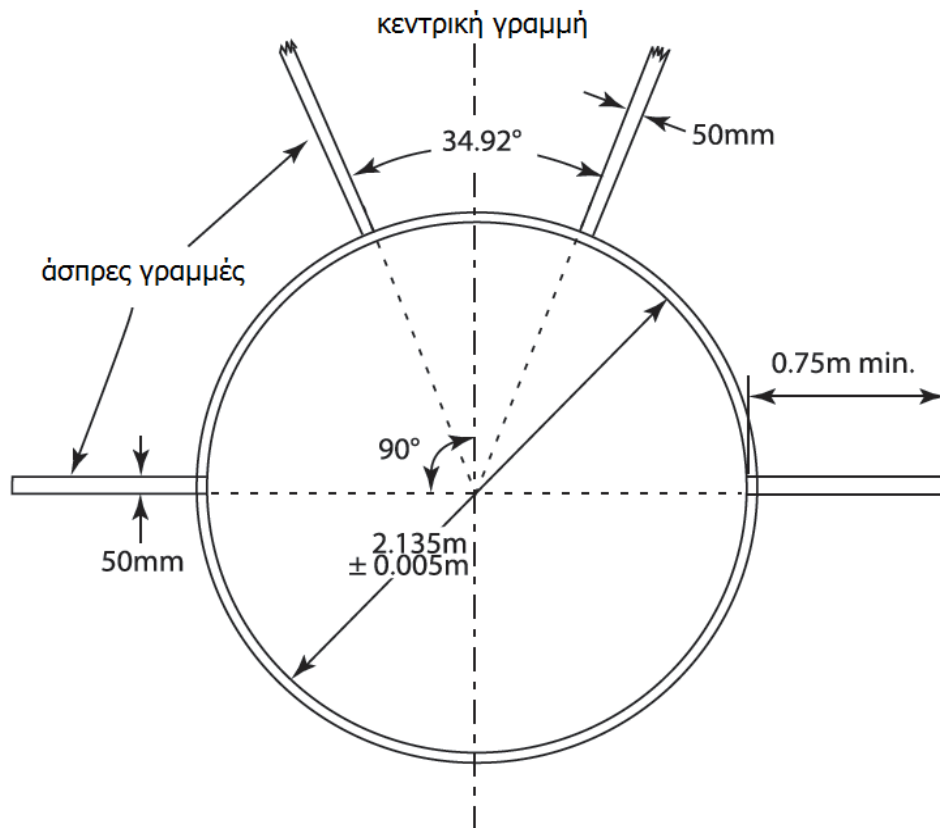

Σχήμα 187γ: Σχεδίαση της βαλβίδας Σφυροβολίας

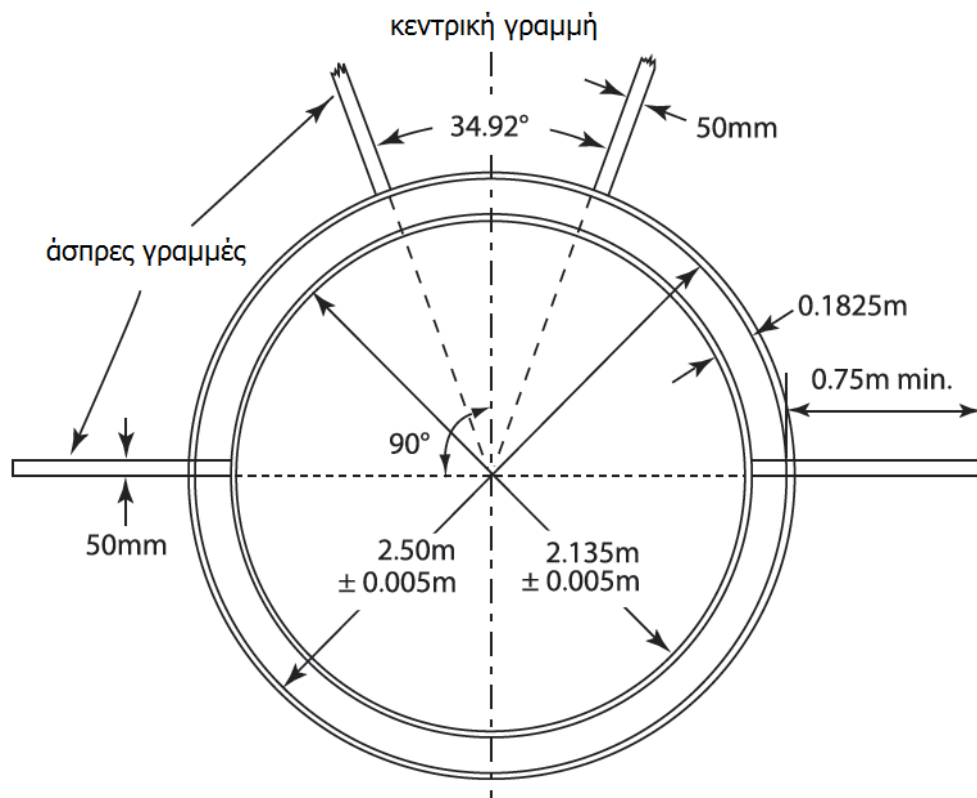

Σχήμα 187δ: Σχεδίαση ομόκεντρων κύκλων για τη βαλβίδα Δισκοβολίας και Σφυροβολίας

Διάδρομος Φοράς Ακοντισμού

9. Το ελάχιστο μήκος του διαδρόμου φοράς θα είναι 30 μ., εκτός από τους αγώνες που διεξάγονται σύμφωνα με τα Άρθρα 1.1(α), (β), (γ), (ε) και (στ), όπου το ελάχιστο μήκος θα είναι 33,50 μ. Όταν οι συνθήκες το επιτρέπουν, το ελάχιστο μήκος θα πρέπει να είναι 36,50 μ.

Θα επισημαίνεται με δύο παράλληλες άσπρες γραμμές πλάτους 50 χλστ. που θα απέχουν 4 μ. η μία από την άλλη. Η ρίψη θα πραγματοποιείται πίσω από το τόξο ενός κύκλου, σχεδιασμένου με ακτίνα 8 μ. Το τόξο θα αποτελείται από μία λωρίδα πλάτους τουλάχιστον 70 χλστ., βαμμένη ή κατασκευασμένη από ξύλο, ή από άλλο κατάλληλο αντιδιαβρωτικό υλικό όπως το πλαστικό. Θα είναι άσπρο και θα βρίσκεται στο ίδιο επίπεδο με το έδαφος. Από τα ακραία σημεία του τόξου και κάθετα προς τις παράλληλες γραμμές που ορίζουν το διάδρομο φοράς θα χαράσσονται γραμμές. Αυτές οι γραμμές θα είναι άσπρες, μήκους τουλάχιστον 0,75 μ. και πλάτους τουλάχιστον 70 χλστ. Η μέγιστη πλευρική κλίση του διαδρόμου θα πρέπει να είναι 1:100 (1%), εκτός και αν συντρέχουν ειδικές περιστάσεις που να δικαιολογούν εξαίρεση από την IAAF, και, στα τελευταία 20 μ. του διαδρόμου, η συνολική κατωφέρεια προς την κατεύθυνση που τρέχουν οι αθλητές δεν θα υπερβαίνει το 1:1000 (0,1%).

Τομέας ρίψης

10. Ο τομέας ρίψης θα αποτελείται από καρβουνίδι ή χλοοτάπητα ή άλλο κατάλληλο υλικό, στο οποίο το όργανο αφήνει αποτύπωμα.

11. Η μέγιστη συνολική κατωφέρεια του τομέα ρίψης, στην κατεύθυνση της βολής, δεν θα υπερβαίνει το 1:1000 (0,1%).

12. (α) Με εξαίρεση τον Ακοντισμό, ο τομέας ρίψης θα επισημαίνεται με άσπρες γραμμές πλάτους 50 χλστ. που θα σχηματίζουν γωνία $34,92^\circ$, τέτοια ώστε το εσωτερικό άκρο των γραμμών, αν προεκταθεί, να περνάει διαμέσου του κέντρου της βαλβίδας.

Σημ.: Ο τομέας των $34,92^\circ$ θα μπορεί να οριοθετηθεί με ακρίβεια, χαράσσοντας την απόσταση ανάμεσα στα δύο σημεία πάνω στις γραμμές του τομέα που απέχουν 20 μ. από το κέντρο της βαλβίδας να είναι $12 \mu. \pm 0,05 \mu.$ ($20 \mu. \times 0,60 \mu.$) το ένα από το άλλο. Έτσι για κάθε 1 μ. από το κέντρο της βαλβίδας, η κάθετη απόσταση θα αυξάνει κατά 0,60 μ.

(β) Στον Ακοντισμό, ο τομέας ρίψης θα επισημαίνεται με άσπρες γραμμές πλάτους 50 χλστ., τέτοιες ώστε τα εσωτερικά άκρα

των γραμμών, αν προεκταθούν, να περνάνε διαμέσου των δύο σημείων τομής των εσωτερικών άκρων του τόξου με τις παράλληλες γραμμές που ορίζουν το διάδρομο φοράς και να τέμνονται στο κέντρο του κύκλου, τμήμα του οποίου είναι το τόξο (βλ. Σχήμα 187ε). Έτσι η γωνία του τομέα θα είναι 28,96°.

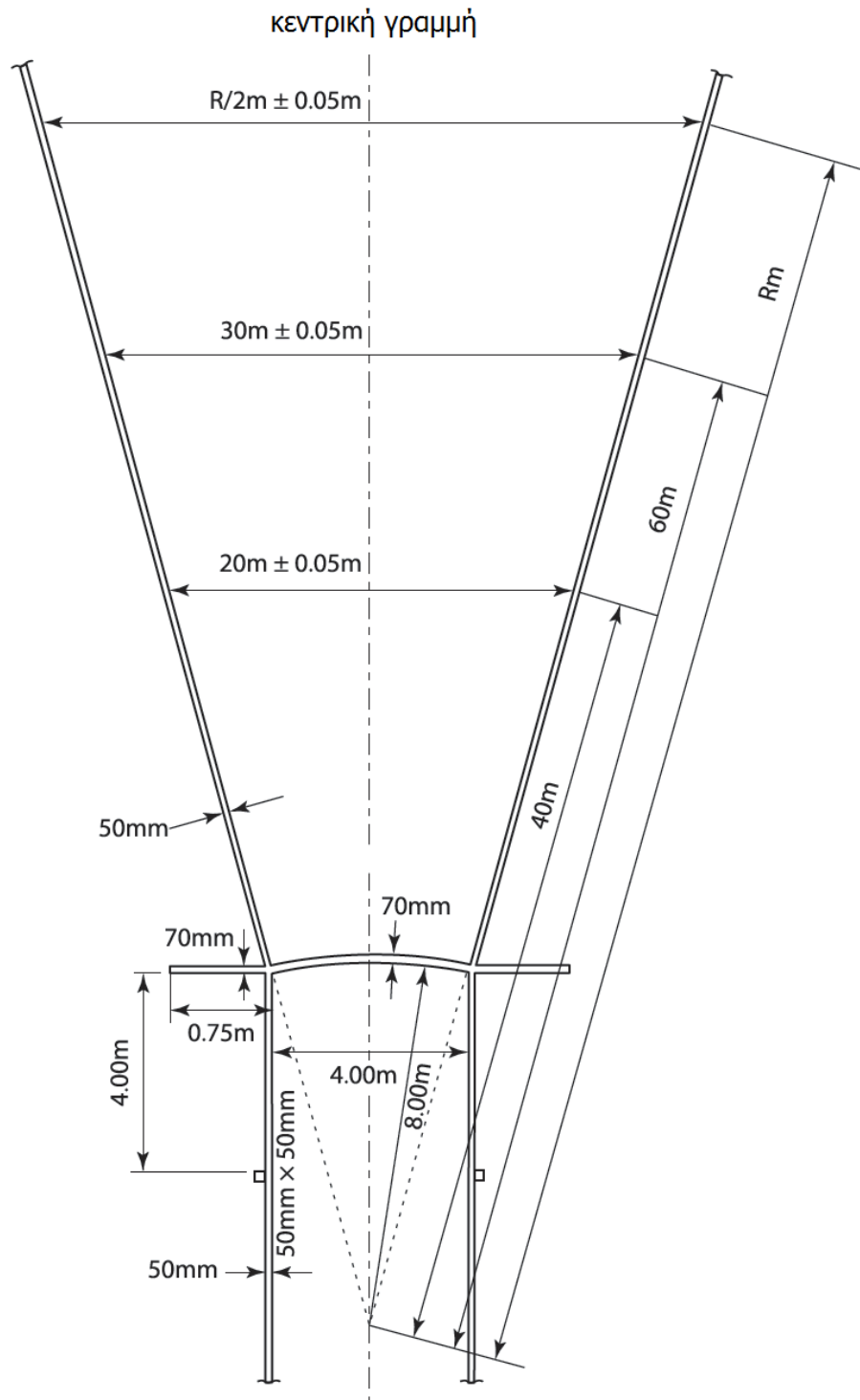

Σχήμα 187ε: Διάδρομος φοράς και τομέας ρίψης Ακοντισμού (όχι υπό κλίμακα)

Προσπάθειες

13. Στη Σφαιροβολία, τη Δισκοβολία και τη Σφυροβολία η ρίψη των οργάνων θα γίνεται από βαλβίδα, ενώ στον Ακοντισμό από διάδρομο φοράς. Στην περίπτωση των προσπαθειών που γίνονται από βαλβίδα, ο αθλητής θα ξεκινάει την προσπάθειά του από ακίνητη θέση εντός της βαλβίδας. Ο αθλητής επιτρέπεται να ακουμπήσει το εσωτερικό της στεφάνης. Στη Σφαιροβολία, επιτρέπεται επίσης να ακουμπήσει το εσωτερικό του αναστολέα που περιγράφεται στο Άρθρο 188.2.
14. Μια προσπάθεια θα θεωρείται άκυρη αν ο αθλητής κατά τη διάρκεια αυτής:
- (α) απελευθερώσει τη σφαίρα ή το ακόντιο με τρόπο διαφορετικό από αυτόν που επιτρέπεται σύμφωνα με τα Άρθρα 188.1 και 193.1,
 - (β) αφού έχει πατήσει μέσα στη βαλβίδα και έχει ξεκινήσει να κάνει μια βολή, ακουμπήσει με οποιοδήποτε μέρος του σώματός του το επάνω μέρος (ή το επάνω εσωτερικό άκρο) της στεφάνης ή το έδαφος εξωτερικά της βαλβίδας.
 - (γ) ακουμπήσει, στη Σφαιροβολία, με οποιοδήποτε μέρος του σώματός του οποιοδήποτε σημείο του αναστολέα, εκτός από την εσωτερική πλευρά του (αλλά χωρίς να περιλαμβάνεται το επάνω άκρο που θεωρείται ως τμήμα του επάνω μέρους),
 - (δ) ακουμπήσει, στον Ακοντισμό, με οποιοδήποτε μέρος του σώματός του τις γραμμές που οριοθετούν το διάδρομο φοράς ή το έδαφος έξω από αυτές.

Σημ.: Δεν θα θεωρείται άκυρη η προσπάθεια αν ο δίσκος ή οποιοδήποτε μέρος της σφύρας αγγίζει τον κλωβό αφότου φύγει από τα χέρια του αθλητή, με την προϋπόθεση ότι δεν παραβιάζεται κανένα άλλο Άρθρο.

15. Με την προϋπόθεση ότι κατά τη διάρκεια της βολής τα Άρθρα που σχετίζονται με κάθε αγώνισμα ρίψης δεν έχουν παραβιαστεί, ένας αθλητής θα μπορεί να διακόψει την προσπάθειά του αφού έχει ξεκινήσει, να αφήσει κάτω το όργανο μέσα ή έξω από τη βαλβίδα ή το διάδρομο φοράς και να εγκαταλείψει τη βαλβίδα ή το διάδρομο φοράς.

Όταν εγκαταλείπει τη βαλβίδα ή το διάδρομο φοράς, θα αποχωρεί όπως προβλέπεται στο Άρθρο 187.17, πριν να επιστρέψει στη βαλβίδα ή το διάδρομο φοράς για να αρχίσει μια νέα προσπάθεια.

Σημ.: Όλες οι μετακινήσεις που επιτρέπονται σύμφωνα με την παράγραφο αυτή, θα πραγματοποιούνται μέσα στο μέγιστο χρονικό πλαίσιο για μια προσπάθεια που ορίζεται στο Άρθρο 180.18.

16. Θα θεωρείται άκυρη η προσπάθεια αν η σφαίρα, ο δίσκος, η κεφαλή της σφύρας ή η κεφαλή του ακοντίου στην πρώτη επαφή τους με το έδαφος μόλις προσγειωθούν, αγγίζουν τη γραμμή του τομέα ρίψης, το έδαφος ή οποιοδήποτε άλλο αντικείμενο (εκτός από τον κλωβό όπως προβλέπεται στη Σημείωση του Άρθρου 187.14) έξω από τη γραμμή του τομέα.
17. Θα θεωρείται άκυρη η προσπάθεια αν ο αθλητής εγκαταλείψει τη βαλβίδα ή το διάδρομο φοράς, προτού το όργανο αγγίξει το έδαφος, ή
- (α) στις ρίψεις που γίνονται από βαλβίδα, αν κατά την εγκατάλειψη της βαλβίδας, η πρώτη επαφή του αθλητή με το επάνω μέρος της στεφάνης ή με το έδαφος έξω από τη βαλβίδα δεν γίνει εξ ολοκλήρου πίσω από την άσπρη γραμμή, η οποία είναι σχεδιασμένη εξωτερικά της βαλβίδας και περνάει, θεωρητικά, διαμέσου του κέντρου της βαλβίδας.
Σημ.: Η πρώτη επαφή με το επάνω μέρος της στεφάνης ή με το έδαφος έξω από τη βαλβίδα θεωρείται εγκατάλειψη της βαλβίδας.
- (β) στην περίπτωση του Ακοντισμού, αν κατά την εγκατάλειψη του διαδρόμου φοράς, η πρώτη επαφή του αθλητή με τις παράλληλες γραμμές ή με το έδαφος έξω από το διάδρομο φοράς δεν γίνει εξ ολοκλήρου πίσω από την άσπρη γραμμή του τόξου ή τις γραμμές που χαράσσονται από τα ακραία σημεία του τόξου και σχηματίζουν ορθή γωνία με τις παράλληλες γραμμές. Μόλις το όργανο έχει αγγίξει το έδαφος, θα θεωρείται επίσης ότι ο αθλητής έχει εγκαταλείψει με σωστό τρόπο το διάδρομο φοράς, όταν πατήσει πάνω ή πίσω από μια γραμμή (βαμμένη, ή θεωρητική που υποδεικνύεται από σημάδια δίπλα στο διάδρομο φοράς) που είναι σχεδιασμένη κάθετα στο διάδρομο φοράς, τέσσερα μέτρα πίσω από τα σημεία που καταλήγει το τόξο βολής. Αν ο αθλητής βρίσκεται πίσω από εκείνη τη γραμμή και εντός του διαδρόμου φοράς τη στιγμή που το όργανο αγγίξει το έδαφος, θα θεωρείται ότι έχει εγκαταλείψει με σωστό τρόπο το διάδρομο φοράς.
18. Μετά από κάθε βολή, τα όργανα θα μεταφέρονται πίσω στην περιοχή που βρίσκεται δίπλα στη βαλβίδα ή στο διάδρομο φοράς και δεν θα ρίπτονται ποτέ προς τα πίσω.

Μετρήσεις

19. Σε όλα τα αγωνίσματα ρίψεων, οι αποστάσεις θα καταγράφονται στο αμέσως προηγούμενο εκατοστό (0,01 μ.) από την απόσταση που μετρήθηκε, αν η μετρούμενη απόσταση δεν είναι ακέραιο εκατοστό.
20. Η μέτρηση κάθε βολής θα γίνεται αμέσως μετά από κάθε έγκυρη προσπάθεια (ή μετά από μια άμεση προφορική ένσταση που υποβλήθηκε σύμφωνα με το Άρθρο 146.5):
 - (α) από το πλησιέστερο σημάδι που δημιουργήθηκε από την πτώση της σφαίρας, του δίσκου και της κεφαλής της σφύρας, μέχρι το εσωτερικό της περιφέρειας της βαλβίδας, κατά μήκος μιας ευθείας που περνάει από το κέντρο της βαλβίδας·
 - (β) στον Ακοντισμό, από το σημείο όπου η κεφαλή του ακοντίου άγγιξε για πρώτη φορά το έδαφος μέχρι το εσωτερικό άκρο του τόξου, κατά μήκος μιας ευθείας που περνάει από το κέντρο του κύκλου, τμήμα του οποίου αποτελεί το τόξο.

ΑΡΘΡΟ 188

Σφαιροβολία

Ο Αγώνας

1. Η σφαίρα θα ρίπτεται από τον ώμο με το ένα χέρι μόνον. Την ώρα που ο αθλητής παίρνει θέση μέσα στη βαλβίδα για να ξεκινήσει την προσπάθειά του, η σφαίρα θα αγγίζει ή θα είναι πολύ κοντά στο λαιμό ή στο πηγούνι και το χέρι δεν θα πέφτει κάτω από τη θέση αυτή κατά τη διάρκεια της εκτέλεσης της βολής. Η σφαίρα δεν θα φέρεται πίσω από τη γραμμή των ώμων.
Σημ.: Δεν επιτρέπονται τεχνικές με κατακόρυφη περιστροφή του σώματος (“ρόδα”).

Ο Αναστολέας

2. Ο αναστολέας θα είναι άσπρος και κατασκευασμένος από ξύλο ή από άλλο κατάλληλο υλικό σε σχήμα τόξου, έτσι ώστε η εσωτερική του επιφάνεια να συμπίπτει με την εσωτερική άκρη της στεφάνης της βαλβίδας και να είναι κάθετη προς την επιφάνεια της βαλβίδας. Θα είναι τοποθετημένος έτσι ώστε το κέντρο του να ταυτίζεται με την κεντρική γραμμή του τομέα ρίψης (βλ. Σχήμα 188) και θα είναι στερεωμένος σταθερά στο έδαφος ή στο τσιμέντο που περιβάλλει τη βαλβίδα.

Σημ.: Αναστολείς σύμφωνοι προς τις προδιαγραφές 1983/84 της IAAF εξακολουθούν να είναι αποδεκτοί.

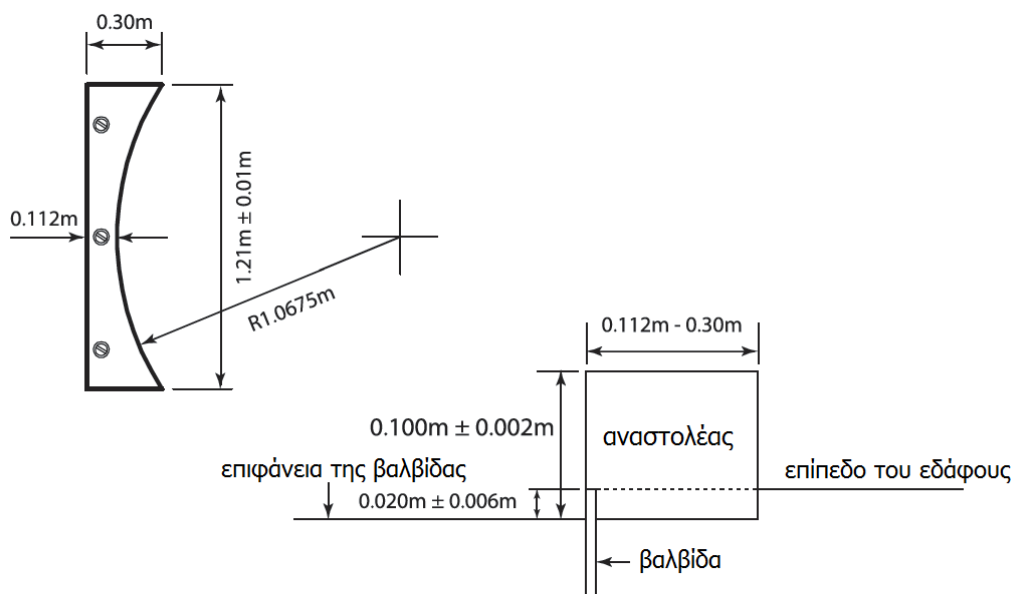

Σχήμα 188: Αναστολέας της Βαλβίδας Σφαιροβολίας (κάτοψη και πλάγια όψη)

3. Ο αναστολέας θα έχει πλάτος από 0,112 μ. μέχρι 0,30 μ., με μια χορδή 1,21 μ. ± 0,01 μ. για ένα τόξο της ίδιας ακτίνας όπως η βαλβίδα, και ύψος 0,10 μ. ± 0,008 μ. σε σχέση με το επίπεδο του εσωτερικού της βαλβίδας παραπλεύρως του αναστολέα.

Η Σφαίρα

4. Η σφαίρα θα είναι από συμπαγή σίδηρο, ορείχαλκο ή οποιοδήποτε άλλο μέταλλο που δεν είναι μαλακότερο από τον ορείχαλκο, ή από περίβλημα ενός τέτοιου μετάλλου γεμισμένο με μόλυβδο ή άλλο συμπαγές υλικό. Θα έχει σχήμα σφαιρικό και η τελική κατεργασία της επιφάνειάς της θα είναι λεία. Για να είναι λεία, η επιφάνεια πρέπει να έχει μέσο ύψος μικρότερο από 1.6μm, δηλ. να έχει βαθμό τραχύτητας N7 ή μικρότερο.
5. Θα ανταποκρίνεται στις ακόλουθες προδιαγραφές:

Ελάχιστο βάρος για να είναι αποδεκτή σε αγώνες και για την αναγνώριση ενός Ρεκόρ:					
	3,000 κιλά	4,000 κιλά	5,000 κιλά	6,000 κιλά	7.260 κιλά
Πληροφορίες για κατασκευαστές: Εύρος για προμήθεια οργάνων για τους αγώνες					
	3,005 κιλά	4,005 κιλά	5,005 κιλά	6,005 κιλά	7.265 κιλά
	3,025 κιλά	4,025 κιλά	5,025 κιλά	6,025 κιλά	7.285 κιλά
Διάμετρος:					
Ελάχιστη	85 χλστά	95 χλστά	100 χλστά	105 χλστά	110 χλστά
Μέγιστη	110 χλστά	110 χλστά	120 χλστά	125 χλστά	130 χλστά

Ο Δίσκος

1. Το σώμα του δίσκου θα μπορεί να είναι συμπαγές ή κούφιο και θα είναι κατασκευασμένο από ξύλο, ή από άλλο κατάλληλο υλικό, με μεταλλική στεφάνη, η άκρη της οποίας θα είναι κυκλική. Η κάθετη τομή της άκρης θα είναι στρογγυλευμένη σε πραγματικό κύκλο που έχει ακτίνα περίπου 6 χλστά. Θα μπορούν να υπάρχουν κυκλικές πλάκες, τοποθετημένες παράλληλα στο κέντρο των πλευρών. Εναλλακτικά, ο δίσκος θα μπορεί να είναι κατασκευασμένος χωρίς μεταλλικές πλάκες, με την προϋπόθεση ότι η ισοδύναμη περιοχή είναι επίπεδη και ότι οι διαστάσεις και το συνολικό βάρος του οργάνου πληρούν τις προδιαγραφές.

Και οι δύο πλευρές του δίσκου θα είναι πανομοιότυπες και θα είναι κατασκευασμένες χωρίς εγκοπές, προεξοχές ή αιχμηρές άκρες. Οι πλευρές θα συγκλίνουν σε ευθεία γραμμή από την αρχή της καμπύλης της στεφάνης μέχρι έναν κύκλο ακτίνας από 25 χλστά έως 28,5 χλστά από το κέντρο του δίσκου.

Η κατατομή του δίσκου θα σχεδιάζεται ως ακολούθως. Από την αρχή της καμπύλης της στεφάνης το πάχος του δίσκου αυξάνεται ομοιόμορφα μέχρι ένα μέγιστο πάχος D . Αυτή η μέγιστη τιμή επιτυγχάνεται σε απόσταση από 25 χλστά έως 28,5 χλστά από τον άξονα Y του δίσκου. Από το σημείο αυτό και πέρα έως τον άξονα Y το πάχος του δίσκου είναι σταθερό. Η πάνω και η κάτω πλευρά του δίσκου πρέπει να είναι πανομοιότυπες, ενώ ο δίσκος πρέπει επίσης να είναι συμμετρικός όσον αφορά την περιστροφή του γύρω από τον άξονα Y .

Ο δίσκος, συμπεριλαμβανομένης της επιφάνειας της στεφάνης, δεν θα έχει καθόλου τραχύτητα και η τελική κατεργασία θα είναι λεία (βλ. Άρθρο 188.4) και ομοιόμορφη παντού.

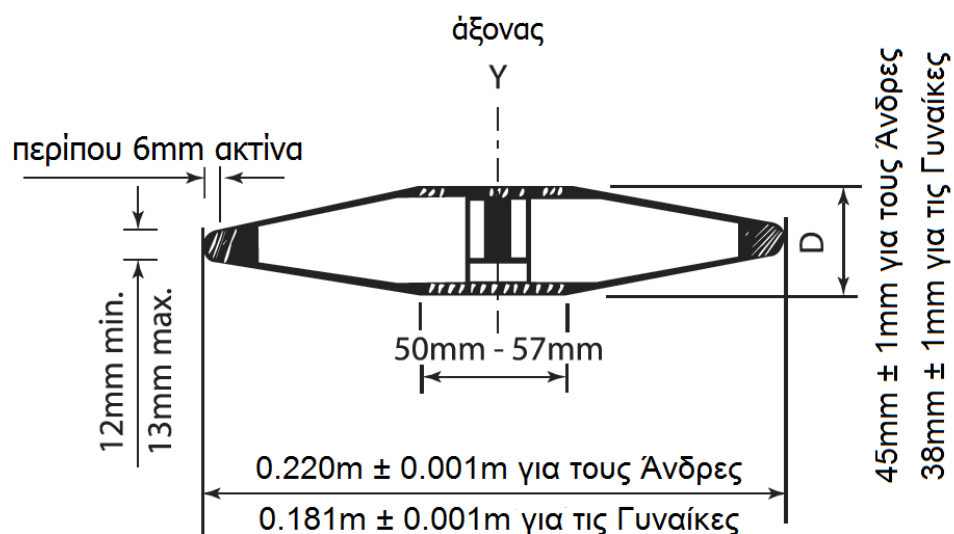

Σχήμα 189: Δίσκος

2. Ο δίσκος θα πληροί τις ακόλουθες προδιαγραφές:

Ελάχιστο βάρος για να είναι αποδεκτός σε αγώνες και για την αναγνώριση ενός Ρεκόρ:				
	1,000 κιλά	1,500 κιλά	1,750 κιλά	2,000 κιλά
Πληροφορίες για κατασκευαστές: Εύρος για προμήθεια οργάνων για αγώνες				
	1,005 κιλά	1,505 κιλά	1,755 κιλά	2,005 κιλά
	1,025 κιλά	1,525 κιλά	1,775 κιλά	2,025 κιλά
Εξωτερική διάμετρος της μεταλλικής στεφάνης:				
Ελάχιστη	180 χλστά	200 χλστά	210 χλστά	219 χλστά
Μέγιστη	182 χλστά	202 χλστά	212 χλστά	221 χλστά
Διάμετρος της μεταλλικής πλάκας ή της επίπεδης κεντρικής περιοχής:				
Ελάχιστη	50 χλστά	50 χλστά	50 χλστά	50 χλστά
Μέγιστη	57 χλστά	57 χλστά	57 χλστά	57 χλστά
Πάχος της μεταλλικής πλάκας ή της επίπεδης κεντρικής περιοχής:				
Ελάχιστο	37 χλστά	38 χλστά	41 χλστά	44 χλστά
Μέγιστο	39 χλστά	40 χλστά	43 χλστά	46 χλστά
Πάχος της μεταλλικής στεφάνης (6 χλστά από την άκρη):				
Ελάχιστο	12 χλστά	12 χλστά	12 χλστά	12 χλστά
Μέγιστο	13 χλστά	13 χλστά	13 χλστά	13 χλστά

ΑΡΘΡΟ 190

Κλωβός Δισκοβολίας

1. Όλες οι ρίψεις του δίσκου θα γίνονται από μια περιφραγμένη περιοχή ή από έναν κλωβό, ώστε να εξασφαλίζεται η ασφάλεια των θεατών, των αγωνοδικών και των αθλητών. Ο κλωβός που προδιαγράφεται στο Άρθρο αυτό, προορίζεται για χρήση όταν το αγώνισμα διεξάγεται εντός σταδίου με ταυτόχρονη διεξαγωγή και άλλων αγωνισμάτων, ή όταν το αγώνισμα διεξάγεται εκτός σταδίου παρουσία θεατών. Όταν αυτό δεν ισχύει, και ειδικά στους προπονητικούς χώρους, μια πολύ πιο απλή κατασκευή θα μπορεί να είναι ικανοποιητική. Συμβουλές παρέχονται, κατόπιν αίτησης, από τις εθνικές ομοσπονδίες ή από τη Γραμματεία της IAAF.

Σημ.: Ο κλωβός της σφυροβολίας που προδιαγράφεται στο Άρθρο 192 θα μπορεί επίσης να χρησιμοποιείται και στη Δισκοβολία, είτε τοποθετώντας ομόκεντρες βαλβίδες 2,135 μ./2,50 μ., είτε χρησιμοποιώντας την προέκταση της εισόδου του κλωβού αυτού με μια ξεχωριστή βαλβίδα δισκοβολίας που θα τοποθετείται μπροστά από τη βαλβίδα της σφυροβολίας.

2. Ο κλωβός θα πρέπει να σχεδιάζεται, να κατασκευάζεται και να στήνεται έτσι, ώστε να έχει την ικανότητα να ακινητοποιεί ένα δίσκο 2 κιλών που κινείται με ταχύτητα μέχρι και 25 μέτρα το δευτερόλεπτο. Η εγκατάσταση θα πρέπει να είναι τέτοια, ώστε να μην υπάρχει κίνδυνος εξοστρακισμού ή αναπήδησης πίσω προς τον αθλητή ή πάνω από την κορυφή του κλωβού. Με την προϋπόθεση ότι πληροί όλες τις προδιαγραφές αυτού του Άρθρου, μπορεί να χρησιμοποιηθεί οποιοσδήποτε τύπος σχεδίασης και κατασκευής κλωβού.
3. Ο κλωβός θα πρέπει να είναι σχεδιασμένος σε σχήμα U, όπως φαίνεται στο Σχήμα 190. Το πλάτος του ανοίγματος θα πρέπει να είναι 6 μ., τοποθετημένο 7 μ. μπροστά από το κέντρο της βαλβίδας ρίψεων. Τα ακραία σημεία του ανοίγματος πλάτους 6 μ. θα ταυτίζονται με τα εσωτερικά άκρα των διχτύων του κλωβού. Το ύψος των διχτυωτών πλαισίων του κλωβού ή των επενδεδυμένων διχτύων στο χαμηλότερο σημείο τους θα πρέπει να είναι τουλάχιστον 4 μ.

Θα πρέπει να υπάρξει πρόβλεψη κατά το σχεδιασμό και την κατασκευή του κλωβού ώστε να εμποδίζεται η διαφυγή του δίσκου μέσω οποιωνδήποτε αρμών στον κλωβό ή στο διχτυωτό πλέγμα ή κάτω από τα διχτυωτά πλαίσια ή τα επενδεδυμένα δίχτυα.

Σημ. (i): Η διάταξη των πίσω πλαισίων/δίχτων δεν είναι σημαντική, με την προϋπόθεση ότι τα δίχτυα απέχουν τουλάχιστον 3,00 μ. από το κέντρο της βαλβίδας.

Σημ. (ii): Πρωτοποριακά σχέδια που παρέχουν τον ίδιο βαθμό προστασίας και δεν αυξάνουν την επικίνδυνη ζώνη συγκρινόμενα με τα συμβατικά σχέδια, θα μπορούν να λάβουν πιστοποίηση από την IAAF.

Σημ. (iii): Η συγκεκριμένη πλευρά του κλωβού που βρίσκεται παραπλεύρως του στίβου, θα μπορεί να επιμηκυνθεί ή και να μεγαλώσει σε ύψος, έτσι ώστε να παρέχει μεγαλύτερη προστασία στους αθλητές που αγωνίζονται στο γειτονικό στίβο κατά τη διάρκεια του αγώνα της δισκοβολίας.

4. Το δίχτυ του κλωβού μπορεί να είναι κατασκευασμένο από κατάλληλο σκοινί από φυσικές ή συνθετικές ίνες ή, εναλλακτικά, από ατσαλόσυρμα μέτριας ή υψηλής αντοχής σε εφελκυσμό. Το μέγιστο μέγεθος του πλέγματος θα είναι 44 χλστά για δίχτυα από σκοινί και 50 χλστά από ατσαλόσυρμα.

Σημ.: Περισσότερες προδιαγραφές για τα δίχτυα και τις διαδικασίες επιθεώρησης της ασφάλειας παρέχονται στο Εγχειρίδιο Εγκαταστάσεων Στίβου της IAAF.

5. Ο μέγιστος τομέας κινδύνου για τις ρίψεις του δίσκου από τον κλωβό αυτόν είναι περίπου 69°, όταν χρησιμοποιείται και από δεξιόχειρες και από αριστερόχειρες δισκοβόλους στον ίδιο αγώνα. Κατά συνέπεια, η θέση και ο προσανατολισμός του κλωβού στον αγωνιστικό χώρο είναι κρίσιμοι παράγοντες για την ασφαλή χρήση του.

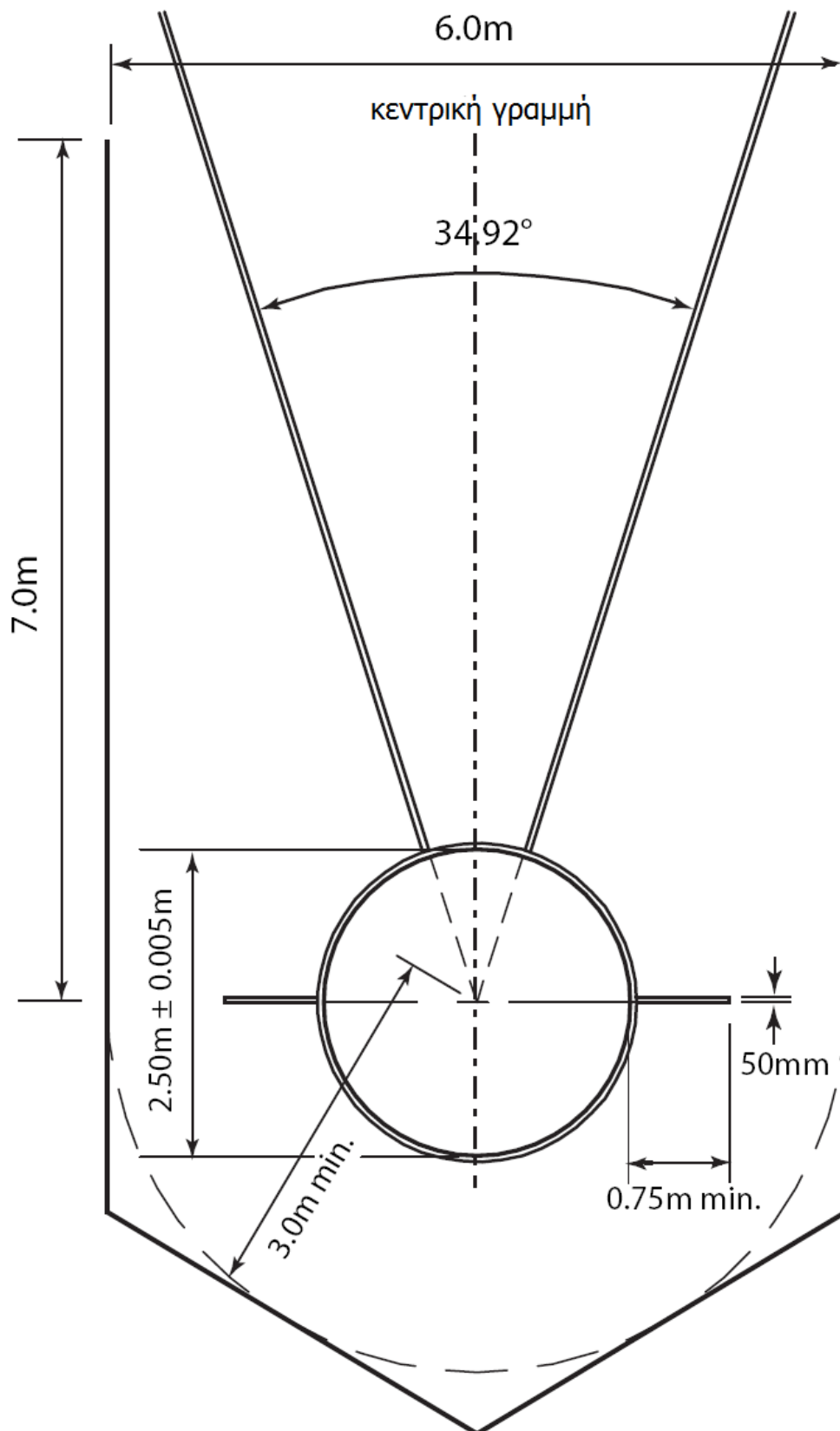

Σχήμα 190: Κλωβός αποκλειστικά για Δισκοβολία

ΑΡΘΡΟ 191

Σφυροβολία

Ο Αγώνας

1. Ο αθλητής, στην αρχική του θέση και πριν τις προκαταρκτικές αιωρήσεις ή περιστροφές, επιτρέπεται να ακουμπήσει την κεφαλή της σφύρας στο έδαφος εντός ή εκτός της βαλβίδας.
2. Δεν θα θεωρείται άκυρη η προσπάθεια αν η κεφαλή της σφύρας ακουμπήσει το έδαφος εντός ή εκτός της βαλβίδας, ή το επάνω μέρος της μεταλλικής στεφάνης. Ο αθλητής θα μπορεί να σταματήσει και να ξεκινήσει τη βολή ξανά, με την προϋπόθεση ότι κανένα άλλο Άρθρο δεν έχει παραβιαστεί.
3. Αν η σφύρα σπάσει κατά τη διάρκεια της βολής ή ενώ βρίσκεται στον αέρα, η προσπάθεια δεν θα θεωρείται άκυρη, με την προϋπόθεση ότι η βολή κατά τα λοιπά έγινε σύμφωνα με το Άρθρο αυτό. Ούτε θα θεωρείται άκυρη η προσπάθεια αν ο αθλητής από την ίδια αιτία χάσει την ισορροπία του και ως αποτέλεσμα αυτού παραβιάσει κάποια διάταξη αυτού του Άρθρου. Και στις δύο περιπτώσεις θα δίνεται στον αθλητή το δικαίωμα να πραγματοποιήσει νέα προσπάθεια.

Η Σφύρα

4. Η σφύρα θα αποτελείται από τρία βασικά μέρη: μια μεταλλική κεφαλή, ένα σύρμα και ένα χερούλι.
5. Η κεφαλή θα είναι από συμπαγή σίδηρο, ορείχαλκο ή άλλο μέταλλο που δεν είναι μαλακότερο από τον ορείχαλκο ή από περίβλημα ενός τέτοιου μετάλλου, γεμισμένο με μόλυβδο ή άλλο συμπαγές υλικό.

Το κέντρο βάρους της κεφαλής δεν θα απέχει περισσότερο από 6 χλστά από το κέντρο της σφαίρας, δηλ. θα πρέπει να είναι δυνατόν να ισορροπεί η κεφαλή, χωρίς χερούλι και σύρμα, πάνω σε ένα οριζόντιο και με οξείες άκρες κυκλικό άνοιγμα διαμέτρου 12 χλστών (βλ. Σχήμα 191α). Αν χρησιμοποιείται γέμισμα, αυτό θα πρέπει να εγχυθεί με τέτοιο τρόπο, ώστε να μην μπορεί να μετακινηθεί και να πληροί τις απαιτήσεις για το κέντρο βάρους.

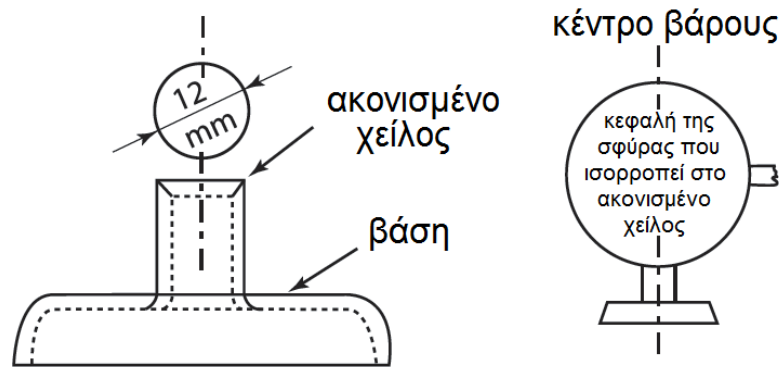

Σχήμα 191α: Προτεινόμενη συσκευή για τον έλεγχο του κέντρου βάρους της κεφαλής της σφύρας

6. Το σύρμα θα είναι ένα μονοκόμματο, αδιάσπαστο και επίμηκες σύρμα από χάλυβα προέντασης, διαμέτρου όχι μικρότερης από 3 χλστά και θα είναι κατασκευασμένο έτσι ώστε να μην μπορεί να επιμηκυνθεί αισθητά ενώ ρίπτεται η σφύρα.
Το σύρμα θα μπορεί να δένεται θηλιά στο ένα ή και στα δύο άκρα ως τρόπος σύνδεσης. Το σύρμα θα συνδέεται στην κεφαλή της σφύρας μέσω ενός στροφέα, ο οποίος θα μπορεί να είναι είτε επίπεδος ή ένσφαιρο ρουλεμάν.
7. Το χερούλι θα είναι άκαμπτο και χωρίς κανενός είδους στρεφόμενους συνδέσμους. Η συνολική παραμόρφωση του χερουλιού υπό φορτίο τάσης 3.8 kN δεν θα υπερβαίνει τα 3 χλστά. Θα προσαρμόζεται στο σύρμα με τέτοιο τρόπο ώστε να μη μπορεί να στρίβει μέσα στη θηλιά του σύρματος για να αυξάνει το συνολικό μήκος της σφύρας. Το χερούλι θα συνδέεται με το σύρμα με θηλιά. Δεν θα επιτρέπεται η χρήση στροφέα.
Το χερούλι θα έχει συμμετρικό σχήμα και θα μπορεί να έχει καμπυλωτή ή ευθεία λαβή ή και βραχίονα. Η ελάχιστη δύναμη θραύσεως του χερουλιού θα είναι 8 kN.

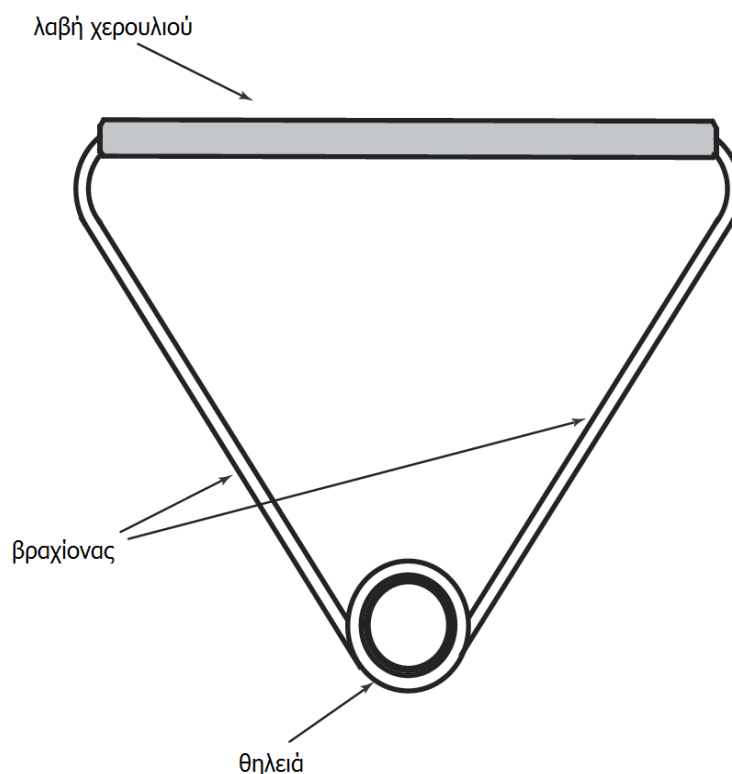

Σχήμα 191β: Γενική μορφή χερουλιού σφύρας

Σημ.: Άλλα σχέδια χερουλιού που πληρούν τις προδιαγραφές αυτές είναι αποδεκτά.

8. Η σφύρα θα πληροί τις ακόλουθες προδιαγραφές:

Ελάχιστο βάρος για να είναι αποδεκτή σε αγώνες και για την αναγνώριση ενός Ρεκόρ:					
	3,000 κιλά	4,000 κιλά	5,000 κιλά	6,000 κιλά	7.260 κιλά
Πληροφορίες για κατασκευαστές: Εύρος για προμήθεια οργάνων για τους αγώνες:					
	3,005 κιλά	4,005 κιλά	5,005 κιλά	6,005 κιλά	7.265 κιλά
	3,025 κιλά	4,025 κιλά	5,025 κιλά	6,025 κιλά	7.285 κιλά
Μήκος της σφύρας μετρημένο από το εσωτερικό του χερουλιού:					
Μέγιστο	1195 χλστά	1195 χλστά	1200 χλστά	1215 χλστά	1215 χλστά
(Δεν εφαρμόζεται περαιτέρω ανοχή στο μέγιστο μήκος).					
Διάμετρος της κεφαλής:					
Ελάχιστη	85 χλστά	95 χλστά	100 χλστά	105 χλστά	110 χλστά
Μέγιστη	110 χλστά	110 χλστά	120 χλστά	125 χλστά	130 χλστά

Σημ.: Το βάρος του οργάνου θα περιλαμβάνει το σύνολο της κεφαλής της σφύρας, του σύρματος και του χερουλιού.

ΑΡΘΡΟ 192

Κλωβός Σφυροβολίας

1. Όλες οι ρίψεις της σφύρας θα γίνονται από μια περιφραγμένη περιοχή ή από έναν κλωβό, ώστε να εξασφαλίζεται η ασφάλεια των θεατών, των αγωνοδικών και των αθλητών. Ο κλωβός που προδιαγράφεται στο Άρθρο αυτό, προορίζεται για χρήση όταν το αγώνισμα διεξάγεται εντός σταδίου με ταυτόχρονη διεξαγωγή και άλλων αγωνισμάτων, ή όταν το αγώνισμα διεξάγεται εκτός σταδίου παρουσία θεατών. Όταν αυτό δεν ισχύει, και ειδικά στους προπονητικούς χώρους, μια πολύ πιο απλή κατασκευή θα μπορεί να είναι ικανοποιητική. Συμβουλές παρέχονται, κατόπιν αίτησης, από τις εθνικές ομοσπονδίες ή από τη Γραμματεία της IAAF.
2. Ο κλωβός θα πρέπει να σχεδιάζεται, να κατασκευάζεται και να στήνεται έτσι, ώστε να έχει την ικανότητα να ακινητοποιεί μια κεφαλή σφύρας 7,260 κιλών που κινείται με ταχύτητα μέχρι 32 μέτρα το δευτερόλεπτο. Η εγκατάσταση θα πρέπει να είναι τέτοια, ώστε να μην υπάρχει κίνδυνος εξοστρακισμού ή αναπήδησης πίσω προς τον αθλητή ή πάνω από την κορυφή του κλωβού. Με την προϋπόθεση ότι πληροί όλες τις προδιαγραφές αυτού του Άρθρου, μπορεί να χρησιμοποιηθεί οποιοσδήποτε τύπος σχεδίασης και κατασκευής κλωβού.
3. Ο κλωβός θα πρέπει να είναι σχεδιασμένος σε σχήμα U, όπως φαίνεται στο Σχήμα 192α. Το πλάτος του ανοίγματος θα πρέπει να είναι 6 μ., τοποθετημένο 7 μ. μπροστά από το κέντρο της βαλβίδας ρίψεων. Τα ακραία σημεία του ανοίγματος πλάτους 6 μ. θα ταυτίζονται με τα εσωτερικά άκρα των περιστρεφόμενων διχτύων. Το ύψος των διχτυωτών πλαισίων ή των επενδεδυμένων διχτύων στο χαμηλότερο σημείο τους θα είναι τουλάχιστον 7 μ. για τα πλαίσια/δίχτυα στο πίσω μέρος του κλωβού και τουλάχιστον 10 μ. για τα τελευταία 2,80 μ. των πλαισίων μέχρι τα σημεία που περιστρέφονται οι πύλες του κλωβού.
Θα πρέπει να υπάρξει πρόβλεψη κατά το σχεδιασμό και την κατασκευή του κλωβού ώστε να εμποδίζεται η διαφυγή της σφύρας μέσω οποιωνδήποτε αρμών στον κλωβό ή στο διχτυωτό πλέγμα ή κάτω από τα διχτυωτά πλαίσια ή τα επενδεδυμένα δίχτυα.
Σημ.: Η διάταξη των πίσω πλαισίων/διχτύων δεν είναι σημαντική, με την προϋπόθεση ότι τα δίχτυα απέχουν τουλάχιστον 3,50 μ. από το κέντρο της βαλβίδας.

4. Δύο κινητά διχτυωτά πλαίσια πλάτους 2 μ. θα υπάρχουν στο μπροστινό τμήμα του κλωβού, από τα οποία μόνον το ένα θα χρησιμοποιείται κάθε φορά. Το ελάχιστο ύψος των πλαισίων θα είναι 10 μ.

Σημ. (i): Το αριστερό πλαίσιο χρησιμοποιείται για τους σφυροβόλους που περιστρέφονται αντίθετα από τους δείκτες του ρολογιού, ενώ το δεξιό πλαίσιο για τους σφυροβόλους που περιστρέφονται σύμφωνα με τους δείκτες του ρολογιού. Λαμβάνοντας υπόψη την πιθανή ανάγκη για εναλλαγή από το ένα πλαίσιο στο άλλο κατά τη διάρκεια του αγώνα, όταν υπάρχουν και αριστερόχειρες και δεξιόχειρες σφυροβόλοι, είναι σημαντικό η εναλλαγή αυτή να απαιτεί μικρή εργασία και να μπορεί να πραγματοποιείται στο ελάχιστο χρονικό διάστημα.

Σημ. (ii): Η τελική θέση και των δύο πλαισίων φαίνεται στο σχέδιο, αν και μόνον ένα πλαίσιο θα είναι κλειστό σε οποιαδήποτε χρονική στιγμή κατά τη διάρκεια του αγώνα.

Σημ. (iii): Όταν είναι σε χρήση, το κινητό πλαίσιο θα βρίσκεται ακριβώς στη θέση που φαίνεται στο σχήμα. Για το λόγο αυτό θα πρέπει να υπάρξει πρόβλεψη κατά τη σχεδίαση των κινητών πλαισίων ώστε να ασφαλίζουν στη θέση λειτουργίας.

Συνιστάται να

σημειώνονται (είτε προσωρινά είτε μόνιμα) οι θέσεις λειτουργίας των πλαισίων στο έδαφος.

Σημ. (iv): Η κατασκευή αυτών των πλαισίων και η λειτουργία τους εξαρτάται από τη συνολική σχεδίαση του κλωβού, και μπορεί να ολισθαίνουν, να περιστρέφονται γύρω από έναν κάθετο ή οριζόντιο άξονα ή να αποσυναρμολογούνται. Οι μόνες απαραίτητες απαιτήσεις είναι ότι αφενός το εκάστοτε χρησιμοποιούμενο πλαίσιο θα μπορεί να ακινητοποιήσει πλήρως οποιαδήποτε σφύρα πέσει επάνω σε αυτό και ότι αφετέρου δεν θα υπάρχει κίνδυνος διαφυγής της σφύρας ανάμεσα στα σταθερά και στα κινητά πλαίσια.

Σημ. (v): Πρωτοποριακά σχέδια που παρέχουν τον ίδιο βαθμό προστασίας και δεν αυξάνουν την επικίνδυνη ζώνη συγκρινόμενα με τα συμβατικά σχέδια, θα μπορούν να πιστοποιηθούν από την IAAF.

5. Το δίχτυ του κλωβού μπορεί να είναι κατασκευασμένο από κατάλληλο σκοινί από φυσικές ή συνθετικές ίνες ή, εναλλακτικά, από ατσαλόσυρμα μέτριας ή υψηλής αντοχής σε εφελκυσμό. Το μέγιστο μέγεθος του πλέγματος θα είναι 44 χλστά για δίχτυα από σκοινί και 50 χλστά από ατσαλόσυρμα.

Σημ.: Περισσότερες προδιαγραφές για τα δίχτυα και τις διαδικασίες επιθεώρησης της ασφάλειας δίνονται στο Εγχειρίδιο Εγκαταστάσεων Στίβου της IAAF.

6. Όταν είναι επιθυμητό να χρησιμοποιηθεί ο ίδιος κλωβός και για τη Δισκοβολία, η εγκατάσταση μπορεί να τροποποιηθεί με δύο εναλλακτικούς τρόπους. Ο απλούστερος είναι η προσαρμογή δύο ομόκεντρων βαλβίδων 2,135 μ./2,50 μ., αλλά αυτό συνεπάγεται τη χρήση της ίδιας επιφάνειας της βαλβίδας και στη Σφυροβολία και στη Δισκοβολία. Ο κλωβός της σφυροβολίας θα χρησιμοποιείται για τη Δισκοβολία σταθεροποιώντας τα κινητά δικτυωτά πλαίσια έτσι ώστε να αφήνουν εντελώς ακάλυπτο το άνοιγμα του κλωβού. Για ξεχωριστές βαλβίδες Σφυροβολίας και Δισκοβολίας στον ίδιο κλωβό, οι δύο βαλβίδες θα τοποθετούνται η μία πίσω από την άλλη με τα κέντρα τους να απέχουν μεταξύ τους 2,37 μ. επί της κεντρικής ευθείας του τομέα ρίψης και με τη βαλβίδα του δίσκου να είναι μπροστά. Στην περίπτωση αυτή, τα κινητά δικτυωτά πλαίσια θα χρησιμοποιούνται για τη Δισκοβολία για να επιμηκύνουν τις πλευρές του κλωβού.
- Σημ.: Η διάταξη των πίσω πλαισίων ή των επενδεδυμένων διχτύων δεν είναι σημαντική, με την προϋπόθεση ότι τα δίχτυα απέχουν τουλάχιστον 3,50 μ. από το κέντρο των ομόκεντρων βαλβίδων ή από τη βαλβίδα της σφυροβολίας, στην περίπτωση ξεχωριστών βαλβίδων (ή 3,00 μ. για κλωβούς με ξεχωριστές βαλβίδες που κατασκευάστηκαν σύμφωνα με το Άρθρο που ίσχυε πριν από το 2004 με τη βαλβίδα του δίσκου να είναι πίσω) (βλ. επίσης Άρθρο 192.4).*
7. Ο μέγιστος τομέας κινδύνου για τις ρίψεις της σφύρας από τον κλωβό αυτό είναι περίπου 53°, όταν χρησιμοποιείται και από δεξιόχειρες και από αριστερόχειρες σφυροβόλους στον ίδιο αγώνα. Κατά συνέπεια, η θέση και ο προσανατολισμός του κλωβού στον αγωνιστικό χώρο είναι κρίσιμοι παράγοντες για την ασφαλή χρήση του.

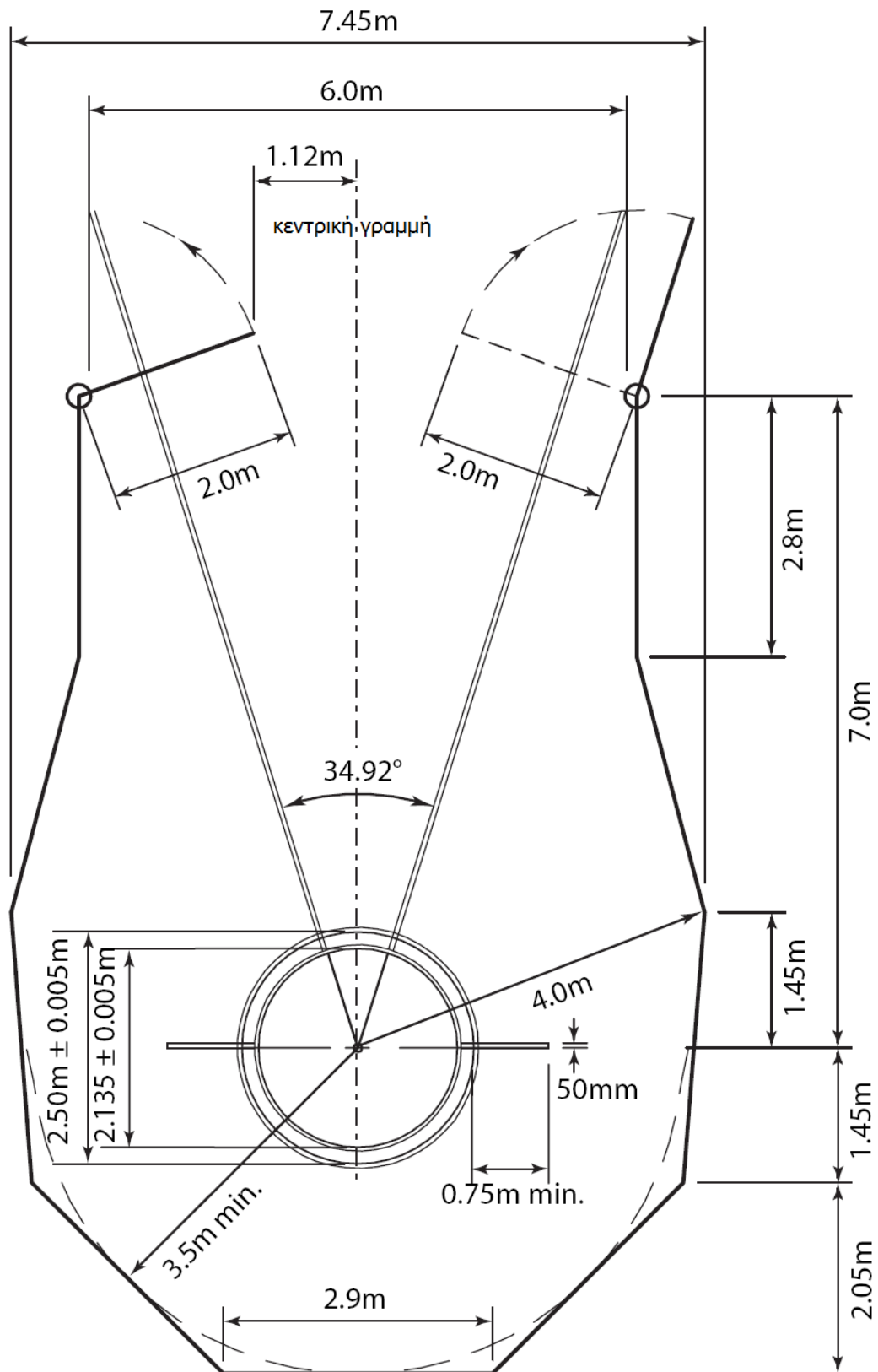

Σχήμα 192α: Κλωβός για Σφυροβολία και Δισκοβολία με ομόκεντρες βαλβίδες (διαμόρφωση για Σφυροβολία)

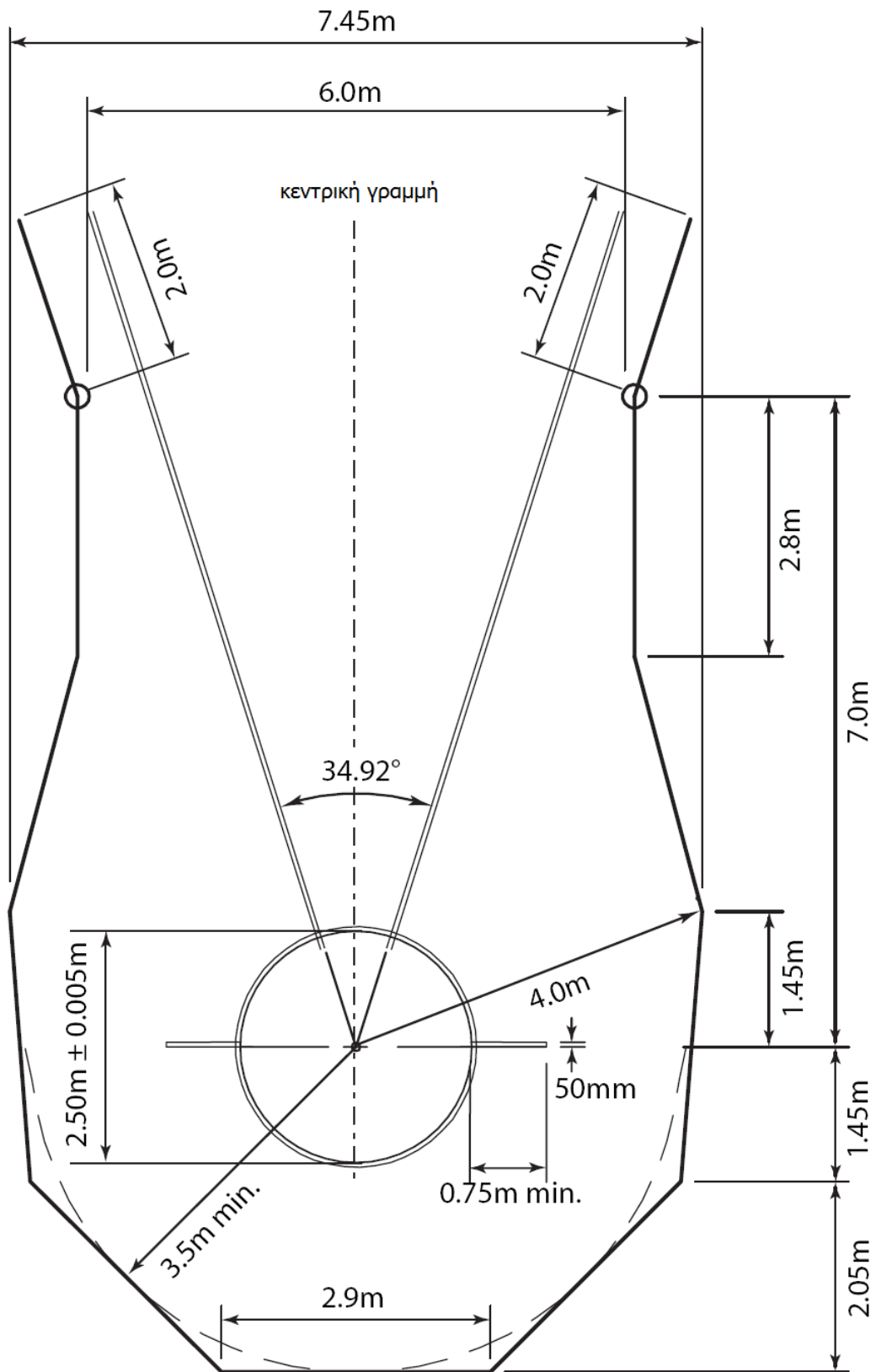

Σχήμα 192β: Κλωβός για Σφυροβολία και Δισκοβολία με ομόκεντρες βαλβίδες (διαμόρφωση για Δισκοβολία)

Ο Αγώνας

1. (α) Το ακόντιο θα κρατιέται από τη λαβή με το ένα χέρι μόνον. Θα ρίχνεται πάνω από τον ώμο ή από το επάνω μέρος του βραχίονα που το ρίχνει και δεν θα εκσφενδονίζεται ούτε θα πετιέται. Δεν επιτρέπονται ανορθόδοξες τεχνικές.
 - (β) Μια βολή θα είναι έγκυρη μόνον αν η μεταλλική κεφαλή αγγίζει το έδαφος πριν από οποιοδήποτε άλλο μέρος του ακοντίου.
 - (γ) Μέχρι να φύγει το ακόντιο από το χέρι, ο αθλητής σε καμία στιγμή δεν θα κάνει πλήρη περιστροφή, με τέτοιον τρόπο ώστε η πλάτη του να κοιτάζει προς το τόξο.
2. Αν σπάσει το ακόντιο κατά τη διάρκεια της βολής ή ενώ βρίσκεται στον αέρα, η προσπάθεια δεν θα θεωρείται άκυρη, με την προϋπόθεση ότι η βολή κατά τα λοιπά έγινε σύμφωνα με το Άρθρο αυτό. Ούτε θα θεωρείται άκυρη η προσπάθεια αν ο αθλητής από την ίδια αιτία χάσει την ισορροπία του και ως αποτέλεσμα αυτού παραβιάσει κάποια διάταξη αυτού του Άρθρου. Και στις δύο περιπτώσεις θα δίνεται στον αθλητή το δικαίωμα να πραγματοποιήσει νέα προσπάθεια.

Το Ακόντιο

3. Το ακόντιο θα αποτελείται από τρία βασικά μέρη: ένα στέλεχος, μια κεφαλή και μια λαβή από σχοινί.
4. Το στέλεχος θα μπορεί να είναι συμπαγές ή κούφιο και θα είναι κατασκευασμένο από μέταλλο ή από άλλο κατάλληλο υλικό έτσι ώστε να αποτελεί ένα στερεό και ενιαίο σύνολο. Η επιφάνεια του στελέχους δεν θα έχει λακκούβες ή εξογκώματα, αυλακώσεις ή πτυχές, τρύπες ή τραχιά σημεία και η τελική του κατεργασία θα είναι λεία (βλ. Άρθρο 188.4) και ομοιόμορφη παντού.
5. Το στέλεχος θα φέρει επάνω του στερεωμένη μια μεταλλική κεφαλή που θα καταλήγει σε μια αιχμηρή άκρη. Η κεφαλή θα είναι κατασκευασμένη εξ ολοκλήρου από μέταλλο. Θα μπορεί να περιέχει μια ενισχυμένη μύτη από κράμα άλλου μετάλλου στερεωμένη στο μπροστινό άκρο της κεφαλής, με την προϋπόθεση ότι ολόκληρη η κεφαλή θα είναι λεία (βλ. Άρθρο 188.4) και ομοιόμορφη σε ολόκληρο το μήκος της επιφάνειάς της. Η γωνία της μύτης δεν θα υπερβαίνει τις 40 μοίρες (40°).

6. Η λαβή από σχοινί, η οποία θα καλύπτει το κέντρο βάρους, δεν θα υπερβαίνει τη διάμετρο του στελέχους περισσότερο από 8 χλστά. Θα μπορεί να έχει μια κανονική επιφάνεια αντλιοσθητικής σχεδίασης, χωρίς όμως κανενός είδους λουριά, εγκοπές ή κοιλότητες. Η λαβή θα έχει ομοιόμορφο πάχος.
7. Η διατομή θα είναι κανονικά κυκλική σε όλο το μήκος της (βλ. Σημ. (i)). Η μέγιστη διάμετρος του στελέχους θα βρίσκεται ακριβώς μπροστά από τη λαβή. Το κεντρικό τμήμα του στελέχους, που περιλαμβάνει και το τμήμα κάτω από τη λαβή, θα μπορεί να είναι κυλινδρικό ή να συγκλίνει ελαφρώς προς τα πίσω αλλά η μείωση της διαμέτρου, από το σημείο αμέσως μπροστά από τη λαβή έως το σημείο αμέσως πίσω από αυτήν, δεν θα μπορεί σε καμία περίπτωση να υπερβαίνει τα 0,25 χλστά. Από τη λαβή, το ακόντιο θα συγκλίνει ομαλά μέχρι τη μύτη στο μπροστινό μέρος και μέχρι την ουρά στο πίσω μέρος. Η διαμήκης κατατομή από τη λαβή μέχρι τη μύτη εμπρός και μέχρι την ουρά θα είναι ευθεία ή ελαφρώς κυρτή (βλ. Σημ. (ii)), και οι μεταβολές στη συνολική διάμετρο σε όλο το μήκος του ακοντίου δεν θα είναι απότομες, εκτός από το σημείο αμέσως πίσω από την κεφαλή, καθώς και στα σημεία μπροστά και πίσω από τη λαβή. Στο πίσω μέρος της κεφαλής, η μείωση της διαμέτρου δεν θα μπορεί να υπερβαίνει τα 2,5 χλστά και αυτή η παρέκκλιση από την προδιαγραφή της διαμήκους κατατομής δεν θα μπορεί να εκτείνεται περισσότερο από 0,3 μ. πίσω από την κεφαλή.

Σημ. (i): Ενώ η διατομή θα πρέπει να είναι κυκλική παντού, μια μέγιστη διαφορά της τάξης του 2% ανάμεσα στη μεγαλύτερη και στη μικρότερη διάμετρο σε οποιαδήποτε διατομή είναι επιτρεπτή. Η μέση τιμή αυτών των δύο διαμέτρων, σε οποιαδήποτε καθορισμένη διατομή, θα ανταποκρίνεται στις προδιαγραφές ενός κυκλικού ακοντίου που δίνονται στους πίνακες που ακολουθούν.

Σημ. (ii): Το σχήμα της διαμήκους κατατομής θα μπορεί να ελεγχθεί γρήγορα και εύκολα χρησιμοποιώντας μια μεταλλική ίσια λάμα μήκους τουλάχιστον 500 χλστών και δύο ελάσματα μετρήσεως διακένων (φίλερ) πάχους 0,20 χλστών και 1,25 χλστών. Για τα ελαφρώς κυρτά τμήματα της κατατομής, η ίσια λάμα θα κουνιέται ενώ βρίσκεται σε σταθερή επαφή με ένα μικρό τμήμα του ακοντίου. Για τα ίσια τμήματα της κατατομής, και με την ίσια λάμα να εφαρμόζει σταθερά πάνω σε αυτήν, πρέπει να είναι αδύνατο να εισχωρήσει το μετρητικό έλασμα των 0,20 χλστών ανάμεσα στο ακόντιο και στην ίσια λάμα οπουδήποτε κατά μήκος της επαφής.

Αυτό δεν θα ισχύει αμέσως πριν από τη συναρμογή της κεφαλής με το στέλεχος. Σε αυτό το σημείο θα είναι αδύνατο να εισχωρήσει το μετρητικό έλασμα των 1,25 χλστών.

8. Το ακόντιο θα πληροί τις ακόλουθες προδιαγραφές:

Ελάχιστο βάρος για να είναι αποδεκτό σε αγώνες και για την αναγνώριση Ρεκόρ (συμπεριλαμβάνεται η λαβή από σκοινί):				
	500 γρ.	600 γρ.	700 γρ.	800 γρ.
Πληροφορίες για κατασκευαστές: Εύρος για προμήθεια οργάνων για αγώνες:				
	505 γρ.	605 γρ.	705 γρ.	805 γρ.
	525 γρ.	625 γρ.	725 γρ.	825 γρ.
Συνολικό μήκος (L0):				
Ελάχιστο	2,000 μ.	2,200 μ.	2,300 μ.	2,600 μ.
Μέγιστο	2,100 μ.	2,300 μ.	2,400 μ.	2,700 μ.
Απόσταση από τη μύτη της μεταλλικής κεφαλής μέχρι το κέντρο βάρους (L1):				
Ελάχιστη	0,780 μ.	0,800 μ.	0,860 μ.	0,900 μ.
Μέγιστη	0,880 μ.	0,920 μ.	1,000 μ.	1,060 μ.
Απόσταση από την ουρά μέχρι το κέντρο βάρους (L2):				
Ελάχιστη	1,120 μ.	1,280 μ.	1,300 μ.	1,540 μ.
Μέγιστη	1,320 μ.	1,500 μ.	1,540 μ.	1,800 μ.
Μήκος της μεταλλικής κεφαλής (L3):				
Ελάχιστο	0,220 μ.	0,250 μ.	0,250 μ.	0,250 μ.
Μέγιστο	0,270 μ.	0,330 μ.	0,330 μ.	0,330 μ.
Πλάτος της λαβής από σκοινί (L4):				
Ελάχιστο	0,135 μ.	0,140 μ.	0,150 μ.	0,150 μ.
Μέγιστο	0,145 μ.	0,150 μ.	0,160 μ.	0,160 μ.
Διάμετρος του στελέχους στο παχύτερο σημείο (μπροστά από τη λαβή - D0):				
Ελάχιστη	20 χλστά	20 χλστά	23 χλστά	25 χλστά
Μέγιστη	24 χλστά	25 χλστά	28 χλστά	30 χλστά

9. Το ακόντιο δεν θα έχει καθόλου κινητά τμήματα ή άλλα εξαρτήματα, τα οποία θα μπορούσαν κατά τη διάρκεια της βολής να αλλάξουν το κέντρο βάρους ή τα χαρακτηριστικά της βολής.

10. Η σύγκλιση του ακοντίου προς τη μύτη της μεταλλικής κεφαλής θα είναι τέτοια ώστε η γωνία της αιχμής να μην είναι μεγαλύτερη από 40°. Η διάμετρος, σε απόσταση 0,15 μ. από τη μύτη, δεν θα υπερβαίνει το 80% της μέγιστης διαμέτρου του στελέχους. Στο

μέσον της απόστασης ανάμεσα στο κέντρο βάρους και στη μύτη της μεταλλικής κεφαλής, η διάμετρος δεν θα υπερβαίνει το 90% της μέγιστης διαμέτρου του στελέχους.

9. Η σύγκλιση του στελέχους προς την ουρά στο πίσω μέρος θα είναι τέτοια ώστε η διάμετρος, στο μέσον της απόστασης ανάμεσα στο κέντρο βάρους και στην ουρά, δεν θα είναι μικρότερη από το 90% της μέγιστης διαμέτρου του στελέχους. Η διάμετρος, σε απόσταση 0,15 μ. από την ουρά, δεν θα είναι μικρότερη από το 40% της μέγιστης διαμέτρου του στελέχους. Η διάμετρος του στελέχους στο άκρο της ουράς δεν θα είναι μικρότερη από 3,5 χλστά.

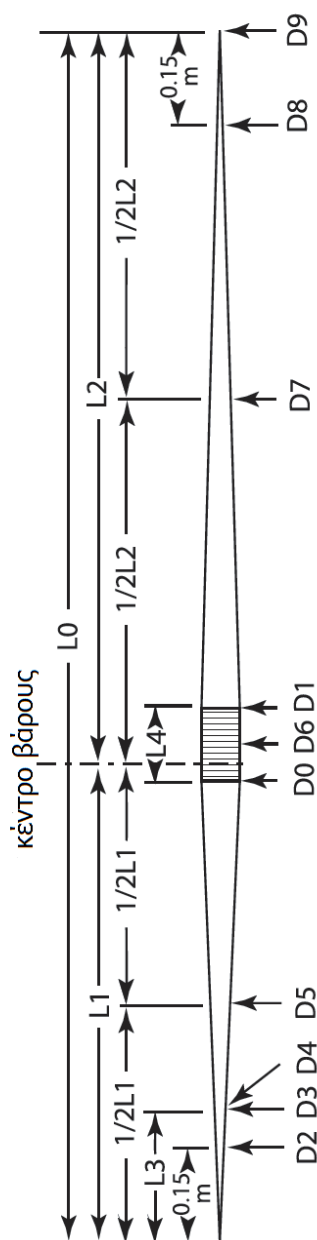

μύτη της κεφαλής σε μενέθουσα

Σχήμα 193: Διεθνές Ακόντιο

Μήκη	Διάμετροι	Μέγιστο	Ελάχιστο
L0	Μπροστά από τη λαβή	-	-
L1	Πίσω από τη λαβή	D0	D0-0,25 χλστά
1/2L1	150 χλστά από τη μύτη	0,8 D0	-
L2	Στο πίσω μέρος της κεφαλής	-	-
1/2L2	Αμέσως πίσω από την κεφαλή	-	D3-2,5 χλστά
L3	Ενδιάμεσο μύτης και Κ.Β.	0,9 D0	-
L4	Πάνω από τη λαβή	D0 +8 χλστά	-
	Ενδιάμεσο ουράς και Κ.Β.	-	0,9 D0
	150 χλστά από ουρά	-	0,4 D0
Κ.Β.	Στην ουρά	-	3,5 χλστά

Σημ.: Όλες οι μετρήσεις των διαμέτρων πρέπει να είναι με ακρίβεια τουλάχιστον 0,1 χλστών

ΚΕΦΑΛΑΙΟ V - ΑΓΩΝΕΣ ΣΥΝΘΕΤΩΝ ΑΓΩΝΙΣΜΑΤΩΝ

ΑΡΘΡΟ 200

Αγώνες Συνθέτων Αγωνισμάτων

Παίδες U18, Έφηβοι U20 και Άνδρες (Πένταθλο και Δέκαθλο)

1. Το Πένταθλο αποτελείται από πέντε αγωνίσματα, τα οποία θα διεξάγονται σε μία ημέρα με την ακόλουθη σειρά: Άλμα σε Μήκος· Ακοντισμός· 200 μ· Δισκοβολία· και 1500 μ.
2. Το Δέκαθλο των Παίδων U18, των Εφήβων U20 και των Ανδρών αποτελείται από δέκα αγωνίσματα, τα οποία θα διεξάγονται σε δύο συνεχόμενες ημέρες με την ακόλουθη σειρά:

Πρώτη ημέρα: 100 μ., Άλμα σε Μήκος, Σφαιροβολία,
Άλμα σε Ύψος, 400 μ.

Δεύτερη ημέρα: 110 μ. Εμπόδια, Δισκοβολία, Άλμα επί Κοντώ,
Ακοντισμός, 1500 μ.

Νεάνιδες U20 και Γυναίκες (Έπταθλο και Δέκαθλο)

3. Το Έπταθλο αποτελείται από επτά αγωνίσματα, τα οποία θα διεξάγονται σε δύο συνεχόμενες ημέρες με την ακόλουθη σειρά:

Πρώτη ημέρα: 100 μ. Εμπόδια, Άλμα σε Ύψος, Σφαιροβολία,
200 μ.

Δεύτερη ημέρα: Άλμα σε Μήκος, Ακοντισμός, 800 μ.

4. Το Δέκαθλο των Γυναικών αποτελείται από δέκα αγωνίσματα, τα οποία θα διεξάγονται σε δύο συνεχόμενες ημέρες με την ακόλουθη σειρά:

Πρώτη ημέρα: 100 μ., Δισκοβολία, Άλμα επί Κοντώ,
Ακοντισμός, 400 μ.

Δεύτερη ημέρα: 100 μ. Εμπόδια, Άλμα σε Μήκος, Σφαιροβολία,
Άλμα σε Ύψος, 1500 μ.

U18 Κορασίδες (Έπταθλο μόνον)

5. Το Έπταθλο των Κορασίδων U18 αποτελείται από επτά αγωνίσματα, τα οποία θα διεξάγονται σε δύο συνεχόμενες ημέρες με την ακόλουθη σειρά:

Πρώτη ημέρα: 100 μ. Εμπόδια, Άλμα σε Ύψος, Σφαιροβολία, 200 μ.

Δεύτερη ημέρα: Άλμα σε Μήκος, Ακοντισμός, 800 μ.

Γενικά

6. Κατά τη διακριτική ευχέρεια του Εφόρου των Συνθέτων Αγωνισμάτων, θα υπάρχει, όταν είναι εφικτό, ένα διάλειμμα τουλάχιστον 30 λεπτών για όλους τους αθλητές, ανάμεσα στην ώρα που τελειώνει ένα αγώνισμα και στην ώρα που αρχίζει το επόμενο. Αν είναι εφικτό, ο ενδιάμεσος χρόνος ανάμεσα στο τέλος του τελευταίου αγωνίσματος της πρώτης ημέρας και στην έναρξη του πρώτου αγωνίσματος της δεύτερης ημέρας θα πρέπει να είναι τουλάχιστον 10 ώρες.

7. Σε καθένα ξεχωριστό αγώνισμα ενός αγώνα Συνθέτων Αγωνισμάτων, εκτός από το τελευταίο, οι σειρές και οι όμιλοι θα καταρτίζονται από τον Τεχνικό Εκπρόσωπο ή Εκπροσώπους ή τον Έφορο των Συνθέτων Αγωνισμάτων, κατά περίπτωση, έτσι ώστε οι αθλητές με παρόμοιες επιδόσεις σε καθένα ξεχωριστό αγώνισμα κατά τη διάρκεια μιας προκαθορισμένης χρονικής περιόδου, να τοποθετούνται στην ίδια σειρά ή όμιλο. Κατά προτίμηση πέντε ή περισσότεροι αθλητές, και ποτέ λιγότεροι από τρεις, θα τοποθετούνται σε κάθε σειρά ή όμιλο. Όταν αυτό δεν μπορεί να επιτευχθεί εξαιτίας του ωρολογίου προγράμματος των αγωνισμάτων, οι σειρές ή οι όμιλοι για το επόμενο αγώνισμα θα πρέπει να καταρτίζονται μόλις και όταν οι αθλητές είναι διαθέσιμοι ξανά μετά το προηγούμενο αγώνισμα.

Στο τελευταίο αγώνισμα του αγώνα Συνθέτων Αγωνισμάτων, οι σειρές θα πρέπει να καταρτίζονται έτσι ώστε η τελευταία να περιλαμβάνει τους αθλητές που βρίσκονται επικεφαλής μετά το προτελευταίο αγώνισμα.

Ο Τεχνικός Εκπρόσωπος ή Εκπρόσωποι ή ο Έφορος Συνθέτων Αγωνισμάτων θα έχουν τη δικαιοδοσία να αναδιαμορφώνουν οποιονδήποτε όμιλο, αν αυτό, κατά τη γνώμη τους, είναι επιθυμητό.

8. Τα Άρθρα για καθένα αγώνισμα που συνθέτει τον αγώνα θα ισχύουν με τις ακόλουθες εξαιρέσεις:
- (α) στο Άλμα σε Μήκος και σε καθένα από τα αγωνίσματα ρίψεων, κάθε αθλητής θα έχει δικαίωμα να πραγματοποιεί τρεις προσπάθειες μόνον.
 - (β) στην περίπτωση που δεν είναι διαθέσιμο σύστημα Πλήρους Αυτόματης Χρονομέτρησης και Φώτο-Φίνις, ο χρόνος για κάθε αθλητή θα λαμβάνεται από τρεις ξεχωριστούς Χρονομέτρες.
 - (γ) στα Αγωνίσματα Δρόμων, μόνον μία άκυρη εκκίνηση για κάθε αγώνα δρόμου θα επιτρέπεται χωρίς να αποκλειστεί ο αθλητής ή οι αθλητές που είναι υπεύθυνοι για την άκυρη εκκίνηση. Κάθε αθλητής ή αθλητές που θα κρίνονται υπεύθυνοι για περαιτέρω άκυρες εκκινήσεις στον αγώνα, θα αποκλείονται από τον Αφέτη (βλ. επίσης Άρθρο 162.7).
 - (δ) στα Κάθετα Άλματα, η απόσταση που θα ανυψώνεται ο πήχης κάθε φορά θα είναι σταθερή σε όλη τη διάρκεια του αγώνα: 3 εκατ. για το Άλμα σε Ύψος και 10 εκατ. στο Άλμα επί Κοντώ.
9. Μόνον ένα σύστημα χρονομέτρησης θα μπορεί να εφαρμόζεται σε όλη τη διάρκεια καθενός ατομικού αγωνίσματος. Παρ' όλα αυτά, για λόγους αναγνώρισης Ρεκόρ, θα χρησιμοποιούνται οι χρόνοι που λαμβάνονται από ένα σύστημα Πλήρους Αυτόματης Χρονομέτρησης και Φώτο-Φίνις, ανεξαρτήτως του αν τέτοιοι χρόνοι είναι διαθέσιμοι για άλλους αθλητές στον αγώνα.
10. Κάθε αθλητής που δεν καταφέρνει να λάβει εκκίνηση ή να κάνει μια προσπάθεια σε ένα από τα αγωνίσματα, δεν θα επιτρέπεται να λάβει μέρος στα επόμενα αγωνίσματα, αλλά θα θεωρείται ότι έχει εγκαταλείψει τον αγώνα. Κατά συνέπεια, δεν θα εμφανίζεται στην τελική κατάταξη.
Κάθε αθλητής που αποφασίζει να αποχωρήσει από έναν Αγώνα Συνθέτων Αγωνισμάτων, θα ενημερώνει αμέσως τον Έφορο Συνθέτων Αγωνισμάτων για την απόφασή του.
11. Οι βαθμολογίες, σύμφωνα με τους ισχύοντες Πίνακες Βαθμολογίας Συνθέτων Αγωνισμάτων της IAAF, θα ανακοινώνονται, ξεχωριστά για καθένα αγώνισμα και ως συγκεντρωτικό άθροισμα, σε όλους τους αθλητές μετά την ολοκλήρωση καθενός αγωνίσματος.
Οι αθλητές θα κατατάσσονται ανάλογα με το συνολικό αριθμό βαθμών που συγκέντρωσαν.

Ισοπαλίες

12. Αν δύο ή περισσότεροι αθλητές συγκεντρώσουν τον ίδιο αριθμό βαθμών σε οποιαδήποτε θέση κατάταξης του αγώνα, η διαδικασία καθορισμού του αν υπάρχει ισοπαλία θα είναι η εξής:
- (α) Ο αθλητής ο οποίος, στο μεγαλύτερο αριθμό των αγωνισμάτων, έχει συγκεντρώσει περισσότερους βαθμούς από τον άλλο ισόπαλο αθλητή (ή αθλητές) θα καταλαμβάνει την υψηλότερη θέση.
 - (β) Αν οι αθλητές παραμένουν ισόπαλοι και μετά την εφαρμογή του Άρθρου 200.12(α), ο αθλητής που έχει την υψηλότερη βαθμολογία σε οποιοδήποτε αγώνισμα θα καταλαμβάνει την υψηλότερη θέση.
 - (γ) Αν οι αθλητές παραμένουν ισόπαλοι και μετά την εφαρμογή του Άρθρου 200.12(β), ο αθλητής που έχει την υψηλότερη βαθμολογία σε ένα δεύτερο αγώνισμα, κ.ο.κ., θα καταλαμβάνει την υψηλότερη θέση.
 - (δ) Αν οι αθλητές παραμένουν ισόπαλοι και μετά την εφαρμογή του Άρθρου 200.12(γ), τότε οι αθλητές θα ανακηρύσσονται ισόπαλοι.

|| Σημ.: Το Άρθρο 200.12(α) δεν θα ισχύει όταν οι αθλητές που είναι ισόπαλοι είναι περισσότεροι από δύο.

ΚΕΦΑΛΑΙΟ VI - ΑΓΩΝΕΣ ΚΛΕΙΣΤΟΥ ΣΤΙΒΟΥ

ΑΡΘΡΟ 210

Ισχύς των Άρθρων Ανοικτού Στίβου σε Αγώνες Κλειστού Στίβου

Με τις εξαιρέσεις που αναφέρονται στα ακόλουθα Άρθρα αυτού του Κεφαλαίου VI και την απαίτηση για την ανεμομέτρηση που περιγράφεται στα Άρθρα 163 και 184, τα Άρθρα των Κεφαλαίων I έως V για τους αγώνες ανοικτού στίβου θα ισχύουν και στους Αγώνες Κλειστού Στίβου. ||

ΑΡΘΡΟ 211

Στάδιο Κλειστού Στίβου

1. Το στάδιο θα είναι εξ ολοκλήρου κλειστό και στεγασμένο. Θα παρέχονται φωτισμός, θέρμανση και εξαερισμός για να δημιουργούνται ικανοποιητικές συνθήκες αγώνων.
2. Ο αγωνιστικός χώρος θα περιλαμβάνει έναν ελλειψοειδή στίβο· μία ευθεία στίβου για τους δρόμους ταχύτητας και εμποδίων· διαδρόμους φοράς και σκάμματα/στρώματα για τα άλματα. Θα πρέπει επιπλέον να παρέχεται βαλβίδα και τομέας ρίψης για τη Σφαιροβολία, είτε μόνιμα είτε προσωρινά. Όλες οι εγκαταστάσεις θα πρέπει να πληρούν τις προδιαγραφές του Εγχειρίδιου Εγκαταστάσεων Στίβου της IAAF.
3. Όλες οι επιφάνειες του στίβου, του διάδρομου φοράς και των χώρων απογείωσης θα καλύπτονται με συνθετικό υλικό, το οποίο θα πρέπει κατά προτίμηση να είναι ικανό να δέχεται καρφιά 6 χλστών από τα παπούτσια των δρομέων.
Εναλλακτικά πάχη θα μπορούν να δίνονται από τη διοίκηση του σταδίου, η οποία θα γνωστοποιεί στους αθλητές το επιτρεπόμενο μήκος των καρφιών. (Βλέπε Άρθρο 143.4).
Οι Αγώνες Κλειστού Στίβου που υπάγονται στα Άρθρα 1.1(α), (β), (γ), και (στ) θα πρέπει να διεξάγονται μόνον σε εγκαταστάσεις που διαθέτουν Πιστοποιητικό Εγκαταστάσεων Κλειστού Στίβου της IAAF. Συνιστάται ότι, όταν τέτοιες εγκαταστάσεις είναι διαθέσιμες, οι αγώνες που υπάγονται στα Άρθρα 1.1(δ), (ε), (ζ), (η), (θ) και (ι) θα πρέπει επίσης να διεξάγονται στις εγκαταστάσεις αυτές.
4. Το υπόβαθρο, πάνω στο οποίο απλώνεται η συνθετική επιφάνεια του στίβου, των διάδρομων φοράς και των χώρων απογείωσης, θα

είναι είτε συμπαγές π.χ. μπετόν, ή εάν είναι αιωρούμενης κατασκευής (όπως ξύλινες σανίδες ή φύλλα κοντραπλακέ συναρμολογημένα σε δοκούς), χωρίς ειδικά τμήματα αναπήδησης και εφόσον είναι τεχνικά δυνατόν, κάθε διάδρομος φοράς θα έχει ομοιόμορφη ελαστικότητα σε όλο το μήκος του. Αυτό θα ελέγχεται, για το χώρο απογείωσης των αλμάτων, πριν από κάθε αγώνα.

Σημ. (i): Ένα “τμήμα αναπήδησης” είναι κάθε τμήμα που έχει επίτηδες σχεδιαστεί ή κατασκευαστεί με στόχο να παρέχει επιπλέον βοήθεια στους συμμετέχοντες αθλητές.

Σημ. (ii): Το Εγχειρίδιο Εγκαταστάσεων Στίβου της IAAF, το οποίο διατίθεται από τη Γραμματεία της IAAF ή μπορεί να μεταφορτωθεί από την ιστοσελίδα της IAAF, περιέχει λεπτομερέστερες και πιο συγκεκριμένες προδιαγραφές για τη σχεδίαση και την κατασκευή των κλειστών σταδίων, που περιλαμβάνουν και διαγράμματα για τη μέτρηση και σήμανση του στίβου.

Σημ. (iii): Οι ισχύουσες επίσημες φόρμες που απαιτείται να χρησιμοποιούνται για την αίτηση πιστοποίησης και την αναφορά μέτρησης, καθώς και για τις Διαδικασίες του Συστήματος Πιστοποίησης, διατίθενται από τη Γραμματεία της IAAF, ή μπορούν να μεταφορτωθούν από την ιστοσελίδα της IAAF.

ΑΡΘΡΟ 212

Η Ευθεία του Στίβου

1. Η πλευρική κλίση της ευθείας δεν θα πρέπει να υπερβαίνει το 1:100 (1%), εκτός και αν συντρέχουν τέτοιες περιστάσεις που να δικαιολογούν εξαίρεση από την IAAF, και η κλίση στην κατεύθυνση που τρέχουν οι αθλητές δεν θα υπερβαίνει το 1:250 (0,4%) σε κανένα σημείο και το 1:1000 (0,1%) συνολικά.

Διάδρομοι

2. Η ευθεία θα πρέπει να έχει 6 το λιγότερο και 8 το πολύ διαδρόμους, διαχωρισμένους και οριοθετημένους και στις δύο πλευρές με άσπρες γραμμές πάχους 50 χλστ. Όλοι οι διάδρομοι θα έχουν πλάτος 1,22 μ. ± 0,01 μ., στο οποίο συμπεριλαμβάνεται και η γραμμή διαδρόμου στα δεξιά.

Σημείωση: Για όλους τους στίβους που κατασκευάστηκαν πριν από την 1^η Ιανουαρίου του 2004, οι διάδρομοι θα μπορούν να έχουν μέγιστο πλάτος 1,25 μ.

Η Αφετηρία και ο Τερματισμός

3. Θα πρέπει να υπάρχει ένας κενός χώρος τουλάχιστον 3 μ. πίσω από τη γραμμή εκκίνησης, ελεύθερος από κάθε εμπόδιο. Θα υπάρχει ένας κενός χώρος τουλάχιστον 10 μ. μετά τη γραμμή τερματισμού ελεύθερος από κάθε εμπόδιο, με επαρκή πρόβλεψη πέραν αυτού για να σταματούν οι αθλητές χωρίς να τραυματίζονται.

Σημείωση: Συνιστάται ιδιαίτερα ότι ο κενός χώρος μετά τη γραμμή τερματισμού θα πρέπει να είναι τουλάχιστον 15 μ..

ΑΡΘΡΟ 213

Ο Ελλειψοειδής Στίβος και οι Διάδρομοι

1. Το ονομαστικό μήκος θα πρέπει κατά προτίμηση να είναι 200 μ. Θα αποτελείται από δύο παράλληλες ευθείες και δύο στροφές, οι οποίες θα μπορούν να είναι επικλινείς και των οποίων οι ακτίνες θα πρέπει να είναι ίσες.

Η εσωτερική πλευρά του στίβου θα οριοθετείται είτε με κράσπεδο από κατάλληλο υλικό, ύψους και πλάτους περίπου 50 χλστ., είτε με μία άσπρη γραμμή πλάτους 50 χλστ. Το εξωτερικό άκρο αυτού του κρασπέδου ή της γραμμής θα σχηματίζει το εσωτερικό του 1^{ου} διαδρόμου. Το εσωτερικό άκρο του κρασπέδου ή της γραμμής θα είναι οριζόντιο σε όλο το μήκος του στίβου, με μέγιστη κλίση 1:1000 (0,1%). Το κράσπεδο στις δύο ευθείες θα μπορεί να μην υπάρχει, οπότε θα αντικαθίσταται από μια άσπρη γραμμή πλάτους 50 χλστ.

Διάδρομοι

2. Ο στίβος θα έχει το λιγότερο τέσσερις (4) και το πολύ έξι (6) διαδρόμους. Το ονομαστικό πλάτος των διαδρόμων θα κυμαίνεται από 0,90 μ. έως 1,10 μ., στο οποίο συμπεριλαμβάνεται και η γραμμή διαδρόμου στα δεξιά. Όλοι οι διάδρομοι θα έχουν το ίδιο ονομαστικό πλάτος με ανοχή $\pm 0,01$ μ. ως προς το επιλεγμένο πλάτος. Οι διάδρομοι θα διαχωρίζονται με άσπρες γραμμές πλάτους 50 χλστ.

Κλίση

3. Η γωνία κλίσης σε όλους τους διαδρόμους στη στροφή και, ξεχωριστά, στην ευθεία, θα πρέπει να είναι η ίδια σε οποιοδήποτε κάθετο τμήμα του στίβου. Η ευθεία θα μπορεί να είναι επίπεδη ή να έχει μια μέγιστη πλευρική κλίση 1:100 (1%) προς τον εσωτερικό διάδρομο.

Για να διευκολυνθεί η αλλαγή από την ευθεία στην επικλινή στροφή, η αλλαγή αυτή θα μπορεί να γίνει με μια ομαλή βαθμιαία οριζόντια μετάβαση, η οποία θα μπορεί να επεκτείνεται μέσα στην ευθεία. Επιπρόσθετα, θα μπορεί να υπάρχει μια κάθετη μετάβαση.

Σήμανση του Εσωτερικού Άκρου

4. Όπου το εσωτερικό άκρο του στίβου οριοθετείται με άσπρη γραμμή, θα επισημαίνεται συμπληρωματικά και με κώνους ή σημαίες στις στροφές και, προαιρετικά, και στις ευθείες. Οι κώνοι θα έχουν ύψος τουλάχιστον 0,20 μ. Οι σημαίες θα έχουν διαστάσεις περίπου 0,25 μ. × 0,20 μ., ύψος τουλάχιστον 0,45 μ. και θα είναι τοποθετημένες σε γωνία 60° ως προς το έδαφος έξω από τον στίβο. Οι κώνοι ή οι σημαίες θα τοποθετούνται πάνω στην άσπρη γραμμή έτσι ώστε η άκρη της βάσης του κώνου ή του ιστού της σημαίας να συμπίπτει με το άκρο της πλησιέστερης προς το στίβο άσπρης γραμμής. Οι κώνοι ή οι σημαίες θα τοποθετούνται ανά διαστήματα όχι μεγαλύτερα του 1,5 μ. στις στροφές και των 10 μ. στις ευθείες.

Σημ.: Σε όλους τους αγώνες κλειστού στίβου που υπάγονται άμεσα στην IAAF, συνιστάται ιδιαίτερα η χρήση εσωτερικού κρασπέδου.

ΑΡΘΡΟ 214

Αφετηρία και Τερματισμός στον Ελλειψοειδή Στίβο

1. Τεχνικές πληροφορίες για την κατασκευή και τη σήμανση ενός επικλινούς κλειστού στίβου 200 μ. δίνονται λεπτομερώς στο Εγχειρίδιο Εγκαταστάσεων Κλειστού Στίβου της IAAF. Παρακάτω παρατίθενται οι βασικές αρχές που πρέπει να υιοθετηθούν.

Βασικές Απαιτήσεις

2. Η αφετηρία και ο τερματισμός ενός αγώνα δρόμου θα επισημαίνονται με άσπρες γραμμές πλάτους 50 χλστ., κάθετες ως προς τις γραμμές διαδρόμων για τα ευθεία τμήματα του στίβου και κατά μήκος μιας ακτινωτής γραμμής για τις στροφές του στίβου.
3. Οι απαιτήσεις για τη γραμμή τερματισμού είναι ότι, αν είναι εφικτό, θα πρέπει να υπάρχει μόνο μία για όλες τις διαφορετικές αποστάσεις δρομικών αγωνισμάτων, ότι αυτή θα βρίσκεται επί του τμήματος της ευθείας του στίβου και ότι όσο το δυνατόν μεγαλύτερο τμήμα αυτής της ευθείας θα πρέπει να βρίσκεται πριν από τον τερματισμό.

4. Η βασική απαίτηση για όλες τις γραμμές εκκίνησης, είτε είναι ευθείες, κλιμακωτές ή καμπύλες, είναι ότι η απόσταση για κάθε αθλητή, όταν ακολουθεί τη συντομότερη επιτρεπτή διαδρομή, θα είναι η ίδια.
5. Όσο αυτό είναι δυνατόν, οι γραμμές εκκίνησης (και οι γραμμές για τις ζώνες αλλαγής στις Σκυταλοδρομίες) δεν θα πρέπει να βρίσκονται στο πιο απότομο τμήμα της κλίσης.

Διεξαγωγή των Δρομικών Αγωνισμάτων

6. (α) Αγώνες δρόμου μέχρι και τα 300 μ., θα διεξάγονται εξ ολοκλήρου σε διαδρόμους.
- (β) Αγώνες δρόμου μεγαλύτεροι των 300 μ. και μικρότεροι των 800 μ. θα εκκινούν και θα συνεχίζονται σε διαδρόμους μέχρι τη γραμμή εγκατάλειψης διαδρόμων που είναι χαραγμένη στο τέλος της πρώτης στροφής.
- (γ) Για την εκκίνηση των δρόμων των 800 μ., κάθε αθλητής θα μπορεί να τοποθετηθεί σε ξεχωριστό διάδρομο ή μέχρι και δύο αθλητές θα μπορούν να τοποθετηθούν στον ίδιο διάδρομο, ή θα μπορεί να γίνει χρήση εκκίνησης σε ομίλους, κατά προτίμηση ξεκινώντας στους διαδρόμους 1 και 4. Στις περιπτώσεις αυτές, οι αθλητές θα μπορούν να εγκαταλείψουν το διάδρομό τους, ή εκείνοι που τρέχουν στον εξωτερικό όμιλο θα μπορούν να ενωθούν με τον εσωτερικό όμιλο, μόνον μετά από τη γραμμή εγκατάλειψης διαδρόμων που είναι χαραγμένη στο τέλος της πρώτης στροφής, ή αν ο αγώνας δρόμου διεξάγεται με δύο στροφές σε διαδρόμους, στο τέλος της δεύτερης στροφής.
- (δ) Αγώνες δρόμου μεγαλύτεροι των 800 μ. θα διεξάγονται χωρίς διαδρόμους χρησιμοποιώντας μια τοξωτή γραμμή εκκίνησης ή εκκίνηση σε ομίλους. Αν χρησιμοποιείται εκκίνηση σε ομίλους, η γραμμή εγκατάλειψης διαδρόμων θα βρίσκεται στο τέλος είτε της πρώτης είτε της δεύτερης στροφής.

Αν κάποιος αθλητής δεν τηρήσει το Άρθρο αυτό, θα ακυρώνεται.

Η γραμμή εγκατάλειψης διαδρόμων θα είναι μια τοξωτή γραμμή που θα χαράσσεται μετά από κάθε στροφή, πλάτους 50 χλστ., κάθετη σε όλους τους διαδρόμους εκτός από τον 1^ο διάδρομο. Για να βοηθούνται οι αθλητές στο να αναγνωρίζουν τη γραμμή εγκατάλειψης διαδρόμων, μικροί κώνοι ή πρίσματα, 50 χλστ. × 50 χλστ. και όχι ψηλότεροι από 0,15 μ., κατά προτίμηση διαφορετικού χρώματος από τη γραμμή εγκατάλειψης διαδρόμων

και τις γραμμές των διαδρόμων, θα τοποθετούνται πάνω στις γραμμές διαδρόμων αμέσως πριν από το σημείο τομής των γραμμών διαδρόμων με τη γραμμή εγκατάλειψης διαδρόμων.

Σημ. (i): Σε αγώνες διαφορετικούς από εκείνους που διεξάγονται σύμφωνα με τα Άρθρα 1.1(α), (β), (γ) και (στ), τα εμπλεκόμενα Μέλη θα μπορούν να συμφωνούν να μην χρησιμοποιήσουν διαδρόμους για το αγώνισμα των 800 μ.

Σημ. (ii): Σε στίβους που έχουν λιγότερους από έξι διαδρόμους, θα μπορεί να δίνεται εκκίνηση σε ομίλους όπως στο Άρθρο 162.10, ώστε να δίνεται η δυνατότητα να συμμετέχουν σε έξι αθλητές.

Η Γραμμή Εκκίνησης και η Γραμμή Τερματισμού για Στίβο Ονομαστικού Μήκους 200 μ.

7. Η γραμμή εκκίνησης στον 1^ο διάδρομο θα πρέπει να βρίσκεται πάνω στην κύρια ευθεία. Η θέση της θα καθορίζεται έτσι ώστε η πλέον προχωρημένη κλιμακωτή γραμμή εκκίνησης στον εξωτερικό διάδρομο (αγώνες δρόμου 400 μ.) θα πρέπει να βρίσκεται σε θέση τέτοια που η γωνία της κλίσης να μην είναι μεγαλύτερη από 12 μοίρες (12°).

Η γραμμή τερματισμού για όλους τους αγώνες δρόμου στον ελλειψοειδή στίβο θα είναι μια προέκταση της γραμμής εκκίνησης στον 1^ο διάδρομο, ακριβώς κάθετα στο στίβο και σε ορθή γωνία ως προς τις γραμμές των διαδρόμων.

ΑΡΘΡΟ 215

Κατανομή, Κληρώσεις και Πρόκριση στα Αγωνίσματα Δρόμων

Προκριματικοί Γύροι και Σειρές

1. Στους αγώνες κλειστού στίβου, οι ακόλουθοι πίνακες θα χρησιμοποιούνται, αν δεν συντρέχουν εξαιρετικές περιστάσεις, για να καθορίζεται ο αριθμός των γύρων και ο αριθμός των σειρών που θα διεξαχθούν σε κάθε γύρο, και η διαδικασία πρόκρισης, δηλ. όσοι προκρίνονται βάσει θέσης (Π = Πρώτοι) και χρόνου (ΚΧ = καλύτεροι χρόνοι) σε κάθε γύρο των Αγωνισμάτων Δρόμων:

60 μ., 60 μ. Εμπόδια

Δηλωθέντες	1 ^{ος} γύρος			2 ^{ος} γύρος			Ημιτελικοί		
	Σειρές	Π	ΚΧ	Σειρές	Π	ΚΧ	Σειρές	Π	ΚΧ
9-16	2	3	2						
17-24	3	2	2						
25-32	4	3	4				2	4	
33-40	5	4	4				3	2	2
41-48	6	3	6				3	2	2
49-56	7	3	3				3	2	2
57-64	8	2	8				3	2	2
65-72	9	2	6				3	2	2
73-80	10	2	4				3	2	2

200 μ., 400 μ., 800 μ., 4×200 μ., 4×400 μ.

Δηλωθέντες	1 ^{ος} γύρος			2 ^{ος} γύρος			Ημιτελικοί		
	Σειρές	Π	ΚΧ	Σειρές	Π	ΚΧ	Σειρές	Π	ΚΧ
7-12	2	2	2						
13-18	3	3	3				2	3	
19-24	4	2	4				2	3	
25-30	5	2	2				2	3	
31-36	6	2	6				3	2	
37-42	7	2	4				3	2	
43-48	8	2	2				3	2	
49-54	9	2	6	4	3		2	3	
55-60	10	2	4	4	3		2	3	

1500 μ.

Δηλωθέντες	1 ^{ος} γύρος			2 ^{ος} γύρος			Ημιτελικοί		
	Σειρές	Π	ΚΧ	Σειρές	Π	ΚΧ	Σειρές	Π	ΚΧ
12-18	2	3	3						
19-27	3	2	3						
28-36	4	2	1						
37-45	5	3	3				2	3	3
46-54	6	2	6				2	3	3
55-63	7	2	4				2	3	3

3000 μ.

Δηλωθέντες	1 ^{ος} γύρος		
	Σειρές	Π	ΚΧ
16-24	2	4	4
25-36	3	3	3
37-48	4	2	4

Σημ. (i): Οι παραπάνω διαδικασίες πρόκρισης ισχύουν μόνον για ελλειψοειδείς στίβους 6 διαδρόμων ή και για ευθείες 8 διαδρόμων.

Σημ. (ii): Για τα Παγκόσμια Πρωταθλήματα Κλειστού Στίβου, εναλλακτικοί πίνακες θα μπορούν να συμπεριλαμβάνονται στους αντίστοιχες Τεχνικές Διατάξεις.

Κλήρωση για τους Διαδρόμους

2. Σε όλα τα αγωνίσματα, εκτός από τα 800 μ., που διεξάγονται εξ ολοκλήρου ή μερικώς σε διαδρόμους γύρω από μια στροφή, όταν υπάρχουν διαδοχικοί γύροι ενός αγώνα δρόμου, θα γίνονται τρεις κληρώσεις διαδρόμων:

(α) μία για τους δύο υψηλότερα καταταχθέντες αθλητές ή ομάδες για να καθοριστεί ποιοι θα τοποθετηθούν στους δύο εξωτερικούς διαδρόμους·

(β) άλλη μία για τους αθλητές ή τις ομάδες που κατατάχθηκαν τρίτοι και τέταρτοι για να καθοριστεί ποιοι θα τοποθετηθούν στους δύο επόμενους διαδρόμους·

(γ) και μία ακόμη για τους υπόλοιπους αθλητές ή ομάδες για να καθοριστεί ποιοι θα τοποθετηθούν σε όσους εσωτερικούς διαδρόμους τυχόν απομένουν.

Η προαναφερθείσα κατάταξη θα καθορίζεται ως εξής:

(δ) για τον πρώτο γύρο, από τη σχετική λίστα έγκυρων επιδόσεων που επιτεύχθηκαν κατά τη διάρκεια της προκαθορισμένης περιόδου.

(ε) μετά τον πρώτο γύρο, σύμφωνα με τις διαδικασίες που ορίζονται στο Άρθρο 166.3(β)(i).

3. Σε όλους τους υπόλοιπους αγώνες δρόμων, η κατανομή σε διαδρόμους θα γίνεται με κλήρωση σύμφωνα με τα Άρθρα 166.4 και 166.5.

ΑΡΘΡΟ 216

Αθλητική Περιβολή, Παπούτσια και Αριθμοί Συμμετοχής

Το τμήμα εκείνο κάθε καρφιού που προεξέχει από τη σόλα ή από το τακούνι, δεν θα υπερβαίνει τα 6 χιλ. (ή όπως ορίζεται από την Οργανωτική Επιτροπή), πάντα όμως υπό τη δέσμευση των μέγιστων ορίων που προβλέπονται στο Άρθρο 143.4.

ΑΡΘΡΟ 217

Δρόμοι με Εμπόδια

1. Οι επίσημες αποστάσεις θα είναι: 50 μ. ή 60 μ. επί της ευθείας του στίβου.
2. Περιγραφή των εμποδίων για τους δρόμους:

	Παίδες U18	Έφηβοι U20	Άνδρες	Κορασίδες U18	Νεάνιδες U20/ Γυναίκες
Ύψος του εμποδίου	0,914 μ.	0,991 μ.	1,067 μ.	0,762 μ.	0,838 μ.
Απόσταση	50 μ./60 μ.				
Αριθμός Εμποδίων	4/5				
Από αφετηρία μέχρι το πρώτο εμπόδιο	13,72 μ.		13,00 μ.		
Ανάμεσα στα εμπόδια	9,14 μ.		8,50 μ.		
Από τελευταίο εμπόδιο μέχρι τον τερματισμό	8,86 μ./9,72 μ.		11,50 μ./13,00 μ.		

ΑΡΘΡΟ 218

Σκυταλοδρομίες

Διεξαγωγή των Σκυταλοδρομιών

1. Στη σκυταλοδρομία 4×200 μ. ολόκληρο το πρώτο σκέλος και η πρώτη στροφή του δεύτερου σκέλους μέχρι το πλησιέστερο άκρο της γραμμής εγκατάλειψης διαδρόμων που περιγράφεται στο Άρθρο 214.6, θα διατρέχονται σε διαδρόμους. Το Άρθρο 170.18 δεν θα ισχύει, οπότε για το λόγο αυτό ο δεύτερος, ο τρίτος και ο τέταρτος αθλητής δεν επιτρέπεται να αρχίζουν να τρέχουν έξω από τις ζώνες αλλαγής τους, και θα ξεκινούν μέσα από τη ζώνη αυτή.

2. Η σκυταλοδρομία 4×400 μ. θα διεξάγεται σύμφωνα με το Άρθρο 214.6(β).
3. Η σκυταλοδρομία 4×800 μ. θα διεξάγεται σύμφωνα με το Άρθρο 214.6(γ).
4. Οι αθλητές που περιμένουν στο τρίτο και τέταρτο σκέλος της σκυταλοδρομίας 4×200 μ., στο δεύτερο, τρίτο και τέταρτο σκέλος της σκυταλοδρομίας 4×400 μ. και στη σκυταλοδρομία 4×800 μ. θα τοποθετούνται, κάτω από την καθοδήγηση ενός εντεταλμένου για το σκοπό αυτό κριτή, στη θέση αναμονής τους με την ίδια σειρά (από τον εσωτερικό διάδρομο προς τον εξωτερικό) όπως η σειρά με την οποία τα μέλη της δικής τους ομάδας εισέρχονται στην τελευταία στροφή. Από τη στιγμή που οι επερχόμενοι αθλητές περάσουν αυτό το σημείο, οι αθλητές στις θέσεις αναμονής θα διατηρούν τη σειρά τους και δεν θα αλλάζουν θέσεις στην αρχή της ζώνης αλλαγής. Αν κάποιος αθλητής δεν τηρήσει το Άρθρο αυτό, η ομάδα του θα ακυρώνεται.

Σημείωση: Εξαιτίας των στενών διαδρόμων, στις Σκυταλοδρομίες κλειστού στίβου είναι πολύ πιο πιθανές οι συγκρούσεις και οι ακούσιες παρεμποδίσεις απ' ό,τι στις Σκυταλοδρομίες ανοικτού στίβου. Για τον λόγο αυτό συνιστάται, όταν αυτό είναι εφικτό, να αφήνεται ένας κενός διάδρομος ανάμεσα σε κάθε ομάδα.

ΑΡΘΡΟ 219

Άλμα σε Ύψος

Ο Διάδρομος Φοράς και ο Χώρος Απογείωσης

1. Αν χρησιμοποιούνται φορητά στρώματα, όλες οι αναφορές στα Άρθρα για το επίπεδο του χώρου απογείωσης πρέπει να ερμηνεύονται ως αναφορά στο επίπεδο της άνω επιφάνειας του στρώματος.
2. Οι αθλητές θα μπορούν να ξεκινούν τη φορά τους στο κεκλιμένο τμήμα του ελλειψοειδούς στίβου, με την προϋπόθεση ότι τα τελευταία 15 μ. τηςφοράς τους θα είναι πάνω σε ένα διάδρομο που πληροί τις απαιτήσεις των Άρθρων 182.3, 182.4 και 182.5.

ΑΡΘΡΟ 220

Άλμα επί Κοντώ

Ο Διάδρομος Φοράς

Οι αθλητές θα μπορούν να ξεκινούν τη φορά τους στο κεκλιμένο τμήμα του ελλειψοειδούς στίβου, με την προϋπόθεση ότι τα τελευταία 40 μ. της φοράς τους θα είναι πάνω σε ένα διάδρομο που πληροί τις απαιτήσεις των Άρθρων 183.6 και 183.7.

ΑΡΘΡΟ 221

Οριζόντια Άλματα

Ο Διάδρομος Φοράς

Οι αθλητές θα μπορούν να ξεκινούν τη φορά τους στο κεκλιμένο τμήμα του ελλειψοειδούς στίβου, με την προϋπόθεση ότι τα τελευταία 40 μ. της φοράς τους θα είναι πάνω σε ένα διάδρομο που πληροί τις απαιτήσεις των Άρθρων 184.1 και 184.2.

ΑΡΘΡΟ 222

Σφαιροβολία

Ο Τομέας Ρίψης της Σφαίρας

1. Ο τομέας ρίψης της σφαίρας θα αποτελείται από κάποιο κατάλληλο υλικό πάνω στο οποίο η σφαίρα θα αφήνει αποτύπωμα, αλλά το οποίο θα ελαχιστοποιεί και κάθε αναπήδηση.
2. Όπου υπάρχει ανάγκη να εξασφαλίζεται η ασφάλεια των θεατών, των αγωνοδίκων και των αθλητών, ο τομέας ρίψης θα περικλείεται στο απομακρυσμένο άκρο του και στις δύο κάθετες πλευρές από ένα ανασταλτικό φράγμα ή και από προστατευτικό δίχτυ, που θα τοποθετούνται όσο πιο κοντά στη βαλβίδα κρίνεται απαραίτητο. Το ελάχιστο συνιστώμενο ύψος του δικτύου θα πρέπει να είναι 4 μ. και να είναι αρκετό για να ακινητοποιεί τη σφαίρα, είτε αυτή βρίσκεται στον αέρα είτε σε αναπήδηση από την επιφάνεια προσγείωσης.
3. Με δεδομένο τον περιορισμένο χώρο στο εσωτερικό ενός κλειστού σταδίου, η περιοχή που περικλείεται από το ανασταλτικό φράγμα μπορεί να μην είναι αρκετά μεγάλη για να περιλαμβάνει έναν πλήρη τομέα $34,92^\circ$. Οι παρακάτω όροι θα εφαρμόζονται σε κάθε τέτοιο περιορισμό.
 - (α) Το ανασταλτικό φράγμα στο απομακρυσμένο άκρο θα βρίσκεται τουλάχιστον 0,50 μ. μακρύτερα από το ισχύον Παγκόσμιο Ρεκόρ Σφαιροβολίας ανδρών ή γυναικών.

- (β) Οι γραμμές τομέα και στις δύο πλευρές θα είναι συμμετρικές γύρω από την κεντρική γραμμή του τομέα των 34,92°.
- (γ) Οι γραμμές τομέα θα μπορούν είτε να εκτείνονται ακτινωτά από το κέντρο της βαλβίδας Σφαιροβολίας που περιλαμβάνει έναν πλήρη τομέα 34,92°, ή να είναι παράλληλες και μεταξύ τους και με την κεντρική γραμμή του τομέα των 34,92°. Όπου οι γραμμές τομέα είναι παράλληλες, η ελάχιστη απόσταση μεταξύ των δύο γραμμών τομέα θα είναι 9 μέτρα.

Κατασκευή της Σφαίρας

4. Ανάλογα με τον τύπο του τομέα ρίψης (βλ. Άρθρο 222.1), η σφαίρα θα είναι είτε από συμπαγές μέταλλο ή από μεταλλικό περίβλημα, ή, εναλλακτικά, από περίβλημα από μαλακό πλαστικό ή καουτσούκ με κατάλληλο γέμισμα. Δεν θα μπορούν να χρησιμοποιηθούν στον ίδιο αγώνα και οι δύο τύποι σφαίρας.

Σφαίρα από Συμπαγές Μέταλλο ή από Μεταλλικό Περίβλημα

5. Και οι δύο τύποι θα πληρούν τα Άρθρα 188.4 και 188.5, για τη Σφαιροβολία ανοικτού στίβου.

Σφαίρα Πλαστική ή με Περίβλημα από Καουτσούκ

6. Η σφαίρα θα έχει περίβλημα από μαλακό πλαστικό ή καουτσούκ με κατάλληλο γέμισμα, τέτοιο ώστε να μην προξενείται καμία ζημιά όταν προσγειώνεται σε ένα κανονικό δάπεδο αθλητικής αίθουσας. Θα έχει σχήμα σφαιρικό και η τελική κατεργασία της επιφάνειάς της θα είναι λεία. Για να είναι λεία, η επιφάνεια θα πρέπει να έχει μέσο ύψος μικρότερο από 1.6μm, δηλ. βαθμό τραχύτητας N7 ή μικρότερο.
7. Η σφαίρα θα ανταποκρίνεται στις ακόλουθες προδιαγραφές:

Ελάχιστο βάρος για να είναι αποδεκτή σε αγώνες και για την αναγνώριση ενός Ρεκόρ:					
	3,000 κιλά	4,000 κιλά	5,000 κιλά	6,000 κιλά	7.260 κιλά
Πληροφορίες για κατασκευαστές: Εύρος για προμήθεια οργάνων για τους αγώνες					
	3,005 κιλά	4,005 κιλά	5,005 κιλά	6,005 κιλά	7.265 κιλά
	3,025 κιλά	4,025 κιλά	5,025 κιλά	6,025 κιλά	7.285 κιλά
Διάμετρος:					
Ελάχιστη	85 χλστά	95 χλστά	100 χλστά	105 χλστά	110 χλστά
Μέγιστη	120 χλστά	130 χλστά	135 χλστά	140 χλστά	145 χλστά

ΑΡΘΡΟ 223

Αγώνες Συνθέτων Αγωνισμάτων

Παίδες U18, Έφηβοι U20 και Άνδρες (Πένταθλο)

1. Το Πένταθλο αποτελείται από πέντε αγωνίσματα, τα οποία θα διεξάγονται σε μία ημέρα με την ακόλουθη σειρά:
60 μ. Εμπόδια, Μήκος, Σφαιροβολία, Ύψος, 1000 μ.

Παίδες U18, Έφηβοι U20 και Άνδρες (Έπταθλο)

2. Το Έπταθλο αποτελείται από επτά αγωνίσματα, τα οποία θα διεξάγονται σε δύο συνεχόμενες ημέρες με την ακόλουθη σειρά:
Πρώτη ημέρα: 60 μ., Μήκος, Σφαιροβολία, Ύψος.
Δεύτερη ημέρα: 60 μ. Εμπόδια, Επί Κοντώ, 1000 μ.

Κορασίδες U18, Νεάνιδες U20 και Γυναίκες (Πένταθλο)

3. Το Πένταθλο αποτελείται από πέντε αγωνίσματα και θα διεξάγεται σε μία ημέρα με την ακόλουθη σειρά:
60 μ. Εμπόδια, Ύψος, Σφαιροβολία, Μήκος, 800 μ.

Σειρές και Όμιλοι

4. Κατά προτίμηση τέσσερις ή περισσότεροι, και ποτέ λιγότεροι από τρεις, αθλητές θα τοποθετούνται σε κάθε σειρά ή όμιλο.

ΚΕΦΑΛΑΙΟ VII - ΑΓΩΝΙΣΜΑΤΑ ΒΑΔΗΝ

ΑΡΘΡΟ 230

Το Βάδην

Αποστάσεις

1. Οι επίσημες αποστάσεις θα είναι: κλειστός στίβος: 3000 μ., 5000 μ., ανοικτός στίβος: 5000 μ., 10 χλμ., 10.000 μ., 20 χλμ., 20.000 μ., 50 χλμ., 50.000 μ.

Ορισμός του Βάδην

2. Το Βάδην είναι μια διαδοχή βημάτων που γίνονται με τρόπο που ο βαδιστής να έρχεται σε επαφή με το έδαφος, έτσι ώστε να μην εμφανίζεται καμία ορατή (στο ανθρώπινο μάτι) απώλεια επαφής. Το κινούμενο προς τα εμπρός πόδι πρέπει να είναι τεντωμένο (δηλ. να μη λυγίζει στο γόνατο) από τη στιγμή της πρώτης επαφής με το έδαφος μέχρι την κάθετη όρθια θέση.

Κριτές

3. (α) Οι ορισθέντες κριτές του Βάδην θα εκλέγουν έναν Επικεφαλής Κριτή, αν δεν έχει ορισθεί κάποιος προηγουμένως.
(β) Όλοι οι Κριτές θα ενεργούν ανεξάρτητα ο ένας από τον άλλον και οι κρίσεις τους θα είναι βασισμένες στις παρατηρήσεις δια γυμνού οφθαλμού.
(γ) Στους αγώνες που διεξάγονται σύμφωνα με το Άρθρο 1.1(α), όλοι οι Κριτές θα είναι Διεθνείς Κριτές Βάδην. Στους αγώνες που διεξάγονται σύμφωνα με τα Άρθρα 1.1(β), (γ), (ε), (στ), (ζ) και (ι), όλοι οι Κριτές θα είναι είτε Κριτές Βάδην Ηπείρου είτε Διεθνείς Κριτές Βάδην.
(δ) Για τους Αγώνες Βάδην σε Δημόσια Οδό, θα πρέπει κανονικά να υπάρχουν από έξι το λιγότερο έως εννέα το πολύ Κριτές, συμπεριλαμβανομένου και του Επικεφαλής Κριτή.
(ε) Για τους Αγώνες Βάδην εντός Σταδίου, θα πρέπει κανονικά να υπάρχουν έξι Κριτές, συμπεριλαμβανομένου και του Επικεφαλής Κριτή.
(στ) Για τους αγώνες που διεξάγονται σύμφωνα με το Άρθρο 1.1(α) μόνον ένας Κριτής (εξαιρώντας τον Επικεφαλής Κριτή) από κάθε Κράτος μπορεί να ασκεί καθήκοντα.

Επικεφαλής Κριτής

4. (α) Στους αγώνες που διεξάγονται σύμφωνα με τα Άρθρα 1.1(α), (β), (γ), (δ) και (στ), ο Επικεφαλής Κριτής έχει την εξουσία να ακυρώνει έναν αθλητή στα τελευταία 100 μ., όταν ο τρόπος με τον οποίο ο αθλητής κινείται αποτυγχάνει καταφανώς να συμμορφωθεί με το Άρθρο 230.2, ανεξαρτήτως του αριθμού των προηγούμενων Κόκκινων Καρτών που ο Επικεφαλής Κριτής έχει λάβει για τον αθλητή αυτόν. Ο αθλητής που ακυρώνεται από τον Επικεφαλής Κριτή υπό αυτές τις συνθήκες, θα επιτρέπεται να τερματίσει τον αγώνα. Ο αθλητής θα ενημερώνεται για την ακύρωσή του από τον Επικεφαλής Κριτή ή από έναν Βοηθό του Επικεφαλής Κριτή, ο οποίος θα επιδεικνύει μια κόκκινη ταμπέλα στον αθλητή, το νωρίτερο δυνατόν μόλις ο αθλητής τερματίσει τον αγώνα.
- (β) Ο Επικεφαλής Κριτής θα ενεργεί ως ο επιβλέπων αγωνοδίκης για τον αγώνα, και θα ενεργεί ως Κριτής μόνον στην ειδική περίπτωση που αναφέρεται στο Άρθρο 230.4(α). Στους αγώνες που διεξάγονται σύμφωνα με τα Άρθρα 1.1(α), (β), (γ) και (στ), θα ορίζονται δύο ή περισσότεροι Βοηθοί του Επικεφαλής Κριτή. Ο Βοηθός ή οι Βοηθοί του Επικεφαλής Κριτή θα έχουν ως καθήκον να βοηθούν μόνον στη γνωστοποίηση των ακυρώσεων και δεν θα ενεργούν ως Κριτές Βάδην.
- (γ) Για όλους τους αγώνες που διεξάγονται σύμφωνα με τα Άρθρα 1.1(α), (β), (γ) και (στ), θα ορίζεται ένας αγωνοδίκης που θα είναι επιφορτισμένος με τον Πίνακα (ή τους Πίνακες) Παρατηρήσεων, καθώς και ένας Σημειωτής του Επικεφαλής Κριτή.

Κίτρινη Ταμπέλα

5. Όταν ένας κριτής δεν είναι ολοκληρωτικά πεπεισμένος ότι ο αθλητής συμμορφώνεται πλήρως με το άρθρο 230.2, θα πρέπει να δείχνει στον αθλητή, όπου είναι εφικτό, μια κίτρινη ταμπέλα που να υποδεικνύει την παράβαση.
- Ένας αθλητής δεν μπορεί να δει δεύτερη κίτρινη ταμπέλα από τον ίδιο Κριτή για το ίδιο παράπτωμα. Αφού έχει ήδη δείξει την κίτρινη ταμπέλα σε έναν αθλητή, ο Κριτής θα ενημερώνει τον Επικεφαλής Κριτή για την ενέργειά του μετά τον αγώνα.

Κόκκινες Κάρτες

6. Όταν ένας Κριτής προσέξει ότι ένας αθλητής αποτυγχάνει να συμμορφωθεί με το Άρθρο 230.2, επιδεικνύοντας ορατή απώλεια επαφής με το έδαφος ή λυγισμένο γόνατο σε οποιαδήποτε στιγμή του αγώνα, ο Κριτής θα αποστέλλει μια Κόκκινη Κάρτα προς τον Επικεφαλής Κριτή.

Ακύρωση

- || 7. (α) Με την εξαίρεση όσων προβλέπει το Άρθρο 230.7(γ), όταν για τον ίδιο αθλητή έχουν αποσταλεί τρεις Κόκκινες Κάρτες από τρεις διαφορετικούς Κριτές προς τον Επικεφαλής Κριτή, ο αθλητής αυτός θα ακυρώνεται και θα ενημερώνεται για την ακύρωση αυτή από τον Επικεφαλής Κριτή ή από έναν Βοηθό του Επικεφαλής Κριτή, με την επίδειξη μιας κόκκινης ταμπέλας. Τυχόν παράλειψη να ενημερωθεί ο αθλητής δεν θα συνεπάγεται την αποκατάσταση του αθλητή που ακυρώθηκε.
- (β) Στους αγώνες που υπάγονται στα Άρθρα 1.1(α), (β), (γ) ή (ε), σε καμία περίπτωση δεν θα μπορεί να ακυρωθεί αθλητής με δύο Κόκκινες Κάρτες δύο Κριτών της ίδιας εθνικότητας.
- (γ) Ένας Διάδρομος Στάθμευσης (Pit Lane) θα χρησιμοποιείται για όλους τους αγώνες δρόμου στους οποίους οι ισχύουσες Διατάξεις της διοργάνωσης το προβλέπουν και μπορεί να χρησιμοποιηθεί και για τους υπόλοιπους αγώνες δρόμου εφόσον το καθορίζει το αρμόδιο διοικητικό σώμα ή η Οργανωτική Επιτροπή. Στις περιπτώσεις αυτές, οι αθλητές θα υποχρεώνονται να εισέλθουν στο Διάδρομο Στάθμευσης (Pit Lane) και να παραμείνουν μέσα σε αυτόν για το συγκεκριμένο χρονικό διάστημα (που θα καθορίζεται από τις Διατάξεις ή από την απόφαση της Οργανωτικής Επιτροπής) αφότου έχουν δεχθεί τρεις Κόκκινες Κάρτες και λάβουν τη σχετική εντολή από τον Επικεφαλής Κριτή ή από κάποιον εξουσιοδοτημένο από αυτόν. Αν, σε οποιαδήποτε χρονική στιγμή, ένας αθλητής δεχθεί μια επιπλέον Κόκκινη Κάρτα από Κριτή διαφορετικό από τους τρεις που του είχαν δείξει προηγουμένως Κόκκινη Κάρτα, θα ακυρώνεται. Οι αθλητές που αμελήσουν είτε να εισέλθουν στο Διάδρομο Στάθμευσης αφού λάβουν τη σχετική εντολή, είτε να παραμείνουν μέσα σε αυτόν για το συγκεκριμένο χρονικό διάστημα, θα ακυρώνονται από τον Επικεφαλής Κριτή.

- (δ) Στους Αγώνες Βάδην Εντός Σταδίου, ο αθλητής ο οποίος ακυρώνεται θα εγκαταλείπει αμέσως το στίβο, ενώ στους Αγώνες Βάδην σε Δημόσια Οδό, ο αθλητής, αμέσως αφού ακυρωθεί, θα αφαιρεί τους διακριτικούς αριθμούς και θα εγκαταλείπει τη διαδρομή. Κάθε αθλητής που ακυρώνεται και αρνείται να εγκαταλείψει τη διαδρομή ή το στίβο, ή να συμμορφωθεί με τις εντολές που θα του δοθούν σύμφωνα με το Άρθρο 230.7(γ) για να εισέλθει και να παραμείνει στο Διάδρομο Στάθμευσης (Pit Lane) για το προκαθορισμένο χρονικό διάστημα, θα μπορεί να υποστεί περαιτέρω πειθαρχικές συνέπειες σύμφωνα με το Άρθρο 145.2.
- (ε) Ένας ή περισσότεροι Πίνακες Παρατηρήσεων θα είναι τοποθετημένοι στη διαδρομή και κοντά στον τερματισμό για να ενημερώνουν τους αθλητές για τον αριθμό των Κόκκινων Καρτών που έχουν αποσταλεί στον Επικεφαλής Κριτή για κάθε αθλητή. Το σύμβολο κάθε παραπτώματος θα πρέπει επίσης να εμφανίζεται στον Πίνακα Παρατηρήσεων.
- (στ) Για όλους τους αγώνες του Άρθρου 1.1(α), πρέπει να χρησιμοποιούνται από τους κριτές φορητές συσκευές ηλεκτρονικού υπολογιστή με δυνατότητα αναμετάδοσης, για να γνωστοποιούν όλες τις Κόκκινες Κάρτες στο Σημειωτή και στον Πίνακα (ή τους Πίνακες) Παρατηρήσεων. Σε όλους τους υπόλοιπους αγώνες, στους οποίους δεν χρησιμοποιείται τέτοιο σύστημα, ο Επικεφαλής Κριτής, αμέσως μετά το τέλος του αγωνίσματος, θα αναφέρει στον Έφορο τα στοιχεία όλων των αθλητών που ακυρώθηκαν σύμφωνα με το Άρθρο 230.4(α), 230.7(α) ή 230.7(γ), υποδεικνύοντας την αριθμό της φανέλας τους, την ώρα της ενημέρωσης και τα παραπτώματα: το ίδιο θα γίνεται και για όλους τους αθλητές που δέχθηκαν Κόκκινες Κάρτες.

Η Εκκίνηση

8. Οι αγώνες βάδην θα εκκινούν με την εκπυρσοκρότηση ενός πιστολιού. Θα χρησιμοποιούνται οι εντολές για τους δρόμους απόστασης μεγαλύτερης των 400 μ. (βλ. Άρθρο 162.2(β)). Στους αγώνες που συμμετέχει μεγάλος αριθμός αθλητών, θα πρέπει να δίνονται προειδοποιήσεις πέντε λεπτά, τρία λεπτά και ένα λεπτό πριν από την εκκίνηση του αγώνα. Στο παράγγελμα “Λάβετε θέση”, οι αθλητές θα συγκεντρώνονται στη γραμμή εκκίνησης με τον τρόπο που θα έχει προκαθοριστεί από τους διοργανωτές. Ο Αφέτης θα διασφαλίζει πρώτα ότι κανένας αθλητής δεν έχει

τοποθετήσει το πόδι του (ή οποιοδήποτε μέρος του σώματός του) έτσι ώστε να αγγίζει τη γραμμή εκκίνησης ή το έδαφος μπροστά από αυτήν, και μετά θα δίνει την εκκίνηση του αγώνα.

Ασφάλεια

9. Η Οργανωτική Επιτροπή των Αγωνισμάτων Βάδην θα μεριμνεί για την ασφάλεια των αθλητών και των αγωνοδικών. Στους αγώνες που διεξάγονται σύμφωνα με τα Άρθρα 1.1(α), (β), (γ) και (στ), η Οργανωτική Επιτροπή θα διασφαλίζει ότι οι δρόμοι που χρησιμοποιούνται για τον αγώνα θα είναι κλειστοί στην κυκλοφορία μηχανοκίνητων τροχοφόρων σε όλες τις κατευθύνσεις.

Σταθμοί Ποτηριών/Σπόγγων και Αναψυκτικών στους Αγώνες σε Δημόσια Οδό

10. (α) Νερό και άλλα κατάλληλα αναψυκτικά θα διατίθενται στην αφετηρία και στον τερματισμό όλων των αγώνων.
- (β) Για όλα τα αγωνίσματα απόστασης 5 χλμ. και πάνω μέχρι και τα 10 χλμ., θα υπάρχουν σταθμοί ποτηριών/σπόγγων μόνον για νερό ανά κατάλληλα διαστήματα, αν οι καιρικές συνθήκες επιτρέπουν τέτοια μέριμνα.
Σημ.: Σταθμοί καταιονισμού θα μπορούν επίσης να προβλεφθούν, όταν αυτό θεωρείται απαραίτητο κάτω από συγκεκριμένες οργανωτικές ή και κλιματολογικές συνθήκες.
- (γ) Για όλα τα αγωνίσματα απόστασης μεγαλύτερης των 10 χλμ., θα εγκαθίστανται σταθμοί αναψυκτικών σε κάθε γύρο. Επιπλέον, σταθμοί ποτηριών/σπόγγων μόνον για νερό θα είναι τοποθετημένοι κατά προσέγγιση στο ενδιάμεσο των σταθμών αναψυκτικών ή και συχνότερα, αν οι καιρικές συνθήκες επιτρέπουν τέτοια μέριμνα.
- (δ) Τα αναψυκτικά, τα οποία θα μπορούν να παρέχονται είτε από την Οργανωτική Επιτροπή είτε από τον αθλητή, θα τοποθετούνται στους σταθμούς έτσι ώστε να μπορούν οι αθλητές να τα φθάνουν εύκολα, ή θα μπορούν να δίνονται στα χέρια των αθλητών από εξουσιοδοτημένα πρόσωπα.
- (ε) Αυτά τα εξουσιοδοτημένα πρόσωπα δεν θα μπορούν να εισέρχονται μέσα στη διαδρομή, ούτε να παρεμποδίζουν κάποιον αθλητή. Θα μπορούν να δίνουν το αναψυκτικό στον αθλητή είτε πίσω από το τραπέζι, είτε από μια θέση όχι μεγαλύτερη του ενός μέτρου δίπλα σε αυτό, αλλά όχι μπροστά από αυτό.

(στ) Στους αγώνες που διεξάγονται σύμφωνα με τα Άρθρα 1.1(α), (β), (γ) και (στ), δύο το πολύ επίσημοι συνοδοί από κάθε Κράτος θα μπορούν να στέκονται πίσω από το τραπέζι των αναψυκτικών ανά πάσα στιγμή. Κανένας επίσημος συνοδός ή εξουσιοδοτημένο πρόσωπο, και σε καμία περίπτωση, δεν θα επιτρέπεται να τρέχει δίπλα στον αθλητή, ενώ αυτός παίρνει αναψυκτικό ή νερό.

Σημ.: Για τα αγωνίσματα εκείνα στα οποία ένα Κράτος είναι δυνατόν να εκπροσωπείται από περισσότερους από τρεις αθλητές, οι Τεχνικές Διατάξεις θα μπορούν να επιτρέπουν την παρουσία επιπλέον επίσημων συνοδών στα τραπέζια των αναψυκτικών.

(ζ) Οι αθλητές θα μπορούν σε οποιαδήποτε χρονική στιγμή να μεταφέρουν νερό ή αναψυκτικό με τα χέρια ή στερεωμένο στο σώμα τους, με την προϋπόθεση ότι αυτό το μεταφέρουν από την εκκίνηση του αγώνα ή το έχουν παραλάβει ή δεχθεί σε έναν επίσημο σταθμό.

(η) Ο αθλητής που δεχθεί ή πάρει ο ίδιος αναψυκτικό ή νερό από σημείο διαφορετικό από τους επίσημους σταθμούς, εκτός από τις περιπτώσεις που αυτό δίνεται για ιατρικούς λόγους από τους κριτές του αγώνα ή υπό την επίβλεψη αυτών, ή πάρει αναψυκτικό από άλλον αθλητή, θα πρέπει, αν αυτό είναι το πρώτο παράπτωμά του, να δεχθεί προειδοποίηση από τον Έφορο συνήθως με την επίδειξη κίτρινης κάρτας. Αν υποπέσει δεύτερη φορά στο ίδιο παράπτωμα, ο Έφορος θα ακυρώνει τον αθλητή, συνήθως δείχνοντάς του κόκκινη κάρτα. Στην περίπτωση αυτή ο αθλητής θα αποχωρεί αμέσως από τον αγώνα.

Διαδρομές σε Δημόσια Οδό

11. (α) Η κυκλική διαδρομή δεν θα είναι μικρότερη από 1 χλμ. αλλά ούτε και μεγαλύτερη από 2 χλμ. Για τα αγωνίσματα που εκκινούν και τερματίζουν μέσα στο στάδιο, η κυκλική διαδρομή θα βρίσκεται όσο το δυνατόν πλησιέστερα στο στάδιο.

(β) Οι διαδρομές των αγώνων σε δημόσια οδό θα μετρούνται σύμφωνα με το Άρθρο 240.3.

Διεξαγωγή του Δρόμου

12. Σε αγωνίσματα απόστασης 20 χλμ. ή μεγαλύτερης, οι αθλητές θα μπορούν να εγκαταλείπουν την οριοθετημένη διαδρομή, με την άδεια και κάτω από την επίβλεψη ενός αγωνοδίκη, με την προϋπόθεση ότι φεύγοντας εκτός διαδρομής δεν θα μειώσουν την απόσταση που έχουν ακόμη να διανύσουν.
13. Αν ο Έφορος είναι πεπεισμένος από την αναφορά ενός Κριτή ή ενός Επόπτη ή με άλλον τρόπο ότι ένας αθλητής εγκατέλειψε την οριοθετημένη διαδρομή, συντομεύοντας έτσι την απόσταση που πρέπει να καλύψει, ο αθλητής αυτός θα ακυρώνεται.

ΚΕΦΑΛΑΙΟ VIII - ΑΓΩΝΕΣ ΔΡΟΜΟΥ ΣΕ ΔΗΜΟΣΙΑ ΟΔΟ

ΑΡΘΡΟ 240

Αγώνες Δρόμου σε Δημόσια Οδό

Αποστάσεις

1. Οι επίσημες αποστάσεις θα είναι 10 χλμ., 15 χλμ., 20 χλμ., Ημιμαραθώνιος, 25 χλμ., 30 χλμ., Μαραθώνιος (42.195 μ.), 100 χλμ. και Σκυταλοδρομία σε Δημόσια Οδό.

Σημ.: Συνιστάται όπως ο αγώνας Σκυταλοδρομίας σε Δημόσια Οδό να διεξάγεται στη διαδρομή του Μαραθωνίου, με το ιδανικό να είναι σε μια κυκλική διαδρομή 5 χλμ., με επιμέρους σκέλη στα 5 χλμ., 10 χλμ., 5 χλμ., 10 χλμ., 5 χλμ. και 7,195 χλμ. Για τη Σκυταλοδρομία σε Δημόσια Οδό εφήβων U20 αθλητών, η συνιστώμενη απόσταση είναι ο Ημιμαραθώνιος, με επιμέρους σκέλη στα 5 χλμ., 5 χλμ., 5 χλμ. και 6,098 χλμ.

Η Διαδρομή

2. Οι αγώνες δρόμου θα διεξάγονται σε ασφαλτοστρωμένες οδούς. Ωστόσο, αν οι κυκλοφοριακές ή παρόμοιες συνθήκες καθιστούν κάτι τέτοιο ακατάλληλο, η διαδρομή, με την κατάλληλη σήμανση, θα μπορεί να είναι πάνω σε ποδηλατόδρομο ή πεζοδρόμιο κατά μήκος της οδού, αλλά όχι σε μαλακό έδαφος όπως γρασίδι ή κάτι παρόμοιο. Η αφετηρία και ο τερματισμός θα μπορούν να βρίσκονται μέσα στον αγωνιστικό χώρο ενός σταδίου.

Σημ. (i): Συνιστάται, για τους Αγώνες σε Δημόσια Οδό που διεξάγονται στις επίσημες αποστάσεις, τα σημεία εκκίνησης και τερματισμού, μετρούμενα κατά μήκος μιας θεωρητικής ευθείας γραμμής μεταξύ τους, ότι δεν θα πρέπει να απέχουν το ένα από το άλλο περισσότερο από το 50% της συνολικής απόστασης του αγώνα. Για την έγκριση των Ρεκόρ, βλ. Άρθρο 260.21(β).

Σημ. (ii): Είναι αποδεκτό να διεξάγονται η εκκίνηση, ο τερματισμός και άλλα τμήματα του αγώνα σε χορτάρι ή άλλες μη επιστρωμένες επιφάνειες. Αυτά τα τμήματα θα περιορίζονται στο ελάχιστο.

3. Η διαδρομή θα μετριέται κατά μήκος της συντομότερης δυνατής πορείας που θα μπορούσε να ακολουθήσει ένας αθλητής μέσα στο τμήμα της οδού που επιτρέπεται να χρησιμοποιηθεί στον αγώνα.

Σε όλους τους αγώνες που υπάγονται στο Άρθρο 1.1(α) και, όπου είναι δυνατό, στα Άρθρα 1.1(β), (γ) και (στ), η γραμμή μέτρησης θα πρέπει να επισημαίνεται κατά μήκος της διαδρομής με ευδιάκριτο χρώμα, το οποίο δεν θα μπορεί να μπερδευτεί με άλλες σημάνσεις.

Το μήκος της διαδρομής δεν θα είναι μικρότερο από την επίσημη απόσταση του αγωνίσματος. Στους αγώνες σύμφωνα με τα Άρθρα 1.1(α), (β), (γ) και (στ), η απόκλιση στη μέτρηση δεν θα υπερβαίνει το 0.1% (δηλ. τα 42 μέτρα για το Μαραθώνιο) και το μήκος της διαδρομής θα πρέπει να έχει πιστοποιηθεί εκ των προτέρων από έναν μετρητή δρόμων εγκεκριμένο από την IAAF.

Σημ. (i): Για τη μέτρηση θα χρησιμοποιείται η “Μέθοδος Βαθμονομημένου Ποδηλάτου”.

Σημ. (ii): Προκειμένου να αποτραπεί η περίπτωση του να βρεθεί μια διαδρομή να είναι μικρότερη σε μια μελλοντική επαναμέτρηση, συνιστάται να εφαρμόζεται ένας “συντελεστής αποφυγής μικρότερης διαδρομής” όταν σχεδιάζεται η διαδρομή. Για τις μετρήσεις με ποδήλατο, αυτός ο συντελεστής θα είναι 0,1%, που σημαίνει ότι κάθε χιλιόμετρο στη διαδρομή θα έχει ένα “μετρημένο μήκος” 1001 μέτρων.

Σημ. (iii): Αν υπάρχει πρόθεση την ημέρα του αγώνα να επισημανθούν κάποια μέρη της διαδρομής χρησιμοποιώντας προσωρινό εξοπλισμό, όπως κώνους, οδοφράγματα, κλπ., η απόφαση για τα σημεία που θα τοποθετηθεί ο εξοπλισμός αυτός θα λαμβάνεται το αργότερο έως τη χρονική στιγμή της μέτρησης και η καταγραφή μιας τέτοιας απόφασης θα περιλαμβάνεται στην αναφορά της μέτρησης.

Σημ. (iv): Για τους Αγώνες σε Δημόσια Οδό που διεξάγονται στις επίσημες αποστάσεις, συνιστάται ότι η συνολική υψομετρική μείωση ανάμεσα στην αφετηρία και στον τερματισμό δεν θα πρέπει να υπερβαίνει το 1:1000, δηλ. το 1 μέτρο ανά χιλιόμετρο (0,1%). Για την έγκριση των Ρεκόρ, βλ. Άρθρο 260.21(γ).

Σημ. (v): Κάθε πιστοποιητικό μέτρησης διαδρομής έχει ισχύ για πέντε χρόνια, μετά την πάροδο των οποίων η διαδρομή θα πρέπει να ξαναμετρηθεί, ακόμη και όταν δεν έχουν γίνει εμφανείς αλλαγές σε αυτήν.

4. Η απόσταση σε χιλιόμετρα επί της διαδρομής θα επισημαίνεται σε όλους τους αθλητές.
5. Για τις Σκυταλοδρομίες σε Δημόσια Οδό, γραμμές πλάτους 50 χλστ. θα χαράσσονται κάθετα προς τη διαδρομή για να επισημαίνουν τις αποστάσεις κάθε σκέλους και να υποδεικνύουν

τη γραμμή αφετηρίας. Παρόμοιες γραμμές θα σχεδιάζονται 10 μ. πριν και 10 μ. μετά από τη γραμμή αφετηρίας για να υποδεικνύουν τη ζώνη αλλαγής. Όλες οι διαδικασίες αλλαγής, οι οποίες, εκτός κι αν έχει προκαθοριστεί διαφορετικά από τους διοργανωτές, θα περιλαμβάνουν φυσική επαφή μεταξύ του εισερχόμενου και του εξερχόμενου αθλητή, θα ολοκληρώνονται μέσα σε αυτήν τη ζώνη.

Η Εκκίνηση

6. Οι αγώνες δρόμου θα εκκινούν με την εκπυρσοκρότηση πιστολιού, κανονιού, κόρνας ή παρόμοιας συσκευής. Θα χρησιμοποιούνται οι εντολές για τους δρόμους απόστασης μεγαλύτερης των 400 μ. (βλ. Άρθρο 162.2(β)). Στους αγώνες που συμμετέχει μεγάλος αριθμός αθλητών, θα πρέπει να δίνονται προειδοποιήσεις πέντε λεπτά, τρία λεπτά και ένα λεπτό πριν από την εκκίνηση του αγώνα. Στο παράγγελμα “Λάβετε θέση”, οι αθλητές θα συγκεντρώνονται στη γραμμή εκκίνησης με τον τρόπο που θα έχει προκαθοριστεί από τους διοργανωτές. Ο Αφέτης θα διασφαλίζει πρώτα ότι κανένας αθλητής δεν έχει τοποθετήσει το πόδι του (ή οποιοδήποτε μέρος του σώματός του) έτσι ώστε να αγγίζει τη γραμμή εκκίνησης ή το έδαφος μπροστά από αυτήν, και μετά θα δίνει την εκκίνηση του αγώνα.

Ασφάλεια

7. Οι Οργανωτικές Επιτροπές των Αγώνων σε Δημόσια Οδό θα μεριμνούν για την ασφάλεια των αθλητών και των αγωνοδικών. Στους αγώνες που διεξάγονται σύμφωνα με τα Άρθρα 1.1(α), (β), (γ) και (στ), η Οργανωτική Επιτροπή θα διασφαλίζει ότι οι δρόμοι που χρησιμοποιούνται για τον αγώνα θα είναι κλειστοί στην κυκλοφορία μηχανοκίνητων τροχοφόρων σε όλες τις κατευθύνσεις.

Σταθμοί Ποτηριών/Σπόγγων και Αναψυκτικών

8. (α) Νερό και άλλα κατάλληλα αναψυκτικά θα διατίθενται στην αφετηρία και στον τερματισμό όλων των αγώνων.
(β) Για όλα τα αγωνίσματα, το νερό θα διατίθεται ανά κατάλληλα διαστήματα των 5 χλμ. περίπου. Για αγωνίσματα αποστάσεων μεγαλύτερων από 10 χλμ., εκτός από νερό θα μπορούν να διατίθενται στα σημεία αυτά και αναψυκτικά.
Σημ. (i): Όταν οι συνθήκες το επιτρέπουν, και αφού ληφθεί υπόψη η φύση του αγωνίσματος, οι καιρικές συνθήκες και η φυσική κατάσταση της πλειοψηφίας των συμμετεχόντων, το

νερό ή και τα αναψυκτικά θα μπορούν να τοποθετούνται ανά πιο τακτά διαστήματα κατά μήκος της διαδρομής.

Σημ. (ii): Σταθμοί καταιονισμού θα μπορούν επίσης να προβλεφθούν, όταν αυτό θεωρείται απαραίτητο κάτω από συγκεκριμένες οργανωτικές ή και κλιματολογικές συνθήκες.

- (γ) Τα αναψυκτικά θα μπορούν να περιλαμβάνουν ποτά, ενεργειακά συμπληρώματα, τροφές ή κάθε άλλο είδος εκτός από νερό. Η Οργανωτική Επιτροπή θα καθορίζει ποια αναψυκτικά θα παρέχει με βάση τις επικρατούσες συνθήκες.
- (δ) Κανονικά τα αναψυκτικά θα παρέχονται από την Οργανωτική Επιτροπή, η οποία όμως θα μπορεί να επιτρέπει στους αθλητές να φέρουν τα δικά τους αναψυκτικά. Στην περίπτωση αυτή ο κάθε αθλητής θα κατονομάζει σε ποιους σταθμούς θα είναι τα αναψυκτικά διαθέσιμα προς αυτόν. Τα αναψυκτικά που επιλέγονται από τους ίδιους τους αθλητές θα παραμένουν υπό την επίβλεψη κριτών που θα ορίζει η Οργανωτική Επιτροπή από τη στιγμή που τα αναψυκτικά τακτοποιηθούν στη θέση τους από τους αθλητές ή τους εκπροσώπους τους. Οι κριτές αυτοί θα διασφαλίζουν ότι τα αναψυκτικά δεν θα αλλαχθούν ή θα παραβιασθούν με κανέναν τρόπο.
- (ε) Η Οργανωτική Επιτροπή θα οριοθετεί, με εμπόδια, με τραπέζια ή με σημάδια πάνω στο έδαφος, την περιοχή από την οποία τα αναψυκτικά θα μπορούν να δοθούν ή να περισυλλεχθούν. Η περιοχή αυτή δεν θα πρέπει να βρίσκεται κατευθείαν πάνω στην πορεία της μετρημένης διαδρομής. Τα αναψυκτικά θα τοποθετούνται έτσι ώστε να μπορούν οι αθλητές να τα φθάνουν εύκολα, ή να μπορούν να δίνονται στα χέρια των αθλητών από εξουσιοδοτημένα πρόσωπα. Τα πρόσωπα αυτά θα παραμένουν εντός της προκαθορισμένης περιοχής και δεν θα εισέρχονται στη διαδρομή ούτε θα παρεμποδίζουν κανέναν αθλητή. Κανένας επίσημος συνοδός ή εξουσιοδοτημένο πρόσωπο, και σε καμία περίπτωση, δεν θα επιτρέπεται να τρέχει δίπλα στον αθλητή ενώ αυτός παίρνει το αναψυκτικό ή το νερό.
- (στ) Στους αγώνες που διεξάγονται σύμφωνα με τα Άρθρα 1.1(α), (β), (γ) και (στ), δύο το πολύ επίσημοι συνοδοί από κάθε Κράτος θα μπορούν να στέκονται πίσω από το τραπέζι των αναψυκτικών ανά πάσα στιγμή.

Σημ.: Για τα αγωνίσματα εκείνα στα οποία ένα Κράτος είναι δυνατόν να εκπροσωπείται από περισσότερους από τρεις αθλητές, οι Τεχνικές Διατάξεις θα μπορούν να επιτρέπουν την

παρουσία επιπλέον επίσημων συνοδών στα τραπέζια των αναψυκτικών.

- (ζ) Οι αθλητές θα μπορούν σε οποιαδήποτε χρονική στιγμή να μεταφέρουν νερό ή αναψυκτικό με τα χέρια ή στερεωμένο στο σώμα τους, με την προϋπόθεση ότι αυτό το μεταφέρουν από την εκκίνηση του αγώνα ή το έχουν παραλάβει ή δεχθεί σε έναν επίσημο σταθμό.
- (η) Ο αθλητής που δεχθεί ή πάρει ο ίδιος αναψυκτικό ή νερό από σημείο διαφορετικό από τους επίσημους σταθμούς, εκτός από τις περιπτώσεις που αυτό δίνεται για ιατρικούς λόγους από τους κριτές του αγώνα ή υπό την επίβλεψη αυτών, ή πάρει αναψυκτικό από άλλον αθλητή, θα πρέπει, αν αυτό είναι το πρώτο παράπτωμά του, να δεχθεί προειδοποίηση από τον Έφορο συνήθως με την επίδειξη κίτρινης κάρτας. Αν υποπέσει δεύτερη φορά στο ίδιο παράπτωμα, ο Έφορος θα ακυρώνει τον αθλητή, συνήθως δείχνοντάς του κόκκινη κάρτα. Στην περίπτωση αυτή ο αθλητής θα αποχωρεί αμέσως από τον αγώνα.

Διεξαγωγή του Δρόμου

- 9. Στους Αγώνες σε Δημόσια Οδό, οι αθλητές θα μπορούν να εγκαταλείπουν την οριοθετημένη διαδρομή, με την άδεια και κάτω από την επίβλεψη ενός αγωνοδίκη, με την προϋπόθεση ότι φεύγοντας εκτός διαδρομής δεν θα μειώσουν την απόσταση που έχουν ακόμη να διανύσουν.
- 10. Αν ο Έφορος είναι πεπεισμένος από την αναφορά ενός Κριτή ή ενός Επόπτη ή με άλλον τρόπο ότι ένας αθλητής εγκατέλειψε την οριοθετημένη διαδρομή, συντομεύοντας έτσι την απόσταση που πρέπει να καλύψει, ο αθλητής αυτός θα ακυρώνεται.

ΚΕΦΑΛΑΙΟ ΙΧ - ΑΓΩΝΕΣ ΔΡΟΜΟΥ ΣΕ ΑΝΩΜΑΛΟ ΕΔΑΦΟΣ, ΑΓΩΝΕΣ ΟΡΕΙΝΟΥ ΔΡΟΜΟΥ ΚΑΙ ΑΓΩΝΕΣ ΔΡΟΜΟΥ ΠΕΡΙΠΕΤΕΙΑΣ

Υπάρχουν ακραίες διαφοροποιήσεις στις συνθήκες με τις οποίες διεξάγονται οι δρόμοι σε Ανώμαλο Έδαφος, οι Αγώνες Ορεινού Δρόμου και οι Αγώνες Περιπέτειας σε όλον τον κόσμο και είναι δύσκολο να θεσπιστούν διεθνή πρότυπα για τα αθλήματα αυτά. Πρέπει να γίνει αποδεκτό ότι η διαφορά ανάμεσα στους πολύ επιτυχημένους και στους αποτυχημένους αγώνες συχνά έγκειται στα φυσικά χαρακτηριστικά του αγωνιστικού χώρου και στις ικανότητες του σχεδιαστή της διαδρομής. Τα ακόλουθα Άρθρα έχουν σκοπό να καθοδηγήσουν και να αποτελέσουν κίνητρο για να βοηθήσουν τις χώρες να αναπτύξουν το Τρέξιμο σε Ανώμαλο Έδαφος, σε Ορεινό Δρόμο και σε Δρόμο Περιπέτειας.

ΑΡΘΡΟ 250

Αγώνες Δρόμου σε Ανώμαλο Έδαφος

Η Διαδρομή

- (α) Η διαδρομή πρέπει να είναι σχεδιασμένη πάνω σε ξέφωτη ή σε δασώδη έκταση, καλυμμένη όσο το δυνατόν περισσότερο με χορτάρι, με φυσικά εμπόδια, τα οποία μπορούν να χρησιμοποιηθούν από το σχεδιαστή της διαδρομής για να δημιουργήσουν μια ελκυστική και ενδιαφέρουσα διαδρομή αγώνα.
(β) Η έκταση πρέπει να είναι αρκετά πλατιά, ώστε να φιλοξενεί όχι μόνον τη διαδρομή αλλά επίσης και όλες τις απαραίτητες εγκαταστάσεις.
- Για Πρωταθλήματα και διεθνείς συναντήσεις και, όπου είναι εφικτό, για άλλους αγώνες:
 - (α) Μια κυκλική διαδρομή πρέπει να σχεδιάζεται, με περίμετρο ανάμεσα στα 1500 μ. και τα 2000 μ. Αν κριθεί αναγκαίο, μια μικρή κυκλική διαδρομή μπορεί να προστεθεί έτσι ώστε να διορθωθούν οι αποστάσεις στις συνολικά απαιτούμενες αποστάσεις των διαφόρων αγωνισμάτων. Στην περίπτωση αυτή η μικρή κυκλική διαδρομή πρέπει να διανύεται στα πρώτα στάδια του αγώνα. Συνιστάται ότι κάθε μεγάλη κυκλική διαδρομή θα πρέπει να έχει μια συνολική ανωφέρεια τουλάχιστον 10 μ.

- (β) Αν είναι εφικτό, θα χρησιμοποιούνται τα υπάρχοντα φυσικά εμπόδια. Ωστόσο, θα πρέπει να αποφεύγονται τα πολύ ψηλά εμπόδια, όπως επίσης τα βαθιά χαντάκια, οι επικίνδυνες ανηφόρες/κατηφόρες, οι πυκνοί θάμνοι και, γενικά, κάθε εμπόδιο που θα αποτελούσε δυσκολία πέραν από το σκοπό του αγώνα. Είναι προτιμότερο να μην χρησιμοποιούνται τεχνητά εμπόδια αλλά αν τέτοια χρήση είναι αναπόφευκτη, θα πρέπει να είναι φτιαγμένα έτσι ώστε να προσομοιάζουν με τα φυσικά εμπόδια που βρίσκονται στο ύπαιθρο. Σε αγώνες που υπάρχει μεγάλος αριθμός αθλητών, στενά περάσματα ή άλλες δυσκολίες, που θα μπορούσαν να μην αφήσουν τους αθλητές να τρέξουν ανεμπόδιστα, θα αποφεύγονται για τα πρώτα 1500 μέτρα.
- (γ) Η διασταύρωση με δρόμους ή με οποιουδήποτε είδους επιφάνειες από σκυρόστρωμα θα αποφεύγεται ή τουλάχιστον θα διατηρείται στο ελάχιστο. Όταν είναι αδύνατο να αποφευχθούν τέτοιες συνθήκες σε ένα ή δύο τμήματα της διαδρομής, τα τμήματα αυτά πρέπει να είναι καλυμμένα με χορτάρι, χώμα ή ψάθες.
- (δ) Εκτός από τις περιοχές της εκκίνησης και του τερματισμού, η διαδρομή δεν πρέπει να περιλαμβάνει άλλες μακριές ευθείες. Μια “φυσική”, ανάγλυφη διαδρομή με ομαλές στροφές και σύντομες ευθείες, είναι η πιο κατάλληλη.
3. (α) Η διαδρομή θα είναι ευδιάκριτα οριοθετημένη με ταινία και από τις δύο πλευρές. Συνιστάται ότι σε όλο το μήκος της μιας πλευράς της διαδρομής ένας διάδρομος πλάτους 1 μ., με βαριά περίφραξη από την εξωτερική πλευρά της διαδρομής, θα είναι διαμορφωμένος για χρήση μόνον από τους αγωνοδίκες της διοργάνωσης και τα μέσα ενημέρωσης (υποχρεωτικός για αγώνες Πρωταθλημάτων). Οι επίμαχες περιοχές πρέπει να περιφράσσονται με βαριά κατασκευή· ειδικά η περιοχή της εκκίνησης (που περιλαμβάνει το Προθερμαντήριο και την Αίθουσα Κλήσης) και η περιοχή του τερματισμού (που περιλαμβάνει κάθε μεικτή ζώνη). Η πρόσβαση στις περιοχές αυτές θα επιτρέπεται μόνον στα διαπιστευμένα άτομα.
- (β) Το κοινό θα επιτρέπεται να διασχίζει τη διαδρομή μόνον στα πρώτα στάδια ενός αγώνα σε καλά οργανωμένα σημεία διασταυρώσεων, διευθετούμενο από υπεύθυνους τάξης.

(γ) Με εξαίρεση τις περιοχές εκκίνησης και τερματισμού, συνιστάται η διαδρομή να έχει πλάτος 5 μέτρων, συμπεριλαμβανομένων και των περιοχών με εμπόδια.

Αποστάσεις

4. Οι αποστάσεις στα Παγκόσμια Πρωταθλήματα Δρόμου σε Ανώμαλο Έδαφος της IAAF θα πρέπει κατά προσέγγιση να είναι:

Άνδρες	10 χλμ.	Γυναίκες	10 χλμ.
Έφηβοι U20	8 χλμ.	Νεάνιδες U20	6 χλμ.

Οι προτεινόμενες αποστάσεις για τους αγώνες Παίδων-Κορασίδων U18 θα πρέπει να είναι κατά προσέγγιση:

Παίδες U18	6 χλμ.	Κορασίδες U18	4 χλμ.
------------	--------	---------------	--------

Συνιστάται να χρησιμοποιούνται παρόμοιες αποστάσεις και για τους υπόλοιπους Διεθνείς και Εθνικούς αγώνες.

Η Εκκίνηση

5. Οι αγώνες δρόμου θα εκκινούν με την εκπυρσοκρότηση ενός πιστολιού. Θα χρησιμοποιούνται τα παραγγέλματα για τους αγώνες δρόμου απόστασης μεγαλύτερης των 400 μ. (Άρθρο 162.2(β)).

Στους αγώνες εκείνους που συμμετέχει μεγάλος αριθμός αθλητών θα πρέπει να δίνονται προειδοποιήσεις των πέντε λεπτών, των τριών λεπτών και του ενός λεπτού.

Θα παρέχονται ειδικά χωρίσματα εκκίνησης για αγώνες με ομάδες και τα μέλη κάθε ομάδας θα στοιχίζονται ο ένας πίσω από τον άλλον στην εκκίνηση του δρόμου. Στους υπόλοιπους αγώνες, οι αθλητές θα στοιχίζονται σύμφωνα με τον τρόπο που θα έχει προκαθοριστεί από τους διοργανωτές. Στο παράγγελμα “Λάβετε θέση”, ο Αφέτης θα διασφαλίζει πρώτα ότι κανένας αθλητής δεν έχει τοποθετήσει το πόδι του (ή οποιοδήποτε μέρος του σώματός του) έτσι ώστε να αγγίζει τη γραμμή εκκίνησης ή το έδαφος μπροστά από αυτήν, και μετά θα δίνει την εκκίνηση του αγώνα.

Ασφάλεια

6. Οι Οργανωτικές Επιτροπές των Αγώνων Δρόμου σε Ανώμαλο Έδαφος θα μεριμνούν για την ασφάλεια των αθλητών και των αγωνοδικών.

Σταθμοί Ποτηριών/Σπόγγων και Αναψυκτικών

7. Νερό και άλλα κατάλληλα αναψυκτικά θα είναι διαθέσιμα στην εκκίνηση και στον τερματισμό όλων των δρόμων. Σε όλα τα αγωνίσματα, ένας σταθμός ποτηριών/σπόγγων θα παρέχεται σε κάθε γύρο, αν οι καιρικές συνθήκες επιτρέπουν τέτοια μέριμνα.

Διεξαγωγή του Αγώνα

8. Αν ο Έφορος είναι πεπεισμένος από την αναφορά ενός Κριτή ή ενός Επόπτη ή με άλλον τρόπο ότι ένας αθλητής εγκατέλειψε την οριοθετημένη διαδρομή, συντομεύοντας έτσι την απόσταση που πρέπει να καλύψει, ο αθλητής αυτός θα ακυρώνεται.

ΑΡΘΡΟ 251

Αγώνες Ορεινού Δρόμου

Η Διαδρομή

1. (α) Οι Αγώνες Ορεινού Δρόμου διεξάγονται σε έδαφος που βρίσκεται κατά κύριο λόγο εκτός δρόμου, εκτός και αν υπάρχει σημαντική υψομετρική διαφορά στη διαδρομή. Στην περίπτωση αυτή μια σκυροστρωμένη επιφάνεια είναι αποδεκτή.
- (β) Η διαδρομή δεν θα πρέπει να περιλαμβάνει επικίνδυνα τμήματα.
- (γ) Οι αθλητές δεν θα χρησιμοποιούν επιπρόσθετα βοηθήματα για να υποβοηθούν την προέλασή τους πάνω στη διαδρομή.
- (δ) Η μορφολογία της διαδρομής περιλαμβάνει είτε σημαντικά κομμάτια ανηφόρας (για αγώνες κυρίως ανηφορικούς), ή ανηφόρας/κατηφόρας (για αγώνες που ανηφορίζουν και κατηφορίζουν, αλλά με την αφετηρία και τον τερματισμό να βρίσκονται στο ίδιο επίπεδο).
- (ε) Η μέση κλίση θα πρέπει να είναι κατ' ελάχιστον 5% (ή 50 μέτρα ανά χιλιόμετρο) και να μην υπερβαίνει το 20% (ή 200 μέτρα ανά χιλιόμετρο).
- (στ) Το υψηλότερο σημείο στη διαδρομή δεν θα πρέπει να υπερβαίνει σε υψόμετρο τα 3000 μέτρα.
- (ζ) Ολόκληρη η διαδρομή θα είναι ευδιάκριτα οριοθετημένη και θα περιλαμβάνει χιλιομετρικούς δείκτες.
- (η) Τα φυσικά εμπόδια ή τα πιο δύσκολα σημεία πάνω στη διαδρομή θα πρέπει να έχουν πρόσθετη σήμανση.

- (θ) Ένας λεπτομερής χάρτης της διαδρομής πρέπει υποχρεωτικά να είναι διαθέσιμος, μαζί με μια υψομετρική κατατομή που θα χρησιμοποιεί τις εξής κλίμακες:

Υψόμετρο: 1/10.000 (10 χλστά = 100 μέτρα)

Απόσταση: 1/50.000 (10 χλστά = 500 μέτρα)

Είδη Αγώνων Ορεινού Δρόμου

2. (α) Κλασσικοί Αγώνες Ορεινού Δρόμου

Για τα Πρωταθλήματα, οι προτεινόμενες αποστάσεις και το συνολικό μήκος ανηφόρας θα πρέπει κατά προσέγγιση να είναι:

	Κυρίως Ανηφόρα		Δρόμοι Ανηφορικοί και κατηφορικοί	
	Απόσταση	Ανηφόρα	Απόσταση	Ανηφόρα
Άνδρες	12 χλμ.	1200 μ.	12 χλμ.	600 μ./750 μ.
Γυναίκες	8 χλμ.	800 μ.	8 χλμ.	400 μ./500 μ.
Έφηβοι U20	8 χλμ.	800 μ.	8 χλμ.	400 μ./500 μ.
Νεάνιδες U20	4 χλμ.	400 μ.	4 χλμ.	200 μ./250 μ.
Παίδες U18	5 χλμ.	500 μ.	5 χλμ.	250 μ./300 μ.
Κορασίδες U18	3 χλμ.	300 μ.	3 χλμ.	150 μ./200 μ.

(β) Αγώνες Ορεινού Δρόμου Μεγάλων Αποστάσεων

Οι διαδρομές για Αγώνες Ορεινού Δρόμου μεγάλων αποστάσεων περιλαμβάνουν αποστάσεις από 20 χλμ. κατά προσέγγιση έως 42,195 χλμ., με μέγιστο υψόμετρο 4000 μ. Οι συμμετέχοντες κάτω των 18 ετών δεν θα πρέπει να αγωνίζονται σε αποστάσεις που υπερβαίνουν τα 25 χλμ.

(γ) Σκυταλοδρομίες Ορεινού Δρόμου

(δ) Αγώνες Ορεινού Δρόμου Ατομικής Χρονομέτρησης

Οι Αγώνες Ορεινού Δρόμου όπου οι αθλητές ξεκινούν χωριστά (δηλ. με διαφορετική ώρα εκκίνησης ο καθένας) ανά τακτά χρονικά διαστήματα θεωρούνται ως Αγώνες Ατομικής Χρονομέτρησης. Τα αποτελέσματα προκύπτουν με βάση τους ατομικούς χρόνους τερματισμού.

Η Εκκίνηση

3. Οι αγώνες θα εκκινούν με την εκπυρσοκρότηση ενός πιστολιού. Θα χρησιμοποιούνται τα παραγγέλματα για τους αγώνες δρόμου απόστασης μεγαλύτερης των 400 μ. (Άρθρο 162.2(β)).

Στους αγώνες εκείνους που συμμετέχει μεγάλος αριθμός αθλητών θα πρέπει να δίνονται προειδοποιήσεις των πέντε λεπτών, των τριών λεπτών και του ενός λεπτού.

Θα παρέχονται ειδικά χωρίσματα εκκίνησης για αγώνες με ομάδες και τα μέλη κάθε ομάδας θα στοιχίζονται ο ένας πίσω από τον άλλον στην εκκίνηση του δρόμου. Στους υπόλοιπους αγώνες, οι αθλητές θα στοιχίζονται σύμφωνα με τον τρόπο που θα έχει προκαθοριστεί από τους διοργανωτές. Στο παράγγελμα “Λάβετε θέση”, ο Αφέτης θα διασφαλίζει ότι κανένας αθλητής δεν έχει τοποθετήσει το πόδι του (ή οποιοδήποτε μέρος του σώματός του) έτσι ώστε να αγγίζει τη γραμμή εκκίνησης ή το έδαφος μπροστά από αυτήν, και μετά θα δίνει την εκκίνηση του αγώνα.

Ασφάλεια

4. Οι Οργανωτικές Επιτροπές των Αγώνων Ορεινού Δρόμου θα μεριμνούν για την ασφάλεια των αθλητών και των αγωνοδικών.

Σταθμοί Ποτηριών/Σπόγγων και Αναψυκτικών

5. Νερό και άλλα κατάλληλα αναψυκτικά θα είναι διαθέσιμα στην εκκίνηση και στον τερματισμό όλων των δρόμων. Συμπληρωματικοί σταθμοί ποτηριών/σπόγγων θα μπορούν να παρέχονται σε κατάλληλα σημεία κατά μήκος της διαδρομής, εάν το μήκος και η δυσκολία της διαδρομής, καθώς και οι καιρικές συνθήκες, επιτρέπουν τέτοια μέριμνα.

Διεξαγωγή του Αγώνα

6. Αν ο Έφορος είναι πεπεισμένος από την αναφορά ενός Κριτή ή ενός Επόπτη ή με άλλον τρόπο ότι ένας αθλητής εγκατέλειψε την οριοθετημένη διαδρομή, συντομεύοντας έτσι την απόσταση που πρέπει να καλύψει, ο αθλητής αυτός θα ακυρώνεται.

ΑΡΘΡΟ 252

Αγώνες Δρόμου Περιπέτειας (Trail)

Η Διαδρομή

1. (α) Οι Αγώνες Δρόμου Περιπέτειας διεξάγονται σε ποικίλο έδαφος (που περιλαμβάνει χωματόδρομους, δασικούς δρόμους και στενά μονοπάτια) μέσα σε ένα φυσικό περιβάλλον στο ύπαιθρο (τέτοιο όπως τα βουνά, η έρημος, τα δάση ή οι πεδιάδες) που βρίσκεται κατά κύριο λόγο εκτός δρόμου.

- (β) Τμήματα επιφανειών από σκυρόστρωμα ή από τσιμέντο επιτρέπονται, αλλά θα πρέπει να διατηρούνται στο ελάχιστο δυνατό για την επιθυμητή διαδρομή και δεν πρέπει να υπερβαίνουν το 20% της συνολικής απόστασης του αγώνα. Δεν θα τίθεται όριο στην απόσταση ή στην θετική ή αρνητική υψομετρική διαφορά.
- (γ) Πριν από τον αγώνα, οι Διοργανωτές θα ανακοινώνουν την απόσταση και τη συνολική ανηφόρα/κατηφόρα της διαδρομής που πρέπει να έχουν μετρηθεί και θα παρέχουν χάρτη και λεπτομερή μορφολογία της διαδρομής μαζί με μια περιγραφή των τεχνικών δυσκολιών που θα αντιμετωπισθούν κατά τη διάρκεια του αγώνα.
- (δ) Η διαδρομή πρέπει να αντιπροσωπεύει τη λογική εξερεύνηση μιας περιοχής.
- (ε) Η διαδρομή πρέπει να έχει σημανθεί με τέτοιο τρόπο ώστε οι αθλητές να λαμβάνουν επαρκείς πληροφορίες για να την ολοκληρώσουν χωρίς να παρεκκλίνουν από αυτήν.

Εξοπλισμός

2. (α) Ο Δρόμος Περιπέτειας δεν προσδιορίζει τη χρήση κάποιας ιδιαίτερης τεχνικής ή κάποιου ειδικού εξοπλισμού για την εξέλιξή του.
- (β) Οι Διοργανωτές θα μπορούν, ωστόσο, να επιβάλλουν ή να προτείνουν υποχρεωτικό εξοπλισμό ασφαλείας ο οποίος μπορεί να χρησιμεύσει στις συνθήκες που αναμένονται ή που είναι πιθανόν να αντιμετωπίσουν οι αθλητές κατά τη διάρκεια του αγώνα, και ο οποίος θα μπορούσε να βοηθήσει τους αθλητές να αποφύγουν μια επικίνδυνη κατάσταση, ή στην περίπτωση ατυχήματος, να στείλουν σήμα συναγερμού και να περιμένουν με ασφάλεια να φθάσει βοήθεια.
- (γ) Μια κουβέρτα επιβίωσης, μια σφυρίχτρα, μπουκάλια με νερό και εφόδια σε τρόφιμα είναι τα ελάχιστα αντικείμενα που κάθε αθλητής θα πρέπει να έχει στην κατοχή του.
- (δ) Αν αυτό επιτρέπεται ειδικά από τους Διοργανωτές, οι αθλητές θα μπορούν να χρησιμοποιούν μαστούνια, τέτοια όπως τα μαστούνια (μπατόν) πεζοπορίας.

Η Εκκίνηση

3. Οι αγώνες θα εκκινούν με την εκπυρσοκρότηση ενός πιστολιού. Θα χρησιμοποιούνται τα παραγγέλματα για τους αγώνες δρόμου απόστασης μεγαλύτερης των 400 μ. (Άρθρο 162.2(β)). Στους

αγώνες εκείνους που συμμετέχει μεγάλος αριθμός αθλητών θα πρέπει να δίνονται προειδοποιήσεις των πέντε λεπτών, των τριών λεπτών και του ενός λεπτού πριν από την εκκίνηση του αγώνα.

Ασφάλεια

4. Οι Διοργανωτές θα μεριμνούν για την ασφάλεια των αθλητών και των αγωνοδίκων και πρέπει να έχουν καταστρώσει ειδικά για τον αγώνα ένα σχέδιο για την υγεία, την ασφάλεια και τη διάσωση, που θα περιλαμβάνει τα μέσα με τα οποία θα παρέχεται βοήθεια στους αθλητές και τους υπόλοιπους συμμετέχοντες που βρίσκονται σε κατάσταση κινδύνου.

Σταθμοί Υποστήριξης

5. Επειδή ο Δρόμος Περιπέτειας βασίζεται στην αυτοεξάρτηση, κάθε αθλητής θα πρέπει να είναι αυτόνομος ανάμεσα στους σταθμούς υποστήριξης όσον αφορά το ρουχισμό, την επικοινωνία, την τροφή και το νερό. Κατά συνέπεια, οι σταθμοί υποστήριξης θα έχουν ικανοποιητική απόσταση ο ένας από τον άλλον σύμφωνα με το σχέδιο των διοργανωτών, ώστε να σέβονται την αυτονομία των αθλητών, λαμβάνοντας όμως υπόψη την υγεία και την ασφάλεια.

Διεξαγωγή του Αγώνα

6. Αν ο Έφορος είναι πεπεισμένος από την αναφορά ενός Κριτή ή ενός Επόπτη ή με άλλον τρόπο ότι ένας αθλητής εγκατέλειψε την οριοθετημένη διαδρομή, συντομεύοντας έτσι την απόσταση που πρέπει να καλύψει, ο αθλητής αυτός θα ακυρώνεται.
7. Βοήθεια μπορεί να δίνεται μόνον στους Σταθμούς Υποστήριξης.
8. Οι Διοργανωτές κάθε αγώνα περιπέτειας θα δημοσιεύουν ειδικές Διατάξεις οι οποίες θα καθορίζουν τις περιστάσεις που μπορεί να οδηγήσουν στην τιμωρία ή στην ακύρωση ενός αθλητή.

ΚΕΦΑΛΑΙΟ X - ΠΑΓΚΟΣΜΙΑ ΡΕΚΟΡ

ΑΡΘΡΟ 260

Παγκόσμια Ρεκόρ

Υποβολή και Επικύρωση

1. Τα Παγκόσμια Ρεκόρ θα επιτυγχάνονται σε μια αξιόπιστη διοργάνωση, η οποία έχει πλήρως κανονισθεί, διαφημισθεί και εγκριθεί πριν από την ημέρα του αγώνα από το Μέλος, στο Κράτος ή την Επικράτεια του οποίου λαμβάνει χώρα το αγώνισμα, και η οποία έχει διεξαχθεί σύμφωνα με τα Άρθρα της IAAF. Για τα ατομικά αγωνίσματα, τουλάχιστον τρεις αθλητές και για τις σκυταλοδρομίες, τουλάχιστον δύο ομάδες πρέπει να έχουν αγωνισθεί αξιόπιστα στο αγώνισμα. Εκτός από τα Αγωνίσματα Κονίστρας που έχουν διεξαχθεί σύμφωνα με όσα προβλέπονται στο Άρθρο 147, καμία επίδοση από κανέναν αθλητή δεν θα επικυρώνεται, αν έχει επιτευχθεί κατά τη διάρκεια μεικτού αγώνα.

2. Οι παρακάτω κατηγορίες Παγκοσμίων Ρεκόρ αναγνωρίζονται από την IAAF:

(α) Παγκόσμια Ρεκόρ·

(β) Παγκόσμια Ρεκόρ Εφήβων U20·

(γ) Παγκόσμια Ρεκόρ Κλειστού Στίβου·

(δ) Παγκόσμια Ρεκόρ Εφήβων U20 στον Κλειστό Στίβο.

Σημ. (i): Για τους σκοπούς αυτών των Άρθρων, εκτός και αν το περιεχόμενο του κειμένου το ορίζει διαφορετικά, ο όρος Παγκόσμια Ρεκόρ περιλαμβάνει όλες τις κατηγορίες ρεκόρ που υπάγονται στο Άρθρο αυτό.

Σημ. (ii): Τα Παγκόσμια Ρεκόρ που υπάγονται στο Άρθρο 260.2(α) θα αναγνωρίζουν τις καλύτερες επικυρωμένες επιδόσεις που σημειώθηκαν σε οποιαδήποτε αθλητική εγκατάσταση που πληροί το Άρθρο 260.12 ή 260.13.

3. Ο αθλητής (ή οι αθλητές στην περίπτωση αγωνίσματος σκυταλοδρομίας) που επιτυγχάνει Παγκόσμιο Ρεκόρ πρέπει:

(α) να είναι νόμιμος για να συμμετέχει σύμφωνα με τα Άρθρα·

(β) να βρίσκεται υπό τη δικαιοδοσία ενός Μέλους της IAAF·

(γ) στην περίπτωση επίδοσης που υποβλήθηκε σύμφωνα με το Άρθρο 260.2(β) ή (δ), και εκτός κι αν η ημερομηνία γέννησής του έχει από προηγουμένως επιβεβαιωθεί από την IAAF, να επιβεβαιώσει την ημερομηνία γέννησής του με το διαβατήριό του, με το πιστοποιητικό γέννησής του ή με άλλο παρόμοιο

επίσημο έγγραφο, αντίγραφο του οποίου, εάν δεν υπάρχει ώστε να επισυναφθεί στο έντυπο της αίτησης, πρέπει να αποστέλλεται από το Μέλος στο οποίο ανήκει ο αθλητής ή οι αθλητές χωρίς χρονοτριβή·

(δ) στην περίπτωση αγωνισμάτων σκυταλοδρομίας, πρέπει όλοι οι αθλητές να είναι νόμιμοι για να εκπροσωπούν ένα και μοναδικό Κράτος Μέλος σύμφωνα με το Άρθρο 5.1. Μια αποικία, η οποία δεν αποτελεί ξεχωριστό Μέλος της IAAF, θα θεωρείται, για το σκοπό αυτού του Άρθρου, ότι αποτελεί τμήμα του Μητροπολιτικού Κράτους.

(ε) να υποβάλλεται στο τέλος του αγωνίσματος σε έλεγχο ντόπινγκ, ο οποίος θα διενεργείται σύμφωνα με τα Άρθρα και τους Κανονισμούς Αντι-Ντόπινγκ της IAAF που βρίσκονται σε ισχύ. Το δείγμα ή τα δείγματα που συλλέγονται θα αποστέλλονται για ανάλυση σε ένα εργαστήριο διαπιστευμένο από τη WADA και το αποτέλεσμα ή τα αποτελέσματα θα αποστέλλονται στην IAAF για να προστεθούν στις υπόλοιπες πληροφορίες που απαιτούνται από την IAAF για την επικύρωση του Ρεκόρ. Αν αυτά τα αποτελέσματα των ελέγχων δείξουν παραβίαση ντόπινγκ, ή αν αυτός ο έλεγχος δεν διενεργηθεί, η επίδοση δεν θα επικυρώνεται.

Σημ. (i): Στην περίπτωση Παγκόσμιου Ρεκόρ σε Αγώνισμα Σκυταλοδρομίας, όλα τα μέλη της ομάδας πρέπει να υποβάλλονται σε έλεγχο·

Σημ. (ii): Αν ένας αθλητής παραδεχθεί ότι, σε κάποια χρονική περίοδο πριν επιτύχει Παγκόσμιο Ρεκόρ, είχε χρησιμοποιήσει ή είχε βοηθηθεί από ουσία ή μέθοδο που απαγορευόταν κατά την περίοδο εκείνη, τότε, και ανάλογα και με την οδηγία της Ιατρικής και Αντι-Ντόπινγκ Επιτροπής, η IAAF θα πάψει να αναγνωρίζει το ρεκόρ αυτό ως Παγκόσμιο Ρεκόρ.

4. Όταν μια επίδοση ισοφαρίζει ή βελτιώνει ένα ισχύον Παγκόσμιο Ρεκόρ, το Μέλος στο Κράτος όπου σημειώθηκε η επίδοση, θα συγκεντρώνει χωρίς χρονοτριβή όλες τις πληροφορίες που απαιτούνται για την επικύρωση του Ρεκόρ από την IAAF. Καμία επίδοση δεν θα θεωρείται ως Παγκόσμιο Ρεκόρ μέχρι να επικυρωθεί από την IAAF. Το Μέλος θα πρέπει αμέσως να ενημερώνει την IAAF για την πρόθεσή του να υποβάλει προς έγκριση την επίδοση.
5. Η επίδοση που υποβλήθηκε πρέπει να είναι καλύτερη ή ίση με το ισχύον Παγκόσμιο Ρεκόρ που έχει αναγνωρισθεί από την IAAF για το συγκεκριμένο αγώνισμα. Αν ένα Ρεκόρ ισοφαρισθεί, θα έχει την ίδια ισχύ με το ισχύον Παγκόσμιο Ρεκόρ.

6. Το επίσημο έντυπο της αίτησης της IAAF θα συμπληρώνεται και θα αποστέλλεται στη Γραμματεία της IAAF εντός τριάντα (30) ημερών. Αν η αίτηση αφορά αλλοδαπό αθλητή (ή αλλοδαπή ομάδα), ένα πιστό αντίγραφο του εντύπου θα αποστέλλεται εντός της ίδιας χρονικής περιόδου προς την Ομοσπονδία του Μέλους του αθλητή (ή της ομάδας).

Σημ.: Τα έντυπα διατίθενται, κατόπιν αίτησης, από τη Γραμματεία της IAAF, ή μπορούν να μεταφορτώνονται από την ιστοσελίδα της IAAF.

7. Το Μέλος του Κράτους στο οποίο σημειώθηκε το Ρεκόρ, θα αποστέλλει επίσης μαζί με το επίσημο έντυπο της αίτησης:

(α) Το πρόγραμμα της διοργάνωσης σε έντυπη μορφή (ή το αντίστοιχό του σε ηλεκτρονική)·

(β) Τα πλήρη αποτελέσματα του αγωνίσματος, τα οποία θα περιλαμβάνουν όλες τις πληροφορίες που απαιτούνται σύμφωνα με το Άρθρο αυτό·

(γ) Στην περίπτωση Παγκόσμιου Ρεκόρ σε Δρόμο εντός Σταδίου που λειτουργούσε Πλήρως Αυτόματη Χρονομέτρηση, τις εκτυπωμένες εικόνες του φώτο-φίνις και του δοκιμαστικού ελέγχου του σημείου μηδέν·

(δ) Κάθε άλλη πληροφορία που είναι απαραίτητο να υποβληθεί σύμφωνα με το Άρθρο αυτό, όταν τέτοια πληροφορία υπάρχει ή θα έπρεπε να είναι στην κατοχή του Μέλους.

8. Οι επιδόσεις που σημειώνονται σε προκριματικούς γύρους, σε διαδικασίες επίλυσης ισοπαλιών στο Άλμα σε Ύψος και στο Άλμα επί Κοντώ, σε οποιοδήποτε αγώνισμα ή τμήμα ενός αγωνίσματος που κηρύσσεται στη συνέχεια ως μη γενόμενο σύμφωνα με τις διατάξεις των Άρθρων 125.7 ή 146.4(β), ή σε ένα ατομικό αγώνισμα σε αγώνες Συνθέτων Αγωνισμάτων, ανεξάρτητα από το αν ο αθλητής ολοκληρώσει τον αγώνα Συνθέτων Αγωνισμάτων ή όχι, θα μπορούν να υποβάλλονται προς επικύρωση.

9. Ο Πρόεδρος και ο Γενικός Γραμματέας της IAAF από κοινού θα έχουν την εξουσία να αναγνωρίζουν Παγκόσμια Ρεκόρ. Αν έχουν την παραμικρή αμφιβολία για το αν η επίδοση θα πρέπει να γίνει αποδεκτή ή όχι, η υπόθεση θα παραπέμπεται στο Συμβούλιο για να ληφθεί απόφαση.

10. Όταν ένα Παγκόσμιο Ρεκόρ έχει επικυρωθεί, η IAAF:

(α) θα ενημερώνει επί αυτού το Μέλος στο οποίο ανήκει ο αθλητής, το Μέλος που έχει αποστείλει την αίτηση για το Παγκόσμιο Ρεκόρ και την αρμόδια Ομοσπονδία της Ηπείρου·

(β) θα παρέχει τις επίσημες Πλακέτες των Παγκοσμίων Ρεκόρ, για να απονεμηθούν στους Κατόχους Παγκοσμίων Ρεκόρ·

- (γ) θα ενημερώνει τον επίσημο Κατάλογο των Παγκοσμίων Ρεκόρ κάθε φορά που επικυρώνεται ένα νέο Παγκόσμιο Ρεκόρ. Ο κατάλογος αυτός θα παρουσιάζει τις επιδόσεις που θεωρούνται από την IAAF ότι είναι, από την ημερομηνία ενημέρωσης του καταλόγου, οι καλύτερες επικυρωμένες επιδόσεις που έχουν σημειωθεί έως τότε από έναν αθλητή ή μια ομάδα αθλητών σε καθένα από τα αναγνωρισμένα αγωνίσματα που αναφέρονται στα Άρθρα 261, 262, 263 και 264.
 - (δ) θα δημοσιεύει επισήμως (με ενημερωτικό Δελτίο προς τα Μέλη) την τρέχουσα μορφή αυτού του καταλόγου την 1^η Ιανουαρίου κάθε έτους
11. Αν το Ρεκόρ δεν επικυρωθεί, η IAAF θα αναφέρει το αιτιολογικό.

Ειδικοί Όροι

12. Με την εξαίρεση των Αγωνισμάτων σε Δημόσια Οδό:

- (α) Η επίδοση θα επιτυγχάνεται σε αθλητική εγκατάσταση πιστοποιημένη από την IAAF ή σε αγωνιστικό χώρο ο οποίος πληροί τους όρους του Άρθρου 140, ή όταν είναι εφικτό, του Άρθρου 149.2.
- (β) Για την αναγνώριση κάθε επίδοσης σε οποιαδήποτε απόσταση 200 μ. ή και μεγαλύτερη, η περίμετρος του στίβου στον οποίο έγινε το Ρεκόρ δεν θα είναι μεγαλύτερη από 402,3 μ. (440 γάρδες) και ο δρόμος θα έχει εκκινήσει σε κάποιο σημείο της περιμέτρου. Αυτός ο περιορισμός δεν ισχύει στα αγωνίσματα με Φυσικά Εμπόδια όπου η Λίμνη του Νερού βρίσκεται έξω από έναν κανονικό στίβο 400 μ.
- (γ) Η επίδοση σε ένα Αγώνισμα Δρόμου σε ελλειψοειδή Στίβο θα έχει σημειωθεί σε διάδρομο όπου η ακτίνα της γραμμής τρεξίματος δεν υπερβαίνει τα 50 μ., εκτός από την περίπτωση που η στροφή σχηματίζεται με δύο διαφορετικές ακτίνες, οπότε τότε το μεγαλύτερο από τα δύο τόξα δεν θα πρέπει να καταλαμβάνει περισσότερο από 60° από τη στροφή των 180°.
- (δ) Επιδόσεις στα Αγωνίσματα Δρόμων εντός Σταδίου στον ανοικτό στίβο θα μπορούν να σημειώνονται μόνον σε στίβο που πληροί τους όρους του Άρθρου 160.

13. Για Παγκόσμια Ρεκόρ Κλειστού Στίβου:

- (α) Η επίδοση θα έχει σημειωθεί σε αθλητική εγκατάσταση πιστοποιημένη από την IAAF ή σε αγωνιστικό χώρο, που πληροί τους όρους των Άρθρων 211 έως 213, ανάλογα με την περίπτωση.

- (β) Για δρόμους από 200 μ. και πάνω, ο ελλειψοειδής στίβος δεν θα μπορεί να έχει ονομαστικό μήκος μεγαλύτερο από 201,2 μ. (220 υάρδες).
 - (γ) Η επίδοση θα μπορεί να έχει σημειωθεί και σε έναν ελλειψοειδή στίβο ονομαστικού μήκους μικρότερου από 200 μ., με την προϋπόθεση ότι η απόσταση που διανύθηκε είναι εντός της επιτρεπτής ανοχής για τη συγκεκριμένη απόσταση.
 - (δ) Όλες οι ευθείες του στίβου θα πληρούν τους όρους του Άρθρου 212.
- 14. Για τα Παγκόσμια Ρεκόρ στα Αγωνίσματα Δρόμων και Βάδην:**
- (α) Η επίδοση θα έχει χρονομετρηθεί από επίσημους Χρονομέτρους, με εγκεκριμένο Πλήρως Αυτοματοποιημένο Σύστημα Χρονομέτρησης και Φώτο-Φίνις (για το οποίο έχει διενεργηθεί έλεγχος του σημείου μηδέν σύμφωνα με το Άρθρο 165.19) ή με Σύστημα Αναμεταδοτών (βλ. Άρθρο 165.24).
 - (β) Για δρόμους μέχρι και τα 800 μ. (στους οποίους συμπεριλαμβάνονται τα 4×200 μ. και τα 4×400 μ.), θα επικυρώνονται μόνον οι επιδόσεις που έχουν χρονομετρηθεί με ένα εγκεκριμένο Πλήρως Αυτοματοποιημένο Σύστημα Χρονομέτρησης και Φώτο-Φίνις, το οποίο ανταποκρίνεται στα αντίστοιχα τμήματα του Άρθρου 165.
 - (γ) Για τις επιδόσεις που έχουν σημειωθεί στον ανοικτό στίβο μέχρι και τα 200 μ., θα υποβάλλονται οι πληροφορίες που αφορούν την ταχύτητα του ανέμου, η οποία θα μετριέται όπως υποδεικνύεται στα Άρθρα 163.8 έως και 163.13. Αν η ταχύτητα του ανέμου, μετρούμενη στην κατεύθυνση που τρέχει ο αθλητής, είναι κατά μέσο όρο μεγαλύτερη από 2 μέτρα το δευτερόλεπτο, η επίδοση δεν θα επικυρώνεται.
 - (δ) Καμία επίδοση δεν θα αναγνωρίζεται στις περιπτώσεις που ο αθλητής έχει παραβιάσει το Άρθρο 163.3.
 - (ε) Για όλες τις επιδόσεις μέχρι και τα 400 μ. (στα οποία συμπεριλαμβάνονται τα 4×200 μ. και τα 4×400 μ.) σύμφωνα με τα Άρθρα 261 και 263, πρέπει υποχρεωτικά να έχουν χρησιμοποιηθεί και να έχουν λειτουργήσει σωστά βατήρες εκκίνησης συνδεδεμένοι με ένα Πληροφοριακό Σύστημα Εκκίνησης εγκεκριμένο από την IAAF σύμφωνα με το Άρθρο 161.2, έτσι ώστε να έχουν ληφθεί χρόνοι αντίδρασης οι οποίοι θα φαίνονται στα αποτελέσματα του αγωνίσματος.

15. **Για Παγκόσμια Ρεκόρ που γίνονται σε πολλαπλές αποστάσεις κατά τον ίδιο αγώνα δρόμου:**
- (α) Ο αγώνας θα αναφέρεται ρητά ότι διεξάγεται σε μια και μόνον απόσταση.
 - (β) Ένας αγώνας που βασίζεται στην απόσταση που διανύεται εντός ενός δεδομένου χρονικού διαστήματος, θα μπορεί να συνδυάζεται με έναν δρόμο σε μια καθορισμένη απόσταση (για παράδειγμα, ο αγώνας 1 Ώρας και τα 20.000 μέτρα - βλ. Άρθρο 164.3).
 - (γ) Επιτρέπεται στον ίδιο αθλητή να υποβάλλει για επικύρωση περισσότερες από μια επιδόσεις από τον ίδιο αγώνα δρόμου.
 - (δ) Επιτρέπεται σε περισσότερους από έναν αθλητές να υποβάλλουν για επικύρωση επιδόσεις από τον ίδιο αγώνα δρόμου.
 - (ε) Επίδοση που σημειώθηκε σε μικρότερη απόσταση δεν θα επικυρώνεται, αν ο αθλητής δεν έχει τερματίσει ολόκληρη την απόσταση στον αγώνα αυτό.
16. **Για Παγκόσμια Ρεκόρ σε Αγώνες Σκυταλοδρομίας:**
Ο χρόνος που σημειώνεται από τον αθλητή που τρέχει πρώτος σε μια ομάδα σκυταλοδρομίας δεν θα μπορεί να υποβληθεί για επικύρωση ως Παγκόσμιο Ρεκόρ.
17. **Για Παγκόσμια Ρεκόρ σε Αγώνισμα Κονίστρας:**
- (α) Οι επιδόσεις θα έχουν μετρηθεί είτε από τρεις Κριτές Κονίστρας που χρησιμοποίησαν μια βαθμονομημένη και πιστοποιημένη χαλύβδινη μετροταινία ή μετρητικό πήχη, είτε από μια εγκεκριμένη επιστημονική συσκευή μέτρησης, η ακρίβεια της οποίας έχει επιβεβαιωθεί σύμφωνα με το Άρθρο 148.
 - (β) Στο Άλμα σε Μήκος και στο Άλμα Τριπλούν που διεξάγονται στον ανοικτό στίβο, θα συνυποβάλλονται οι πληροφορίες που αφορούν την ταχύτητα του ανέμου, η οποία θα μετριέται όπως υποδεικνύεται στα Άρθρα 184.10 έως 184.12. Αν η ταχύτητα του ανέμου, μετρούμενη στην κατεύθυνση του άλματος, είναι κατά μέσο όρο μεγαλύτερη από 2 μέτρα το δευτερόλεπτο, η επίδοση δεν θα επικυρώνεται.
 - (γ) Παγκόσμια Ρεκόρ θα μπορούν να αναγνωρίζονται για περισσότερες από μία επιδόσεις στον ίδιο αγώνα, με την προϋπόθεση ότι κάθε Παγκόσμιο Ρεκόρ που αναγνωρίζεται, θα είναι ίσο ή ανώτερο από την προηγούμενη καλύτερη επίδοση κατά τη στιγμή εκείνη.

(δ) Στα Αγωνίσματα των Ρίψεων, το όργανο που χρησιμοποιήθηκε θα έχει ελεγχθεί πριν από τον αγώνα σύμφωνα με το Άρθρο 123. Αν ο Έφορος αντιληφθεί κατά τη διάρκεια ενός αγωνίσματος ότι ισοφαρίστηκε ή καταρρίφθηκε ένα Παγκόσμιο Ρεκόρ, θα επισημαίνει αμέσως το όργανο που χρησιμοποιήθηκε και θα διενεργεί έλεγχο για να διαπιστώσει αν το όργανο αυτό παραμένει σύμφωνο με τα Άρθρα ή αν έχει προκύψει κάποια αλλαγή στα χαρακτηριστικά του. Κανονικά, ένα τέτοιο όργανο θα ελεγχθεί ξανά μετά το τέλος του αγωνίσματος σύμφωνα με το Άρθρο 123.

18. Για Παγκόσμια Ρεκόρ σε Σύνθετα Αγωνίσματα:

Οι όροι θα πληρούνται σε καθένα από τα επιμέρους αγωνίσματα, εκτός από το ότι στα αγωνίσματα κατά τα οποία μετριέται η ταχύτητα του ανέμου, ο μέσος όρος της ταχύτητας του ανέμου (που προκύπτει από το αλγεβρικό άθροισμα των ταχυτήτων του ανέμου, όπως μετρούνται σε κάθε επιμέρους αγώνισμα, διαιρεμένο με τον αριθμό των αγωνισμάτων αυτών) δεν θα υπερβαίνει τα 2 μέτρα το δευτερόλεπτο.

19. Για Παγκόσμια Ρεκόρ σε Αγωνίσματα Βάδην:

Τουλάχιστον τρεις Κριτές, που είναι Διεθνείς Κριτές Βάδην είτε Επιπέδου IAAF είτε Επιπέδου Ηπείρου, θα ασκούν καθήκοντα αγωνοδικών κατά τη διάρκεια του αγώνα και θα υπογράφουν το έντυπο της αίτησης.

20. Για Παγκόσμια Ρεκόρ σε Αγωνίσματα Βάδην σε Δημόσια Οδό:

- (α) Η διαδρομή πρέπει να έχει μετρηθεί από έναν μετρητή “Α” ή “Β” βαθμού εγκεκριμένο από την IAAF/AIMS, ο οποίος θα διασφαλίζει ότι η σχετική αναφορά μέτρησης καθώς και κάθε άλλη πληροφορία που απαιτείται από το Άρθρο αυτό, θα παρέχονται στην IAAF κατόπιν αιτήματός της.
- (β) Η κυκλική διαδρομή δεν θα είναι μικρότερη από 1 χλμ. αλλά ούτε και μεγαλύτερη από 2 χλμ., με πιθανή αφετηρία και τερματισμό εντός του σταδίου.
- (γ) Κάθε μετρητής διαδρομής που μέτρησε αρχικά τη διαδρομή ή οποιοσδήποτε άλλος αγωνοδίκης με τα κατάλληλα προσόντα εντεταλμένος από τον μετρητή, που να έχει αντίγραφα των εγγράφων με τις λεπτομέρειες της επισήμως μετρημένης διαδρομής, πρέπει υποχρεωτικά να επικυρώσει ότι η διαδρομή που κάλυψαν οι αθλητές ανταποκρίνεται με τη διαδρομή που μετρήθηκε και καταγράφηκε από τον επίσημο μετρητή της διαδρομής.

- (δ) Η διαδρομή πρέπει οπωσδήποτε να επαληθευθεί (δηλ. να ξαναμετρηθεί) όσο το δυνατόν πλησιέστερα πριν από τον αγώνα, την ημέρα του αγώνα ή όσο το δυνατόν συντομότερα μετά τον αγώνα, από έναν μετρητή “Α” βαθμού, διαφορετικό από εκείνους που έκαναν την αρχική μέτρηση.

Σημ.: Αν η αρχική μέτρηση της διαδρομής έγινε από τουλάχιστον δύο μετρητές “Α” βαθμού ή από έναν μετρητή “Α” και έναν μετρητή “Β” βαθμού, δεν θα απαιτείται καμία επαλήθευση (επαναμέτρηση) σύμφωνα με αυτό το Άρθρο 260.20(δ).

- (ε) Τα Παγκόσμια Ρεκόρ στα Αγώνισματα Βάδην σε Δημόσια Οδό που έχουν σημειωθεί σε ενδιάμεσες αποστάσεις μέσα σε έναν αγώνα, πρέπει υποχρεωτικά να πληρούν τους όρους που διατυπώνονται στο Άρθρο 260. Οι ενδιάμεσες αποστάσεις πρέπει υποχρεωτικά να έχουν μετρηθεί, καταγραφεί και ακολούθως σημειωθεί κατά τη διαδικασία της μέτρησης της διαδρομής και πρέπει να έχουν επαληθευθεί σύμφωνα με το Άρθρο 260.20(δ).

21. Για Παγκόσμια Ρεκόρ σε Αγώνες Δρόμου σε Δημόσια Οδό:

- (α) Η διαδρομή πρέπει να έχει μετρηθεί από έναν μετρητή “Α” ή “Β” βαθμού εγκεκριμένο από την IAAF/AIMS, ο οποίος θα διασφαλίζει ότι η σχετική αναφορά μέτρησης καθώς και κάθε άλλη πληροφορία που απαιτείται από το Άρθρο αυτό, θα παρέχονται στην IAAF κατόπιν αιτήματός της.
- (β) Τα σημεία εκκίνησης και τερματισμού μιας διαδρομής, αν μετρηθούν κατά μήκος μιας θεωρητικής ευθείας γραμμής μεταξύ τους, δεν θα απέχουν το ένα από το άλλο περισσότερο από το 50% της συνολικής απόστασης του αγώνα.
- (γ) Η συνολική υψομετρική μείωση ανάμεσα στην αφετηρία και στον τερματισμό δεν θα υπερβαίνει το 1:1000, δηλ. 1 μέτρο ανά χιλιόμετρο (0,1%).
- (δ) Κάθε μετρητής διαδρομής που μέτρησε αρχικά τη διαδρομή ή οποιοσδήποτε άλλος αγωνοδίκης με τα κατάλληλα προσόντα εντεταλμένος από τον μετρητή, που να έχει αντίγραφα των εγγράφων με τις λεπτομέρειες της επισήμως μετρημένης διαδρομής, θα επιβαίνει στο προπορευόμενο όχημα κατά τη διάρκεια του αγώνα για να επικυρώσει ότι η διαδρομή που κάλυψαν οι αθλητές ανταποκρίνεται με τη διαδρομή που μετρήθηκε και καταγράφηκε από τον επίσημο μετρητή της διαδρομής.

(ε) Η διαδρομή πρέπει οπωσδήποτε να επαληθευθεί (δηλ. να ξαναμετρηθεί) όσο το δυνατόν πλησιέστερα πριν από τον αγώνα, την ημέρα του αγώνα ή όσο το δυνατόν συντομότερα μετά τον αγώνα, από έναν μετρητή “Α” βαθμού, διαφορετικό από εκείνους που έκαναν την αρχική μέτρηση.

Σημ.: Αν η αρχική μέτρηση της διαδρομής έγινε από τουλάχιστον δύο μετρητές “Α” βαθμού ή από έναν μετρητή “Α” και έναν μετρητή “Β” βαθμού, δεν θα απαιτείται καμία επαλήθευση (επαναμέτρηση) σύμφωνα με αυτό το Άρθρο 260.21(ε).

(στ) Τα Παγκόσμια Ρεκόρ σε Αγώνισμα Δρόμων σε Δημόσια Οδό που έχουν σημειωθεί σε ενδιάμεσες αποστάσεις μέσα σε έναν αγώνα, πρέπει υποχρεωτικά να πληρούν τους όρους που διατυπώνονται στο Άρθρο 260. Οι ενδιάμεσες αποστάσεις πρέπει υποχρεωτικά να έχουν μετρηθεί, καταγραφεί και ακολούθως σημειωθεί κατά τη διαδικασία της μέτρησης της διαδρομής και πρέπει να έχουν επαληθευθεί σύμφωνα με το Άρθρο 260.21(ε).

(ζ) Για τη Σκυταλοδρομία σε Δημόσια Οδό, ο αγώνας θα διεξάγεται σε επιμέρους σκέλη των 5 χλμ., 10 χλμ., 5 χλμ., 10 χλμ., 5 χλμ. και 7,195 χλμ. Τα επιμέρους σκέλη πρέπει να υποχρεωτικά έχουν μετρηθεί, καταγραφεί και ακολούθως σημειωθεί κατά τη διάρκεια της μέτρησης της διαδρομής με μια ανοχή $\pm 1\%$ στην απόσταση κάθε σκέλους και πρέπει να έχουν επαληθευθεί σύμφωνα με το Άρθρο 260.21(ε).

Σημ.: Συνιστάται όπως οι εθνικές διοικητικές αρχές και οι Ομοσπονδίες Ηπείρων να υιοθετούν παρόμοιους κανονισμούς με τους παραπάνω για την αναγνώριση των δικών τους ρεκόρ.

ΑΡΘΡΟ 261

Αγώνισμα για τα οποία Αναγνωρίζονται Παγκόσμια Ρεκόρ

Επιδόσεις με Πλήρως Αυτόματη Ηλεκτρονική Χρονομέτρηση (Η.Χ.)

Επιδόσεις με Χρονομέτρηση Χεριού (Χ.Χ.)

Επιδόσεις με Χρονομέτρηση με Αναμεταδότες (Α.Χ.)

Άνδρες

Αγώνισμα Δρόμων, Σύνθετα Αγώνισμα και Αγώνισμα Βάδην:

Η.Χ. μόνον:

100 μ., 200 μ., 400μ., 800 μ.,

110 μ. Εμπόδια, 400 μ. Εμπόδια,

Σκυταλοδρομίες 4×100 μ., 4×200 μ., 4×400 μ.

	Δέκαθλο.	
H.X. ή X.X.:	1000 μ., 1500 μ., 1 Μίλι, 2000 μ., 3000 μ., 5000 μ., 10.000 μ., 20.000 μ., 1 Ώρα, 25.000 μ., 30.000 μ., 3000 μ. Φυσικά Εμπόδια. Σκυταλοδρομία 4×800 μ., Μεικτή Σκυταλοδρομία Αποστάσεων, 4×1500 μ., Βάδην (σε Στίβο): 20.000 μ., 30.000 μ., 50.000 μ.	
H.X. ή X.X. ή A.X.:	Αγώνες σε Δημόσια Οδό: 10 χλμ., 15 χλμ., 20 χλμ., Ημιμαραθώνιος, 25 χλμ., 30 χλμ., Μαραθώνιος, 100 χλμ., Σκυταλοδρομία σε Δημόσια Οδό (απόσταση Μαραθωνίου μόνον). Βάδην (σε Δημόσια Οδό): 20 χλμ., 50 χλμ.	
Άλματα:	Ύψος, Επί Κοντώ, Μήκος, Τριπλούν.	
Ρίψεις:	Σφαιροβολία, Δισκοβολία, Σφυροβολία, Ακοντισμός.	

Γυναίκες

Αγωνίσματα Δρόμων, Σύνθετα Αγωνίσματα και Αγωνίσματα Βάδην:

H.X. μόνον:	100 μ., 200 μ., 400μ., 800 μ., 100 μ. Εμπόδια, 400 μ. Εμπόδια, Σκυταλοδρομίες 4×100 μ., 4×200 μ., 4×400 μ. Έπταθλο, Δέκαθλο.	
H.X. ή X.X.:	1000 μ., 1500 μ., 1 Μίλι, 2000 μ., 3000 μ., 5000 μ., 10.000 μ., 20.000 μ., 1 Ώρα, 25.000 μ., 30.000 μ., 3000 μ. Φυσικά Εμπόδια. Σκυταλοδρομία 4×800 μ., Μεικτή Σκυταλοδρομία Αποστάσεων, 4×1500 μ., Βάδην (σε Στίβο): 10.000 μ., 20.000 μ., 50.000 μ.*	
H.X. ή X.X. ή A.X.:	Αγώνες σε Δημόσια Οδό: 10 χλμ., 15 χλμ., 20 χλμ., Ημιμαραθώνιος, 25 χλμ., 30 χλμ., Μαραθώνιος, 100 χλμ., Σκυταλοδρομία σε Δημόσια Οδό (απόσταση Μαραθωνίου μόνον). Βάδην (σε Δημόσια Οδό): 20 χλμ., 50 χλμ.*	

Σημ. (i): Με την εξαίρεση των Αγωνισμάτων Βάδην, η IAAF θα αναγνωρίζει δύο Παγκόσμια Ρεκόρ Γυναικών για Δρόμους σε Δημόσια Οδό: ένα Παγκόσμιο Ρεκόρ με την επίδοση που σημειώθηκε σε αγώνες δρόμου και για τα δύο φύλα (“Μεικτούς”) και ένα Παγκόσμιο Ρεκόρ με την επίδοση που σημειώθηκε σε αγώνες μόνον για γυναίκες (“Μόνον Γυναίκες”).

Σημ. (ii): Ένας αγώνας δρόμου σε δημόσια οδό μόνον για γυναίκες μπορεί να διεξαχθεί με διαφορετική ώρα εκκίνησης για γυναίκες και άνδρες. Η χρονική διαφορά θα πρέπει να επιλεγεί έτσι ώστε να αποτρέπεται οποιαδήποτε πιθανότητα να υπάρξει βοήθεια, συμπόρευση ή παρεμπόδιση, ειδικά στις διαδρομές εκείνες που περιλαμβάνουν περισσότερους από έναν γύρους στο ίδιο κομμάτι της διαδρομής.

* Το πρώτο ρεκόρ θα αναγνωρισθεί στις 31 Δεκεμβρίου 2015.

Άλματα: Ύψος, Επί Κοντώ, Μήκος, Τριπλούν.
Ρίψεις: Σφαιροβολία, Δισκοβολία, Σφυροβολία, Ακοντισμός.

ΑΡΘΡΟ 262

Αγωνίσματα για τα οποία Αναγνωρίζονται Παγκόσμια Ρεκόρ Εφήβων U20

Επιδόσεις με Πλήρως Αυτόματη Ηλεκτρονική Χρονομέτρηση (H.X.)

Επιδόσεις με Χρονομέτρηση Χεριού (X.X.)

Επιδόσεις με Χρονομέτρηση με Αναμεταδότες (A.X.)

Έφηβοι U20

Αγωνίσματα Δρόμων, Σύνθετα Αγωνίσματα και Αγωνίσματα Βάδην:

H.X. μόνον: 100 μ., 200 μ., 400μ., 800 μ.,
110 μ. Εμπόδια, 400 μ. Εμπόδια,
Σκυταλοδρομίες 4×100 μ., 4×400 μ.
Δέκαθλο.

H.X. ή X.X.: 1000 μ., 1500 μ., 1 Μίλι, 3000 μ.,
5000 μ., 10.000 μ., 3000 μ. Φυσικά Εμπόδια.
Βάδην (σε Στίβο): 10.000 μ.

H.X. ή X.X. ή A.X.: Βάδην (σε Δημόσια Οδό): 10 χλμ.

Άλματα: Ύψος, Επί Κοντώ, Μήκος, Τριπλούν.
Ρίψεις: Σφαιροβολία, Δισκοβολία, Σφυροβολία,
Ακοντισμός.

Νεάνιδες U20

Αγωνίσματα Δρόμων, Σύνθετα Αγωνίσματα και Αγωνίσματα Βάδην:

H.X. μόνον: 100 μ., 200 μ., 400μ., 800 μ.,
100 μ. Εμπόδια, 400 μ. Εμπόδια,
Σκυταλοδρομίες 4×100 μ., 4×400 μ.
Έπταθλο, Δέκαθλο*.

Η.Χ. ή Χ.Χ.:	1000 μ., 1500 μ., 1 Μίλι, 3000 μ., 5000 μ., 10.000 μ., 3000 μ. Φυσικά Εμπόδια, Βάδην (σε Στίβο): 10.000 μ.
Η.Χ. ή Χ.Χ. ή Α.Χ.:	Βάδην (σε Δημόσια Οδό): 10 χλμ.
Άλματα:	Ύψος, Επί Κοντώ, Μήκος, Τριπλούν.
Ρίψεις:	Σφαιροβολία, Δισκοβολία, Σφυροβολία, Ακοντισμός.

* Θα επικυρώνεται μόνον αν η επίδοση είναι πάνω από 7300 βαθμούς.

ΑΡΘΡΟ 263

Αγωνίσματα για τα οποία Αναγνωρίζονται Παγκόσμια Ρεκόρ Κλειστού Στίβου

Επιδόσεις με Πλήρως Αυτόματη Ηλεκτρονική Χρονομέτρηση (Η.Χ.)
Επιδόσεις με Χρονομέτρηση Χεριού (Χ.Χ.)

Άνδρες

Αγωνίσματα Δρόμων, Σύνθετα Αγωνίσματα και Αγωνίσματα Βάδην:

Η.Χ. μόνον:	50 μ., 60 μ., 200 μ., 400μ., 800 μ., 50 μ. Εμπόδια, 60 μ. Εμπόδια. Σκυταλοδρομίες: 4×200 μ., 4×400 μ., Έπταθλο.
Η.Χ. ή Χ.Χ.:	1000 μ., 1500 μ., 1 Μίλι, 3000 μ., 5000 μ. Σκυταλοδρομία 4×800 μ. Βάδην: 5000 μ.

Άλματα:	Ύψος, Επί Κοντώ, Μήκος, Τριπλούν.
Ρίψεις:	Σφαιροβολία.

Γυναίκες

Αγωνίσματα Δρόμων, Σύνθετα Αγωνίσματα και Αγωνίσματα Βάδην:

Η.Χ. μόνον:	50 μ., 60 μ., 200 μ., 400μ., 800 μ., 50 μ. Εμπόδια, 60 μ. Εμπόδια. Σκυταλοδρομίες: 4×200 μ., 4×400 μ., Πένταθλο.
Η.Χ. ή Χ.Χ.:	1000 μ., 1500 μ., 1 Μίλι, 3000 μ., 5000 μ. Σκυταλοδρομία 4×800 μ. Βάδην: 3000 μ.

Άλματα:	Ύψος, Επί Κοντώ, Μήκος, Τριπλούν.
Ρίψεις:	Σφαιροβολία.

ΑΡΘΡΟ 264

Αγωνίσματα για τα οποία Αναγνωρίζονται Παγκόσμια Ρεκόρ Εφήβων U20 Κλειστού Στίβου

Επιδόσεις με Πλήρως Αυτόματη Ηλεκτρονική Χρονομέτρηση (Η.Χ.)
Επιδόσεις με Χρονομέτρηση Χεριού (Χ.Χ.)

Έφηβοι U20

Αγωνίσματα Δρόμων και Σύνθετα Αγωνίσματα:

Η.Χ. μόνον: 60 μ., 200 μ., 400μ., 800 μ.,
60 μ. Εμπόδια.

Έπταθλο.

Η.Χ. ή Χ.Χ.: 1000 μ., 1500 μ., 1 Μίλι, 3000 μ., 5000 μ.

Άλματα: Ύψος, Επί Κοντώ, Μήκος, Τριπλούν.

Ρίψεις: Σφαιροβολία.

Νεάνιδες U20

Αγωνίσματα Δρόμων και Σύνθετα Αγωνίσματα:

Η.Χ. μόνον: 60 μ., 200 μ., 400μ., 800 μ.,
60 μ. Εμπόδια.

Πένταθλο.

Η.Χ. ή Χ.Χ.: 1000 μ., 1500 μ., 1 Μίλι, 3000 μ., 5000 μ.

Άλματα: Ύψος, Επί Κοντώ, Μήκος, Τριπλούν.

Ρίψεις: Σφαιροβολία.

ΤΑ ΑΞΙΩΜΑΤΑ ΤΩΝ ΑΓΩΝΟΔΙΚΩΝ ΟΠΩΣ ΑΠΟΔΟΘΗΚΑΝ ΣΤΗ ΜΕΤΑΦΡΑΣΗ ΤΟΥ ΚΕΙΜΕΝΟΥ

International Officials	= Διεθνείς Αγωνοδίκες
Organisational Delegates	= Οργανωτικοί Εκπρόσωποι
Technical Delegates	= Τεχνικοί Εκπρόσωποι
Medical Delegate	= Ιατρικός Εκπρόσωπος
Doping Control Delegate	= Εκπρόσωπος Ελέγχου Ντόπινγκ
International Technical Officials (ΙΤΟ)	= Διεθνείς Τεχνικοί Αγωνοδίκες (ΔΤΑ)
International Cross Country, Road Running and Mountain Running Officials (ΙCRO)	= Διεθνείς Αγωνοδίκες Ανωμάλου Δρόμου, Δρόμου επί Δημοσίας Οδού και Δρόμου επί Ορεινού Εδάφους (ΔΑΔΟΑ)
International Race Walking Judges	= Διεθνείς Κριτές Βάδην
International Road Course Measurer	= Διεθνής Μετρητής Διαδρομής σε Δημόσια Οδό
International Starter	= Διεθνής Αφέτης
International Photo-Finish Judge	= Διεθνής Κριτής Φώτο-Φίνις
Race Walking Chief Judge	= Επικεφαλής Κριτής Βάδην
Jury of Appeal	= Ελλανόδικος Επιτροπή
Competition Director	= Διευθυντής Αγώνων
Meeting Manager	= Αλυτάρχης
Technical Manager	= Τεχνικός Διευθυντής (Γυμνασάρχος)
Event Presentation Manager	= Διευθυντής Παρουσίασης Αγωνισμάτων
Referees	= Έφοροι
Judges	= Κριτές
Umpire (Track Events)	= Επόπτης Δρόμων
Timekeeper	= Χρονομέτρης
Start Coordinator	= Συντονιστής Εκκίνησης
Starter and Recalls	= Αφέτης και Αφέτες Ανάκλησης
Starter's Assistants	= Βοηθοί Αφέτη Lap
Scorers	= Σημειωτές Στροφών Competition
Secretary	= Γραμματέας Αγώνων Marshal = Έφορος Τάξης
Wind Gauge Operator	= Χειριστής Ανεμομέτρου
Measurement Judge (Electronics)	= Κριτής Μετρήσεων (Ηλεκτρονικών Συστημάτων)
Announcer	= Εκφωνητής
Advertising Commissioner	= Εντεταλμένος Διαφημίσεων
Official Surveyor	= Γεωμέτρης
Stewards	= Συνοδοί

