

ΟΡΚΟΣ ΚΡΙΤΗ

"Ορκίζομαι ότι θα εκτελέσω τα καθήκοντα του κριτή με θάρρος και πνεύμα δικαιοσύνης, πραότητας και αξιοπρέπειας.

Ότι καμμία παρόρμηση προσωπική, συλλογική ή ομαδική δεν θα επηρεάσει την κρίση μου, ούτε θα υποκύψω σε οποιαδήποτε παρέμβαση που θα απέβλεπε στην παραβίαση των Κανονισμών.

Ότι θα παραμείνω πάντα εργάτης πρόθυμος και υπέρμαχος θερμός του αθλητικού ιδεώδους και του Ολυμπιακού Πνεύματος, αγωνιζόμενος με όλες μου τις δυνάμεις για την εξάπλωσή τους χωρίς να αποβλέπω σε υλικό όφελος.

Το Ολυμπιακό φως ας φωτίζει τις σκέψεις και τις πράξεις μου."

(Σύνταξη όρκου: Π. Βαϊνδηρλής)

ΔΙΟΙΚΗΤΙΚΟ ΣΥΜΒΟΥΛΙΟ ΙΑΑΦ

2007 - 2011

Πρόεδρος:	Lamine DIACK (Σενεγάλη)
Α΄ Αντιπρόεδρος:	Sergey BUBKA (Ουκρανία)
Αντιπρόεδροι:	Robert HERSH (Ηνωμένες Πολιτείες Αμερικής) Sebastian COE (Μ. Βρεταννία & Β. Ιρλανδία) Dahlan AL-HAMAD (Κατάρ)
Γενικός Γραμματέας:	Pierre WEISS (Γαλλία)
Επίτιμος Ταμίας:	Jean POCZOBUT (Γαλλία)
Μέλη:	Bill BAILEY (Αυστραλία)* Valentin BALAKHNICHEV (Ρωσσία) Leonard CHUENE (Νότιος Αφρική) Pauline DAVIS-THOMPSON (Μπαχάμες) Helmut DIGEL (Γερμανία) Nawal EL MOUTAWAKEL (Μαρόκο) Roberto GESTA DE MELO (Βραζιλία)* Abby HOFFMAN (Καναδάς) Alberto JUANTORENA DANGER (Κούβα) Hamad KALKABA MALBOUM (Καμερούν)* Suresh KALMADI (Ινδία)* Ilkka KANERVA (Φινλανδία) Isaiah F. KIPLAGAT (Κένυα) Chaoyi LUO (Λ. Δημοκρατία της Κίνας) Neville McCOOK (Τζαμάικα)* César MORENO BRAVO (Μεξικό) José María ODRIOZOLA (Ισπανία) Jung-Ki PARK (Κορέα) Anna RICCARDI (Ιταλία) Katsuyuki TANAKA (Ιαπωνία) Hansjörg WIRZ (Ελβετία)*

* Εκπρόσωπος Ηπείρου

ΔΙΟΙΚΗΤΙΚΟ ΣΥΜΒΟΥΛΙΟ ΣΕΓΑΣ

Πρόεδρος:	Βασίλειος ΣΕΒΑΣΤΗΣ
Α΄ Αντιπρόεδρος:	Πτολεμαίος ΠΑΠΑΜΙΧΑΗΛ
Β΄ Αντιπρόεδρος:	Ιωάννης ΣΤΑΜΑΤΟΠΟΥΛΟΣ
Γ΄ Αντιπρόεδρος:	Θεόδωρος ΒΟΣΣΟΣ
Γενικός Γραμματέας:	Αθανάσιος ΒΟΓΙΑΤΖΗΣ
Α΄ Ειδικός Γραμματέας:	Γεώργιος ΚΑΡΔΑΡΑΣ
Β΄ Ειδικός Γραμματέας:	Κωνσταντίνος ΕΥΘΥΜΙΑΔΗΣ
Ταμίας:	Παναγιώτης ΔΗΜΑΚΟΣ
Αναπληρωτής Ταμίας:	Δημήτριος ΜΙΧΑΣ
Έφορος:	Δημήτριος ΓΚΕΡΛΕΣ
Μέλη:	Θεόδωρος ΑΥΓΗΤΑΣ
	Θεόδωρος ΓΚΑΤΖΙΔΗΣ
	Στυλιανός ΚΟΥΡΟΜΙΧΑΛΑΚΗΣ
	Ιωάννης ΜΑΝΙΚΑΣ
	Ευάγγελος ΜΕΛΙΓΚΟΥΝΑΚΗΣ
	Ιωάννης ΜΠΟΛΛΑΣ
	Ιάκωβος ΝΙΚΟΛΗΣ
	Κωνσταντίνος ΠΑΝΑΓΟΠΟΥΛΟΣ
	Φωτεινή ΠΑΠΑΔΑΚΗ
	Ιάκωβος ΠΕΤΣΟΥΛΑΣ
	Γεώργιος ΧΑΛΚΙΔΗΣ

Πρόλογος Προέδρου ΣΕΓΑΣ



Βρίσκομαι πάλι στην ευχάριστη θέση, τέσσερα χρόνια μετά την προηγούμενη έκδοση, να χαιρετίσω εκ μέρους του ΔΣ του ΣΕΓΑΣ τη νέα έκδοση των Κανονισμών Αγώνων Στίβου 2008, που αποτελούν πιστή μετάφραση της αντίστοιχης έκδοσης στην αγγλική γλώσσα της Παγκόσμιας Ομοσπονδίας Στίβου (IAAF). Στο χρονικό διάστημα που μεσολάβησε από την τελευταία έκδοση των Κανονισμών στην Ελληνική γλώσσα (2004) μέχρι σήμερα και που ουσιαστικά καλύπτει ένα ολόκληρο Ολυμπιακό κύκλο, η Παγκόσμια Ομοσπονδία ύστερα από διάλογο επεξεργασία προτάσεων που υπέβαλαν

Ομοσπονδίες μέλη της προχώρησε σε αρκετές και σημαντικές τροποποιήσεις των άρθρων και κανονισμών του Στίβου που αφορούν τις διεθνείς διοργανώσεις, την κατηγοριοποίηση και νομιμότητα των Αθλητών, το Αντιντόπινγκ, τις διαδικασίες επίλυσης διαφορών και τα όργανα διαιτησίας, καθώς και τα τεχνικά άρθρα των Αγώνων.

Οι αλλαγές αυτές επικυρώθηκαν από τα δύο τελευταία συνέδρια της IAAF, αυτά του Ελσίνκι (2005) και της Οσάκα (2007), που περιέχονται στις αναθεωρημένες εκδόσεις των κανονισμών αυτής της περιόδου 2006–2007 και της τελευταίας του 2008.

Ο ΣΕΓΑΣ θεώρησε ως αυτονόητη υποχρέωσή του την φετινή Ολυμπιακή χρονιά να μεταφράσει στην Ελληνική γλώσσα τους κανονισμούς έκδοσης IAAF 2007 που περιλαμβάνουν όλα τα ισχύοντα και τα αναθεωρημένα άρθρα, μέχρι και τέλος του 2007 ευελπιστεί δε να προσφέρει με την έκδοση που κρατάτε στα χέρια σας, ένα πολύτιμο οδηγό για χρήση του Έλληνα Κριτή αλλά και του Αθλητή, Προπονητή και Φιλάθλου.

Η ολόπλευρη γνώση, η διαρκής ενημέρωση, η εκπαίδευση και η εμπειρία στην εφαρμογή των Κανονισμών Αγώνων Στίβου συμβάλλει καθοριστικά στην σωστή διοργάνωση των Αγώνων Στίβου, στην αξιοπιστία τους και στην εγκυρότητα των αποτελεσμάτων τους και κατ' επέκταση στην σωστή προβολή τους στο Φίλαθλο κοινό.

Να σημειώσω εδώ ότι ο ρόλος των Κριτών Κλασικού Αθλητισμού είναι καθοριστικός για την ομαλή και σωστή διεξαγωγή κάθε αγωνιστικής εκδήλωσης του Στίβου, γι' αυτό δε τον λόγο οφείλουν μέσα από την συνεργασία με την Ομοσπονδία να είναι πάντοτε άριστα προετοιμασμένοι και καταρτισμένοι στις μεγάλες απαιτήσεις των Αγώνων, όπως έχουν δείξει άλλωστε όποτε τους ζητήθηκε στις μεγάλες διοργανώσεις Στίβου που φιλοξενήθηκαν στη Χώρα μας τα τελευταία χρόνια, με αποκορύφωμα του Ολυμπιακού Αγώνες της Αθήνας του 2004.

Τελειώνοντας θα ήθελα να ευχαριστήσω από μέρους του ΔΣ του ΣΕΓΑΣ όλους όσους συνετέλεσαν σε αυτή την έκδοση, η οποία με την πληρότητα και εγκυρότητα των περιεχομένων της σίγουρα συμβάλλει στην προσπάθεια που κάνει η Ομοσπονδία μας για την ανάπτυξη στην βάση, τις διεθνείς διακρίσεις στην κορυφή και γενικότερα στην συνεχή διάδοση και βελτίωση του Κλασικού Αθλητισμού στην Χώρα μας.

Βασίλειος Σεβαστής
Πρόεδρος ΣΕΓΑΣ

Εισαγωγικό σημείωμα

Η παρούσα έκδοση των επίσημων Κανονισμών Αγώνων Στίβου αποτελεί πιστή μετάφραση στην ελληνική γλώσσα του αντίστοιχου αγγλικού κειμένου του εγχειριδίου **Competition Rules 2008**, έκδοσης της Παγκόσμιας Ένωσης Ομοσπονδιών Στίβου (**International Association of Athletics Federations – IAAF**).

Μετά την τελευταία έκδοση του ΣΕΓΑΣ το 2004, που περιλάμβανε τα άρθρα των κανονισμών με ισχύ για τη χρονική περίοδο 2004-2005, ακολούθησαν δυο εκδόσεις των Κανονισμών Αγώνων Στίβου της IAAF με ισχύ για τη διετία 2006-2007 και για το 2008 αντίστοιχα, στις οποίες έχουν συμπεριληφθεί οι τροποποιήσεις και οι προσθήκες στα άρθρα των κανονισμών που έχουν εγκριθεί από τα συνέδρια της IAAF στο Ελσίνκι (2005) και στο τελευταίο 46^ο Συνέδριο της Οσάκα (Αύγουστος 2007).

Να σημειώσουμε εδώ ότι η ψήφιση, από τη διάσκεψη του Παγκόσμιου Οργανισμού αντιντόπινγκ (WADA) στο τέλος Νοεμβρίου 2007, του νέου παγκόσμιου κώδικα αντιντόπινγκ που τίθεται σε ισχύ από 01/01/2009 υποχρεώνει την IAAF να τροποποιήσει τα κεφάλαια 3 (αντιντόπινγκ) και 4 (διενέξεις, ενστάσεις) αυτής της έκδοσης των κανονισμών και πιθανόν να εξετάσει κάποιες τροποποιήσεις περιορισμένου εύρους και στα υπόλοιπα κεφάλαια. Επομένως, η IAAF θα προχωρήσει σε νέα έκδοση των Κανονισμών Αγώνων Στίβου για το 2009, που θα εμπεριέχουν τα τροποποιημένα κεφάλαια.

Στην παρούσα έκδοση του ΣΕΓΑΣ 2008 και με σκοπό την επισήμανση των αλλαγών, των διορθώσεων ή και των προσθηκών στα κείμενα των άρθρων των κανονισμών που έχουν γίνει σε σχέση με την προηγούμενη έκδοση στην ελληνική γλώσσα, του 2004, τα τροποποιημένα κείμενα των άρθρων σημειώνονται με **διπλή γραμμή** στο αριστερό περιθώριο της σελίδας.

Παράλληλα, στα περιεχόμενα αυτής της έκδοσης επιλέξαμε να συμπεριλάβουμε και τα άρθρα του «Γενικού Κανονισμού Οργάνωσης και Διεξαγωγής Πρωταθλημάτων και Αγώνων Στίβου του ΣΕΓΑΣ», που εγκρίθηκαν από την τελευταία Γενική Συνέλευση της Ομοσπονδίας (30/03/2008), ώστε το εγχειρίδιο αυτό να αποτελεί σε κάθε αγωνιστική εκδήλωση ένα πραγματικά χρήσιμο εργαλείο στα χέρια των οργανωτών, των κριτών, των προπονητών και φυσικά των αθλητών και αθλητριών, με τους τελευταίους να αποτελούν τους κατεξοχήν πρωταγωνιστές των αγώνων Στίβου.

Θα ήθελα, τέλος, να ευχαριστήσω θερμά όλους όσους βοήθησαν και κυρίως τον κ. Θωμά Κώνστα, Διπλ. Μηχανολόγο Μηχανικό ΕΜΠ, Κριτή Στίβου και Διεθνή Στατιστικό μέλος ATFS, που ανέλαβε την πιστή μετάφραση από το αγγλικό κείμενο, καθώς και την επιμέλεια αυτής της έκδοσης.

Σταματόπουλος Ιωάννης
Β' Αντιπρόεδρος ΣΕΓΑΣ

ΓΕΝΙΚΟΣ ΚΑΝΟΝΙΣΜΟΣ ΟΡΓΑΝΩΣΗΣ ΚΑΙ ΔΙΕΞΑΓΩΓΗΣ ΠΡΩΤΑΘΛΗΜΑΤΩΝ ΚΑΙ ΑΓΩΝΩΝ ΤΟΥ ΣΥΝΔΕΣΜΟΥ ΕΛΛΗΝΙΚΩΝ ΓΥΜΝΑΣΤΙΚΩΝ ΚΑΙ ΑΘΛΗΤΙΚΩΝ ΣΩΜΑΤΕΙΩΝ (ΣΕΓΑΣ)

ΑΡΘΡΟ 27 ν. 2725/1999

Ο Σύνδεσμος Ελληνικών Γυμναστικών και Αθλητικών Σωματείων, έχοντας υπόψη του τη διάταξη του άρθρου 27 του νόμου 2725/1999, τις διατάξεις του Καταστατικού και των Κανονισμών της Διεθνούς Ομοσπονδίας (IAAF), εκδίδει τον παρακάτω ΓΕΝΙΚΟ ΚΑΝΟΝΙΣΜΟ ΟΡΓΑΝΩΣΗΣ ΚΑΙ ΔΙΕΞΑΓΩΓΗΣ ΠΡΩΤΑΘΛΗΜΑΤΩΝ ΚΑΙ ΑΓΩΝΩΝ ΤΟΥ ΣΕΓΑΣ.

ΚΕΦΑΛΑΙΟ Α΄ (ΑΡΘΡΑ 1 – 6)

ΑΡΘΡΟ 1

Αρμοδιότητα οργάνωσης και διεξαγωγής πρωταθλημάτων

Ο Σύνδεσμος Ελληνικών Γυμναστικών και Αθλητικών Σωματείων (ΣΕΓΑΣ), είναι αποκλειστικά αρμόδιος για την οργάνωση και διεξαγωγή κάθε αγώνα Στίβου στην Ελλάδα.

ΑΡΘΡΟ 2

Διοργάνωση Τοπικών Αγώνων

Απαγορεύεται ρητά η διοργάνωση ή διεξαγωγή οποιουδήποτε τοπικού αγώνα στίβου ή αγώνα σε ανώμαλο έδαφος ή σε δημόσιο δρόμο ή συμμετοχή σε οποιονδήποτε αγώνα σωματίου μέλους του ΣΕΓΑΣ ή μεμονωμένου αθλητού ή αθλήτριας, χωρίς την προηγούμενη έγγραφη συγκατάθεση της Ομοσπονδίας, σύμφωνα με όσα ορίζονται στο άρθρο 7 παρ. 6, 7 και στο άρθρο 33 παρ.8 του ν. 2725/99.

ΑΡΘΡΟ 3

Διοργάνωση Διεθνών Αγώνων

Απαγορεύεται ρητά η διοργάνωση ή διεξαγωγή οποιουδήποτε διεθνή αγώνα στίβου ή διεθνή αγώνα σε ανώμαλο έδαφος ή συμμετοχή σε οποιονδήποτε αγώνα στο εξωτερικό, σωματείου μέλους του ΣΕΓΑΣ ή μεμονωμένου αθλητού ή αθλήτριας, χωρίς την προηγούμενη έγγραφη συγκατάθεση της Ομοσπονδίας, σύμφωνα με όσα ορίζονται στο άρθρο 7 παρ. 6, 7 του ν. 2725/99 και στο άρθρο 12 παρ. 1 και 2 του καταστατικού της Ι.Α.Α.Φ.

ΑΡΘΡΟ 4

Πανελλήνια Πρωταθλήματα

1. Ο ΣΕΓΑΣ έχει την ευθύνη διεξαγωγής των παρακάτω Πανελληνίων Πρωταθλημάτων:
 - ΠΑΝΕΛΛΗΝΙΟ ΠΡΩΤΑΘΛΗΜΑ ΑΝΔΡΩΝ – ΓΥΝΑΙΚΩΝ
 - ΠΑΝΕΛΛΗΝΙΟ ΠΡΩΤΑΘΛΗΜΑ ΑΝΔΡΩΝ – ΓΥΝΑΙΚΩΝ ΚΑΤΩ ΤΩΝ 23 ΕΤΩΝ
 - ΠΑΝΕΛΛΗΝΙΟ ΠΡΩΤΑΘΛΗΜΑ ΕΦΗΒΩΝ – ΝΕΑΝΙΔΩΝ
 - ΠΑΝΕΛΛΗΝΙΟ ΠΡΩΤΑΘΛΗΜΑ ΠΑΙΔΩΝ – ΚΟΡΑΣΙΔΩΝ
 - ΠΑΝΕΛΛΗΝΙΟ ΠΡΩΤΑΘΛΗΜΑ ΠΑΜΠΑΙΔΩΝ – ΠΑΓΚΟΡΑΣΙΔΩΝ Α΄
 - ΠΑΝΕΛΛΗΝΙΟ ΠΡΩΤΑΘΛΗΜΑ ΔΡΟΜΟΥ ΣΕ ΑΝΩΜΑΛΟ ΕΔΑΦΟΣ
 - ΠΑΝΕΛΛΗΝΙΟ ΠΡΩΤΑΘΛΗΜΑ ΚΛΕΙΣΤΟΥ ΣΤΙΒΟΥ ΑΝΔΡΩΝ-ΓΥΝΑΙΚΩΝ
2. Ο ακριβής χρόνος, ο τόπος διεξαγωγής καθώς και κάθε άλλο ζήτημα σχετικό με τις παραπάνω διοργανώσεις θα καθορίζονται με τη Γενική και τις Ειδικές Προκηρύξεις τις οποίες θα εκδίδει ο ΣΕΓΑΣ και θα ανακοινώνονται στα Σωματεία.
3. Οι νικήτριες ομάδες των Πανελληνίων Πρωταθλημάτων, ανακηρύσσονται μετά την ολοκλήρωση όλων των αγωνισμάτων των κατηγοριών τους και μπορούν να συμμετέχουν, αν το θέλουν, στα Πανευρωπαϊκά Πρωταθλήματα Συλλόγων (Α-Γ, Ε-Ν). Η ομάδα που δεν επιθυμεί να συμμετάσχει, πρέπει να ενημερώνει την Ομοσπονδία, μέσα στις προβλεπόμενες ημερομηνίες που ορίζονται από την ΕΑΑ. Υπάρχει δυνατότητα να δηλωθεί η επόμενη ομάδα και να συμμετάσχει μετά από εισήγηση της Ομοσπονδίας και τη σχετική έγκριση της ΕΑΑ.

Στην Ομάδα που δηλώνει συμμετοχή και δεν συμμετέχει, επιβάλλεται ποινή αποκλεισμού και χρηματικό πρόστιμο.

ΑΡΘΡΟ 5

Διασυλλογικά Πρωταθλήματα

1. Τα Διασυλλογικά Πρωταθλήματα διεξάγονται με μέριμνα και ευθύνη του ΣΕΓΑΣ ή των ΕΑΣ-ΤΕ ΣΕΓΑΣ. Όπου αυτά διεξάγονται σε Ομίλους, ορίζονται με απόφαση της Επιτροπής Ανάπτυξης οι ΕΑΣ-ΤΕ ΣΕΓΑΣ που θα διοργανώσουν τα πρωταθλήματα. Η σύνθεση των Ομίλων καθορίζεται με την Γενική και τις Ειδικές Προκηρύξεις.
2. Η αλληλογραφία των σωματείων σχετικά με τα Διασυλλογικά Πρωταθλήματα, απευθύνεται απ' ευθείας από τα σωματεία στις Ενώσεις ή τις Τοπικές Επιτροπές. Τα καθήκοντα των ΕΑΣ-ΤΕ για τα Διασυλλογικά Πρωταθλήματα που θα διεξάγονται στην Περιφέρειά τους, είναι τα παρακάτω:
 - (α) Καταρτίζουν και κοινοποιούν στα σωματεία της περιφέρειάς τους, τις προκηρύξεις κάθε πρωταθλήματος είκοσι (20) μέρες το λιγότερο, πριν από την τέλεση του κάθε πρωταθλήματος. Αν πρόκειται για Ομίλους, κοινοποιούν την προκήρυξη στις ΕΑΣ-ΤΕ ΣΕΓΑΣ τριάντα (30) μέρες το λιγότερο πριν από την τέλεση του κάθε πρωταθλήματος και οι οποίες στη συνέχεια την κοινοποιούν στα σωματεία της περιφέρειάς τους.
 - (β) Εντός πέντε (5) ημερών μετά την ολοκλήρωση των αγώνων, θα πρέπει να στέλνουν στον ΣΕΓΑΣ τα πρωτότυπα πινάκια των αγώνων, καθώς επίσης και ότι προβλέπεται από την Γενική Προκήρυξη (βαθμολογίες πρωταθλήματος, Στατιστικά στοιχεία, Οικονομικό Απολογισμό των αγώνων, Κυρώσεις που τυχόν επιβλήθηκαν κλπ.).
 - (γ) Εντός δέκα (10) ημερών μετά την ολοκλήρωση των αγώνων, θα πρέπει να στέλνουν στα σωματεία της περιφέρειάς τους καθώς και στις ΕΑΣ-ΤΕ όταν πρόκειται για Ομίλους (οι οποίες στη συνέχεια θα τα κοινοποιήσουν αμέσως στα σωματεία της περιφέρειάς τους) τα πλήρη αποτελέσματα των αγώνων που διοργάνωσαν.
 - (δ) Ορίζουν τον τόπο τέλεσης των αγώνων και εκδίδουν την άδεια τους.

- (ε) Ορίζουν την Ελλανόδικο Επιτροπή.
- (στ) Με εισήγηση της Επιτροπής Κριτών της ΕΑΣ και έγκριση του ΔΣ της ΕΑΣ ορίζουν την Αγωνόδικο Επιτροπή.
- (ζ) Μεριμνούν για την Ιατρική κάλυψη των αγώνων.
- (η) Φροντίζουν για την Ηλεκτρονική Χρονομέτρηση των αγώνων καθώς και τον ορισμό των χειριστών του συστήματος χρονομέτρησης.

Τα Διασυλλογικά Πρωταθλήματα που διοργανώνονται είναι τα παρακάτω:

- ΔΙΑΣΥΛΛΟΓΙΚΟ ΠΡΩΤΑΘΛΗΜΑ ΑΝΔΡΩΝ-ΓΥΝΑΙΚΩΝ
 - ΔΙΑΣΥΛΛΟΓΙΚΟ ΠΡΩΤΑΘΛΗΜΑ ΠΑΙΔΩΝ-ΚΟΡΑΣΙΔΩΝ
 - ΔΙΑΣΥΛΛΟΓΙΚΟ ΠΡΩΤΑΘΛΗΜΑ ΠΑΜΠΑΙΔΩΝ Α΄ – ΠΑΓΚΟΡΑΣΙΔΩΝ Α΄
 - ΔΙΑΣΥΛΛΟΓΙΚΟ ΠΡΩΤΑΘΛΗΜΑ ΣΥΝΘΕΤΩΝ ΑΓΩΝΙΣΜΑΤΩΝ ΑΝΔΡΩΝ – ΓΥΝΑΙΚΩΝ, ΠΑΙΔΩΝ – ΚΟΡΑΣΙΔΩΝ
 - ΔΙΑΣΥΛΛΟΓΙΚΟ ΠΡΩΤΑΘΛΗΜΑ ΣΥΝΘΕΤΩΝ ΑΓΩΝΙΣΜΑΤΩΝ ΠΑΜΠΑΙΔΩΝ Α΄ – ΠΑΓΚΟΡΑΣΙΔΩΝ Α΄
 - ΔΙΑΣΥΛΛΟΓΙΚΟ ΠΡΩΤΑΘΛΗΜΑ ΣΥΝΘΕΤΩΝ ΑΓΩΝΙΣΜΑΤΩΝ ΠΑΜΠΑΙΔΩΝ Β΄ – ΠΑΓΚΟΡΑΣΙΔΩΝ Β΄ (ΕΑΡΙΝΗ ΦΑΣΗ)
 - ΔΙΑΣΥΛΛΟΓΙΚΟ ΠΡΩΤΑΘΛΗΜΑ ΠΑΜΠΑΙΔΩΝ Β΄ – ΠΑΓΚΟΡΑΣΙΔΩΝ Β΄ (ΕΑΡΙΝΗ ΦΑΣΗ και ΦΘΙΝΟΠΩΡΙΝΗ ΦΑΣΗ)
 - ΔΙΑΣΥΛΛΟΓΙΚΟ ΠΡΩΤΑΘΛΗΜΑ ΔΡΟΜΟΥ ΣΕ ΑΝΩΜΑΛΟ ΕΔΑΦΟΣ
3. Ο ακριβής χρόνος, ο τόπος διεξαγωγής καθώς και κάθε άλλο ζήτημα σχετικό με τις παραπάνω διοργανώσεις θα καθορίζονται με τη Γενική και τις Ειδικές Προκηρύξεις τις οποίες θα εκδίδει ο ΣΕΓΑΣ ή οι ΕΑΣ-ΤΕ και θα ανακοινώνονται στα Σωματεία.

ΑΡΘΡΟ 6

Γενικά

Με βάση τα ανωτέρω ο ΣΕΓΑΣ έχει την αποκλειστική αρμοδιότητα να διεξάγει και να εγκρίνει τους πάσης φύσεως αγώνες Στίβου που διεξάγονται στη Χώρα μας.

Αγώνες οι οποίοι διεξάγονται στη Χώρα μας είναι:

- (α) Εντός σταδίου (Πανελλήνιοι, Διασυλλογικοί, Ημερίδες ή άλλοι αγώνες, Σχολικοί και Στρατιωτικοί, Διεθνείς-Meetings)
- (β) Εκτός σταδίου
 - Ολυμπιακά αγωνίσματα (Μαραθώνιος, Βάδην)
 - δρόμοι σε Ανώμαλο έδαφος σε επίσημες αποστάσεις
 - δρόμοι σε βουνό
 - διάφοροι δρόμοι στις πόλεις και ημιμαραθώνιοι

Για όλους τους παραπάνω αγώνες χρειάζεται απαραίτητα η έγκριση της Ομοσπονδίας, η δε υποβολή της πρότασης διοργάνωσης θα πρέπει να υποβάλλεται κατά τους μήνες Σεπτέμβριο - Οκτώβριο οπότε και καταρτίζεται το Καλεντάρι για να περιλαμβάνονται σε αυτό. Σε εξαιρετικές περιπτώσεις, για αγώνες που δεν περιλαμβάνονται στο Καλεντάρι, θα πρέπει να υποβάλλεται πλήρης φάκελος με αίτημα στον ΣΕΓΑΣ για έγκριση και έκδοση σχετικής άδειας διεξαγωγής τους ένα μήνα πριν την τέλεση του αγώνα.

Σε κάθε περίπτωση για όλους τους παραπάνω αγώνες, είτε αυτοί διεξάγονται στο λεκανοπέδιο της Αττικής, ή στην περιφέρεια, ΟΡΓΑΝΩΤΗΣ δεν μπορεί να είναι άλλος πλην του ΣΕΓΑΣ , ή τις ΕΑΣ-ΤΕ ΣΕΓΑΣ, ή ΣΩΜΑΤΕΙΟ Μέλος του, μετά από έγκριση του ΣΕΓΑΣ.

Άλλοι φορείς (π.χ. Τοπική Αυτοδιοίκηση, Εκπαιδευτικά Ιδρύματα) μπορούν να περιλαμβάνονται στους οργανωτές με την μορφή του συνδιοργανωτή ή του Οργανωτή κατόπιν έγκρισης του ΣΕΓΑΣ.

Λαϊκοί αγώνες κάθε μορφής εφόσον δεν γίνονται εντός σταδίου, δεν περιλαμβάνονται στους ανωτέρω εκτός Σταδίου αγώνες και δεν μετέχουν σε αυτούς αλλοδαποί Αθλητές, μπορούν να διεξάγονται από άλλον φορέα χωρίς την έγκριση και τη συμμετοχή στην διοργάνωση του ΣΕΓΑΣ, των ΕΑΣ-ΤΕ ΣΕΓΑΣ και ΣΩΜΑΤΕΙΩΝ.

1. Όλοι οι αγώνες και τα πρωταθλήματα θα διεξάγονται σύμφωνα με τους ισχύοντες κανονισμούς αγώνων στίβου της IAAF.
Ο ΣΕΓΑΣ διατηρεί το δικαίωμα να τροποποιεί μερικώς τους κανονισμούς υπό την προϋπόθεση ότι οι τροποποιήσεις αυτές θα συμπεριλαμβάνονται στη Γενική ή στις Ειδικές Προκηρύξεις.
2. Σε όλους τους αγώνες που διεξάγονται με την ευθύνη ή την έγκριση του ΣΕΓΑΣ των ΕΑΣ ή των ΤΕ δικαιούνται να συμμετάσχουν μόνο αθλητές ή αθλήτριες οι οποίοι είναι

γραμμένοι στα μητρώα αθλούμενων μελών του ΣΕΓΑΣ και έχουν δελτίο αθλητικής ιδιότητας και υγείας αθλητού ή αθλήτριας Στίβου. Εξαίρεση θα γίνεται μόνο σε Αγώνες εκτός Σταδίου και εφόσον υπάρχει ρητή πρόβλεψη στην προκήρυξη των Αγώνων.

Σε περίπτωση τέλεσης τοπικών αγώνων κατά την διάρκεια των οποίων τα σωματεία επιθυμούν να μετέχουν αθλητές, Έλληνες ή αλλοδαποί, που δεν τυγχάνουν κάτοχοι δελτίου αθλητού στίβου σύμφωνα με τα ανωτέρω, οφείλουν απαραίτητα να ζητήσουν την έγκριση του ΣΕΓΑΣ.

3. Ο ΣΕΓΑΣ δύναται να περικόπτει ή να διακόπτει για ορισμένο χρονικό διάστημα την καταβολή επιχορήγησης σε αθλητικό σωματείο που συμμετείχε σε αγώνες ή διοργάνωσε αγώνες χωρίς την έγκριση του (άρθρο 7 παρ. 7 νομ. 2725/1999). Οι αγώνες αυτοί δεν θεωρούνται επίσημοι και δεν αναγνωρίζονται τα αποτελέσματα.

ΚΕΦΑΛΑΙΟ Β΄ (ΑΡΘΡΑ 7 – 9)

Προκηρύξεις Πρωταθλημάτων

ΑΡΘΡΟ 7

Γενική Προκήρυξη

1. Πριν την έναρξη κάθε αγωνιστικής περιόδου και σε κάθε περίπτωση μέχρι τον μήνα Δεκέμβριο έκαστου έτους, καταρτίζεται από τον ΣΕΓΑΣ η Γενική Προκήρυξη Διεξαγωγής Πρωταθλημάτων, της αρμοδιότητάς του.
2. Η Γενική Προκήρυξη κοινοποιείται από τον ΣΕΓΑΣ σε όλα τα Σωματεία-μέλη του ένα μήνα πριν από την έναρξη της αγωνιστικής περιόδου.
3. Στην Γενική προκήρυξη πρέπει να περιλαμβάνονται:
 - (α) Τα πρωταθλήματα όλων των κατηγοριών που προκηρύσσονται.
 - (β) Οι οικονομικοί όροι κάθε πρωταθλήματος.
 - (γ) Οι τυχόν όροι και προϋποθέσεις διεξαγωγής που δεν προβλέπονται από τον παρόντα κανονισμό.

ΑΡΘΡΟ 8
Ειδικές Προκηρύξεις

1. Οι Ειδικές Προκηρύξεις των Πρωταθλημάτων της αρμοδιότητας του ΣΕΓΑΣ, καταρτίζονται από την Ομοσπονδία, κατόπιν πρότασης της αρμόδιας Επιτροπής (Ανάπτυξης, Υψηλού Αθλητισμού, Κριτών κλπ) και έγκριση του ΔΣ του ΣΕΓΑΣ.
2. Οι Ειδικές Προκηρύξεις των Πρωταθλημάτων της αρμοδιότητας των ΕΑΣ-ΤΕ ΣΕΓΑΣ, καταρτίζονται από τις ΕΑΣ-ΤΕ, κατόπιν εισήγησης του Τεχνικού Συμβούλου της ΕΑΣ-ΤΕ και σε συνεργασία με την Επιτροπή Κριτών της ΕΑΣ-ΤΕ.
3. Κάθε Ειδική Προκήρυξη, κοινοποιείται στα σωματεία από τον αρμόδιο φορέα που την εξέδωσε δεκαπέντε (15) τουλάχιστον ημέρες πριν από την προβλεπόμενη έναρξη κάθε αγώνα.
4. Η Ειδική Προκήρυξη περιλαμβάνει:
 - (α) Την κατηγορία του συγκεκριμένου πρωταθλήματος.
 - (β) Τον υπεύθυνο φορέα για την οργάνωση και διεξαγωγή των συγκεκριμένων αγώνων.
 - (γ) Τα αγωνίσματα και το ωρολόγιο πρόγραμμα του πρωταθλήματος.
 - (δ) Την προθεσμία υποβολής δηλώσεων συμμετοχής.
 - (ε) Το δικαίωμα συμμετοχής Σωματείων και αθλητών.
 - (στ) Τον τόπο διεξαγωγής των αγώνων.
 - (ζ) Τους Οικονομικούς όρους του πρωταθλήματος.
 - (η) Κάθε άλλο θέμα που αφορά τους αγώνες.
 - (θ) Έντυπα δηλώσεων συμμετοχής. (Για τη συμμετοχή στο πρωτάθλημα, απαιτείται υποβολή δήλωσης συμμετοχής με την οποία, εκτός των άλλων, το σωματείο δηλώνει ανεπιφύλακτα ότι αποδέχεται τους όρους της Γενικής και Ειδικής προκήρυξης και την εφαρμογή των κανονισμών του ΣΕΓΑΣ).

ΑΡΘΡΟ 9
Γενικά περί Προκηρύξεων

1. Κάθε Ειδική Προκήρυξη πρέπει να είναι εναρμονισμένη στο πνεύμα και στο γράμμα της Γενικής Προκήρυξης Αγώνων του ΣΕΓΑΣ και κάθε προκήρυξη (Γενική ή Ειδική) εναρμονισμένη

- στις διατάξεις του παρόντος και των λοιπών κανονισμών του καταστατικού του ΣΕΓΑΣ και της αθλητικής νομοθεσίας.
2. Εάν συντρέχει ειδικός λόγος που αποκλείει εφαρμογή διάταξης του παρόντος Κανονισμού, πρέπει αφ' ενός να αναφέρεται ρητά στην Προκήρυξη, αφ' ετέρου να υπάρχει ειδική απόφαση του ΔΣ του ΣΕΓΑΣ.
 3. Κάθε θέμα που δεν προβλέπεται από τις προκηρύξεις ή τον παρόντα κανονισμό, αρμόδιο να αποφασίσει είναι το ΔΣ του ΣΕΓΑΣ.

ΚΕΦΑΛΑΙΟ Γ' (ΑΡΘΡΑ 10 – 13)

Σωματεία- Αθλητές- Προπονητές

ΑΡΘΡΟ 10

Υποχρεώσεις Σωματείων

1. Τα σωματεία υποχρεούνται να δηλώσουν την συμμετοχή των αθλητών – αθλητριών στα διάφορα πρωταθλήματα όπως τα χρονικά όρια των προκηρύξεων ορίζουν, σε αντίθετη δε περίπτωση αποκλείονται των αγώνων. Στις δηλώσεις συμμετοχής πρέπει να αναγράφονται όλα τα στοιχεία που το υπόδειγμα της δήλωσης ορίζει.
2. Τα σωματεία με τους αθλητές τους θα πρέπει να προσέρχονται στους αγώνες, ανεξάρτητα με την πιθανή δυσχερή κατάσταση που επικρατεί αναφορικά με την μετακίνησή τους προς το στάδιο ή την πιθανή κακή αγωνιστική κατάσταση του στίβου και της κονίστρας. Η καταλληλότητα του στίβου και της κονίστρας θα αποφασισθεί λίγο πριν την έναρξη των αγώνων από τον Αλυτάρχη σε συνεργασία με τον Τεχνικό υπεύθυνο των αγώνων. Για εξαιρετικές περιπτώσεις καιρικών συνθηκών, (π.χ. χιόνι, κατακλυσμός, απαγορευτικών πλοίων, τροχαίων ατυχημάτων, απεργιών, κλπ.), μπορεί η διοργανώτρια αρχή να αναβάλλει ή να μεταθέσει τους αγώνες, ακόμη και να τροποποιήσει το αγωνιστικό πρόγραμμα, αφού πρώτα ενημερώσει και λάβει έγκριση από την Επιτροπή Ανάπτυξης.
3. Τα σωματεία πρέπει να μεριμνούν ώστε οι αθλητές τους να δηλώνονται στη γραμματεία των αγώνων και να προσέρχονται στην αίθουσα κλήσης με τα δελτία αθλητικής ιδιότητας.

4. Απαγορεύεται η αλλαγή της έδρας ενός σωματείου της δύναμης του ΣΕΓΑΣ και της ΕΑΣ, μετά τον καθορισμό των ομίλων και την έκδοση της Γενικής Προκήρυξης των πρωταθλημάτων. Σωματείο που θα αλλάζει τις καταστατικές του διατάξεις, που αφορούν την αλλαγή της έδρας του, θα εντάσσεται ως νέο σωματείο, στην αμέσως επόμενη αγωνιστική περίοδο.

ΑΡΘΡΟ 11

Αθλητές δικαιούμενοι συμμετοχής

Σε όλα τα πρωταθλήματα (διασυλλογικά, πανελλήνια), τους δρόμους σε ανώμαλο έδαφος ή τους Επώνυμους Τοπικούς αγώνες καθώς και τις Διεθνείς συναντήσεις, δικαιούνται συμμετοχής αθλητές-τριες που ανήκουν σε σωματεία μέλη του ΣΕΓΑΣ και είναι κάτοχοι δελτίου αθλητικής ιδιότητας αθλητού-τριας στίβου που έχει εκδώσει ο ΣΕΓΑΣ. Τα δελτία αυτά πρέπει να έχουν εκδοθεί σύμφωνα με τον κανονισμό εγγραφών και μετεγγραφών καθώς και της εγκυκλίου του ΣΕΓΑΣ.

Επιπλέον, στα δελτία αθλητικής ιδιότητας αθλητού ή αθλήτριας στίβου πρέπει να υπάρχει ιατρική θεώρηση, σύμφωνα με τα οριζόμενα στο άρθρο 33 παρ. 9 του νόμου 2725/99. Αν το σωματείο δεν προσκομίσει πριν την έναρξη των αγώνων νόμιμα θεωρημένα, κατά τα παραπάνω, δελτία, ο Τεχνικός Υπεύθυνος είναι υποχρεωμένος να μην επιτρέψει την συμμετοχή των αθλητών ή αθλητριών που δεν πληρούν τις παραπάνω προϋποθέσεις.

1. Αλλοδαποί, ομογενείς, υπήκοοι Κρατών – Μελών της Ευρωπαϊκής Ένωσης (Ε.Ε.) και λοιποί μη Έλληνες αθλητές δικαιούνται συμμετοχής στα διάφορα πρωταθλήματα (διασυλλογικά ή πανελλήνια), υπό τους όρους και τις προϋποθέσεις που καθορίζονται από τις διατάξεις του Κανονισμού εγγραφών-μετεγγραφών και της Εγκυκλίου εγγραφών αλλοδαπών και ομογενών αθλητών του ΣΕΓΑΣ και των σχετικών Υπουργικών Αποφάσεων.
2. Δεν δικαιούται συμμετοχής αθλητής ή αθλήτρια που έχει τιμωρηθεί από τα Πειθαρχικά και δικαιοδοτικά όργανα του ΣΕΓΑΣ, και για όσο διάστημα διαρκεί η ποινή τους.
3. Στα αξιολογούμενα πρωταθλήματα (Πανελλήνια – Διασυλλογικά), οι βαθμοί που απορρέουν από την κατάταξη των αθλητών-τριών που αποκτήθηκαν την τελευταία μετεγγραφική

περίοδο καθ' υπέρβαση των διατάξεων του Κανονισμού Εγγραφών – Μετεγγραφών ΣΕΓΑΣ και των οποίων οι σχετικές αιτήσεις είχαν απορριφθεί από την Επιτροπή Μετεγγραφών, δεν προσμετρώνται στην βαθμολογία του πρωταθλήματος και στην ετήσια αξιολόγηση του σωματείου.

ΑΡΘΡΟ 12 Προπονητές

Όλα τα σωματεία που μετέχουν στα πρωταθλήματα (διασυλλογικά ή πανελλήνια) είναι υποχρεωμένα να δηλώσουν τους προπονητές που απασχολούν για την εκγύμναση των αθλητών ή αθλητριών τους στην αρχή κάθε περιόδου και όχι αργότερα της 15^{ης} Δεκεμβρίου κάθε έτους. Προπονητής ο οποίος δηλώνεται για πρώτη φορά στον ΣΕΓΑΣ σαν προπονητής σωματείου του στίβου θα πρέπει να επισυνάπτει την άδεια εξασκήσεως επαγγέλματος.

Σημ.: Δεν επιτρέπεται να ασκεί χρέη προπονητού όποιος δεν πληρεί τις προϋποθέσεις του νόμου.

ΚΕΦΑΛΑΙΟ Δ' (ΑΡΘΡΑ 13 – 17)

Ελλανόδικος Επιτροπή - Τεχνικός Υπεύθυνος - Παρατηρητές-
- Κριτές- Πινάκια Αγώνων

ΑΡΘΡΟ 13 Ελλανόδικος επιτροπή

Οι πρωταρχικές αρμοδιότητες της επιτροπής αυτής είναι η εκδίκαση όλων των ενστάσεων σύμφωνα με το άρθρο 146 των κανονισμών αγώνων στίβου, καθώς και όλων εκείνων των θεμάτων που προκύπτουν κατά τη διάρκεια των αγώνων και υποβάλλονται σε αυτήν για κρίση. Οι αποφάσεις της Ελλανοδίκου Επιτροπής είναι **τελεσίδικες**.

Τα μέλη της επιτροπής αποχωρούν από τους αγώνες μετά το πέρας των 30' από την ανακοίνωση του τελευταίου αγωνίσματος και αφού ενημερωθούν από τον Αλυτάρχη για την ύπαρξη τυχόν ένστασης.

ΑΡΘΡΟ 14

Τεχνικός υπεύθυνος (εκπρόσωπος) Πανελληνίων Πρωταθλημάτων και άλλων αγώνων

Τεχνικός υπεύθυνος, σύμφωνα με το Άρθρο 112 των Κανονισμών Αγώνων Στίβου, των Πανελληνίων Πρωταθλημάτων, ορίζεται ένας από τους Επιτελικούς Τεχνικούς Συμβούλους της Επιτροπής Ανάπτυξης της Ομοσπονδίας. Για τους Διεθνείς Αγώνες αντίστοιχα, ορίζεται ο Τεχνικός της Επιτροπής Αγώνων. Ο Τεχνικός Σύμβουλος της ΕΑΣ-ΤΕ ΣΕΓΑΣ ορίζεται Τεχνικός Υπεύθυνος, για τους αγώνες των διασυλλογικών πρωταθλημάτων και κάθε μορφής τοπικών αγώνων που διεξάγονται στην περιοχή ευθύνης της ΕΑΣ-ΤΕ ΣΕΓΑΣ. Ο Τεχνικός Υπεύθυνος έχει την τελική ευθύνη, για τις συμμετοχές στα Πρωταθλήματα ή στους Αγώνες σύμφωνα με το Άρθρο 112 του ίδιου κανονισμού. Έχει το δικαίωμα να απορρίπτει μια συμμετοχή σύμφωνα με τους ειδικούς όρους της Προκήρυξης.

Οι ενστάσεις που αφορούν το δικαίωμα συμμετοχής ενός αθλητή, πρέπει να λύνονται, πριν την έναρξη του αγώνα με τον Τεχνικό Υπεύθυνο. Από την στιγμή που ο Τεχνικός Υπεύθυνος λαμβάνει μια απόφαση, θα υπάρχει δικαίωμα έφεσης προς την Ελλανόδικο Επιτροπή, πριν την έναρξη όμως του πρώτου αγωνίσματος. Αν το θέμα δεν διευθετηθεί ικανοποιητικά, από την Ελλανόδικο Επιτροπή πριν από τον αγώνα, ο αθλητής θα έχει το δικαίωμα συμμετοχής «υπό αίρεση» και το αίτημα διαβιβάζεται στην Επιτροπή Ελέγχου Αποτελεσμάτων του Κεντρικού ΣΕΓΑΣ.

Ο Τεχνικός Υπεύθυνος έχει την ευθύνη για την τήρηση του ωρολογίου προγράμματος σύμφωνα με την προκήρυξη ή για τυχόν τροποποίησής του, ανάλογα με τις υπάρχουσες συνθήκες, συνεργαζόμενος με τον Αλυτάρχη των αγώνων.

Πριν την έναρξη των αγώνων προεδρεύει της Τεχνικής Σύσκεψης με τους εκπροσώπους της Οργανωτικής και της Αγωνοδίκου Επιτροπής καθώς και τον επικεφαλής υπηρεσίας του ΣΕΓΑΣ.

Είναι υπεύθυνος για την βαθμολογία κάθε αγωνίσματος καθώς και της τελικής βαθμολογίας του πρωταθλήματος ή του αγώνα.

Εισέρχεται και παραμένει σε όλους τους χώρους οργάνωσης και διεξαγωγής των Αγώνων, όταν το κρίνει ο ίδιος απαραίτητο, για την εκτέλεση των καθηκόντων του και για την εύρυθμη διεξαγωγή των Αγώνων.

ΑΡΘΡΟ 15
Κριτές Αγώνων

1. Η κρίση όλων των αγώνων γίνεται, όπως προβλέπεται στον κανονισμό Κριτών, με επίσημους κριτές των συνδέσμων κριτών της χώρας. Η αγωνόδικος επιτροπή ορίζεται, για μεν τα Πανελλήνια πρωταθλήματα, τους Διεθνείς αγώνες, Βαλκανικούς αγώνες, Διασυλλογικά πρωταθλήματα Αττικής (που διεξάγονται σε ομίλους), με απόφαση του Δ.Σ. του ΣΕΓΑΣ, μετά από εισήγηση της Κεντρικής Επιτροπής Κριτών και για δε τα Διασυλλογικά πρωταθλήματα καθώς και τους τοπικούς ή Επώνυμους Περιφερειακούς αγώνες από την διοργανώτρια ΕΑΣ, μετά από εισήγηση της αντίστοιχης τοπικής Επιτροπής Κριτών.
2. Σε περίπτωση πλαστοπροσωπίας ο Αλυτάρχης των αγώνων οφείλει να μην επιστρέψει το δελτίο αθλητή ή αθλήτριας, να γράψει στο πινάκιο του αγώνα τα συμβάντα, και μαζί να αποσταλούν στον Κεντρικό ΣΕΓΑΣ.
3. Σε περιπτώσεις πειθαρχικών παραπτωμάτων αθλητών, παραγόντων, προπονητών κλπ, οι κριτές είναι υποχρεωμένοι να αναγράφουν στο πινάκιο των αγώνων τα σχετικά, με κάθε λεπτομέρεια και εντός 24 ωρών να υποβάλλουν στον Κεντρικό ΣΕΓΑΣ έκθεση για τα συμβάντα.

ΑΡΘΡΟ 16
Παρατηρητές Αγώνων

Ο Παρατηρητής των Διασυλλογικών Πρωταθλημάτων ορίζεται από το Δ.Σ. του ΣΕΓΑΣ και είναι εντεταλμένο όργανο της Ομοσπονδίας. Τα καθήκοντά του είναι αφενός μεν να παρατηρήσει ό,τι αφορά τους αγώνες, αφετέρου δε να συμβουλευσει, εφόσον του ζητηθεί, για τη σωστότερη διοργάνωση των αγώνων, τα στελέχη μας που είναι η Οργανωτική Επιτροπή, ο Τεχνικός Σύμβουλος, η Αγωνόδικος και τους επίσημους Εκπροσώπους των σωματείων.

Πριν την έναρξη των αγώνων παραλαμβάνει από την διοργανώτρια ΕΑΣ φάκελο που περιέχει, προκήρυξη των αγώνων, ωρολόγιο πρόγραμμα και Αγωνόδικο Επιτροπή. Μετά το τέλος των αγώνων παραλαμβάνει με πρωτόκολλο παραλαβής και παράδοσης από τον Αλυτάρχη, αντίγραφα των πινακίων κλειστά και υπογεγραμμένα, κατάσταση παρουσίας κριτών.

Από τον Τεχνικό Υπεύθυνο παραλαμβάνει τη βαθμολογία των αγώνων και από την Ελλανόδικο Επιτροπή, αντίγραφα ένστασεων αν υπάρχουν. Επίσης συντάσσει έκθεση στην οποία αναφέρει τυχόν παρατηρήσεις του.

Συνεργάζεται με τον Τεχνικό Υπεύθυνο και τον Αλυτάρχη των αγώνων, οι οποίοι οφείλουν να του παρέχουν ότι χρειάζεται για την εκτέλεση των καθηκόντων του. Μπορεί να μετακινείται εντός του αγωνιστικού χώρου συνοδευόμενος από τον Αλυτάρχη ή τον Τεχνικό Υπεύθυνο των αγώνων καθώς και στο χώρο της Γραμματείας, της εκφώνησης των αποτελεσμάτων και της Αίθουσας Κλήσης.

Ακόμη με ευθύνη του μετά το πέρας των αγώνων, παραλαμβάνει και αποστέλλει, αντίγραφα των πινακίων των αγώνων και τα αποτελέσματα στον Κεντρικό ΣΕΓΑΣ (Επιτροπή Ελέγχου) για σχετική ενημέρωση και έλεγχο.

ΑΡΘΡΟ 17

Πινάκια Αγώνων

1. Τα πινάκια των αγώνων εκδίδονται και βιβλιοδετούνται από τον ΣΕΓΑΣ, από τον οποίο και τα προμηθεύονται οι ΕΑΣ-ΤΕ ΣΕΓΑΣ και τα σωματεία.
2. Τα πινάκια των αγώνων συντάσσονται σε τετραπλούν. Το πρωτότυπο το στέλνεται εντός πέντε (5) ημερών στον Κεντρικό ΣΕΓΑΣ, το δεύτερο αντίγραφο το παίρνει η ΕΑΣ-ΤΕ, το τρίτο δίδεται στον Παρατηρητή των αγώνων και το τελευταίο το παίρνει η διοργανώτρια αρχή.
3. Το πινάκιο συντάσσεται από τον αρμόδιο κριτή του αγωνίσματος, σύμφωνα με τους κανονισμούς. Κατά την διάρκεια του αγώνα επιτρέπεται η διόρθωσή του μόνο με την έγκριση του αρμόδιου εφόρου του αγωνίσματος και μετά από ενημέρωση των ενδιαφερομένων αθλητών-τριών. Κάθε διόρθωση πρέπει να γίνεται ευθύς αμέσως διαπιστωθεί το λάθος και απαραίτητα να μονογράφεται από τους κριτές και τον έφορο του αγωνίσματος.
4. Μετά το τέλος κάθε αγωνίσματος ακολουθεί η διαδικασία για το κλείσιμο του πινακίου του αγώνα. Ο σημειωτής-κριτής διαγράφει τυχόν αθλητές-τριες που δεν μετείχαν του αγώνα αν και γραμμένοι, διαγράφει με ένα σημείο X το υπόλοιπο λευκό πινάκιο και το δίνει για υπογραφή στους υπόλοιπους κριτές και

στον έφορο του αγωνίσματος. Τέλος υπογράφεται από τον Αλυτάρχη των αγώνων.

5. Ειδικά τα πινάκια των δρόμων θα πρέπει να έχουν μαζί συρραμμένο το αποτέλεσμα του Φώτο-Φίνις (ΑΑΗΧ).
6. Πινάκια που θα αποστέλλονται στον Κεντρικό ΣΕΓΑΣ θα πρέπει να έχουν μαζί και τα αποτελέσματα των αγώνων δακτυλογραφημένα.

ΚΕΦΑΛΑΙΟ Ε΄ (ΑΡΘΡΑ 18 – 19)

Αξιολόγηση- Αναβολές Αγώνων

ΑΡΘΡΟ 18

Ετήσια Αξιολόγηση Σωματείων

1. Κάθε έτος και μετά το τέλος της αγωνιστικής περιόδου ο ΣΕΓΑΣ εκδίδει την ετήσια αξιολόγηση των σωματείων του, η οποία καθορίζεται από τους βαθμούς που τα σωματεία συγκεντρώνουν στα πρωταθλήματα εκείνα τα οποία έχουν χαρακτηριστεί αξιολογημένα. Αυτά είναι:
 - (α) Διασυλλογικά
 - 1) Ανδρών-Γυναικών, 2) Παίδων-Κορασίδων, 3) Παμπαίδων Α΄-Παγκορασίδων Α΄, 4) Παμπαίδων Β΄-Παγκορασίδων Β΄ (ατομικά και τρίαθλα-Εαρινή και Φθινοπωρινή φάση), 5) Συνθέτων Ανδρών-Γυναικών, Παίδων-Κορασίδων, 6) Συνθέτων Παμπαίδων Α΄-Παγκορασίδων Α΄, 7) Δρόμου σε ανώμαλο έδαφος όλων των κατηγοριών (εκτός της κατηγορίας Παμπαίδων Β΄-Παγκορασίδων Β΄).
 - (β) Πανελλήνια
 - 1) Ανδρών-Γυναικών, 2) Νέων-Νέες κάτω των 23 ετών, 3) Εφήβων-Νεανίδων 4) Παίδων-Κορασίδων, 5) Παμπαίδων Α΄-Παγκορασίδων Α΄, 6) Δρόμου σε ανώμαλο έδαφος όλων των κατηγοριών (εκτός της κατηγορίας Παμπαίδων Β΄-Παγκορασίδων Β΄).
2. Τα ποσοστά της αξιολόγησης των πρωταθλημάτων βάσει του συνολικού ποσού καθορίζονται κάθε έτος με απόφαση του Δ.Σ. του ΣΕΓΑΣ και αναλυτικά αναφέρονται στο σχεδιασμό.
3. Στην ετήσια αξιολόγηση των σωματείων προστίθενται ακόμη και οι βαθμοί που δίδονται σε αθλητές που μετέχουν των Εθνικών

ομάδων όταν διεξάγονται τις ίδιες ημερομηνίες αξιολογημένοι αγώνες, όπως αναφέρεται στην Γενική Προκήρυξη Πρωταθλημάτων.

ΑΡΘΡΟ 19

Αναβολές Αγώνων

1. Καμία αναβολή αγώνα δεν μπορεί να γίνει (εκτός των περιπτώσεων του άρθρου 11 παράγραφος 2 του παρόντος κανονισμού) αν δεν ενημερωθεί πρώτα η Επιτροπή Ανάπτυξης και δοθεί γραπτή άδεια της διοργανωτές.
2. Για να αναβληθούν αγώνες που συμπεριλαμβάνονται της αξιολογημένους αγώνες της Ομοσπονδίας, ή να γίνει αλλαγή της ημερομηνίας τέλεσης της, θα πρέπει οι διοργανωτές να έχουν πάρει γραπτή άδεια της Επιτροπής Ανάπτυξης, αλλιώς αυτοί θα θεωρούνται ως μη γενόμενοι.

ΚΕΦΑΛΑΙΟ ΣΤ΄ (ΑΡΘΡΑ 20 – 26)

Επιτροπή Ελέγχου Πρωταθλημάτων - Κυρώσεις ΕΑΣ-ΤΕ - Κυρώσεις στα μέλη Διοικήσεων ΕΑΣ-ΤΕ και Σωματείων - Κυρώσεις αθλητών - Κυρώσεις σωματείων - Κυρώσεις Φιλάθλων - Κυρώσεις Προπονητών

ΑΡΘΡΟ 20

Επιτροπή Ελέγχου – Κυρώσεις – Αρνητική Βαθμολογία

Η Επιτροπή Ελέγχου και σωστής διεξαγωγής των διασυλλογικών και πανελληνίων αγώνων αποτελείται από υπηρεσιακά μέλη της επιτροπής ανάπτυξης και της στατιστικής υπηρεσίας, με πρόεδρο ένα μέλος του Δ.Σ. του Σ.Ε.Γ.Α.Σ.

Έτσι, εκτός των ακυρώσεων που μπορεί να γίνουν κατά τη διάρκεια των αγώνων για διάφορους λόγους, (αντικανονική συμμετοχή, με βάση τη γενική ή την ειδική προκήρυξη ή το γενικό κανονισμό οργάνωσης και διεξαγωγής πρωταθλημάτων), θα γίνεται έλεγχος και μετά το πέρας των αγώνων, από την επιτροπή ελέγχου.

|| Οι κυρώσεις που επιβάλλονται θα αναφέρονται στη Γενική προκήρυξη των πρωταθλημάτων και θα αφορούν:

1. Τιμωρία αθλητών
2. Τιμωρία συλλόγων
- || 3. Αφαίρεση ή μη προσμέτρηση βαθμών αξιολόγησης

4. Αφαίρεση ή μη προσμέτρηση βαθμών πρωταθλήματος
Ειδικά σε περίπτωση ΠΛΑΣΤΟΠΡΟΣΩΠΙΑΣ ή ΠΑΡΑΠΟΙΗΣΗΣ
ΤΩΝ ΣΤΟΙΧΕΙΩΝ ΜΕ ΤΑ ΟΠΟΙΑ ΔΗΛΩΝΕΤΑΙ Ο ΑΘΛΗΤΗΣ-
ΤΡΙΑ, θα παραπέμπονται στη Δικαστική Επιτροπή του ΣΕΓΑΣ ο
αθλητής, ο υπεύθυνος προπονητής καθώς και το Σωματείο. Σε
περιπτώσεις αφαίρεσης βαθμών αξιολόγησης, γίνεται απαραίτητα
διόρθωση της βαθμολογίας.

ΑΡΘΡΟ 21

Κυρώσεις ΕΑΣ-ΤΕ

ΕΑΣ ή ΤΕ που παραπέμπονται για διάφορους λόγους στη Δικαστική
Επιτροπή μπορούν να τους επιβληθούν οι παρακάτω ποινές:

1. Γραπτή επίπληξη.
2. Γραπτή επίπληξη και ανακοίνωση σε όλες τις ΕΑΣ-ΤΕ.
3. Διακοπή της επιχορήγησης.
4. Αναστολή χρηματοδότησης.

ΑΡΘΡΟ 22

Κυρώσεις στα μέλη Διοικήσεων ΕΑΣ-ΤΕ και Σωματείων

Μέλη Διοικήσεων ΕΑΣ-ΤΕ και σωματείων που παραπέμπονται για
διάφορους λόγους στη Δικαστική Επιτροπή μπορούν να τους
επιβληθούν οι παρακάτω ποινές:

1. Γραπτή επίπληξη.
2. Γραπτή επίπληξη και ανακοίνωση σε όλα τα σωματεία και τις
ΕΑΣ-ΤΕ.
3. Απαγόρευση εισόδου σε αγωνιστικούς χώρους, προσωρινά ή
οριστικά.
4. Παραπομπή στην Ε.ΦΙ.Π. (Επιτροπή Φιλάθλου Πνεύματος)
σύμφωνα με τις διατάξεις της Νομοθεσίας που ισχύει.

ΑΡΘΡΟ 23

Κυρώσεις αθλητών

Στους αθλητές ή αθλήτριες που παραπέμπονται για διάφορους λόγους
στη Δικαστική Επιτροπή μπορούν να επιβληθούν οι παρακάτω
ποινές:

1. Γραπτή επίπληξη.

2. Γραπτή επίπληξη και ανακοίνωση σε όλα τα σωματεία και τις ΕΑΣ-ΤΕ.
3. Προσωρινή αποβολή από τους αγώνες, επίσημους και ανεπίσημους, μέχρι δύο (2) χρόνια.
4. Διαγραφή από τα Μητρώα του ΣΕΓΑΣ.
- || 5. Διακοπή παροχών από τον ΣΕΓΑΣ.

ΑΡΘΡΟ 24

Κυρώσεις σωματείων

Σωματεία που παραπέμπονται για διαφόρους λόγους στη Δικαστική Επιτροπή μπορούν να τους επιβληθούν οι παρακάτω ποινές:

1. Γραπτή επίπληξη.
2. Γραπτή επίπληξη και ανακοίνωση στα σωματεία και τις ΕΑΣ-ΤΕ.
3. Χρηματικό πρόστιμο μέχρι 500,00 Ευρώ.
4. Προσωρινός αποκλεισμός μέχρι ένα (1) χρόνο από κάθε επίσημη διοργάνωση.
5. Διακοπή της επιχορήγησης όσον αφορά τα έξοδα μετακίνησης ή τους μισθούς των προπονητών.
6. Αφαίρεση βαθμών αξιολόγησης ανάλογα την περίπτωση και όπως περιγράφεται στην Γενική Προκήρυξη.

ΑΡΘΡΟ 25

Κυρώσεις Φιλάθλων

Φίλαθλοι που παραπέμπονται για διαφόρους λόγους στη Δικαστική Επιτροπή μπορούν να τους επιβληθούν οι παρακάτω ποινές:

1. Γραπτή επίπληξη.
2. Γραπτή επίπληξη και ανακοίνωση στα σωματεία και τις ΕΑΣ-ΤΕ
3. Απαγόρευση εισόδου σε αγωνιστικούς χώρους, προσωρινά ή οριστικά, όταν γίνονται αγώνες.
4. Παραπομπή στην Ε.Φ.Ι.Π. σύμφωνα με τις διατάξεις της νομοθεσίας που ισχύει.

ΑΡΘΡΟ 26

Κυρώσεις Προπονητών

Στους προπονητές που παραπέμπονται για διαφόρους λόγους στη Δικαστική Επιτροπή μπορούν να επιβληθούν οι παρακάτω ποινές:

1. Γραπτή επίπληξη.

2. Γραπτή επίπληξη και ανακοίνωση σ' όλα τα σωματεία και τις ΕΑΣ-ΤΕ.
3. Διακοπή του συμβολαίου του συγκεκριμένου προπονητή.
4. Παραπομπή στην Ε.ΦΙ.Π. σύμφωνα με τις διατάξεις της νομοθεσίας που ισχύει.
5. Διακοπή χρηματοδότησης Συμβολαίου.

||

ΚΕΦΑΛΑΙΟ Ζ' (ΑΡΘΡΑ 27 – 28)

Ενστάσεις, Εφέσεις - Προσφυγές

ΑΡΘΡΟ 27

Ενστάσεις

1. Οποιαδήποτε ένσταση που αφορά αγωνιστικούς λόγους γίνεται βάσει των ισχυόντων κανονισμών της IAAF.
2. Για αντικανονική συμμετοχή αθλητή-τριας να αναφέρεται απαραίτητα ονοματεπώνυμο αθλητή-τριας και αναλυτικά οι λόγοι.
Οι ενστάσεις αυτές πρέπει να είναι συγκεκριμένες, υποβάλλονται δε πριν από την έναρξη του αγωνίσματος ή και ενώ διεξάγεται και μέχρι 30 λεπτά μετά από την επίσημη ανακοίνωση του αποτελέσματος του αγωνίσματος αυτού, σημειώνονται στο πινάκιο του αγώνα από τον εκπρόσωπο του σωματείου και επιβεβαιώνουν με υπογραφή ότι είναι γνώστες της ένστασης ο αθλητής-τρια για τον οποίο γίνεται η ένσταση και οι κριτές του αγώνα. Οι ενστάσεις υποβάλλονται εφόσον πράγματι συμμετέχει ο αθλητής-τρια στον αγώνα.
3. Για πλαστοπροσωπία που γίνεται από αθλητή-τρια.
Η ένσταση για πλαστοπροσωπία υποβάλλεται όσο διαρκεί ο αγώνας και μέχρι το κλείσιμο του πινακίου του αγωνίσματος. Βεβαιώνεται από τους Κριτές του αγωνίσματος, ακόμα και όταν δεν καταγγέλλεται από κάποιον ενδιαφερόμενο. Οι Κριτές έχουν υποχρέωση να δώσουν εντολή στον αθλητή ή την αθλήτρια, τη συμμετοχή του οποίου αφορά η ένσταση, να μην φύγει από τον αγωνιστικό χώρο μέχρις ότου συγκεντρώσουν και καταχωρήσουν στο πινάκιο του αγώνα τα απαραίτητα στοιχεία που θα βοηθήσουν το αρμόδιο όργανο στην εκδίκαση της ένστασης (στοιχεία ταυτότητας, ιδιαίτερα χαρακτηριστικά, δείγμα

υπογραφής κλπ). Επίσης οι Κριτές οφείλουν να κρατήσουν το δελτίο του αθλητή-τριας, το οποίο πρέπει να παραδώσουν στους διοργανωτές μαζί με το πινάκιο του αγώνα.

Η άρνηση του αθλητή-τριας να συμμορφωθεί στις εντολές των Κριτών (την οποία ο τελευταίος υποχρεούται να σημειώσει στο πινάκιο του αγώνα) θεωρείται ως ομολογία του ίδιου και του σωματείου του για την διάπραξη του παραπτώματος.

Αν ο αθλητής-τρια αρνηθεί ή αποχωρήσει, σημειώνουν το περιστατικό στο πινάκιο του αγώνα με την εκτίμησή τους για τους λόγους αρνήσεως ή αποχωρήσεως.

ΑΡΘΡΟ 28

Εφέσεις-Προσφυγές

1. Οι Εφέσεις ή Προσφυγές που υποβάλλονται κατά των αποφάσεων των Αρμοδίων Οργάνων του ΣΕΓΑΣ ή των Ενώσεων, εκδικάζονται από το Ανώτατο Συμβούλιο Επίλυσης Αθλητικών Διαφορών (ΑΣΕΑΔ), σύμφωνα με όσα προβλέπονται στα άρθρα 121 παρ.1α και 124 του ν.2725/99.
2. Τα φυσικά ή νομικά πρόσωπα που μετέχουν με οποιονδήποτε τρόπο στους διεξαγόμενους αγώνες αποδέχονται και καθιστούν αρμόδια ως διαιτητικά όργανα, για την επίλυση των μεταξύ τους αγωνιστικών διαφορών, μόνο τα προβλεπόμενα από το νόμο 2725/99 ή τους οικείους κανονισμούς δικαιοδοτικά όργανα ή επιτροπές.

ΚΕΦΑΛΑΙΟ Η' (ΑΡΘΡΑ 28 – 29)

Σήμα ΣΕΓΑΣ-Κανονισμός απονομής διακριτικών σημάτων

ΑΡΘΡΟ 29

Σήμα ΣΕΓΑΣ

Ο ΣΕΓΑΣ έχει σφραγίδα που φέρει γύρω-γύρω τις λέξεις «ΣΥΝΔΕΣΜΟΣ ΕΛΛΗΝΙΚΩΝ ΓΥΜΝΑΣΤΙΚΩΝ ΑΘΛΗΤΙΚΩΝ ΣΩΜΑΤΕΙΩΝ» και στη μέση τη Νίκη του Παιωνίου, η οποία αποτελεί και το σήμα του.

Επίσης η σημαία του ΣΕΓΑΣ είναι κυανή και στο κέντρο της λευκό σταυρό και σε μεγένθυση το αποτύπωμα της σφραγίδας.

ΑΡΘΡΟ 30

Κανονισμός απονομής διακριτικών σημάτων

Το Διοικητικό Συμβούλιο του ΣΕΓΑΣ θα επεξεργασθεί και θα εγκρίνει κανονισμό απονομής διακριτικών σημάτων του ΣΕΓΑΣ όπως σήμα αθλητικής ικανότητας, σήμα Διοικήσεως, σήμα Πανελληνιονίκου, σήμα κατόχου Πανελληνίας επίδοσης, καθώς και τις προϋποθέσεις απονομής χρυσού, αργυρού και χάλκινου μεταλλίου του ΣΕΓΑΣ, αλλά και τις προϋποθέσεις απονομής του Αριστείου. Ακόμη με απόφαση του Διοικητικού Συμβουλίου μπορεί να προσθέσει στον Κανονισμό και άλλα διακριτικά σήματα.

ΚΕΦΑΛΑΙΟ Θ' (ΑΡΘΡΑ 31 – 32)

Θέματα Ελέγχου Ντόπινγκ- Περί ισχύος Κανονισμού

ΑΡΘΡΟ 31

Θέματα Ελέγχου Ντόπινγκ

1. Οι αθλητές που διαθέτουν Δελτίο αθλητικής ιδιότητας, υπόκεινται σε έλεγχο ντόπινγκ εντός και εκτός αγώνων.
2. Η εντολή διενέργειας ελέγχου ντόπινγκ εντός αγώνων, Πανελληνίου ή τοπικού επιπέδου, δίνεται από το ΕΣΚΑΝ.
3. Η διαδικασία επιλογής των αθλητών που θα υποβληθούν σε έλεγχο, γίνεται από το ΕΣΚΑΝ και σύμφωνα πάντοτε με τον ισχύοντα κανονισμό της (IAAF). Την ευθύνη της δειγματοληψίας έχει η αρμόδια υπηρεσία ελέγχου ντόπινγκ του ΟΑΚΑ.
4. Σε διεθνείς αγώνες που διεξάγονται στην Ελλάδα η εντολή διενέργειας ελέγχου δίνεται από το διεθνή φορέα που είναι υπεύθυνος για τη διοργάνωση ή την έχει θέσει υπό την αιγίδα του. Εάν ο φορέας αυτός αποφασίσει να μη διενεργήσει έλεγχο, το ΕΣΚΑΝ μπορεί να δώσει σχετική εντολή μόνο με την έγκριση του και σε συνεργασία με αυτόν ή με έγκριση του Π.Ο.Α. - WADA.
5. Στα πανελλήνια πρωταθλήματα Ανδρών-Γυναικών, Νέων (Α/Γ), Εφήβων-Νεανίδων και Παίδων-Κορασίδων θα γίνεται έλεγχος DOPING, σύμφωνα με τους όρους και τις διατάξεις της Παγκόσμιας Ομοσπονδίας Κλασικού Αθλητισμού (I.A.A.F).

Τέλος ενσωματώνεται στον παρόντα κανονισμό και αποτελεί αναπόσπαστο μέρος του οι διατάξεις περί Doping των κανονισμών της IAAF που επισυνάπτονται ως παράρτημα.

ΑΡΘΡΟ 32

Περί ισχύος Κανονισμού

1. Οι Ενώσεις και οι Τοπικές Επιτροπές οφείλουν να προσαρμόσουν τις Ειδικές Προκηρύξεις που θα εκδίδουν στον παρόντα Κανονισμό.
2. Τα σωματεία μέλη του ΣΕΓΑΣ, οι Ενώσεις και οι Τοπικές Επιτροπές υποχρεούνται να τηρούν κατά γράμμα όλα όσα ορίζονται από τις διατάξεις του παρόντα Κανονισμού και το Καταστατικό του ΣΕΓΑΣ και να αλληλογραφούν με το ΣΕΓΑΣ σε περίπτωση ανάγκης για οποιαδήποτε διευκρίνιση σχετικά με την εφαρμογή τους.
3. Σε αντίθετη περίπτωση, τυχόν παράβαση των διατάξεων του παρόντος Κανονισμού συνεπάγεται την με απόφαση του Δ.Σ. και επιβολή ποινής σε βάρος του υπαίτιου σωματείου.
4. Η έννοια της λέξης «αθλητής» στις διατάξεις του παρόντος κανονισμού συμπεριλαμβάνει πάντα και αυτήν της «αθλήτριας» εκτός αν αυτό ορίζεται ρητά στον παρόντα κανονισμό. Επίσης η έννοια της λέξης «προπονητής» στις διατάξεις του παρόντος κανονισμού συμπεριλαμβάνει πάντα και αυτήν της «προπονήτριας», εκτός αν αυτό ορίζεται ρητά στον παρόντα κανονισμό.
5. Όπου στις διατάξεις του παρόντος κανονισμού αναφέρεται η λέξη «Ένωση» εννοείται η «Αθλητική Ένωση» κατά την έννοια της διάταξης του άρθρου 10 του νόμου 2725/99.

ΕΠΙΤΡΟΠΗ ΑΝΑΠΤΥΞΗΣ

ΟΡΙΣΜΟΙ

ΟΡΙΣΜΟΙ

Άρθρα

Οι κανονισμοί των αγώνων της IAAF όπως περιγράφονται στο παρόν εγχειρίδιο Κανονισμών Αγώνων της IAAF.

ΔΑΔ (CAS)

Το Δικαστήριο Αθλητικής Διαιτησίας με έδρα τη Λωζάννη.

Διεθνής Αγώνας

Οποιοσδήποτε από τους Διεθνείς Αγώνες που αναφέρονται στο Άρθρο 1.1 των Άρθρων αυτών.

Διεθνής Συνάντηση Προσκεκλημένων Αθλητών

Αγώνας στίβου στον οποίον οι αθλητές που ανήκουν στη δύναμη δύο ή περισσότερων μελών συμμετέχουν με πρόσκληση των Διοργανωτών της Συνάντησης.

ΔΟΕ

Η Διεθνής Ολυμπιακή Επιτροπή.

Εθνική Ομοσπονδία

Το Μέλος της IAAF στη δύναμη του οποίου ανήκουν οι αθλητές, το προσωπικό υποστήριξης των αθλητών ή άλλα πρόσωπα σύμφωνα με τα Άρθρα αυτά.

Επικράτεια

Ένα γεωγραφικό έδαφος ή περιοχή, η οποία δεν αποτελεί Κράτος, αλλά η οποία έχει ορισμένα επίπεδα αυτοδυναμίας, τουλάχιστον στο βαθμό του να είναι αυτόνομη στον έλεγχο των αθλημάτων της, και η οποία αναγνωρίζεται με αυτή τη μορφή από την IAAF.

Επιτροπή

Μια Επιτροπή της IAAF που έχει οριστεί από το Συμβούλιο σύμφωνα με τους όρους του Καταστατικού.

Ήπειρος

Η γεωγραφική περιοχή που περιλαμβάνει όλες τις Χώρες και τις Επικράτειες που ανήκουν σε μία από τις έξι Ομοσπονδίες Ηπείρων.

IAAF

Η Διεθνής Ένωση Ομοσπονδιών Στίβου.

Ιδιότητα Μέλους

Η Ιδιότητα μέλους της IAAF.

Κανονισμοί

Οι Κανονισμοί της IAAF όπως αυτοί μπορεί να εγκρίνονται κατά διαστήματα από το Συμβούλιο.

Καταστατικό

Το Καταστατικό της IAAF.

Κλασικός Αθλητισμός

Αγωνίσματα Δρόμων και Κονίστρας, Αγώνες Δρόμου σε Δημόσια Οδό, Βάδην, Αγώνες Δρόμου σε Ανώμαλο Έδαφος και Αγώνες Δρόμου σε Ορεινό Έδαφος.

Κράτος

Μια αυτοδιοικούμενη γεωγραφική περιοχή της γης που είναι αναγνωρισμένη ως ανεξάρτητο κράτος από το διεθνές δίκαιο και τους διεθνείς κυβερνητικούς οργανισμούς.

Μέλος

Ένα εθνικό διοικητικό σώμα για το στίβο που ανήκει στη δύναμη της IAAF.

Οδηγίες των Διαδικασιών

Οι Οδηγίες των Διαδικασιών για τον Έλεγχο Ντόπινγκ, οι οποίες εγκρίνονται από το Συμβούλιο.

Ομοσπονδία Ηπείρου

Η ομοσπονδία μιας περιοχής της IAAF που είναι υπεύθυνη για την προαγωγή του στίβου σε μία από τις έξι περιοχές στις οποίες κατανέμονται τα Μέλη στο Καταστατικό.

Παγκόσμια Σειρά Αγώνων Στίβου

Οι σημαντικότεροι Διεθνείς Αγώνες στο επίσημο τετραετές αγωνιστικό πρόγραμμα της IAAF.

Παγκόσμιος Γύρος Αγώνων Στίβου

Μια ετήσια σειρά από Διεθνείς Συναντήσεις Προσκεκλημένων Αθλητών, στην οποία οι αθλητές που συμμετέχουν, μπορούν να συγκεντρώνουν βαθμούς σύμφωνα με τους Κανονισμούς που έχουν εγκριθεί από το Συμβούλιο. Αυτή η σειρά διοργανώνεται από την IAAF.

Παγκόσμιος Γύρος Αγώνων Συνθέτων Αγωνισμάτων

Μια ετήσια σειρά από αγώνες Συνθέτων Αγωνισμάτων, στην οποία οι αθλητές που συμμετέχουν, μπορούν να συγκεντρώνουν βαθμούς σύμφωνα με τους Κανονισμούς που έχουν εγκριθεί από το Συμβούλιο. Αυτή η σειρά διοργανώνεται από την IAAF.

Παγκόσμιος Γύρος Αγώνων Βάδην

Μια ετήσια σειρά από αγώνες Βάδην, στην οποία οι αθλητές που συμμετέχουν, μπορούν να συγκεντρώνουν βαθμούς σύμφωνα με τους Κανονισμούς που έχουν εγκριθεί από το Συμβούλιο. Αυτή η σειρά διοργανώνεται από την IAAF.

Συμβούλιο

Το Διοικητικό Συμβούλιο της IAAF.

Σωματείο

Ένας σύλλογος ή μια κοινότητα αθλητών που ανήκει στη δύναμη ενός Μέλους, σύμφωνα με τους κανονισμούς του Μέλους.

Υπήκοος

Ένα πρόσωπο που έχει τη νόμιμη υπηκοότητα ενός Κράτους, ή, στην περίπτωση Επικράτειας, τη νόμιμη υπηκοότητα του μητροπολιτικού Κράτους της Επικράτειας και αντίστοιχο νομικό καθεστώς στην Επικράτεια σύμφωνα με τους εφαρμοζόμενους νόμους.

Υπηκοότητα

Η νόμιμη υπηκοότητα ενός Κράτους ή, στην περίπτωση Επικράτειας, η νόμιμη υπηκοότητα του μητροπολιτικού Κράτους της Επικράτειας και αντίστοιχο νομικό καθεστώς στην Επικράτεια, σύμφωνα με τους εφαρμοζόμενους νόμους.

Σημ. 1: Οι παραπάνω ορισμοί εφαρμόζονται σε όλα τα Άρθρα. Υπάρχουν κι άλλοι ορισμοί στο Τρίτο Μέρος, που εφαρμόζονται μόνον στα Άρθρα Αντι-Ντόπινγκ.

Σημ. 2: Όλες οι αναφορές στα Άρθρα που είναι αρσενικού γένους θα συμπεριλαμβάνουν επίσης τις αναφορές θηλυκού γένους και όλες οι αναφορές που είναι στον ενικό αριθμό θα συμπεριλαμβάνουν τις αναφορές στον πληθυντικό αριθμό.

Σημ. 3: Οι τροποποιήσεις (εκτός από τις συντακτικές τροποποιήσεις) των αντίστοιχων Άρθρων στους Κανονισμούς Αγώνων της IAAF 2006 – 2007, που εγκρίθηκαν από το Συνέδριο του 2007, σημειώνονται με διπλές γραμμές στο περιθώριο του κειμένου.

ΠΡΩΤΟ ΜΕΡΟΣ
ΔΙΕΘΝΕΙΣ ΑΓΩΝΕΣ

ΠΡΩΤΟ ΜΕΡΟΣ: ΔΙΕΘΝΕΙΣ ΑΓΩΝΕΣ

ΑΡΘΡΟ 1

Διεθνείς Αγώνες

1. Διεθνείς Αγώνες είναι οι ακόλουθοι:
 - (α) (i) Οι Αγώνες που περιλαμβάνονται στην Παγκόσμια Σειρά Αγώνων Στίβου.
 - (ii) Τα αγωνίσματα Στίβου των Ολυμπιακών Αγώνων.
 - (β) Τα αγωνίσματα Στίβου των Ηπειρωτικών, Περιφερειακών ή Μεικτών Αγώνων, επί των οποίων η IAAF δεν έχει τον αποκλειστικό έλεγχο.
 - (γ) Περιφερειακά ή Μεικτά Πρωταθλήματα Στίβου που δεν περιορίζονται σε Αθλητές από μία και μόνον Ήπειρο.
 - (δ) Αγώνες μεταξύ ομάδων από διαφορετικές Ηπείρους, που αντιπροσωπεύουν Μέλη ή Ηπείρους ή συνδυασμούς αυτών.
 - (ε) (i) Διεθνείς Συναντήσεις Προσκεκλημένων Αθλητών, που περιλαμβάνονται στον Παγκόσμιο Γύρο Αγώνων Στίβου.
 - (ii) Αγώνες που περιλαμβάνονται στο Γύρο Αγώνων Βάδην, στον Παγκόσμιο Γύρο Αγώνων Συνθέτων Αγωνισμάτων και σε οποιαδήποτε παρόμοια προγράμματα εγκεκριμένα από το Συμβούλιο.
 - (στ) Πρωταθλήματα Ηπείρων και κάθε άλλος ενδοηπειρωτικός αγώνας που διοργανώνεται από την Ομοσπονδία της Ηπείρου.
 - (ζ) Περιφερειακά ή Μεικτά Πρωταθλήματα Στίβου που περιορίζονται σε Αθλητές από μία και μόνον Ήπειρο.
 - (η) Αγώνες μεταξύ ομάδων που αντιπροσωπεύουν δύο ή περισσότερα Μέλη ή συνδυασμό αυτών από την ίδια Ήπειρο.
 - (θ) Διεθνείς Συναντήσεις Προσκεκλημένων Αθλητών και Αγώνες, εκτός αυτών που αναφέρονται στο Άρθρο 1.1(ε), όπου οι αμοιβές συμμετοχής, τα χρηματικά έπαθλα και η αξία των μη χρηματικών επάθλων υπερβαίνουν τα 15.000 δολλάρια ΗΠΑ συνολικά ή τα 5.000 δολλάρια ΗΠΑ για κάθε αγώνισμα.

- (ι) Προγράμματα αγώνων Ηπείρων, παρόμοια με αυτά που αναφέρονται στο Άρθρο 1.1.(ε).
2. Τα Άρθρα θα εφαρμόζονται ως εξής:
- (α) Τα Άρθρα για τη Νομιμότητα Συμμετοχής (Δεύτερο Μέρος), τα Άρθρα που διευθετούν Αντιδικίες (Τέταρτο Μέρος) και τα Τεχνικά Άρθρα (Πέμπτο Μέρος) θα εφαρμόζονται σε όλους τους Διεθνείς Αγώνες. Άλλοι διεθνείς οργανισμοί που αναγνωρίζονται από την IAAF μπορούν να έχουν και να επιβάλλουν πιο αυστηρές προϋποθέσεις συμμετοχής για τους αγώνες που διεξάγονται υπό τη δικαιοδοσία τους.
- (β) Τα Άρθρα για το Αντι-Ντόπινγκ (Τρίτο Μέρος) θα εφαρμόζονται σε όλους τους Διεθνείς Αγώνες, εκτός από τις περιπτώσεις όπου η ΔΟΕ, ή κάποιος άλλος διεθνής οργανισμός αναγνωρισμένος από την IAAF για τέτοιο σκοπό, διενεργεί έλεγχο ντόπινγκ σε αγώνα που υπάγεται στους δικούς της κανονισμούς, όπως οι Ολυμπιακοί Αγώνες, οπότε τότε τα άρθρα αυτά θα ισχύουν στο μέτρο του εφικτού.
- (γ) Το Άρθρο για τη Διαφήμιση (Άρθρο 8) θα εφαρμόζεται σε όλους τους Διεθνείς Αγώνες που αναφέρονται στα Άρθρα 1.1(α)(ι), (γ), (δ) και (ε). Οι Ομοσπονδίες Ηπείρων μπορούν να θεσπίζουν τους δικούς τους κανονισμούς διαφήμισης για να εφαρμόζουν στους Διεθνείς Αγώνες που αναφέρονται στα Άρθρα 1.1(στ), (ζ), (η), (θ) και (ι), αλλά σε περίπτωση παράλειψης εφαρμογής αυτών, θα ισχύουν τα Άρθρα της IAAF.
- (δ) Τα Άρθρα 2 έως και 7 θα εφαρμόζονται σε όλους τους Διεθνείς Αγώνες, μέχρι του σημείου όμως που κάθε Άρθρο κατά περίπτωση περιορίζει την εφαρμογή του.

ΑΡΘΡΟ 2

Εξουσιοδότηση για τη Διοργάνωση Διεθνών Αγώνων

1. Η IAAF είναι υπεύθυνη για την εποπτεία ενός παγκόσμιου συστήματος αγώνων σε συνεργασία με τις Ομοσπονδίες των Ηπείρων. Η IAAF θα συντονίζει το καλεντάρι των δικών της αγώνων και εκείνα των αντίστοιχων Ομοσπονδιών των Ηπείρων, έτσι ώστε να αποφεύγονται ή να ελαχιστοποιούνται οι τριβές. Όλοι οι Διεθνείς Αγώνες θα πρέπει να είναι εγκεκριμένοι από την IAAF ή από μια Ομοσπονδία Ηπείρου σύμφωνα με το παρόν

Άρθρο 2. Στην περίπτωση που μια Ομοσπονδία Ηπείρου δεν καταφέρει να διαχειριστεί ορθά και να ελέγξει τους Διεθνείς Αγώνες σύμφωνα με τα Άρθρα αυτά, η IAAF θα έχει τη δικαιοδοσία να παρεμβαίνει και να λαμβάνει τα μέτρα που η ίδια θεωρεί αναγκαία.

2. Μόνον η IAAF θα έχει το δικαίωμα να διοργανώνει τα αγωνίσματα του Στίβου στους Ολυμπιακούς Αγώνες, καθώς και τους αγώνες που περιλαμβάνονται στη Παγκόσμια Σειρά Αγώνων Στίβου.
3. Η IAAF θα διοργανώνει το Παγκόσμιο Πρωτάθλημα στα μονά έτη.
4. Οι Ομοσπονδίες των Ηπείρων θα έχουν το δικαίωμα να διοργανώνουν Ηπειρωτικά Πρωταθλήματα και μπορούν επίσης να διοργανώνουν και άλλους τέτοιους ενδοηπειρωτικούς Αγώνες όπως οι ίδιες κρίνουν σκόπιμο.

Αγώνες που απαιτούν Άδεια της IAAF

5. (α) Η άδεια της IAAF απαιτείται για όλους τους Διεθνείς Αγώνες που αναφέρονται στα Άρθρα 1.1(β), (γ), (δ) και (ε).
(β) Αίτηση για άδεια μπορεί να υποβληθεί προς την IAAF από ένα Μέλος, στο Κράτος ή στην Επικράτεια του οποίου πρόκειται να διεξαχθεί ο Διεθνής Αγώνας, το αργότερο 12 μήνες πριν από τον αγώνα, ή εντός κάθε άλλης προθεσμίας που μπορεί να καθοριστεί από την IAAF.

Αγώνες που απαιτούν Άδεια της Ομοσπονδίας της Ηπείρου

6. (α) Η Άδεια μιας Ομοσπονδίας Ηπείρου απαιτείται για όλους τους Διεθνείς Αγώνες που αναφέρονται στα Άρθρα 1.1(ζ), (η), (θ) και (ι). Δεν θα χορηγούνται Άδειες για Διεθνείς Συναντήσεις Προσκεκλημένων Αθλητών ή για αγώνες όπου οι αμοιβές συμμετοχής, τα χρηματικά έπαθλα και/ή η αξία των μη χρηματικών επάθλων υπερβαίνει τα 200.000 δολάρια ΗΠΑ συνολικά ή τα 25.000 δολάρια ΗΠΑ σε οποιοδήποτε αγώνισμα, προτού να υπάρξει συνεννόηση της Ομοσπονδίας της Ηπείρου με την IAAF για την ημερομηνία.
(β) Η αίτηση για άδεια πρέπει να υποβάλλεται προς την αντίστοιχη Ομοσπονδία της Ηπείρου από το Μέλος, στο Κράτος ή την Επικράτεια του οποίου πρόκειται να διεξαχθεί ο Διεθνής Αγώνας, το αργότερο 12 μήνες πριν από τον

αγώνα, ή εντός κάθε άλλης προθεσμίας που μπορεί να καθοριστεί από την Ομοσπονδία της Ηπείρου.

Αγώνες εγκεκριμένοι από Μέλος

7. Τα Μέλη μπορούν να εγκρίνουν εθνικούς αγώνες, στους οποίους μπορούν να συμμετέχουν και αλλοδαποί αθλητές, σύμφωνα με τα Άρθρα 4.2 και 4.3. Αν όντως συμμετέχουν αλλοδαποί αθλητές, οι αμοιβές συμμετοχής, τα χρηματικά έπαθλα και/ή τα μη χρηματικά έπαθλα για όλους τους αθλητές σε τέτοιους εθνικούς αγώνες δεν θα υπερβαίνουν τα 15.000 δολλάρια ΗΠΑ συνολικά ή τα 5.000 δολλάρια ΗΠΑ για κάθε αγώνισμα. Κανένας αθλητής δε θα μπορεί να συμμετέχει σε έναν τέτοιο αγώνα αν δεν έχει νόμιμο δικαίωμα συμμετοχής στο άθλημα του Στίβου σύμφωνα με τους κανονισμούς της IAAF, του Μέλους που φιλοξενεί τον αγώνα, ή της Εθνικής Ομοσπονδίας, στη δύναμη της οποίας ανήκει ο αθλητής.

ΑΡΘΡΟ 3

Κανονισμοί που διέπουν τη Διεξαγωγή των Διεθνών Αγώνων

1. Το Συμβούλιο της IAAF μπορεί να συντάσσει Κανονισμούς που να διέπουν τη διεξαγωγή των Διεθνών Αγώνων που υπάγονται στα Άρθρα και να ρυθμίζει τις σχέσεις των αθλητών, των αντιπροσώπων των αθλητών, των διοργανωτών των συναντήσεων και των Μελών. Αυτοί οι Κανονισμοί μπορεί να τροποποιούνται ή να βελτιώνονται από το Συμβούλιο, όπως αυτό κρίνει αναγκαίο.
2. Η IAAF και οι Ομοσπονδίες των Ηπείρων μπορούν να ορίζουν έναν ή περισσότερους αντιπροσώπους, που θα παρακολουθούν κάθε Διεθνή Αγώνα που απαιτεί Άδεια από την IAAF ή από μια Ομοσπονδία Ηπείρου, για να διασφαλίζεται ότι τηρούνται τα Άρθρα και οι Κανονισμοί της IAAF. Κατ' απαίτηση της IAAF ή της Ομοσπονδίας της Ηπείρου αντίστοιχα, αυτός ο αντιπρόσωπος ή οι αντιπρόσωποι θα αποστέλλουν μια αναφορά συμμόρφωσης εντός 30 ημερών από την ολοκλήρωση του εν λόγω Διεθνούς Αγώνα.

ΑΡΘΡΟ 4

Προϋποθέσεις για τη Συμμετοχή σε Διεθνείς Αγώνες

1. Κανένας αθλητής δε θα μπορεί να λάβει μέρος σε έναν Διεθνή Αγώνα παρά μόνον αν:
 - (α) είναι μέλος ενός σωματείου που ανήκει στη δύναμη ενός Μέλους· ή
 - (β) ανήκει ο ίδιος στη δύναμη ενός Μέλους· ή
 - (γ) έχει με κάποιον άλλο τρόπο συμφωνήσει να τηρεί τους κανονισμούς ενός Μέλους· και
 - (δ) έχει υπογράψει, για τους Διεθνείς Αγώνες στους οποίους η IAAF είναι υπεύθυνη για τον έλεγχο ντόπινγκ (βλ. Άρθρο 35.7), μια συμφωνία σε μορφή που καθορίζεται από την IAAF, με την οποία συμφωνεί να δεσμεύεται από τα Άρθρα, τους Κανονισμούς και τις Οδηγίες Διαδικασιών (όπως τροποποιούνται κατά διαστήματα) και να υποβάλλει προς διαιτησία κάθε διένεξη που μπορεί να έχει με την IAAF ή ένα Μέλος μόνον σύμφωνα με τα παρόντα Άρθρα, αποδεχόμενος να μην προωθεί οποιοσδήποτε τέτοιες διενέξεις προς οποιοδήποτε Δικαστήριο ή αρχές που δεν προβλέπονται από τα Άρθρα αυτά.
2. Τα Μέλη μπορούν να απαιτήσουν ότι κανένας αθλητής ή Σωματείο που ανήκει στη δύναμη του Μέλους δε μπορεί να συμμετέχει σε αγώνες στίβου σε ένα ξένο Κράτος ή Επικράτεια, χωρίς την έγγραφη έγκριση του Μέλους. Σε μια τέτοια περίπτωση, κανένα Μέλος που φιλοξενεί έναν αγώνα δεν θα επιτρέψει σε κανέναν ξένο αθλητή ή Σωματείο του εν λόγω Μέλους να λάβουν μέρος, χωρίς να προσκομίσουν άδεια που να επιβεβαιώνει ότι ο αθλητής ή το Σωματείο έχει δικαίωμα και άδεια συμμετοχής στο αντίστοιχο Κράτος ή Επικράτεια. Τα Μέλη θα γνωστοποιούν στην IAAF όλες αυτές τις προϋποθέσεις άδειας. Για να διευκολύνει τη συμμόρφωση προς το Άρθρο αυτό, η IAAF θα διατηρεί στην ιστοσελίδα της έναν κατάλογο των Μελών με τέτοιες προϋποθέσεις.
3. Κανένας αθλητής δεν θα μπορεί να ανήκει σε σύλλογο του εξωτερικού χωρίς προηγούμενη έγκριση από την Εθνική Ομοσπονδία προέλευσής του, αν οι Κανονισμοί αυτής της Ομοσπονδίας απαιτούν τέτοια έγκριση. Ακόμη και τότε, η Εθνική Ομοσπονδία του Κράτους ή της Επικράτειας στην οποία ο αθλητής διαμένει, δεν θα μπορεί να δηλώνει το όνομα κανενός

αθλητή σε αγώνες σε άλλο Κράτος ή Επικράτεια, χωρίς προηγούμενη έγκριση από την Εθνική Ομοσπονδία προέλευσής του. Για όλες τις περιπτώσεις που υπάγονται στο Άρθρο αυτό, η Εθνική Ομοσπονδία του Κράτους ή της Επικράτειας στην οποία ο αθλητής διαμένει, θα πρέπει να αποστέλλει γραπτό αίτημα προς την Εθνική Ομοσπονδία προέλευσης του αθλητή, και η Εθνική Ομοσπονδία προέλευσης θα πρέπει να αποστέλλει γραπτή απάντηση στην αίτηση αυτή εντός τριάντα (30) ημερών. Και οι δύο αυτές αλληλογραφίες θα γίνονται με μέσα που να παρέχουν αποδεικτικό παραλαβής. Το e-mail που περιλαμβάνει τη λειτουργία αποδεικτικού παραλαβής είναι αποδεκτό για το σκοπό αυτό. Αν η απάντηση της Εθνικής Ομοσπονδίας προέλευσης του αθλητή δεν ληφθεί εντός της περιόδου των 30 ημερών, η έγκριση θα θεωρείται ότι έχει δοθεί.

Στην περίπτωση αρνητικής απάντησης σε αίτημα έγκρισης σύμφωνα προς το Άρθρο αυτό, με την αρνητική απάντηση να είναι αιτιολογημένη, ο αθλητής ή η Εθνική Ομοσπονδία του Κράτους ή της Επικράτειας στην οποία ο αθλητής διαμένει μπορεί να προσβάλλει μια τέτοια απόφαση στην IAAF. Η IAAF θα δημοσιεύει οδηγίες για την σύνταξη μιας έφεσης σύμφωνα προς το Άρθρο αυτό και οι οδηγίες αυτές θα είναι διαθέσιμες στην ιστοσελίδα της IAAF. Για να διευκολύνει τη συμμόρφωση προς το Άρθρο αυτό, η IAAF θα διατηρεί στην ιστοσελίδα της έναν κατάλογο των Εθνικών Ομοσπονδιών με τέτοιες προϋποθέσεις έγκρισης.

Σημ.: Το Άρθρο 4.3 αφορά αθλητές ηλικίας 18 ετών ή μεγαλύτερους κατά την 31^η Δεκεμβρίου του προκειμένου έτους. Το Άρθρο δεν θα εφαρμόζεται σε αθλητές που δεν είναι Υπήκοοι ενός Κράτους ή μιας Επικράτειας, ούτε επίσης στους πολιτικούς πρόσφυγες.

ΑΡΘΡΟ 5

Υπηκοότητα και Αλλαγές στην Υπηκοότητα

1. Σε Διεθνείς Αγώνες που υπάγονται στα Άρθρα 1.1(α) και (β), τα Μέλη θα εκπροσωπούνται μόνον από Υπηκόους του Κράτους ή της Επικράτειας, την οποία το υπαγόμενο Μέλος εκπροσωπεί.
2. Κανένας αθλητής, που έχει εκπροσωπήσει έστω και μια φορά ένα Μέλος σε Διεθνή Αγώνα σύμφωνα προς τα Άρθρα 1.1(α) και (β), δε θα μπορεί στη συνέχεια να εκπροσωπήσει κάποιο άλλο Μέλος

σε Διεθνή Αγώνα σύμφωνα προς τα Άρθρα 1.1(α) και (β), εκτός από τις ακόλουθες περιπτώσεις:

- (α) Την προσάρτηση ενός Κράτους ή μιας Επικράτειας σε ένα άλλο Κράτος ή Επικράτεια.
- (β) Τη δημιουργία ενός νέου Κράτους ή Επικράτειας που επικυρώνεται από Συνθήκη ή αναγνωρίζεται με οποιονδήποτε άλλο τρόπο σε διεθνές επίπεδο.
- (γ) Την απόκτηση νέας υπηκοότητας. Στην περίπτωση αυτή ο αθλητής δεν θα μπορεί να εκπροσωπεί το νέο του Μέλος σε Διεθνείς Αγώνες που υπάγονται στα Άρθρα 1.1(α) και (β), για μια χρονική περίοδο τριών ετών μετά την ημερομηνία απόκτησης της νέας Υπηκοότητας σύμφωνα με την αίτηση του αθλητή. Αυτή η περίοδος των τριών ετών μπορεί εντούτοις να μειωθεί ή να μηδενιστεί ως ακολούθως:
 - (i) Η χρονική περίοδος μπορεί να μειωθεί στους 12 μήνες με συμφωνία των ενδιαφερομένων Μελών. Η μείωση θα τίθεται σε ισχύ μόλις η Γραμματεία της IAAF λάβει την έγγραφη κοινοποίηση της συμφωνίας των Μελών.
 - (ii) Η χρονική περίοδος μπορεί να μειωθεί ή να μηδενιστεί σε πραγματικά εξαιρετικές περιπτώσεις από το Συμβούλιο.
- (δ) Διπλή Υπηκοότητα: Στην περίπτωση αυτή, ένας αθλητής που έχει την Υπηκοότητα δύο (ή περισσότερων) Κρατών ή Επικρατειών, μπορεί να εκπροσωπήσει και τα δύο (ή ένα από τα δύο), κατά την επιλογή του. Αν ωστόσο έχει εκπροσωπήσει το ένα Μέλος σε Διεθνή Αγώνα που υπάγεται στα Άρθρα 1.1(α) και (β), δεν θα μπορεί να εκπροσωπήσει ένα άλλο Μέλος του οποίου είναι Υπήκοος σε Διεθνή Αγώνα που υπάγεται στα Άρθρα 1.1(α) και (β), για μια χρονική περίοδο τριών ετών από την ημερομηνία που εκπροσώπησε για τελευταία φορά το πρώτο Μέλος. Αυτή η περίοδος των τριών ετών μπορεί να μειωθεί ή να μηδενιστεί ως ακολούθως:
 - (i) Η χρονική περίοδος μπορεί να μειωθεί στους 12 μήνες με συμφωνία των ενδιαφερομένων Μελών. Η μείωση θα τίθεται σε ισχύ μόλις η Γραμματεία της IAAF λάβει την έγγραφη κοινοποίηση της συμφωνίας των Μελών, υπογεγραμμένη και από τις δύο πλευρές.

- (ii) Η χρονική περίοδος μπορεί να μειωθεί ή να μηδενιστεί σε πραγματικά εξαιρετικές περιπτώσεις με την έγκριση του Συμβουλίου.
3. (α) Όταν ο Υπήκοος ενός Κράτους ή μιας Επικράτειας Μέλους που τελεί υπό αποκλεισμό από την IAAF προσβλέπει να γίνει Υπήκοος ενός Κράτους ή μιας Επικράτειας Μέλους που δεν τελεί υπό αποκλεισμό, αυτός μπορεί να συμμετάσχει σε εσωτερικό αγώνα που διοργανώνεται από το Μέλος που δεν τελεί υπό προσωρινό αποκλεισμό, υπό τον όρο ότι:
- (i) απαρνείται την προηγούμενη εθνικότητά του κατά τη διαδικασία της αίτησης για την απόκτηση της υπηκοότητας του Κράτους ή της Επικράτειας του Μέλους που δεν τελεί υπό αποκλεισμό και το δηλώνει αυτό δημοσίως, ενημερώνοντας τα αντίστοιχα ενδιαφερόμενα Μέλη.
 - (ii) συμπληρώνει τουλάχιστον ένα έτος συνεχούς παραμονής στο νέο του Κράτος ή Επικράτεια.
- (β) Ένας αθλητής που έχει συμμορφωθεί ως προς τις απαιτήσεις του Άρθρου 5.3(α) μπορεί να αγωνιστεί σε Διεθνείς Αγώνες που υπάγονται στα Άρθρα 1.1(θ) και (ι), μόνον αφού συμπληρώσει χρονική περίοδο δύο ετών συνεχούς παραμονής στο νέο του Κράτος ή Επικράτεια.
- (γ) Ένας αθλητής που έχει συμμορφωθεί ως προς τις απαιτήσεις του Άρθρου 5.3(α) μπορεί να εκπροσωπήσει τη νέα του Ομοσπονδία σε Διεθνείς Αγώνες που υπάγονται στα Άρθρα 1.1(α) έως και (στ), μόνον αφού συμπληρώσει χρονική περίοδο τριών ετών συνεχούς παραμονής στο νέο του Κράτος ή Επικράτεια και αφού έχει αποκτήσει την νέα του υπηκοότητα.
- (δ) Η περίοδος (περίοδοι) συνεχούς παραμονής θα υπολογίζεται με βάση ένα ημερολογιακό έτος 365 ημερών, ξεκινώντας από την επόμενη ημέρα αφότου ένα άτομο εισέλθει στο Κράτος ή την Επικράτεια του οποίου τη νέα υπηκοότητα προσβλέπει να αποκτήσει.
- (ε) Σε μια οποιαδήποτε χρονική περίοδο 365 ημερών, ένας αθλητής δεν επιτρέπεται να παραμείνει περισσότερες από 90 ημέρες συνολικά σε ξένο Κράτος ή Επικράτεια του Μέλους που τελεί υπό αποκλεισμό.

(στ) Ένας αθλητής που προσβλέπει την υπαγωγή του σε αυτό το Άρθρο, θα πρέπει να απέχει από όλες τις αθλητικές δραστηριότητες, οι οποίες θα περιλαμβάνουν, αλλά δεν θα περιορίζονται σε, αγώνες επίδειξης, προπονήσεις, προπονητική, λήψη διοικητικών θέσεων, διαλέξεις, παραχώρηση συνεντεύξεων και συνεντεύξεις δημοσιότητας, με οποιουσδήποτε εκπροσώπους του Μέλους που τελεί υπό αποκλεισμό.

4. Τα Μέλη της IAAF και οι αξιωματούχοι, οι προπονητές και οι αθλητές τους, δεν πρέπει να διεξάγουν καμμία δραστηριότητα, όπως ορίζεται στο Άρθρο 5.3(στ) ή και με άλλον τρόπο, που να συνδέεται με οποιονδήποτε εκπρόσωπο ενός Μέλους που τελεί υπό προσωρινό αποκλεισμό, τους αξιωματούχους, προπονητές, κριτές, αθλητές του, κλπ. Σε περίπτωση οποιασδήποτε παραβίασης του Άρθρου αυτού, θα εφαρμόζονται οι προβλεπόμενοι αποκλεισμοί και κυρώσεις που αναφέρονται στο Καταστατικό.

ΑΡΘΡΟ 6

Πληρωμές προς τους Αθλητές

Ο Στίβος είναι ένα ανοικτό άθλημα και οι αθλητές μπορούν να πληρώνονται σε μετρητά ή σε είδος οποιασδήποτε κατάλληλης μορφής για την εμφάνιση, τη συμμετοχή ή την επίδοσή τους σε οποιονδήποτε αγώνα στίβου ή για την ενασχόλησή τους σε κάθε άλλη εμπορική δραστηριότητα σχετική με τη συμμετοχή τους στο άθλημα του Στίβου, με την προϋπόθεση ότι τα παραπάνω γίνονται σύμφωνα με τα Άρθρα και τους Κανονισμούς.

ΑΡΘΡΟ 7

Αντιπρόσωποι Αθλητών

1. Τα Μέλη μπορούν να επιτρέπουν στους αθλητές να κάνουν χρήση των υπηρεσιών ενός εξουσιοδοτημένου Αντιπροσώπου Αθλητών, ο οποίος θα βοηθάει τους αθλητές, σε συνεργασία με το Μέλος, στο σχεδιασμό, στη διευθέτηση και στη διαπραγμάτευση του αγωνιστικού τους προγράμματος.
2. Τα Μέλη θα είναι υπεύθυνα για την εξουσιοδότηση των Αντιπροσώπων Αθλητών. Κάθε Μέλος θα έχει δικαιοδοσία επί των Αντιπροσώπων Αθλητών, που ενεργούν για λογαριασμό των

- αθλητών τους, και επί των Αντιπροσώπων Αθλητών που ενεργούν εντός του Κράτους ή της Επικρατείας τους.
3. Προκειμένου να βοηθηθούν τα Μέλη σε αυτό το καθήκον, η IAAF θα εκδώσει ένα Σημείωμα-Οδηγό για τα Μέλη επί του κανονισμού των Αντιπροσώπων των Εθνικών Ομοσπονδιών/Αθλητών. Αυτό το Σημείωμα-Οδηγός θα περιέχει έναν κατάλογο των θεμάτων που θα πρέπει να περιλαμβάνονται στο σύστημα κανονισμού των Αντιπροσώπων Αθλητών κάθε Μέλους, τις προτάσεις της IAAF για την καλύτερη εφαρμογή στον τομέα αυτόν, καθώς επίσης και προτεινόμενες μορφές συμβολαίων ανάμεσα στους Αθλητές και στους Αντιπροσώπους τους.
 4. Αποτελεί όρο της Ιδιότητας Μέλους της IAAF ότι κάθε Μέλος θα περιλαμβάνει στο καταστατικό του διατάξεις, οι οποίες θα διασφαλίζουν ότι σε κανέναν αθλητή δεν θα χορηγείται η συναίνεση του Μέλους για να χρησιμοποιεί Αντιπρόσωπο Αθλητών, κι ότι κανένας Αντιπρόσωπος Αθλητών δεν θα εξουσιοδοτείται, παρά μόνον αν υπάρχει γραπτό συμβόλαιο ανάμεσα στον Αθλητή και στον Αντιπρόσωπό του, το οποίο θα περιέχει τους βασικούς όρους που καθορίζονται στους Κανονισμούς της IAAF που αφορούν τους Αντιπροσώπους των Εθνικών Ομοσπονδιών/Αθλητών.
 5. Κάθε αθλητής που χρησιμοποιεί έναν μη εξουσιοδοτημένο Αντιπρόσωπο Αθλητών μπορεί να υποστεί κυρώσεις σύμφωνα με τα Άρθρα και τους Κανονισμούς.

ΑΡΘΡΟ 8

Διαφήμιση και Προβολή Διαφημίσεων κατά τη διάρκεια Διεθνών Αγώνων

1. Η διαφήμιση και η προβολή υλικού διαφημιστικής φύσεως θα επιτρέπεται σε όλους τους Διεθνείς Αγώνες, όπως καθορίζεται στο Άρθρο 1.2(γ), με την προϋπόθεση ότι η διαφήμιση και η προβολή αυτή συμφωνεί με τους όρους αυτού του Άρθρου και με κάθε Κανονισμό που μπορεί να θεσπισθεί στη συνέχεια.
2. Το Συμβούλιο της IAAF μπορεί κατά διαστήματα να επικυρώνει Κανονισμούς που να δίνουν λεπτομερείς οδηγίες σχετικά με τη μορφή που μπορεί να πάρει η διαφήμιση και τον τρόπο με τον οποίο μπορεί να προβάλλεται διαφημιστικό ή άλλο υλικό στους Διεθνείς Αγώνες που διεξάγονται σύμφωνα με αυτά τα Άρθρα.

Αυτοί οι Κανονισμοί θα εμμένουν τουλάχιστον στις ακόλουθες αρχές:

- (α) Διαφημίσεις μόνον εμπορικής ή φιλανθρωπικής μορφής θα επιτρέπονται σε αγώνες που διεξάγονται σύμφωνα με τα Άρθρα αυτά. Δεν θα επιτρέπεται καμμία διαφήμιση που έχει ως αντικειμενικό της σκοπό την προώθηση οποιουδήποτε πολιτικού θέματος ή των συμφερόντων οποιασδήποτε ομάδας πίεσης, είτε τοπικής είτε διεθνούς.
 - (β) Δεν θα προβάλλεται καμμία διαφήμιση, αν κατά τη γνώμη της IAAF είναι ακαλαίσθητη, ενοχλητική, προσβλητική, συκοφαντική ή ακατάλληλη, έχοντας υπόψη την φύση του αγώνα. Δεν θα εμφανίζεται καμμία διαφήμιση, η οποία θα μπορεί να καλύπτει, είτε τμηματικά είτε με κάθε άλλον τρόπο, το οπτικό πεδίο της τηλεοπτικής κάμερας ενός αγώνα. Όλες οι διαφημίσεις θα πρέπει να συμφωνούν με όλους τους εφαρμοζόμενους κανόνες ασφαλείας.
 - (γ) Η διαφήμιση των προϊόντων καπνού απαγορεύεται. Η διαφήμιση οινοπνευματωδών προϊόντων απαγορεύεται, εκτός και αν αυτό επιτρέπεται ρητά από το Συμβούλιο.
3. Οι Κανονισμοί αυτού του Άρθρου μπορούν να τροποποιούνται από το Συμβούλιο σε οποιαδήποτε χρονική στιγμή.

ΔΕΥΤΕΡΟ ΜΕΡΟΣ

ΝΟΜΙΜΟΤΗΤΑ ΣΥΜΜΕΤΟΧΗΣ

ΔΕΥΤΕΡΟ ΜΕΡΟΣ: ΝΟΜΙΜΟΤΗΤΑ ΣΥΜΜΕΤΟΧΗΣ

ΑΡΘΡΟ 20

Ορισμός του Νόμιμου Αθλητή

Ένας αθλητής είναι νόμιμος να αγωνίζεται αν συμφωνεί να συμμορφώνεται με τα Άρθρα και δεν έχει κηρυχθεί μη νόμιμος.

ΑΡΘΡΟ 21

Περιορισμός Συμμετοχής σε Αγώνες στους Νόμιμους Αθλητές

1. Η συμμετοχή σύμφωνα με τα Άρθρα αυτά περιορίζεται σε αθλητές που υπάγονται στη δικαιοδοσία ενός Μέλους και οι οποίοι είναι νόμιμοι για να συμμετέχουν σύμφωνα με τα Άρθρα.
2. Σε οποιονδήποτε αγώνα σύμφωνα με τα Άρθρα, η νομιμότητα συμμετοχής ενός αθλητή θα είναι εγγυημένη από το Μέλος, στη δύναμη του οποίου είναι εγγεγραμμένος ο αθλητής.
3. Τα άρθρα νομιμότητας των Μελών θα συμφωνούν αυστηρά με τα αντίστοιχα της IAAF και κανένα Μέλος δεν θα μπορεί να θεσπίζει, να διακηρύσσει ή να διατηρεί στο καταστατικό του ή στους κανονισμούς του οποιοδήποτε άρθρο ή κανονισμό νομιμότητας που βρίσκεται σε άμεση αντίθεση με ένα Άρθρο ή Κανονισμό. Όπου υπάρχει αντίθεση ανάμεσα στα άρθρα νομιμότητας της IAAF και στα άρθρα νομιμότητας ενός Μέλους, θα εφαρμόζονται τα άρθρα νομιμότητας της IAAF.

ΑΡΘΡΟ 22

Απώλεια Νομιμότητας Συμμετοχής σε Διεθνείς και Εσωτερικές Διοργανώσεις

1. Τα ακόλουθα πρόσωπα είναι δυνατό να κηρυχθούν ως μη νόμιμα για να αγωνίζονται σε διοργανώσεις, οι οποίες διεξάγονται είτε σύμφωνα με αυτά τα Άρθρα είτε σύμφωνα με τα τοπικά άρθρα ενός Μέλους.
Κάθε πρόσωπο:
 - (α) του οποίου η Εθνική Ομοσπονδία τελεί υπό αποκλεισμό από την IAAF. Αυτό δεν θα ισχύει για τους εσωτερικούς αγώνες που διοργανώνονται από το Μέλος που τελεί υπό

αποκλεισμό, για τους Υπηκόους αυτού του Κράτους ή της Επικράτειας.

- (β) το οποίο έχει λάβει μέρος σε οποιονδήποτε αγώνα στίβου ή αγώνισμα στο οποίο, εν γνώσει του, κάποιος από τους αγωνιζόμενους τελούσε υπό αποκλεισμό από τη συμμετοχή του ή δεν ήταν νόμιμος να αγωνίζεται σύμφωνα με τα Άρθρα, ή το οποίο παίρνει μέρος στο Κράτος ή στην Επικράτεια ενός Μέλους που τελεί υπό αποκλεισμό. Αυτό δεν θα ισχύει για κάθε αγώνα στίβου που περιορίζεται στις ηλικιακές κατηγορίες των Βετεράνων (35 ετών και μεγαλύτερους).
 - (γ) το οποίο παίρνει μέρος σε κάθε αγώνα στίβου που δεν είναι εγκεκριμένος, αναγνωρισμένος ή πιστοποιημένος από το Μέλος στο Κράτος ή στην Επικράτεια του οποίου διεξάγεται ο αγώνας.
 - (δ) το οποίο τελεί υπό αποκλεισμό από τη συμμετοχή του ή δεν έχει τη νομιμότητα να αγωνίζεται σε αγώνες υπό τη δικαιοδοσία της Εθνικής του Ομοσπονδίας, εφ' όσον μια τέτοια απώλεια νομιμότητας συμφωνεί με τα Άρθρα αυτά.
 - (ε) το οποίο παραβιάζει Άρθρα Αντι-Ντόπινγκ (βλ. Τρίτο Μέρος).
 - (στ) το οποίο έχει διαπράξει κάποια ενέργεια ή έχει κάνει κάποια δήλωση είτε προφορικός είτε γραπτώς, ή είναι υπεύθυνο για οποιαδήποτε παραβίαση των Άρθρων ή για άλλη συμπεριφορά, που θεωρείται προσβλητική ή ανάρμοστη ή που είναι πιθανό να δυσφημίσει το άθλημα.
 - (ζ) το οποίο παραβιάζει το Άρθρο 8 (Διαφήμιση και Προβολή Διαφημίσεων κατά τη διάρκεια Διεθνών Αγώνων) ή οποιουδήποτε σχετικούς Κανονισμούς.
 - (η) το οποίο κάνει χρήση των υπηρεσιών ενός Αντιπροσώπου Αθλητών, διαφορετικού από εκείνους που είναι εγκεκριμένοι από το σχετικό Μέλος σύμφωνα με το Άρθρο 7.
 - (θ) που έχει καταστεί μη νόμιμο εξαιτίας της παραβίασης οποιωνδήποτε Κανονισμών που περιλαμβάνονται στα Άρθρα.
2. Στην περίπτωση που υπάρχει καταγγελία για παραβίαση αυτού του Άρθρου, οι πειθαρχικές διαδικασίες που πρέπει να ακολουθούνται για να διαπιστωθεί η μη νομιμότητα ενός αθλητή

(εκτός από την περίπτωση παραβίασης του Άρθρου 22.1(ε)) παρατίθενται στο Άρθρο 60.4.

3. Αν ένας αθλητής αγωνιστεί, ενώ τελεί υπό αποκλεισμό ή έχει καταστεί μη νόμιμος, η περίοδος απώλειας νομιμότητας θα επαναρχίζει από την ημέρα που αυτός αγωνίστηκε για τελευταία φορά, σαν να μην είχε διανυθεί κανένα τμήμα περιόδου αποκλεισμού ή μη νομιμότητας, εκτός κι αν αυτό προβλέπεται διαφορετικά στο σχετικό Άρθρο.

ΤΡΙΤΟ ΜΕΡΟΣ
ΑΝΤΙ-ΝΤΟΠΙΝΓΚ

ΤΡΙΤΟ ΜΕΡΟΣ: ΑΝΤΙ-ΝΤΟΠΙΝΓΚ

ΟΡΙΣΜΟΙ

Αγώνας

Ένα αγώνισμα ή σειρά αγωνισμάτων που διεξάγονται σε μία ή περισσότερες ημέρες (π.χ. το Παγκόσμιο Πρωτάθλημα, ο Τελικός του Παγκόσμιου Στίβου ή μια μεμονωμένη συνάντηση της Χρυσής Κατηγορίας “Golden League”).

Αγώνισμα

Ένας μεμονωμένος αγώνας δρόμου ή συναγωνισμός σε έναν αγώνα (π.χ. τα 100 μ. ή ο Ακοντισμός).

Αθλητής Διεθνούς Επιπέδου

Για το σκοπό των Άρθρων Αντι-Ντόπινγκ (Τρίτο Μέρος) και των Διενέξεων (Τέταρτο Μέρος), ένας αθλητής ο οποίος βρίσκεται στην Ομάδα Εγκεκριμένων Ελέγχων για ελέγχους εκτός αγώνα ή ένας αθλητής ο οποίος συμμετέχει σε Διεθνή Αγώνα σύμφωνα με το Άρθρο 35.7.

Αλλοίωση

Η αλλαγή οποιουδήποτε στοιχείου σχετικού με τον έλεγχο ντόπινγκ για αντικανονικό σκοπό ή με αντικανονικό τρόπο, η οποία επιφέρει αντικανονική επίδραση προς τον έλεγχο ντόπινγκ ή προς την πειθαρχική διαδικασία, ή η οποία παρεμβαίνει για να αλλάξει τα αποτελέσματα ή για να παρεμποδίσει τη διεξαγωγή των κανονικών διαδικασιών.

Απαγορευμένη Μέθοδος

Κάθε τέτοια μέθοδος που περιγράφεται στον Κατάλογο Απαγορευμένων.

Απαγορευμένη Ουσία

Κάθε τέτοια ουσία που περιγράφεται στον Κατάλογο Απαγορευμένων.

Απόπειρα

Εκούσια εμπλοκή σε συμπεριφορά η οποία αποτελεί ουσιαστικό βήμα στην πορεία μιας διαγωγής που έχει ως σκοπό να καταλήξει στην διάπραξη μιας παραβίασης ενός Άρθρου Αντι-Ντόπινγκ.

Δείγμα / Είδος

Κάθε βιολογικό υλικό που συλλέγεται για το σκοπό του ελέγχου ντόπινγκ.

Δείκτης

Μια σύνθετη ουσία, μια ομάδα σύνθετων ουσιών ή βιολογικοί παράμετροι που υποδηλώνουν τη χρήση μιας απαγορευμένης ουσίας ή μιας απαγορευμένης μεθόδου.

Διακίνηση

Η πώληση, μεταφορά, αποστολή, παράδοση ή διανομή μιας απαγορευμένης ουσίας ή απαγορευμένης μεθόδου προς έναν αθλητή, προσωπικό υποστήριξης αθλητή ή άλλο πρόσωπο, είτε απευθείας είτε μέσω ενός ή περισσότερων τρίτων μερών, με την εξαίρεση όμως της πώλησης ή της διανομής (από ιατρικό προσωπικό ή άλλα πρόσωπα) μιας απαγορευμένης ουσίας ή απαγορευμένης μεθόδου για ειλικρινείς και νόμιμους θεραπευτικούς σκοπούς.

Διεθνές Πρότυπο

Πρότυπο που υιοθετείται από τη WADA για την υποστήριξη του Κώδικα.

Δυσμενές Αναλυτικό Εύρημα

Μια αναφορά από ένα εργαστήριο ή άλλον εγκεκριμένο φορέα ελέγχου ότι ανιχνεύεται σε ένα δείγμα η παρουσία μιας απαγορευμένης ουσίας ή των μεταβολιτών της ή γνωρίσματα ή ενδείξεις χρήσης μιας απαγορευμένης μεθόδου.

Εθνικός Οργανισμός Αντι-Ντόπινγκ

Ο φορέας που ορίζεται από κάθε Κράτος ή Επικράτεια ως ο κάτοχος της κύριας αρμοδιότητας και ευθύνης να υιοθετεί και να εφαρμόζει τα άρθρα αντι-ντόπινγκ, να διευθύνει τη συλλογή των δειγμάτων του ελέγχου ντόπινγκ, τη διαχείριση των αποτελεσμάτων των ελέγχων και τη διεξαγωγή των ακροαματικών διαδικασιών, όλα σε εθνικό επίπεδο.

EΘX (TUE)

Εξαιρέσεις Θεραπευτικής Χρήσης

Έλεγχος εκτός αγώνα

Έλεγχος εκτός αγώνα σημαίνει κάθε έλεγχος ντόπινγκ ο οποίος δεν διενεργείται εντός του αγώνα.

Έλεγχος εντός αγώνα

Έλεγχος εντός αγώνα σημαίνει έλεγχος κατά τον οποίο ένας αθλητής επιλέγεται για έλεγχο που σχετίζεται με ένα συγκεκριμένο αγώνισμα.

Επικεντρωμένος έλεγχος

Η επιλογή αθλητών για έλεγχο κατά τον οποίο συγκεκριμένοι αθλητές ή ομάδες αθλητών επιλέγονται σε όχι τυχαία βάση για έλεγχο σε συγκεκριμένο χρονικό σημείο.

Κατάλογος Απαγορευμένων

Ο Κατάλογος Απαγορευμένων που δημοσιεύεται από τη WADA και που προσδιορίζει τις απαγορευμένες ουσίες και τις απαγορευμένες μεθόδους.

Κατοχή

Η πραγματική, φυσική κατοχή ή η συμπερασματική κατοχή (η οποία μπορεί να αποδειχθεί μόνον αν το άτομο έχει τον αποκλειστικό έλεγχο της απαγορευμένης ουσίας/μεθόδου ή των χώρων στους οποίους βρίσκεται η απαγορευμένη ουσία/μέθοδος) μιας απαγορευμένης ουσίας ή απαγορευμένης μεθόδου· με την προϋπόθεση, πάντως, ότι αν το άτομο δεν έχει τον αποκλειστικό έλεγχο της απαγορευμένης ουσίας/μεθόδου ή των χώρων στους οποίους βρίσκεται η απαγορευμένη ουσία/μέθοδος, η συμπερασματική κατοχή θα μπορεί να αποδειχθεί μόνον αν το άτομο γνώριζε την παρουσία της απαγορευμένης ουσίας/μεθόδου και είχε σκοπό να ασκήσει έλεγχο επί αυτής.

Κώδικας

Ο Παγκόσμιος Κώδικας Αντι-Ντόπινγκ.

Μεταβολίτης

Κάθε ουσία που παράγεται με μια διαδικασία βιολογικής μετατροπής.

Ομάδα Εγκεκριμένων Ελέγχων

Η ομάδα των κορυφαίων αθλητών που καθορίζεται από την IAAF, οι οποίοι υπόκεινται σε ελέγχους και εντός αγώνα και εκτός αγώνα ως τμήμα του προγράμματος ελέγχων της IAAF.

Προσωπικό Υποστήριξης Αθλητή

Κάθε προπονητής, γυμναστής, μάνατζερ, εξουσιοδοτημένος αντιπρόσωπος αθλητή, πράκτορας, προσωπικό ομάδας, παράγοντας, ιατρικό ή παραϊατρικό προσωπικό ή κάθε άλλο άτομο που συνεργάζεται ή φροντίζει τους αθλητές που συμμετέχουν, ή προετοιμάζονται για να συμμετάσχουν, σε αγώνα Στίβου.

Χρήση

Η εφαρμογή, η κατάποση, η λήψη με ένεση ή η κατανάλωση με οποιονδήποτε τρόπο κάθε απαγορευμένης ουσίας ή απαγορευμένης μεθόδου.

Χωρίς Σφάλμα ή Αμέλεια

Όταν έχουν ληφθεί υπόψη εξαιρετικές περιστάσεις στην περίπτωση ενός αθλητή σύμφωνα με το Άρθρο 38, για να αποδειχθεί ότι ο αθλητής δεν γνώριζε ή δεν υποψιαζόταν, και δεν θα μπορούσε λογικά να γνωρίζει ή να υποψιαστεί ακόμα και ενεργώντας με την έσχατη προφύλαξη, ότι είχε χρησιμοποιήσει ή διαχειριστεί μια απαγορευμένη ουσία ή απαγορευμένη μέθοδο.

Χωρίς Σημαντικό Σφάλμα ή Σημαντική Αμέλεια

Όταν έχουν ληφθεί υπόψη εξαιρετικές περιστάσεις στην περίπτωση ενός αθλητή σύμφωνα με το Άρθρο 38, για να αποδειχθεί ότι το σφάλμα ή η αμέλεια του αθλητή, όταν εξετάζονται στο σύνολο των περιστάσεων, δεν ήταν σημαντικά όσον αφορά την παραβίαση του Άρθρου Αντι-Ντόπινγκ.

WADA

Η Παγκόσμια Υπηρεσία Αντί-Ντόπινγκ.

ΑΡΘΡΟ 30

Αντικείμενο των Άρθρων Αντι-Ντόπινγκ

1. Αυτά τα Άρθρα Αντι-Ντόπινγκ θα έχουν εφαρμογή στην IAAF, στα Μέλη της και τις Ομοσπονδίες Ηπείρων, καθώς και στους αθλητές, στο προσωπικό υποστήριξης αθλητών και στα άλλα πρόσωπα που συμμετέχουν στην IAAF, στα Μέλη της και στις Ομοσπονδίες Ηπείρων με βάση τη συμφωνία, την ιδιότητα μέλους, την ένταξη, την εξουσιοδότηση, τη διαπίστευση ή τη συμμετοχή τους στις δραστηριότητες ή τους αγώνες τους.
2. Όλα τα Μέλη και οι Ομοσπονδίες Ηπείρων θα συμμορφώνονται με αυτά τα Άρθρα Αντι-Ντόπινγκ και τις Οδηγίες των Διαδικασιών. Αυτά τα Άρθρα Αντι-Ντόπινγκ και οι Οδηγίες των Διαδικασιών θα ενσωματώνονται είτε απευθείας, είτε με παραπομπή, στα άρθρα κάθε Μέλους και κάθε Ομοσπονδίας Ηπείρου και κάθε Μέλος και Ομοσπονδία Ηπείρου θα περιλαμβάνουν στα άρθρα τους τους κανονισμούς διαδικασιών που είναι απαραίτητοι για την αποτελεσματική εφαρμογή των Άρθρων Αντι-Ντόπινγκ και των Οδηγιών των Διαδικασιών (καθώς και οποιωνδήποτε αλλαγών που μπορεί να γίνει σε αυτά). Τα άρθρα κάθε Μέλους και κάθε Ομοσπονδίας Ηπείρου θα προβλέπουν ρητά ότι όλοι οι αθλητές, το προσωπικό υποστήριξης των αθλητών και τα άλλα πρόσωπα που βρίσκονται στη δικαιοδοσία του Μέλους ή της Ομοσπονδίας Ηπείρου θα δεσμεύονται από αυτά τα Άρθρα Αντι-Ντόπινγκ και τις Οδηγίες των Διαδικασιών.
3. Αυτά τα Άρθρα Αντι-Ντόπινγκ και οι Οδηγίες των Διαδικασιών θα έχουν εφαρμογή σε όλους τους ελέγχους ντόπινγκ επί των οποίων έχουν δικαιοδοσία η IAAF και αντίστοιχα τα Μέλη της και οι Ομοσπονδίες Ηπείρων.
4. Η IAAF θα επικεντρώνει τους ελέγχους της σύμφωνα με αυτά τα Άρθρα στους αθλητές Διεθνούς Επιπέδου και στους αθλητές που αγωνίζονται, ή προετοιμάζονται να αγωνιστούν σε Διεθνείς Αγώνες.
5. Προκειμένου να έχουν νόμιμο δικαίωμα να αγωνίζονται ή να συμμετέχουν, ή να είναι διαπιστευμένοι με κάποιον άλλον τρόπο σε Διεθνείς Αγώνες, οι αθλητές και (όπου είναι εφαρμόσιμο) το προσωπικό υποστήριξης των αθλητών και τα άλλα πρόσωπα θα πρέπει προηγουμένως να έχουν υπογράψει ένα έγγραφο αποδοχής και συμφωνίας με αυτά τα Άρθρα Αντι-Ντόπινγκ και

τις Οδηγίες των Διαδικασιών, η μορφή του οποίου θα καθοριστεί από το Συμβούλιο. Για να διασφαλίζουν τη νομιμότητα συμμετοχής των αθλητών στους Διεθνείς Αγώνες (βλ. Άρθρο 21.2), τα Μέλη θα εγγυώνται ότι οι αθλητές έχουν υπογράψει ένα έγγραφο αποδοχής και συμφωνίας στην απαιτούμενη μορφή και ότι ένα αντίγραφο της υπογεγραμμένης συμφωνίας έχει αποσταλεί στη Γραμματεία της IAAF.

6. Αποτελεί ευθύνη κάθε Μέλους να εξασφαλίζει ότι όλοι οι έλεγχοι εθνικού επιπέδου στους αθλητές του και η διαχείριση των αποτελεσμάτων από τους ελέγχους αυτούς συμφωνούν με αυτά τα Άρθρα Αντι-Ντόπινγκ και τις Οδηγίες των Διαδικασιών. Είναι γνωστό ότι σε μερικά Κράτη, το ίδιο το Μέλος θα διεξαγάγει τη διαδικασία του ελέγχου και της διαχείρισης των αποτελεσμάτων, ενώ σε άλλα Κράτη, μερικές ή όλες οι αρμοδιότητες του Μέλους μπορούν να ανατεθούν ή να εκχωρηθούν (είτε από το ίδιο το Μέλος είτε σύμφωνα με την εφαρμόσιμη εθνική νομοθεσία ή κανονισμούς) σε έναν εθνικό οργανισμό αντι-ντόπινγκ ή σε άλλους τρίτους. Όσον αφορά τα Κράτη αυτά, η αναφορά προς το Μέλος ή την Εθνική Ομοσπονδία (ή τα αντίστοιχα στελέχη τους) σε αυτά τα Άρθρα Αντι-Ντόπινγκ, θα είναι, κατά περίπτωση, αναφορά προς τον εθνικό οργανισμό αντι-ντόπινγκ ή προς άλλους τρίτους (ή τα αντίστοιχα στελέχη τους).
7. Η γνωστοποίηση σύμφωνα με τα Άρθρα αυτά προς έναν αθλητή, το προσωπικό υποστήριξης των αθλητών ή άλλο πρόσωπο, που βρίσκεται υπό τη δικαιοδοσία ενός Μέλους, μπορεί να ολοκληρωθεί με την παράδοση της γνωστοποίησης στο ενδιαφερόμενο Μέλος. Το Μέλος θα είναι υπεύθυνο για να έλθει σε άμεση επαφή με το πρόσωπο το οποίο αφορά η γνωστοποίηση.

ΑΡΘΡΟ 31

Οργανισμός Αντι-Ντόπινγκ της IAAF

1. Η IAAF θα ενεργεί κατά κύριο λόγο σύμφωνα με αυτά τα Άρθρα Αντι-Ντόπινγκ μέσω του παρακάτω προσώπου (-ων) ή φορέων:
 - (α) του Συμβουλίου (βλ. Άρθρα 31.2-3)·
 - (β) της Ιατρικής και Αντι-Ντόπινγκ Επιτροπής (βλ. Άρθρα 31.4-7)·

- (γ) του Συμβουλίου Επιθεώρησης Ντόπινγκ (βλ. Άρθρα 31.8-10)· και
- (δ) του Διευθυντή Αντι-Ντόπινγκ της IAAF (βλ. Άρθρα 31.11-13).

Το Συμβούλιο

2. Το Συμβούλιο έχει καθήκον προς το Συνέδριο της IAAF να επιτηρεί και να επιβλέπει τις δραστηριότητες της IAAF σύμφωνα με τους Αντικειμενικούς Σκοπούς της (βλ. Άρθρο 6.12(α) του Καταστατικού). Ένας από αυτούς τους Αντικειμενικούς Σκοπούς είναι να προάγει το ευ αγωνίζεσθαι στο άθλημα, και ειδικότερα, να διαδραματίζει έναν ηγετικό ρόλο στη μάχη εναντίον του ντόπινγκ, και μέσα στο Στίβο και έξω από αυτόν, στην ευρύτερη αθλητική κοινότητα, καθώς και να αναπτύσσει και να διατηρεί προγράμματα ανίχνευσης, αποτροπής και εκπαίδευσης, τα οποία έχουν ως στόχο την εξάλειψη της μαστιγας του ντόπινγκ στον αθλητισμό (βλ. Άρθρο 3.8 του Καταστατικού).
3. Το Συμβούλιο έχει τις ακόλουθες εξουσίες, σύμφωνα με το Καταστατικό, στην επιτήρηση και στην επίβλεψη των δραστηριοτήτων της IAAF:
 - (α) να συστήνει οποιαδήποτε Επιτροπή ή Υποεπιτροπή, είτε σε συγκεκριμένη είτε σε μόνιμη βάση, θεωρεί απαραίτητη για την σωστή λειτουργία της IAAF (βλ. Άρθρο 6.11(ι) του Καταστατικού).
 - (β) να κάνει οποιοσδήποτε προσωρινές τροποποιήσεις θεωρεί αναγκαίες ανάμεσα στα Συνέδρια και να καθορίζει μια ημερομηνία στην οποία αυτές οι τροποποιήσεις θα τίθενται σε ισχύ. Οι προσωρινές τροποποιήσεις θα αναφέρονται στο επόμενο Συνέδριο, το οποίο θα αποφασίζει για το αν θα γίνουν μόνιμες (βλ. Άρθρο 6.11(γ) του Καταστατικού).
 - (γ) να εγκρίνει, να απορρίπτει ή να διορθώνει τις Οδηγίες των Διαδικασιών (βλ. Άρθρο 6.11(θ) του Καταστατικού)· και
 - (δ) να αποκλείει ένα Μέλος ή να επιβάλλει άλλες κυρώσεις εναντίον του για παραβίαση των Άρθρων σύμφωνα με τις διατάξεις του Άρθρου 14.7 (βλ. Άρθρο 6.11(β) του Καταστατικού).

Η Ιατρική και Αντι-Ντόπινγκ Επιτροπή

4. Η Ιατρική και Αντι-Ντόπινγκ Επιτροπή ορίζεται ως Επιτροπή του Συμβουλίου σύμφωνα με το Άρθρο 6.11(ι) του Καταστατικού, με σκοπό να παρέχει στην IAAF γενικές συμβουλές σε όλα τα θέματα του αντι-ντόπινγκ και τα σχετικά με αυτό, συμπεριλαμβανομένων αυτών που σχετίζονται με αυτά τα Άρθρα Αντι-Ντόπινγκ και τις Οδηγίες των Διαδικασιών.
5. Η Ιατρική και Αντι-Ντόπινγκ Επιτροπή θα αποτελείται από 15 μέλη το πολύ, τα οποία θα συνεδριάζουν τουλάχιστον μια φορά το χρόνο, κατά κανόνα στο τέλος κάθε ημερολογιακού έτους, με σκοπό να αξιολογούν τις δραστηριότητες αντι-ντόπινγκ της IAAF τους προηγούμενους 12 μήνες και να καθορίζουν, προς έγκριση του Συμβουλίου, το πρόγραμμα αντι-ντόπινγκ της IAAF για το ερχόμενο έτος. Η Ιατρική και Αντι-Ντόπινγκ Επιτροπή θα συνέρχεται επίσης σε κανονική βάση, καθ' όλη τη διάρκεια του έτους, όποτε προκύπτει ανάγκη.
6. Η Ιατρική και Αντι-Ντόπινγκ Επιτροπή θα έχει την ευθύνη για τα ακόλουθα περαιτέρω εξειδικευμένα καθήκοντα, σύμφωνα με αυτά τα Άρθρα Αντι-Ντόπινγκ.
 - (α) να δημοσιεύει τις Οδηγίες των Διαδικασιών, καθώς και τροποποιήσεις επί των Οδηγιών των Διαδικασιών, όσο συχνά αυτό απαιτείται. Οι Οδηγίες των Διαδικασιών θα περιλαμβάνουν, είτε απευθείας είτε με παραπομπή, τα ακόλουθα έγγραφα που εκδίδονται από τη WADA (τον Παγκόσμιο Οργανισμό Αντι-Ντόπινγκ).
 - (i) τον Κατάλογο Απαγορευμένων·
 - (ii) τα Διεθνή Πρότυπα για τον Έλεγχο·
 - (iii) τα Διεθνή Πρότυπα για τα Εργαστήρια· και
 - (iv) τα Διεθνή Πρότυπα για τις Εξαιρέσεις Θεραπευτικής Χρήσης (EΘΧ).μαζί με κάθε προσθήκη ή τροποποίηση σε αυτά τα έγγραφα, ή περαιτέρω διαδικασίες ή οδηγίες, που μπορεί να θεωρηθούν αναγκαίες για να συμφωνούν με τα αυτά τα Άρθρα Αντι-Ντόπινγκ ή να συνεχίζουν με άλλον τρόπο το πρόγραμμα αντι-ντόπινγκ της IAAF.Οι Οδηγίες των Διαδικασιών και οποιαδήποτε προτεινόμενη τροποποίηση επί αυτών θα πρέπει να εγκρίνονται από το Συμβούλιο, εκτός και αν αναφέρεται με διαφορετικό τρόπο σε αυτά τα Άρθρα Αντι-Ντόπινγκ,. Μόλις δώσει την έγκρισή

του, το Συμβούλιο θα ορίζει μια ημερομηνία στην οποία οι Οδηγίες των Διαδικασιών, ή οποιαδήποτε προτεινόμενη τροποποίηση επί αυτών, θα τίθενται σε εφαρμογή. Η Γραμματεία της IAAF θα γνωστοποιεί στα Μέλη την ημερομηνία αυτή και θα δημοσιεύει τις Οδηγίες των Διαδικασιών, και οποιαδήποτε προτεινόμενη τροποποίηση επί αυτών, στην ιστοσελίδα της IAAF.

- (β) να ενημερώνει το Συμβούλιο για τροποποιήσεις επί αυτών των Άρθρων Αντι-Ντόπινγκ που μπορεί να είναι κατά διαστήματα αναγκαίες. Κάθε προτεινόμενη τροποποίηση που πρόκειται να γίνει στα Άρθρα Αντι-Ντόπινγκ στο διάστημα μεταξύ των Συνεδρίων θα πρέπει να εγκρίνεται από το Συμβούλιο και να γνωστοποιείται στα Μέλη σύμφωνα με το Άρθρο 6.11(γ) του Καταστατικού.
- (γ) να σχεδιάζει, να υλοποιεί και να παρακολουθεί τα προγράμματα πληροφόρησης και εκπαίδευσης αντι-ντόπινγκ. Αυτά τα προγράμματα θα πρέπει να παρέχουν την πιο πρόσφατη και ακριβή πληροφόρηση για τα ακόλουθα θέματα κατ' ελάχιστον:
 - (i) τις απαγορευμένες ουσίες και τις απαγορευμένες μεθόδους στον Κατάλογο Απαγορευμένων·
 - (ii) τις επιπτώσεις του ντόπινγκ στην υγεία·
 - (iii) τις διαδικασίες ελέγχου ντόπινγκ· και
 - (iv) τα δικαιώματα και τις υποχρεώσεις των αθλητών.
- (δ) να χορηγεί ΕΘΧ σύμφωνα με το Άρθρο 34.5(α).
- (ε) να καθιερώνει γενικές οδηγίες για την επιλογή των αθλητών στην Ομάδα Εγκεκριμένων Ελέγχων.

Η Ιατρική και Αντι-Ντόπινγκ Επιτροπή μπορεί, κατά την πορεία της εκτέλεσης οποιωνδήποτε από τα παραπάνω καθηκόντων, να καλεί ειδικούς για να παρέχουν περαιτέρω εξειδικευμένες ιατρικές ή επιστημονικές συμβουλές, όταν απαιτείται κάτι τέτοιο.

7. Η Ιατρική και Αντι-Ντόπινγκ Επιτροπή θα δίνει αναφορά στο Συμβούλιο για τις δραστηριότητές της πριν από κάθε συνεδρίαση του Συμβουλίου. Θα επικοινωνεί με τη Γραμματεία της IAAF για όλα τα θέματα του αντι-ντόπινγκ και τα σχετικά προς αυτό, μέσω του Ιατρικού και Αντι-Ντόπινγκ Τμήματος της IAAF.

Το Συμβούλιο Επιθεώρησης Ντόπινγκ

8. Το Συμβούλιο Επιθεώρησης Ντόπινγκ έχει οριστεί ως Υποεπιτροπή του Συμβουλίου σύμφωνα με το Άρθρο 6.11(ι) του Καταστατικού, με τα ακόλουθα κατ' ελάχιστον εξειδικευμένα καθήκοντα:

(α) να αποφασίζει για λογαριασμό του Συμβουλίου αν συντρέχουν εξαιρετικές περιστάσεις σε υποθέσεις που παραπέμπονται σε αυτό σύμφωνα με το Άρθρο 38.16·

(β) να αποφασίζει αν οι υποθέσεις θα πρέπει να παραπέμπονται σε επιδιαιτησία ενώπιον του Διαιτητικού Αθλητικού Δικαστηρίου (ΔΑΔ) σύμφωνα με το Άρθρο 60.23 και αν, σε τέτοιες περιπτώσεις, θα πρέπει να επαναφέρει τον αποκλεισμό του αθλητή ενώ εκκρεμεί η απόφαση του ΔΑΔ· και

(γ) να αποφασίζει, για υποθέσεις που παραπέμπονται σε αυτό σύμφωνα με το Άρθρο 43.3, αν θα πρέπει τα αποτελέσματα των ελέγχων ντόπινγκ που διενεργούνται από άλλον αθλητικό φορέα εκτός της IAAF, σύμφωνα με άρθρα και διαδικασίες που είναι διαφορετικές από εκείνες της IAAF, να αναγνωρίζονται από την IAAF.

Το Συμβούλιο Επιθεώρησης Ντόπινγκ μπορεί, κατά την πορεία της εκτέλεσης οποιωνδήποτε καθηκόντων από τα παραπάνω, να αναφέρεται στην Ιατρική και Αντι-Ντόπινγκ Επιτροπή ή στο Συμβούλιο για τη γνώμη τους ή την καθοδήγησή τους σε σχέση με μια ιδιάζουσα υπόθεση ή στο Συμβούλιο για οποιοδήποτε θέμα γενικής πολιτικής που τυχόν έχει προκύψει.

9. Το Συμβούλιο Επιθεώρησης Ντόπινγκ θα αποτελείται από τρία πρόσωπα, ένα εκ των οποίων θα έχει τα νόμιμα προσόντα. Ο Πρόεδρος θα έχει την εξουσία να διορίζει σε οποιαδήποτε χρονική στιγμή ένα επιπλέον πρόσωπο ή πρόσωπα στο Συμβούλιο Επιθεώρησης Ντόπινγκ, αν αυτό απαιτηθεί, σε προσωρινή βάση.

10. Το Συμβούλιο Επιθεώρησης Ντόπινγκ θα δίνει αναφορά για τις δραστηριότητές του στο Συμβούλιο πριν από κάθε συνεδρίαση του Συμβουλίου.

Ο Διευθυντής Αντι-Ντόπινγκ της IAAF

11. Ο Διευθυντής Αντι-Ντόπινγκ της IAAF είναι ο επικεφαλής του Ιατρικού και Αντι-Ντόπινγκ Τμήματος της IAAF. Θα έχει την

ευθύνη για την υλοποίηση του προγράμματος αντι-ντόπινγκ, το οποίο έχει θεσπίσει η Ιατρική και Αντι-Ντόπινγκ Επιτροπή σύμφωνα με το Άρθρο 31.5. Για το θέμα αυτό θα δίνει αναφορά στην Ιατρική και Αντι-Ντόπινγκ Επιτροπή τουλάχιστον μια φορά το χρόνο κατά την ετήσια σύσκεψη της Ιατρικής και Αντι-Ντόπινγκ Επιτροπής, αλλά και πιο τακτικά, αν καλείται να πράξει κατ' αυτόν τον τρόπο.

12. Ο Διευθυντής Αντι-Ντόπινγκ της IAAF θα έχει την ευθύνη για την καθημερινή διαχείριση των υποθέσεων ντόπινγκ που προκύπτουν σύμφωνα με αυτά τα Άρθρα Αντι-Ντόπινγκ. Ειδικότερα, ο Διευθυντής Αντι-Ντόπινγκ της IAAF θα είναι το αρμόδιο πρόσωπο, όπου αυτό είναι εφικτό, για να διεξάγει τη διαδικασία διαχείρισης των αποτελεσμάτων σύμφωνα με το Άρθρο 36 και να αποφασίζει για τον προσωρινό αποκλεισμό των αθλητών σύμφωνα με το Άρθρο 38.
13. Ο Διευθυντής Αντι-Ντόπινγκ της IAAF μπορεί σε οποιαδήποτε στιγμή της πορείας της εργασίας του να ζητήσει συμβουλευτική γνώμη από τον Πρόεδρο της Ιατρικής και Αντι-Ντόπινγκ Επιτροπής, από το Συμβούλιο Επιθεώρησης Ντόπινγκ ή από οποιοδήποτε άλλο πρόσωπο που αυτός θεωρεί κατάλληλο.

ΑΡΘΡΟ 32

Παραβιάσεις των Άρθρων Αντι-Ντόπινγκ

1. Το ντόπινγκ απαγορεύεται αυστηρά σύμφωνα με αυτά τα Άρθρα Αντι-Ντόπινγκ.
2. Ως ντόπινγκ ορίζεται η πραγματοποίηση μιας ή περισσοτέρων από τις παρακάτω παραβιάσεις των Άρθρων Αντι-Ντόπινγκ:
 - (α) η παρουσία μιας απαγορευμένης ουσίας ή των μεταβολιτών της ή των δεικτών της στους ιστούς ή στα υγρά του σώματος ενός αθλητή.

Όλες οι αναφορές σε μια απαγορευμένη ουσία σε αυτά τα Άρθρα Αντι-Ντόπινγκ και στις Οδηγίες των Διαδικασιών θα συμπεριλαμβάνουν αναφορά, όπου αυτό είναι εφικτό, και στους μεταβολίτες ή τους δείκτες της.

 - (i) αποτελεί προσωπικό καθήκον κάθε αθλητή να διασφαλίζει ότι καμμία απαγορευμένη ουσία δεν θα εισέρχεται στους ιστούς ή στα υγρά του σώματός του. Οι αθλητές προειδοποιούνται ότι είναι υπεύθυνοι για οποιαδήποτε απαγορευμένη ουσία βρεθεί στο σώμα

- τους. Δεν είναι απαραίτητο να αποδειχθεί πρόθεση, σφάλμα, αμέλεια ή χρήση εν γνώσει εκ μέρους ενός αθλητή για να θεμελιωθεί παραβίαση ενός Άρθρου Αντι-Ντόπινγκ σύμφωνα με το Άρθρο 32.2(α).
- (ii) εκτός από εκείνες τις απαγορευμένες ουσίες για τις οποίες προσδιορίζεται συγκεκριμένα ένα κατώφλι αναφοράς στον Κατάλογο Απαγορευμένων, η ανίχνευση της παρουσίας οποιασδήποτε ποσότητας μιας απαγορευμένης ουσίας στο δείγμα ενός αθλητή θα αποτελεί παραβίαση Άρθρου Αντι-Ντόπινγκ.
 - (iii) ως εξαίρεση στη γενική εφαρμογή του Άρθρου 32.2(α), ο Κατάλογος Απαγορευμένων μπορεί να θεσπίζει ειδικά κριτήρια για την αξιολόγηση των απαγορευμένων ουσιών που μπορούν επίσης να παραχθούν ενδογενώς.
- (β) η χρήση ή η απόπειρα χρήσης μιας απαγορευμένης ουσίας ή απαγορευμένης μεθόδου.
- (i) η επιτυχία ή η αποτυχία της χρήσης μιας απαγορευμένης ουσίας ή απαγορευμένης μεθόδου είναι επουσιώδης. Αρκεί η χρήση ή η απόπειρα χρήσης της απαγορευμένης ουσίας ή της απαγορευμένης μεθόδου για να διαπραχθεί παραβίαση ενός Άρθρου Αντι-Ντόπινγκ.
 - (ii) η παραδοχή της χρήσης ή της απόπειρας χρήσης μιας απαγορευμένης ουσίας ή μιας απαγορευμένης μεθόδου μπορεί να γίνει είτε προφορικώς με τρόπο που μπορεί να επαληθευθεί, είτε γραπτώς. Εντούτοις μια δήλωση δεν μπορεί να είναι αποδεκτή όταν γίνεται οκτώ χρόνια αργότερα από τα γεγονότα στα οποία αναφέρεται.
- (γ) η άρνηση ή η παράλειψη, χωρίς ισχυρή δικαιολογία, της προσέλευσης σε έλεγχο ντόπινγκ αφότου κάτι τέτοιο ζητήθηκε από έναν υπεύθυνο αξιωματούχο ή η προσπάθεια με κάθε άλλον τρόπο για την αποφυγή του ελέγχου ντόπινγκ.
- (δ) η αξιολόγηση τριών χαμένων ελέγχων εκτός αγώνα (όπως ορίζονται στο Άρθρο 35.17) σε οποιαδήποτε περίοδο πέντε ετών ξεκινώντας από την ημερομηνία του πρώτου χαμένου ελέγχου.

Σημ.: Αν ένας αθλητής έχει ένα χαμένο έλεγχο ως αποτέλεσμα παραβίασης του άρθρου για τον εντοπισμό της θέσης του ή έναν αποτυχημένο έλεγχο που έγινε πριν από την 1^η Νοεμβρίου του 2005, η περίοδος των 18 μηνών που προβλεπόταν στο Άρθρο

32.2(δ) των Κανονισμών Στίβου 2004-2005 παραμένει σε ισχύ. Η 5ετής περίοδος εφαρμόζεται μόνον όταν και οι τρεις αποτυχημένοι έλεγχοι είναι αποτέλεσμα παραβιάσεων του κανονισμού για τον εντοπισμό της θέσης του αθλητή ή όταν οι αποτυχημένες απόπειρες ελέγχου έγιναν από την 1^η Νοεμβρίου του 2005 και μετά.

(ε) η αλλοίωση, ή η απόπειρα αλλοίωσης, οποιουδήποτε τμήματος της διαδικασίας ελέγχου ντόπινγκ ή των σχετιζομένων προς αυτήν πειθαρχικών διαδικασιών.

(στ) η κατοχή απαγορευμένης ουσίας ή απαγορευμένης μεθόδου.

(i) κατοχή από έναν αθλητή σημαίνει κατοχή σε οποιαδήποτε χρονική στιγμή ή σε οποιονδήποτε τόπο μιας ουσίας που είναι απαγορευμένη εκτός αγώνα ή μιας απαγορευμένης μεθόδου, εκτός κι αν ο αθλητής στοιχειοθετήσει ότι η κατοχή είναι οφείλεται σε χορηγηθείσα ΕΘΧ, σύμφωνα με το Άρθρο 34.5 ή κάποια άλλη αποδεκτή δικαιολογία.

(ii) κατοχή από προσωπικό υποστήριξης του αθλητή σημαίνει κατοχή ουσίας που είναι απαγορευμένη εκτός αγώνα ή απαγορευμένης μεθόδου σε συνεργασία με έναν αθλητή, τον αγώνα ή την προπόνηση, εκτός κι αν ο αθλητής στοιχειοθετήσει ότι η κατοχή είναι σύμφωνη με τη χορηγηθείσα ΕΘΧ, σύμφωνα με το Άρθρο 34.5 ή κάποια άλλη αποδεκτή δικαιολογία.

(ζ) η διακίνηση απαγορευμένης ουσίας ή απαγορευμένης μεθόδου.

(η) η χορήγηση, ή η απόπειρα χορήγησης, μιας απαγορευμένης ουσίας ή απαγορευμένης μεθόδου σε κάποιον αθλητή, ή η βοήθεια, η ενθάρρυνση, η συνδρομή, η παρότρυνση, η συγκάλυψη ή η εμπλοκή σε οποιαδήποτε μορφή ανάμιξης που αφορά την παραβίαση ή την απόπειρα παραβίασης ενός Άρθρου Αντι-Ντόπινγκ.

(θ) η συμμετοχή, ή η απόπειρα συμμετοχής, ενώ ισχύει προσωρινός αποκλεισμός ή απώλεια νομιμότητας σύμφωνα με αυτά τα Άρθρα Αντι-Ντόπινγκ.

ΑΡΘΡΟ 33

Μέτρα Σύγκρισης της Τεκμηρίωσης του Ντόπινγκ

1. Η IAAF, το Μέλος ή άλλη καταγγέλουσα αρχή θα έχουν το καθήκον να διαπιστώνουν ότι μια παραβίαση Άρθρου Αντι-

Ντόπινγκ έχει διαπραχθεί σύμφωνα με αυτά τα Άρθρα Αντι-Ντόπινγκ.

2. Το μέτρο σύγκρισης της τεκμηρίωσης θα είναι το αν η IAAF, το Μέλος ή η άλλη καταγγέλουσα αρχή στοιχειοθετήσουν παραβίαση ενός άρθρου αντι-ντόπινγκ πείθοντας ικανοποιητικά το αρμόδιο σώμα ακροαματικής διαδικασίας, έχοντας υπόψη τη σοβαρότητα της κατηγορίας που αποδίδεται. Αυτό το μέτρο σύγκρισης της τεκμηρίωσης είναι ισχυρότερο από ένα απλό ισοζύγιο πιθανοτήτων, αλλά λιγότερο ισχυρό από το τεκμήριο υπεράνω εύλογης αμφιβολίας.
3. Όπου αυτά τα Άρθρα Αντι-Ντόπινγκ μεταθέτουν το βάρος της τεκμηρίωσης σε έναν αθλητή, στο προσωπικό υποστήριξης του αθλητή ή σε άλλο πρόσωπο που κατηγορείται ότι διέπραξε παραβίαση ενός άρθρου αντι-ντόπινγκ, για να αντικρούσει μια κατηγορία ή να στοιχειοθετήσει ειδικά γεγονότα ή περιστάσεις, το μέτρο σύγκρισης της τεκμηρίωσης θα είναι με ισοζύγιο των πιθανοτήτων.
4. Τα γεγονότα που σχετίζονται με παραβιάσεις των Άρθρων Αντι-Ντόπινγκ θα μπορούν να στοιχειοθετούνται με όλα τα αξιόπιστα μέσα. Τα ακόλουθα μέτρα σύγκρισης της τεκμηρίωσης θα μπορούν να εφαρμόζονται στις περιπτώσεις ντόπινγκ:
 - (α) τα εγκεκριμένα από τη WADA εργαστήρια θεωρούνται ότι έχουν διενεργήσει ανάλυση δειγμάτων και προστατευτικές διαδικασίες σύμφωνα με τα Διεθνή Πρότυπα για τα Εργαστήρια. Ο αθλητής μπορεί να αντικρούσει τον ισχυρισμό αυτόν, αποδεικνύοντας ότι έγινε παρέκκλιση από τα Διεθνή Πρότυπα για τα Εργαστήρια. Στην περίπτωση αυτή η IAAF, το Μέλος ή άλλη καταγγέλουσα αρχή θα έχουν το βάρος να τεκμηριώσουν ότι μια τέτοια παρέκκλιση δεν υπονομεύει την αξιοπιστία του δυσμενούς αναλυτικού ευρήματος.
 - (β) Μια παρέκκλιση από το Διεθνές Πρότυπο Ελέγχων (ή από άλλη εφαρμόσιμη διάταξη στις Οδηγίες των Διαδικασιών) δεν θα ακυρώνει την ανακάλυψη ότι ανιχνεύθηκε απαγορευμένη ουσία σε ένα δείγμα ή ότι χρησιμοποιήθηκε απαγορευμένη μέθοδος ή ότι διαπράχθηκε κάποια άλλη παραβίαση Άρθρου Αντι-Ντόπινγκ σύμφωνα με αυτά τα Άρθρα Αντι-Ντόπινγκ, εκτός κι αν η παρέκκλιση ήταν τέτοια που να υπονομεύει την εγκυρότητα της εν λόγω

ανακάλυψης. Αν ο αθλητής τεκμηριώσει ότι υπάρχει παρέκκλιση από το Διεθνές Πρότυπο Ελέγχων (ή από άλλη εφαρμόσιμη διάταξη στις Οδηγίες των Διαδικασιών), τότε η IAAF, το Μέλος ή άλλη καταγγέλουσα αρχή θα έχουν το βάρος να τεκμηριώσουν ότι μια τέτοια παρέκκλιση δεν υπονόμωσε την εγκυρότητα της ανακάλυψης ότι ανιχνεύθηκε απαγορευμένη ουσία σε ένα δείγμα ή ότι χρησιμοποιήθηκε απαγορευμένη μέθοδος, ή τη βασισμένη σε πραγματικά γεγονότα τεκμηρίωση ότι διαπράχθηκε κάποια άλλη παραβίαση Άρθρων Αντι-Ντόπινγκ σύμφωνα με αυτά τα Άρθρα Αντι-Ντόπινγκ.

ΑΡΘΡΟ 34

Ο Κατάλογος Απαγορευμένων

1. Αυτά τα Άρθρα Αντι-Ντόπινγκ περιλαμβάνουν τον Κατάλογο Απαγορευμένων, ο οποίος θα δημοσιεύεται και θα αναθεωρείται από τη WADA.
2. Η IAAF θα διαθέτει σε κάθε Μέλος τον τρέχοντα Κατάλογο Απαγορευμένων, ο οποίος θα υπάρχει επίσης και στην ιστοσελίδα της IAAF. Κάθε Μέλος με τη σειρά του θα διασφαλίζει ότι ο τρέχων Κατάλογος Απαγορευμένων θα διατίθεται (είτε στην ιστοσελίδα του είτε με κάποιον άλλον τρόπο) σε όλους τους αθλητές, στο προσωπικό υποστήριξης των αθλητών και σε κάθε άλλον ενδιαφερόμενο που τελεί υπό τη δικαιοδοσία του.
3. Εκτός κι αν αυτό αναφέρεται με διαφορετικό τρόπο στον Κατάλογο Απαγορευμένων και/ή σε οποιαδήποτε αναθεώρηση του Καταλόγου Απαγορευμένων, ο Κατάλογος Απαγορευμένων και οι αναθεωρήσεις θα τίθενται σε ισχύ, σύμφωνα με αυτά τα Άρθρα Αντι-Ντόπινγκ, τρεις μήνες μετά τη δημοσίευση του Καταλόγου Απαγορευμένων από τη WADA, χωρίς να απαιτείται κάποια περαιτέρω ενέργεια από την IAAF. Η IAAF μπορεί επίσης να ζητήσει από τη WADA να συμπεριλάβει επιπρόσθετες ουσίες ή μεθόδους οι οποίες έχουν τη δυνατότητα να χρησιμοποιηθούν στο Στίβο, ως τμήμα του προγράμματος παρακολούθησης της WADA.
4. Ο καθορισμός από τη WADA των απαγορευμένων ουσιών και των απαγορευμένων μεθόδων που θα περιλαμβάνονται στον Κατάλογο Απαγορευμένων θα είναι τελεσίδικος και δεν θα

υπόκειται σε νόμιμη αμφισβήτηση από κανέναν αθλητή ή άλλο πρόσωπο.

5. Οι αθλητές με καταγεγραμμένη ιατρική πάθηση, που απαιτεί τη χρήση απαγορευμένης ουσίας ή απαγορευμένης μεθόδου, θα πρέπει πρώτα να αποκτήσουν ΕΘΧ. Οι ΕΘΧ εντούτοις θα χορηγούνται μόνον σε περιπτώσεις προφανούς και υποχρεωτικής κλινικής ανάγκης, όταν ο αθλητής δεν μπορεί να κερδίσει κανένα αγωνιστικό πλεονέκτημα.

(α) Οι αθλητές διεθνούς επιπέδου θα πρέπει να αποκτούν ΕΘΧ από την IAAF προτού αγωνιστούν (ασχέτως του αν ένας αθλητής έχει προηγουμένως αποκτήσει ΕΘΧ σε εθνικό επίπεδο). Οι αθλητές που επιδιώκουν να αποκτήσουν ΕΘΧ θα πρέπει να υποβάλλουν γραπτή αίτηση προς την Ιατρική και Αντι-Ντόπινγκ Επιτροπή. Λεπτομέρειες της διαδικασίας για την αίτηση μπορούν να βρεθούν στις Οδηγίες των Διαδικασιών. Οι ΕΘΧ που χορηγούνται από την IAAF σύμφωνα με το Άρθρο αυτό θα αναφέρονται προς την Εθνική Ομοσπονδία του αθλητή και προς την WADA.

(β) Αθλητές που δεν είναι διεθνούς επιπέδου θα πρέπει να αποκτούν ΕΘΧ από την Εθνική Ομοσπονδία τους, ή από κάθε άλλο φορέα που μπορεί να οριστεί από την Εθνική Ομοσπονδία τους να χορηγεί ΕΘΧ, ή που έχει με κάποιον άλλον τρόπο νόμιμη αρμοδιότητα να χορηγεί ΕΘΧ στο Κράτος ή στην Επικράτεια της Εθνικής Ομοσπονδίας. Οι Εθνικές Ομοσπονδίες θα είναι, σε όλες τις περιπτώσεις, υπεύθυνες για να αναφέρουν εγκαίρως τη χορήγηση όλων των ΕΘΧ σύμφωνα με αυτό το Άρθρο προς την IAAF και την WADA.

ΑΡΘΡΟ 35

Έλεγχοι

1. Κάθε αθλητής σύμφωνα με αυτά τα Άρθρα Αντι-Ντόπινγκ μπορεί να υποβληθεί σε έλεγχο εντός αγώνα στους αγώνες που συμμετέχει και σε έλεγχο εκτός αγώνα οποτεδήποτε ή οπουδήποτε. Οι αθλητές θα υποβάλλονται σε έλεγχο ντόπινγκ οποτεδήποτε τους ζητείται από κάποιον υπεύθυνο αξιωματούχο.
2. Αποτελεί όρο της ιδιότητας Μέλους της IAAF το να περιλαμβάνει κάθε Μέλος (και αντίστοιχα κάθε Ομοσπονδία Ηπείρου) στο Καταστατικό του τα εξής:

- (α) μια διάταξη που να δίνει στο Μέλος (και αντίστοιχα στην Ομοσπονδία Ηπείρου) τη δικαιοδοσία να διενεργεί ελέγχους ντόπινγκ εντός και εκτός αγώνα, αναφορά των οποίων, αν πρόκειται για Μέλος, θα πρέπει να υποβάλλεται στην IAAF σε ετήσια βάση (βλ. Άρθρο 41.4)·
 - (β) μια διάταξη που να δίνει στην IAAF τη δικαιοδοσία να διενεργεί ελέγχους ντόπινγκ στα Εθνικά Πρωταθλήματα των Μελών (και αντίστοιχα στα Ηπειρωτικά Πρωταθλήματα των Ομοσπονδιών Ηπείρων)·
 - (γ) μια διάταξη που να δίνει στην IAAF τη δικαιοδοσία να διενεργεί απροειδοποίητους ελέγχους εκτός αγώνα στους αθλητές των Μελών· και
 - (δ) μια διάταξη που να θεσπίζει ως όρο της ιδιότητας μέλους ή της υπαγωγής στην Εθνική Ομοσπονδία του, και όρο συμμετοχής στους αγώνες οι οποίοι είναι εγκεκριμένοι ή διοργανώνονται από το Μέλος, ότι οι αθλητές του συμφωνούν να υποβάλλονται σε όλους τους εντός και εκτός αγώνα ελέγχους που διενεργούνται από το Μέλος, από την IAAF και από κάθε άλλο φορέα με νόμιμη δικαιοδοσία να διενεργεί ελέγχους σύμφωνα με αυτά τα Άρθρα Αντι-Ντόπινγκ.
3. Η IAAF και τα Μέλη της μπορούν να αναθέσουν τους ελέγχους σύμφωνα με το Άρθρο αυτό σε οποιοδήποτε Μέλος, άλλο Μέλος, τη WADA, κυβερνητική υπηρεσία, εθνικό οργανισμό αντι-ντόπινγκ ή σε άλλο τρίτο μέρος το οποίο θεωρούν ότι έχει τα κατάλληλα προσόντα για το σκοπό αυτό.
4. Πέραν των ελέγχων από την IAAF και τα Μέλη της (και από φορείς προς τους οποίους η IAAF και τα Μέλη της μπορεί να έχουν αναθέσει την ευθύνη για τους ελέγχους σύμφωνα με το Άρθρο 35.3), οι αθλητές μπορούν επίσης να υποβάλλονται σε ελέγχους:
- (α) εντός αγώνα από οποιονδήποτε άλλον οργανισμό ή σώμα, που έχει νόμιμη δικαιοδοσία για να διενεργεί ελέγχους στον αγώνα στον οποίο συμμετέχουν· και
 - (β) εκτός αγώνα από
 - (i) τη WADA·
 - (ii) τον εθνικό οργανισμό αντι-ντόπινγκ της Χώρας ή της Επικράτειας στην οποία βρίσκονται· ή

(iii) από τη ΔΟΕ, ή για λογαριασμό αυτής, όσον αφορά τους Ολυμπιακούς Αγώνες.

Παρ' όλα αυτά, μόνον ένας και μοναδικός οργανισμός μπορεί να είναι υπεύθυνος να θέτει σε εφαρμογή και να διευθύνει τους ελέγχους κατά τη διάρκεια ενός αγώνα. Στους Διεθνείς Αγώνες, η συλλογή των δειγμάτων θα τίθεται σε εφαρμογή και θα διευθύνεται από την IAAF (βλ. Άρθρο 35.7) ή άλλο σώμα που διοικεί διεθνή αθλητικό οργανισμό στην περίπτωση Διεθνούς Αγώνα επί του οποίου η IAAF δεν έχει τον αποκλειστικό έλεγχο (π.χ. η ΔΟΕ στους Ολυμπιακούς Αγώνες ή η Ομοσπονδία των Αγώνων Κοινοπολιτείας στους Αγώνες Κοινοπολιτείας). Αν η IAAF, ή άλλο παρόμοιο σώμα που διοικεί διεθνή αθλητικό οργανισμό, αποφασίσει να μη διενεργήσει ελέγχους σε ένα Διεθνή Αγώνα, ο εθνικός οργανισμός αντι-ντόπινγκ στη Χώρα ή στην Επικράτεια που πρόκειται να διεξαχθεί ο Διεθνής Αγώνας, με την έγκριση της IAAF και της WADA, μπορεί να θέσει σε εφαρμογή και να διενεργήσει τέτοιους ελέγχους.

5. Η IAAF και τα Μέλη της θα υποβάλλουν εγκαίρως αναφορά για όλους τους ολοκληρωμένους ελέγχους εντός αγώνα μέσω της γραμματείας της WADA (στην περίπτωση αναφοράς από Μέλος, να αποστέλλεται ταυτόχρονα αντίγραφο μιας τέτοιας αναφοράς προς την IAAF), με σκοπό να αποφεύγεται κάθε άσκοπη επανάληψη του ελέγχου.
6. Οι έλεγχοι που διενεργούνται από την IAAF και τα Μέλη της σύμφωνα με το Άρθρο αυτό, θα βρίσκονται σε ουσιαστική συμφωνία με τα Διεθνή Πρότυπα Ελέγχων (και τις λοιπές εφαρμόσιμες διατάξεις στις Οδηγίες των Διαδικασιών) που ισχύουν κατά τη χρονική στιγμή του ελέγχου.

Έλεγχοι εντός αγώνα

7. Η IAAF θα έχει την ευθύνη για να θέτει σε εφαρμογή και να διευθύνει τους ελέγχους εντός αγώνα στις ακόλουθες Διεθνείς Διοργανώσεις:
 - (α) στα Παγκόσμια Πρωταθλήματα·
 - (β) στην Παγκόσμια Σειρά Αγώνων Στίβου·
 - (γ) στις Συναντήσεις της “Golden League”, “Super Grand Prix”, “Grand Prix” και “Grand Prix II”·
 - (δ) στις Συναντήσεις με Άδεια της IAAF· και

- (ε) σε παρόμοιους Διεθνείς Αγώνες τους οποίους το Συμβούλιο μπορεί να ορίσει κατόπιν σύστασης της Ιατρικής και Αντι-Ντόπινγκ Επιτροπής.
8. Το Συμβούλιο μπορεί να καθορίζει τον προσδοκώμενο αριθμό αθλητών που πρέπει να υποβληθούν σε έλεγχο στους ανωτέρω Διεθνείς Αγώνες κατόπιν σύστασης της Ιατρικής και Αντι-Ντόπινγκ Επιτροπής. Οι αθλητές που θα υποβάλλονται σε έλεγχο θα επιλέγονται ως ακολούθως:
- (α) με βάση την τελική τους κατάταξη και/ή τυχαία·
 - (β) κατά την κρίση της IAAF (που ενεργεί μέσω του αρμόδιου αξιωματούχου ή φορέα της), με οποιαδήποτε μέθοδο εκείνη επιλέξει, συμπεριλαμβανομένων των επιλεκτικών ελέγχων·
 - (γ) κάθε αθλητής που έχει καταρρίψει ή ισοφαρίσει ένα Ρεκόρ Ηπείρου και/ή ένα Παγκόσμιο Ρεκόρ.
9. Αν η IAAF έχει εκχωρήσει τους ελέγχους σύμφωνα με το Άρθρο 35.3, θα μπορεί να διορίζει έναν εκπρόσωπο που θα παρακολουθεί το συγκεκριμένο Διεθνή Αγώνα, για να εξασφαλίζει ότι αυτά τα Άρθρα Αντι-Ντόπινγκ και οι Οδηγίες των Διαδικασιών εφαρμόζονται κατάλληλα.
10. Σε συνεννόηση με το αρμόδιο Μέλος (και αντίστοιχα με την αρμόδια Ομοσπονδία Ηπείρου), η IAAF μπορεί να διενεργεί ελέγχους ντόπινγκ, ή να βοηθάει στη διενέργεια αυτών, στο Εθνικό Πρωτάθλημα ενός Μέλους ή στα Ηπειρωτικά Πρωταθλήματα μιας Ομοσπονδίας Ηπείρου.
11. Σε όλες τις άλλες περιπτώσεις (εκτός των περιπτώσεων που ο έλεγχος ντόπινγκ διενεργείται σύμφωνα με τους κανονισμούς ενός άλλου σώματος που διοικεί διεθνή αθλητικό οργανισμό, όπως για παράδειγμα, από τη ΔΟΕ στους Ολυμπιακούς Αγώνες), το Μέλος που διενεργεί τους ελέγχους, ή στου οποίου τη Χώρα ή την Επικράτεια διεξάγεται ο αγώνας, θα είναι υπεύθυνο για να θέτει σε εφαρμογή και να διευθύνει τους ελέγχους εντός αγώνα. Αν το Μέλος έχει εκχωρήσει τους ελέγχους του σύμφωνα με το Άρθρο 35.3, αποτελεί ευθύνη του Μέλους να διασφαλίζει ότι αυτοί οι έλεγχοι που διενεργούνται στη Χώρα ή στην Επικράτειά του συμφωνούν με αυτά τα Άρθρα Αντι-Ντόπινγκ και τις Οδηγίες των Διαδικασιών.

Έλεγχοι εκτός αγώνα

12. Η IAAF θα επικεντρώνει τους εκτός αγώνα ελέγχους της κατά κύριο λόγο στους αθλητές Διεθνούς Επιπέδου. Θα μπορεί, ωστόσο, κατά την κρίση της, να διενεργεί εκτός αγώνα ελέγχους και σε οποιονδήποτε αθλητή οποτεδήποτε. Στις περισσότερες περιπτώσεις ο έλεγχος θα διενεργείται χωρίς προειδοποίηση στον αθλητή ή στο προσωπικό υποστήριξης του αθλητή ή στην Εθνική Ομοσπονδία του.
13. Αποτελεί καθήκον κάθε Μέλους, κάθε αξιωματούχου ενός Μέλους και κάθε άλλου προσώπου που τελεί υπό τη δικαιοδοσία ενός Μέλους να βοηθούν την IAAF (και, όπου χρειάζεται, κάποιο άλλο Μέλος, τη WADA ή άλλον φορέα με νόμιμη δικαιοδοσία ελέγχου) στη διενέργεια εκτός αγώνα ελέγχων σύμφωνα με το Άρθρο αυτό. Κάθε Μέλος, αξιωματούχος ενός Μέλους ή άλλο πρόσωπο που τελεί υπό τη δικαιοδοσία ενός Μέλους, που αποτρέπει, παρακωλύει, παρεμποδίζει ή με κάποιον άλλον τρόπο παρεμβαίνει στη διενέργεια τέτοιων ελέγχων μπορεί να υποστεί κυρώσεις σύμφωνα με αυτά τα Άρθρα Αντι-Ντόπινγκ.
14. Οι εκτός αγώνα έλεγχοι θα διενεργούνται σύμφωνα με αυτά τα Άρθρα Αντι-Ντόπινγκ όσον αφορά τις απαγορευμένες ουσίες και μεθόδους εκτός αγώνα, όπως αυτές αναφέρονται στον Κατάλογο των Απαγορευμένων.
15. Στατιστικές για τους εκτός αγώνα ελέγχους θα δημοσιεύονται μια φορά το χρόνο για κάθε αθλητή που ανήκει στην Ομάδα Εγκεκριμένων Ελέγχων και για κάθε Ομοσπονδία-Μέλος της IAAF.

Πληροφόρηση για την ακριβή θέση (whereabouts) / Χαμένοι έλεγχοι

16. Κατ' απαίτηση της IAAF, οι αθλητές που ανήκουν στην Ομάδα Εγκεκριμένων Ελέγχων θα υποχρεούνται να παρέχουν στην IAAF επαρκή πληροφόρηση για την ακριβή θέση τους (whereabouts) για τους σκοπούς των εκτός αγώνα ελέγχων στους αθλητές αυτούς. Οι αθλητές θα είναι υποχρεωμένοι να διατηρούν αρχείο με τις πληροφορίες για την ακριβή θέση τους σε τριμηνιαία βάση και θα είναι επίσης υποχρεωμένοι να ενημερώνουν την IAAF αμέσως μόλις υπάρξει κάποια μεταβολή στις πληροφορίες αυτές, για να διασφαλίζεται ότι είναι διαρκώς ενήμερη. Η τελική ευθύνη για την παροχή πληροφοριών σχετικά

με την ακριβή θέση του εναπόκειται σε κάθε αθλητή. Η Εθνική Ομοσπονδία ενός αθλητή θα πρέπει, ωστόσο, να καταβάλλει τη μεγαλύτερη δυνατή προσπάθεια για να βοηθάει την IAAF στο να αποκτάει πληροφόρηση για την ακριβή θέση του αθλητή, αν η IAAF απαιτεί κάτι τέτοιο. Η πληροφόρηση για την ακριβή θέση ενός αθλητή σύμφωνα με το Άρθρο αυτό θα κοινοποιείται, όπου είναι απαραίτητο, στη WADA και σε κάθε άλλον φορέα που έχει νόμιμη δικαιοδοσία να υποβάλλει τον αθλητή σε έλεγχο, υπό τον αυστηρό όρο ότι τέτοια πληροφόρηση θα χρησιμοποιείται αποκλειστικά για τους σκοπούς ελέγχου ντόπινγκ.

17. Αν ένας αθλητής παραλείψει, εφόσον του ζητηθεί, να παράσχει στην IAAF πληροφόρηση για την ακριβή θέση του, ή να παράσχει επαρκή πληροφόρηση για την ακριβή θέση του, ή αν δεν καταστεί δυνατό να εντοπιστεί για να υποβληθεί σε έλεγχο από ένα στέλεχος του ελέγχου ντόπινγκ στην ακριβή θέση που διατηρείται στο αρχείο αυτού του αθλητή, τότε αυτός θα υπόκειται στην αξιολόγηση του Διευθυντή Αντι-Ντόπινγκ της IAAF για χαμένο έλεγχο. Αν, ως αποτέλεσμα μιας τέτοιας αξιολόγησης, ο Διευθυντής Αντι-Ντόπινγκ της IAAF καταλήξει στο συμπέρασμα ότι ο αθλητής έχει αμελήσει την υποχρέωσή του να παρέχει πληροφόρηση για την ακριβή θέση του ή επαρκή πληροφόρηση για την ακριβή θέση του, ο Διευθυντής Αντι-Ντόπινγκ της IAAF θα αξιολογεί την αμέλεια ως χαμένο έλεγχο και ο αθλητής θα ενημερώνεται γι' αυτό γραπτώς. Αν ένας αθλητής αξιολογηθεί ότι έχει τρεις χαμένους ελέγχους σε οποιαδήποτε περίοδο πέντε ετών, ξεκινώντας από την ημερομηνία του πρώτου χαμένου ελέγχου, θα έχει διαπράξει παραβίαση Άρθρου Αντι-Ντόπινγκ σύμφωνα με το Άρθρο 32.2(δ).

Επιστροφή στους αγώνες μετά από αποχώρηση από την ενεργό δράση ή άλλη περίοδο αγωνιστικής αποχής

18. Αν ένας αθλητής, ο οποίος ήταν υποχρεωμένος να διατηρεί αρχείο με την ακριβή του θέση, δεν επιθυμεί πλέον να υποβάλλεται σε εκτός αγώνα ελέγχους, με την αιτιολογία ότι έχει αποχωρήσει από την ενεργό δράση, ή ότι έχει επιλέξει να μη μετέχει σε αγώνες για οποιονδήποτε λόγο, θα είναι υποχρεωμένος να ενημερώσει την IAAF με την υποβολή του καθορισμένου εντύπου. Ο ίδιος αθλητής δεν θα μπορεί τότε να

επιστρέψει στην αγωνιστική δράση, εκτός κι αν έχει υποβάλλει προς την IAAF 12μηνιαία ειδοποίηση στο καθορισμένο έντυπο για την πρόθεσή του να επιστρέψει στους αγώνες και έχει θέσει τον εαυτό του στη διάθεση της IAAF για εκτός αγώνα ελέγχους στην περίοδο αυτή, παρέχοντας στην IAAF πληροφόρηση για την ακριβή θέση του σύμφωνα με το Άρθρο 35.16. Ο αθλητής που αρνείται ή αμελεί να υποβληθεί σε έλεγχο ντόπινγκ με την αιτιολογία ότι έχει αποχωρήσει από την ενεργό δράση ή ότι έχει επιλέξει να μη μετέχει σε αγώνες για οποιονδήποτε λόγο, αλλά δεν έχει στείλει στην IAAF ειδοποίηση σύμφωνα με το Άρθρο αυτό, θα έχει διαπράξει παραβίαση Άρθρου Αντι-Ντόπινγκ σύμφωνα με το Άρθρο 32.2(γ).

ΑΡΘΡΟ 36

Ανάλυση Δειγμάτων

1. Όλα τα δείγματα που συγκεντρώνονται σύμφωνα με αυτά τα Άρθρα Αντι-Ντόπινγκ, θα αναλύονται σύμφωνα με τις ακόλουθες γενικές αρχές:

Χρήση Εγκεκριμένων Εργαστηρίων

(α) Τα προς ανάλυση δείγματα θα αποστέλλονται μόνον σε εργαστήρια διαπιστευμένα από τη WADA ή εγκεκριμένα με άλλον τρόπο από τη WADA. Στην περίπτωση των ελέγχων της IAAF, τα δείγματα θα αποστέλλονται μόνον σε εργαστήρια διαπιστευμένα από τη WADA (ή, όπου είναι εφικτό, σε αιματολογικά εργαστήρια ή σε κινητές μονάδες ελέγχου) τα οποία είναι εγκεκριμένα από την IAAF.

Ουσίες που υπόκεινται σε ανίχνευση

(β) Τα δείγματα θα αναλύονται για να ανιχνευθούν απαγορευμένες ουσίες και απαγορευμένες μέθοδοι από τον Κατάλογο Απαγορευμένων, καθώς και άλλες τέτοιες ουσίες, για τις οποίες μπορεί να υπάρχουν οδηγίες από τη WADA σύμφωνα με το δικό της πρόγραμμα παρακολούθησης.

Έρευνα σε δείγματα

(γ) Κανένα δείγμα δε θα μπορεί να χρησιμοποιηθεί για οποιονδήποτε άλλο σκοπό πέραν της ανίχνευσης απαγορευμένων ουσιών (ή ομάδων απαγορευμένων ουσιών)

ή απαγορευμένων μεθόδων από τον Κατάλογο Απαγορευμένων, ή όπως αλλιώς μπορεί να υπάρχει οδηγία από τη WADA σύμφωνα με το δικό της πρόγραμμα παρακολούθησης, χωρίς τη γραπτή συναίνεση του αθλητή.

Διεθνή Πρότυπα για τα Εργαστήρια

- (δ) Τα εργαστήρια θα αναλύουν δείγματα και θα ανακοινώνουν τα αποτελέσματα σύμφωνα προς τα Διεθνή Πρότυπα για τα Εργαστήρια.
2. Όλα τα δείγματα που δίνονται από αθλητές στους ελέγχους ντόπινγκ, οι οποίοι διενεργούνται με την ευθύνη της IAAF, θα καθίστανται αμέσως περιουσιακό στοιχείο της IAAF.
 3. Αν, σε οποιαδήποτε φάση, προκύψει οποιοδήποτε ερώτημα ή ζήτημα που αφορά την ανάλυση ή την ερμηνεία των αποτελεσμάτων ενός δείγματος, το πρόσωπο που είναι υπεύθυνο για την ανάλυση στο εργαστήριο (ή στο αιματολογικό εργαστήριο ή στην κινητή μονάδα ελέγχων) μπορεί να συμβουλευθεί για οδηγίες το Διευθυντή Αντι-Ντόπινγκ της IAAF.
 4. Αν, σε οποιαδήποτε φάση, προκύψει οποιοδήποτε ερώτημα ή ζήτημα σχετικά με ένα δείγμα, το εργαστήριο (ή η κινητή μονάδα ελέγχων) μπορεί να διενεργήσει οποιοσδήποτε περαιτέρω ελέγχους ή άλλους ελέγχους που είναι αναγκαίοι για να ξεκαθαρίσει το ερώτημα ή το ζήτημα που έχει προκύψει και τέτοιοι έλεγχοι μπορούν να βασίζονται στην IAAF όταν πρόκειται να ληφθεί απόφαση για το αν κάποιο δείγμα έχει οδηγήσει σε ένα δυσμενές αναλυτικό εύρημα.
 5. Όταν μια ανάλυση υποδεικνύει την παρουσία απαγορευμένης ουσίας ή τη χρήση απαγορευμένης ουσίας ή απαγορευμένης μεθόδου, το διαπιστευμένο από τη WADA εργαστήριο θα επιβεβαιώνει αμέσως το δυσμενές αναλυτικό εύρημα γραπτώς, είτε προς την IAAF, στην περίπτωση ελέγχου από την IAAF, είτε προς το αντίστοιχο Μέλος στην περίπτωση εθνικού ελέγχου (με αντίγραφο προς την IAAF). Στην περίπτωση εθνικού ελέγχου, το Μέλος θα ενημερώνει εγκαίρως την IAAF για το δυσμενές αναλυτικό εύρημα και για το όνομα του αθλητή μόλις λάβει πληροφόρηση από το διαπιστευμένο από τη WADA εργαστήριο και, σε όλες τις περιπτώσεις, εντός δύο εβδομάδων από τη λήψη μιας τέτοιας πληροφόρησης.

ΑΡΘΡΟ 37

Διαχείριση Αποτελεσμάτων

1. Μετά από την ειδοποίηση για δυσμενές αναλυτικό εύρημα ή για άλλη παραβίαση Άρθρου Αντι-Ντόπινγκ σύμφωνα με αυτά τα Άρθρα Αντι-Ντόπινγκ, η υπόθεση θα υποβάλλεται στη διαδικασία διαχείρισης αποτελεσμάτων που αναλύεται παρακάτω.
2. Στην περίπτωση αθλητή Διεθνούς Επιπέδου, η διαδικασία διαχείρισης αποτελεσμάτων θα διενεργείται από το Διευθυντή Αντι-Ντόπινγκ της IAAF, ενώ σε όλες τις υπόλοιπες περιπτώσεις, θα διενεργείται από το αρμόδιο πρόσωπο ή φορέα της Εθνικής Ομοσπονδίας του αθλητή. Το αρμόδιο πρόσωπο ή ο φορέας της Εθνικής Ομοσπονδίας του αθλητή θα κρατούν διαρκώς ενήμερο το Διευθυντή Αντι-Ντόπινγκ της IAAF για τη διαδικασία. Αιτήσεις για βοήθεια ή για πληροφορίες στη διενέργεια της διαδικασίας διαχείρισης αποτελεσμάτων μπορούν να υποβάλλονται σε οποιαδήποτε στιγμή στο Διευθυντή Αντι-Ντόπινγκ της IAAF.
Για τους σκοπούς αυτού του Άρθρου καθώς και του Άρθρου 38, από εδώ και στο εξής οι αναφορές προς το Διευθυντή Αντι-Ντόπινγκ της IAAF θα είναι, όπου αρμόζει, αναφορές προς το αρμόδιο πρόσωπο ή φορέα του Μέλους, ενώ οι αναφορές προς έναν αθλητή θα είναι, όπου αρμόζει, αναφορές προς οποιοδήποτε προσωπικό υποστήριξης του αθλητή ή άλλο πρόσωπο.
3. Με την ειδοποίηση για δυσμενές αναλυτικό εύρημα, ο Διευθυντής Αντι-Ντόπινγκ της IAAF θα διενεργεί έρευνα για να αποφασίζει για το αν:
 - (α) έχει χορηγηθεί εφαρμόσιμη ΕΘΧ στον αθλητή για την απαγορευμένη ουσία· ή
 - (β) υπάρχει οποιαδήποτε εμφανής απόκλιση (ή αποκλίσεις) από τα Διεθνή Πρότυπα για τους Ελέγχους (ή άλλη εφαρμόσιμη διάταξη στις Οδηγίες των Διαδικασιών) ή από τα Διεθνή Πρότυπα για τα Εργαστήρια, τέτοια ώστε να υπονομεύει την εγκυρότητα του ευρήματος.
4. Αν η αρχική έρευνα σύμφωνα με το Άρθρο 37.3 δεν αποκαλύψει εφαρμόσιμη ΕΘΧ ή αποκαλύψει απόκλιση ή αποκλίσεις από τα Διεθνή Πρότυπα για τους Ελέγχους (ή από άλλη εφαρμόσιμη διάταξη στις Οδηγίες των Διαδικασιών) ή από τα Διεθνή Πρότυπα για τα Εργαστήρια, τέτοια ώστε να υπονομεύει την

εγκυρότητα του ευρήματος, ο Διευθυντής Αντι-Ντόπινγκ της IAAF θα ενημερώνει εγκαίρως τον αθλητή για:

- (α) το δυσμενές αναλυτικό εύρημα·
- (β) το άρθρο παραβίασης αντι-ντόπινγκ που έχει καταστρατηγηθεί ή, για περίπτωση που εμπίπτει στο Άρθρο 37.5, μια περιγραφή της συμπληρωματικής έρευνας που πρέπει να διενεργηθεί για να διαπιστωθεί αν έχει συμβεί παραβίαση άρθρου αντι-ντόπινγκ·
- (γ) το χρονικό όριο εντός του οποίου ο αθλητής οφείλει να δώσει στην IAAF, είτε ο ίδιος απευθείας είτε μέσω της Εθνικής του Ομοσπονδίας εξηγήσεις για το δυσμενές αναλυτικό εύρημα·
- (δ) το δικαίωμα του αθλητή να ζητήσει εγκαίρως την ανάλυση του δείγματος «B» και, αν παραλείψει να το ζητήσει αυτό, να θεωρηθεί ότι παραιτείται του δικαιώματός του για το δείγμα «B». Ο αθλητής θα ενημερώνεται ταυτόχρονα ότι αν ζητήσει ανάλυση του δείγματος «B», όλα τα σχετικά έξοδα του εργαστηρίου θα καλύπτονται από τον αθλητή, εκτός κι αν το δείγμα «B» δεν καταφέρει να επιβεβαιώσει το δείγμα «A», οπότε στην περίπτωση αυτή τα έξοδα θα καλύπτονται από τον οργανισμό που ήταν υπεύθυνος για τη διενέργεια του ελέγχου·
- (ε) την ημερομηνία που έχει καθοριστεί για την ανάλυση του δείγματος «B», αν αυτή ζητηθεί από τον αθλητή. Μια τέτοια ημερομηνία κανονικά δεν πρέπει να είναι αργότερα από δύο εβδομάδες μετά την ενημέρωση του αθλητή για το δυσμενές αναλυτικό εύρημα. Αν στη συνέχεια το εμπλεκόμενο εργαστήριο δεν μπορεί να διεκπεραιώσει την ανάλυση του δείγματος «B» στην καθορισμένη ημερομηνία, η ανάλυση θα πραγματοποιείται στην αμέσως επόμενη ημερομηνία που είναι διαθέσιμο το εργαστήριο. Καμμία άλλη αιτία δε θα γίνεται δεκτή για την αλλαγή της ημερομηνίας ανάλυσης του δείγματος «B»·
- (στ) το δικαίωμα του αθλητή και/ή του εκπροσώπου του να παραβρίσκονται στην διαδικασία αποσφράγισης του δείγματος «B» και στην ανάλυσή του, αν έχουν ζητήσει μια τέτοια ανάλυση· και
- (ζ) το δικαίωμα του αθλητή να ζητήσει αντίγραφα από το πακέτο της καταγραφής του εργαστηρίου για τα δείγματα

- «Α» και «Β», το οποίο θα περιλαμβάνει την πληροφόρηση που απαιτείται από τα Διεθνή Πρότυπα για τα Εργαστήρια.
5. Μετά από την ειδοποίηση προς έναν αθλητή σύμφωνα με το Άρθρο 37.4(β), ο Διευθυντής Αντι-Ντόπινγκ της IAAF θα διενεργεί οποιαδήποτε επιπρόσθετη έρευνα μπορεί να χρειαστεί. Με την ολοκλήρωση μιας τέτοιας επιπρόσθετης έρευνας, ο Διευθυντής Αντι-Ντόπινγκ της IAAF θα ενημερώνει εγκαίρως τον αθλητή για τα αποτελέσματα της επιπρόσθετης έρευνας και για το αν θεωρείται ότι έχει διαπραχθεί παραβίαση Άρθρου Αντι-Ντόπινγκ. Σε μια τέτοια περίπτωση, θα δίνεται η ευκαιρία στον εμπλεκόμενο αθλητή, είτε στον ίδιο απευθείας είτε μέσω της Εθνικής του Ομοσπονδίας, εντός ενός χρονικού ορίου καθορισμένου από το Διευθυντή Αντι-Ντόπινγκ της IAAF, να παρέχει εξηγήσεις αναφορικά με την θεωρούμενη παραβίαση του Άρθρου Αντι-Ντόπινγκ.
 6. Ένας αθλητής μπορεί να αποδεχθεί το αναλυτικό αποτέλεσμα του δείγματος «Α» παραιτούμενος του δικαιώματός του για την ανάλυση του δείγματος «Β». Η IAAF μπορεί εντούτοις να ζητήσει την ανάλυση του δείγματος «Β» οποιαδήποτε χρονική στιγμή, αν πιστεύει ότι μια τέτοια ανάλυση θα έχει σχέση με την εξέταση της υπόθεσης του αθλητή.
 7. Ο αθλητής και/ή ο εκπρόσωπός του θα επιτρέπεται να είναι παρόντες κατά την ανάλυση του δείγματος «Β» και να παραβρίσκονται καθ' όλη τη διάρκεια της πορείας της ανάλυσης. Ένας εκπρόσωπος της Εθνικής Ομοσπονδίας του αθλητή θα μπορεί επίσης να είναι παρών και να παραβρίσκεται καθ' όλη τη διάρκεια, όπως επίσης μπορεί και ένας εκπρόσωπος της IAAF. Ένας αθλητής θα παραμένει σε προσωρινό αποκλεισμό (βλ. Άρθρο 38.2), παρά το γεγονός ότι έχει ζητήσει την ανάλυση του δείγματος «Β».
 8. Μόλις ολοκληρωθεί η ανάλυση του δείγματος «Β», το εργαστήριο θα αποστέλλει μια πλήρη αναφορά προς το Διευθυντή Αντι-Ντόπινγκ της IAAF, μαζί με ένα αντίγραφο όλων των σχετικών δεδομένων που απαιτούνται από τα Διεθνή Πρότυπα για τα Εργαστήρια, σε εύθετο χρόνο. Αντίγραφο αυτής της αναφοράς και όλων των σχετικών δεδομένων θα αποστέλλεται και στον αθλητή, αν αυτός το ζητήσει.
 9. Μόλις λάβει την αναφορά του εργαστηρίου για το δείγμα «Β», ο Διευθυντής Αντι-Ντόπινγκ της IAAF θα διενεργεί οποιαδήποτε

επιπρόσθετη έρευνα μπορεί να ζητηθεί από τον Κατάλογο των Απαγορευμένων. Με την ολοκλήρωση της επιπρόσθετης έρευνας, ο Διευθυντής Αντι-Ντόπινγκ της IAAF θα ειδοποιεί εγκαίρως τον αθλητή σχετικά με τα αποτελέσματα της επιπρόσθετης έρευνας και για το αν η IAAF υποστηρίζει ή όχι, ή αν συνεχίζει να υποστηρίζει, ότι έχει παραβιαστεί κάποιο Άρθρο Αντι-Ντόπινγκ.

10. Τα πρόσωπα που συνδέονται με τον έλεγχο ντόπινγκ θα πρέπει να λαμβάνουν όλα τα φυσιολογικά μέτρα για να διατηρείται η εμπιστευτικότητα σε μια υπόθεση, μέχρι να έχει ολοκληρωθεί η ανάλυση του δείγματος «B» (ή μέχρι να έχει ολοκληρωθεί κάθε επιπρόσθετη έρευνα στην ανάλυση του δείγματος «B» που μπορεί να απαιτηθεί από τον Κατάλογο των Απαγορευμένων σύμφωνα με το Άρθρο 37.9), ή μέχρι να παραιτηθεί ο αθλητής του δικαιώματος ανάλυσης του δείγματος «B». Η ταυτότητα των αθλητών, τα δείγματα των οποίων έχουν δώσει ένα δυσμενές αναλυτικό εύρημα ή οι οποίοι κατηγορούνται ότι διέπραξαν παραβιάσεις Άρθρων Αντι-Ντόπινγκ, δεν θα πρέπει να αποκαλύπτεται δημόσια σε κανονικές περιστάσεις νωρίτερα από την επιβολή προσωρινού αποκλεισμού σύμφωνα με το Άρθρο 38.2 ή το Άρθρο 38.3.
11. Στην περίπτωση παραβίασης οποιουδήποτε Άρθρου Αντι-Ντόπινγκ όταν δεν υπάρχει δυσμενές αναλυτικό εύρημα, ο Διευθυντής Αντι-Ντόπινγκ της IAAF θα πρέπει να διενεργεί οποιαδήποτε έρευνα βασισμένη στα γεγονότα της υπόθεσης που ο ίδιος θεωρεί αναγκαία, και, με την ολοκλήρωση μιας τέτοιας έρευνας, θα ενημερώνει εγκαίρως τον ενδιαφερόμενο αθλητή για το αν θεωρείται ότι έχει διαπραχθεί παραβίαση Άρθρου Αντι-Ντόπινγκ. Σε μια τέτοια περίπτωση, θα δίνεται μια ευκαιρία στον εμπλεκόμενο αθλητή, είτε στον ίδιο απευθείας είτε μέσω της Εθνικής του Ομοσπονδίας, εντός ενός χρονικού ορίου καθορισμένου από το Διευθυντή Αντι-Ντόπινγκ της IAAF, να παρέχει εξηγήσεις αναφορικά με την θεωρούμενη παραβίαση του Άρθρου Αντι-Ντόπινγκ.
12. Η διαδικασία διαχείρισης αποτελεσμάτων, από έλεγχο που διενεργείται από τη ΔΟΕ ή από κάθε άλλο σώμα διεθνούς αθλητικού οργανισμού που διενεργεί ελέγχους σε Διεθνείς Αγώνες των οποίων η IAAF δεν έχει τον αποκλειστικό έλεγχο (π.χ. οι Αγώνες της Κοινοπολιτείας ή οι Παναμερικανικοί

Αγώνες), θα γίνεται, όσον αφορά τον καθορισμό των κυρώσεων σε έναν αθλητή πέραν του αποκλεισμού του από τον εν λόγω Διεθνή Αγώνα, από την IAAF σύμφωνα με αυτά τα Άρθρα Αντι-Ντόπινγκ.

ΑΡΘΡΟ 38

Πειθαρχικές Διαδικασίες

1. Όταν υποστηρίζεται ότι έχει διαπραχθεί παραβίαση Άρθρου Αντι-Ντόπινγκ σύμφωνα με αυτά τα Άρθρα Αντι-Ντόπινγκ, θα λαμβάνουν χώρα πειθαρχικές διαδικασίες στα ακόλουθα τρία στάδια:
 - (α) προσωρινός αποκλεισμός·
 - (β) ακροαματική διαδικασία·
 - (γ) κυρώσεις ή απαλλαγή.

Προσωρινός αποκλεισμός

2. Αν δεν δοθεί καμμία εξήγηση, ή επαρκής εξήγηση, από τον αθλητή ή την Εθνική του Ομοσπονδία για την ισχυριζόμενη παραβίαση Άρθρου Αντι-Ντόπινγκ μέσα στο χρονικό περιθώριο που καθορίζεται από το Διευθυντή Αντι-Ντόπινγκ της IAAF στο Άρθρο 37.4(γ) ή στο 37.11, ο αθλητής θα αποκλείεται, με τον αποκλεισμό να είναι προσωρινός για όσο διάστημα εκκρεμεί η απόφαση για την υπόθεση του αθλητή από την Εθνική του Ομοσπονδία. Στην περίπτωση αθλητή Διεθνούς Επιπέδου, ο αθλητής θα αποκλείεται από το Διευθυντή Αντι-Ντόπινγκ της IAAF. Σε κάθε άλλη περίπτωση, η Εθνική Ομοσπονδία του αθλητή θα επιβάλλει την αντίστοιχη ποινή αποκλεισμού με γραπτή ειδοποίηση προς τον αθλητή. Εναλλακτικά, ο αθλητής μπορεί να δεχθεί εθελούσια ποινή αποκλεισμού, με την προϋπόθεση ότι θα το επιβεβαιώσει γραπτώς προς την Εθνική του Ομοσπονδία.
3. Σε κάθε περίπτωση, όταν ένα Μέλος επιβάλλει προσωρινό αποκλεισμό ή όταν ένας αθλητής δεχθεί εθελούσια την ποινή αποκλεισμού, το Μέλος θα επιβεβαιώνει αμέσως το γεγονός αυτό στην IAAF και ο αθλητής από εκείνη τη στιγμή και μετά θα υπόκειται στις πειθαρχικές διαδικασίες που περιγράφονται παρακάτω. Ο εθελούσιος αποκλεισμός θα τίθεται σε ισχύ μόνον από την ημερομηνία που η IAAF λάβει τη γραπτή επιβεβαίωση του αθλητή γι' αυτόν. Αν, σε αντίθεση με την προηγούμενη

παράγραφο, το Μέλος παραλείπει, κατά τη γνώμη του Διευθυντή Αντι-Ντόπινγκ της IAAF, να επιβάλλει προσωρινό αποκλεισμό όπως απαιτείται, ο Διευθυντής Αντι-Ντόπινγκ της IAAF θα επιβάλλει ο ίδιος έναν τέτοιο προσωρινό αποκλεισμό. Από τη στιγμή που ο προσωρινός αποκλεισμός επιβάλλεται από το Διευθυντή Αντι-Ντόπινγκ της IAAF, τότε αυτός θα ενημερώνει για τον αποκλεισμό το Μέλος, το οποίο θα πρέπει έπειτα να ξεκινήσει τις πειθαρχικές διαδικασίες που περιγράφονται παρακάτω.

4. Η απόφαση επιβολής προσωρινού αποκλεισμού σε κάποιον αθλητή δεν θα υπόκειται σε έφεση. Παρ' όλα αυτά, ένας αθλητής που έχει προσωρινά αποκλειστεί, ή που έχει αποδεχθεί οικειοθελή αποκλεισμό, θα έχει δικαίωμα για μια απολύτως επισπευσμένη ακροαματική διαδικασία ενώπιον του Μέλους του, σύμφωνα με το Άρθρο 38.7.

Ακροαματική διαδικασία

5. Κάθε αθλητής θα έχει το δικαίωμα να ζητήσει ακροαματική διαδικασία ενώπιον του αρμόδιου δικαστηρίου της Εθνικής του Ομοσπονδίας, προτού να επιβληθούν οποιεσδήποτε κυρώσεις σύμφωνα με αυτά τα Άρθρα Αντι-Ντόπινγκ. Όταν ένας αθλητής έχει αποκτήσει ιδιότητα μέλους σε σύλλογο του εξωτερικού σύμφωνα με το Άρθρο 4.3, θα έχει το δικαίωμα να ζητήσει ακροαματική διαδικασία είτε ενώπιον του αρμόδιου δικαστηρίου της αρχικής Εθνικής του Ομοσπονδίας είτε ενώπιον του αρμόδιου δικαστηρίου του Μέλους, σε σύλλογο του οποίου έχει αποκτήσει ιδιότητα μέλους.
6. Όταν ένας αθλητής ειδοποιείται ότι οι εξηγήσεις που έδωσε απορρίφθηκαν και ότι πρόκειται να αποκλειστεί προσωρινά σύμφωνα με το Άρθρο 38.2, θα ενημερώνεται επίσης και για το δικαίωμά του να ζητήσει ακροαματική διαδικασία. Αν ο αθλητής παραλείψει να επιβεβαιώσει εγγράφως στην Εθνική του Ομοσπονδία ή σε άλλο αρμόδιο φορέα εντός 14 ημερών από την ειδοποίηση αυτή ότι επιθυμεί να έχει ακροαματική διαδικασία, θα θεωρείται ότι παραιτήθηκε του δικαιώματός του για ακροαματική διαδικασία και ότι αποδέχθηκε ότι διέπραξε παραβίαση του εν λόγω Άρθρου Αντι-Ντόπινγκ. Αυτό το γεγονός θα επιβεβαιώνεται εγγράφως προς την IAAF από το Μέλος εντός 5 εργάσιμων ημερών.

7. Αν ένας αθλητής ζητήσει ακροαματική διαδικασία, αυτή θα συγκαλείται χωρίς καθυστέρηση και η ακροαματική διαδικασία θα λαμβάνει χώρα μέσα σε δύο μήνες από την ημερομηνία της γνωστοποίησης της αίτησης του αθλητή προς το Μέλος. Τα Μέλη θα κρατούν την IAAF πλήρως ενήμερη, όσον αφορά την κατάσταση όλων των υποθέσεων για τις οποίες εκκρεμεί ακροαματική διαδικασία και τις ημερομηνίες όλων των ακροαματικών διαδικασιών μόλις αυτές οριστικοποιηθούν. Η IAAF θα έχει το δικαίωμα να παρακολουθεί όλες τις ακροαματικές διαδικασίες ως παρατηρητής. Παρ' όλα αυτά, η παρουσία της IAAF σε μια ακροαματική διαδικασία, ή οποιαδήποτε άλλη εμπλοκή της σε μια υπόθεση, δεν θα επηρεάζει το δικαίωμά της να υποβάλλει έφεση κατά της απόφασης του Μέλους προς το ΔΑΔ σύμφωνα με το Άρθρο 60.23.
8. Η ακροαματική διαδικασία του αθλητή θα λαμβάνει χώρα ενώπιον του αρμόδιου σώματος ακροαματικής διαδικασίας που ορίζεται ή με κάποιον άλλον τρόπο εξουσιοδοτείται από το Μέλος. Το αρμόδιο σώμα ακροαματικής διαδικασίας θα είναι δίκαιο και αμερόληπτο και η διεξαγωγή της ακροαματικής διαδικασίας θα σέβεται τις ακόλουθες αρχές: το δικαίωμα του αθλητή να είναι παρών στην ακροαματική διαδικασία και να παρουσιάζει αποδείξεις, συμπεριλαμβανομένου του δικαιώματος να καλεί και να εξετάζει μάρτυρες, το δικαίωμα να εκπροσωπείται από νόμιμο συνήγορο και μεταφραστή (με έξοδα του αθλητή) και μια έγκαιρη και λογική απόφαση εγγράφως.
9. Κατά την ακρόαση της υπόθεσης του αθλητή, το αρμόδιο δικαστήριο θα πρέπει πρώτα να εξετάσει αν έχει διαπραχθεί παραβίαση Άρθρου Αντι-Ντόπινγκ ή όχι. Το Μέλος ή άλλη ενάγουσα αρχή θα έχουν την υποχρέωση να αποδείξουν την παραβίαση του Άρθρου Αντι-Ντόπινγκ σε βαθμό που να πείθει ικανοποιητικά το δικαστήριο (βλ. Άρθρο 33.2).
10. Αν το αρμόδιο δικαστήριο του Μέλους αποφανθεί ότι δεν διαπράχθηκε παραβίαση Άρθρου Αντι-Ντόπινγκ, αυτή η απόφαση θα κοινοποιείται γραπτώς στο Διευθυντή Αντι-Ντόπινγκ της IAAF εντός πέντε εργάσιμων ημερών από την ημερομηνία έκδοσης της απόφασης (μαζί με ένα αντίγραφο από το έγγραφο σκεπτικό μιας τέτοιας απόφασης). Η υπόθεση έπειτα θα εξετάζεται από το Συμβούλιο Επιθεώρησης Ντόπινγκ, το

οποίο θα αποφασίζει αν θα πρέπει η υπόθεση να παραπεμφθεί σε επιδιαιτησία ενώπιον του ΔΑΔ σύμφωνα με το Άρθρο 60.23. Αν το Συμβούλιο Επιθεώρησης Ντόπινγκ λάβει τέτοια απόφαση, θα μπορεί ταυτόχρονα να επαναφέρει, όπου κρίνεται κατάλληλο, την ποινή προσωρινού αποκλεισμού του αθλητή σε αναμονή της απόφασης της έφεσης από το ΔΑΔ.

11. Αν το αρμόδιο δικαστήριο του Μέλους αποφανθεί ότι έχει διαπραχθεί παραβίαση Άρθρου Αντι-Ντόπινγκ, πριν από την επιβολή οποιασδήποτε περιόδου μη νομιμότητας, ο αθλητής θα έχει την ευκαιρία να αποδείξει ότι συντρέχουν εξαιρετικές περιστάσεις στην υπόθεσή του που δικαιολογούν τη μείωση της ποινής, που κατά τα λοιπά εφαρμόζεται σύμφωνα με το Άρθρο 40.1.

Εξαιρετικές Περιστάσεις

12. Όλες οι αποφάσεις που λαμβάνονται σύμφωνα με αυτά τα Άρθρα Αντι-Ντόπινγκ και αφορούν εξαιρετικές περιστάσεις, θα πρέπει να είναι εναρμονισμένες, έτσι ώστε οι ίδιοι νομικοί όροι να μπορούν να διασφαλιστούν για όλους τους αθλητές, ανεξαρτήτως της εθνικότητάς τους, του τόπου διαμονής τους, του επιπέδου τους ή της εμπειρίας τους. Κατά συνέπεια, όταν εξετάζεται το ζήτημα των εξαιρετικών περιστάσεων, θα πρέπει να εφαρμόζονται οι παρακάτω αρχές:

- (α) είναι προσωπικό καθήκον κάθε αθλητή να διασφαλίζει ότι καμμία απαγορευμένη ουσία δεν εισέρχεται στους ιστούς ή στα υγρά του σώματός του. Οι αθλητές προειδοποιούνται ότι θα θεωρούνται υπεύθυνοι για οποιαδήποτε απαγορευμένη ουσία ανιχνευθεί στα σώματά τους (βλ. Άρθρο 32.2(α)(i)).
- (β) εξαιρετικές περιστάσεις θα υπάρχουν μόνον στις περιπτώσεις όπου οι περιστάσεις είναι πράγματι εξαιρετικές και όχι στη μεγάλη πλειοψηφία των περιπτώσεων.
- (γ) λαμβανομένου υπόψη του προσωπικού καθήκοντος κάθε αθλητή στο Άρθρο 38.12(α), οι ακόλουθες περιπτώσεις δεν θα θεωρούνται ως πραγματικά εξαιρετικές: ένας ισχυρισμός ότι η απαγορευμένη ουσία ή απαγορευμένη μέθοδος χορηγήθηκε στον αθλητή από άλλο πρόσωπο εν αγνοία του, ένας ισχυρισμός ότι η απαγορευμένη ουσία λήφθηκε κατά λάθος, ένας ισχυρισμός ότι η απαγορευμένη ουσία οφειλόταν στη λήψη μολυσμένων συμπληρωμάτων

διατροφής ή ένας ισχυρισμός ότι η φαρμακευτική αγωγή συνταγογραφήθηκε από προσωπικό υποστήριξης του αθλητή εν αγνοία του γεγονότος ότι περιείχε απαγορευμένη ουσία.

- (δ) εξαιρετικές περιστάσεις μπορούν παρ' όλα αυτά να υφίστανται όταν ένας αθλητής έχει προσφέρει ουσιώδη μαρτυρία ή βοήθεια προς την IAAF, την Εθνική Ομοσπονδία του ή άλλο αρμόδιο φορέα, η οποία είχε ως αποτέλεσμα η IAAF, η Εθνική Ομοσπονδία ή άλλος αρμόδιος φορέας να ανακαλύψουν ή να στοιχειοθετήσουν παραβίαση Άρθρου Αντι-Ντόπινγκ από άλλο πρόσωπο που αφορά κατοχή (σύμφωνα με το Άρθρο 32.2(στ)), διακίνηση (σύμφωνα με το Άρθρο 32.2(ζ)) ή χορήγηση σε έναν αθλητή (σύμφωνα με το Άρθρο 32.2(η)).
13. Ο προσδιορισμός των εξαιρετικών περιστάσεων σε υποθέσεις που αφορούν αθλητές Διεθνούς Επιπέδου θα γίνεται από το Συμβούλιο Επιθεώρησης Ντόπινγκ (βλ. Άρθρο 38.17).
14. Αν ένας αθλητής επιδιώξει να στοιχειοθετήσει ότι υφίστανται εξαιρετικές περιστάσεις στην υπόθεσή του, το αρμόδιο δικαστήριο θα εξετάζει, βασιζόμενο στα στοιχεία που προσκομίσθηκαν και τηρώντας αυστηρά τις αρχές που διατυπώνονται στο Άρθρο 38.12, αν κατά την άποψή του, οι περιστάσεις στην υπόθεση του αθλητή μπορεί να είναι εξαιρετικές.
15. Αν το αρμόδιο δικαστήριο αποφασίσει, αφού εξετάσει τα στοιχεία που προσκομίσθηκαν, ότι δεν υφίστανται εξαιρετικές περιστάσεις στην υπόθεση του αθλητή, θα επιβάλλει τις κυρώσεις που προβλέπονται στο Άρθρο 40.1. Το Μέλος θα ενημερώσει την IAAF και τον αθλητή εγγράφως για την απόφαση του δικαστηρίου εντός πέντε εργάσιμων ημερών από την ημερομηνία λήψης της απόφασης.
16. Αν το αρμόδιο δικαστήριο αποφανθεί, αφού εξετάσει τα στοιχεία που προσκομίσθηκαν, ότι υφίστανται περιστάσεις στην υπόθεση του αθλητή που μπορεί να είναι εξαιρετικές, αν η υπόθεση αφορά αθλητή Διεθνούς Επιπέδου, τότε:
- (α) θα αποστέλλει αναφορά για το θέμα στο Συμβούλιο Επιθεώρησης Ντόπινγκ (μέσω του Γενικού Γραμματέα), μαζί με όλο το υλικό και/ή τα στοιχεία, τα οποία, κατά την άποψή του, αποδεικνύουν την εξαιρετική φύση των περιστάσεων και

- (β) θα προσκαλεί τον αθλητή και/ή την Εθνική του Ομοσπονδία να υποστηρίξουν την αναφορά του αρμόδιου δικαστηρίου ή να κάνουν ξεχωριστή αποδοχή σε υποστήριξη μιας τέτοιας αναφοράς· και
- (γ) θα αναβάλλει την ακροαματική διαδικασία της υπόθεσης του αθλητή, σε αναμονή της απόφασης του Συμβουλίου Επιθεώρησης Ντόπινγκ για τις εξαιρετικές περιστάσεις.

Ο προσωρινός αποκλεισμός του αθλητή θα παραμένει σε ισχύ έως ότου το Συμβούλιο Επιθεώρησης Ντόπινγκ λάβει απόφαση για τις εξαιρετικές περιστάσεις.

17. Μόλις λάβει την αναφορά από το αρμόδιο δικαστήριο, το Συμβούλιο Επιθεώρησης Ντόπινγκ θα εξετάζει μόνον το θέμα των εξαιρετικών περιστάσεων, βασιζόμενο στο γραπτό υλικό που έχει υποβληθεί προς αυτό. Το Συμβούλιο Επιθεώρησης Ντόπινγκ θα έχει τη δικαιοδοσία:

- (α) να ανταλλάσσει απόψεις για το θέμα αυτό μέσω e-mail, τηλεφώνου, τηλεομοιοτυπίας (φαξ) ή με προσωπική επαφή·
- (β) να ζητάει περαιτέρω στοιχεία ή έγγραφα·
- (γ) να ζητάει οποιεσδήποτε περαιτέρω εξηγήσεις από τον αθλητή·
- (δ) αν είναι απαραίτητο, να απαιτήσει την παρουσία του αθλητή ενώπιόν του.

Βασιζόμενο στην εξέταση του γραπτού υλικού που έχει υποβληθεί προς αυτό, που περιλαμβάνει κάθε στοιχείο ή έγγραφο, ή στις περαιτέρω εξηγήσεις που δόθηκαν από τον αθλητή, το Συμβούλιο Επιθεώρησης Ντόπινγκ, τηρώντας αυστηρά τις αρχές που διατυπώνονται στο Άρθρο 38.12, θα λαμβάνει απόφαση για το αν υφίστανται εξαιρετικές περιστάσεις στην υπόθεση, και, αν υφίστανται, σε ποιά κατηγορία εμπίπτουν, δηλ. αν οι εξαιρετικές περιστάσεις αποδεικνύουν ότι δεν υπάρχει σφάλμα ή αμέλεια από την πλευρά του αθλητή (βλ. Άρθρο 40.2) ή ότι δεν υπάρχει σημαντικό σφάλμα ή σημαντική αμέλεια από την πλευρά του αθλητή (βλ. Άρθρο 40.3) ή ότι υπάρχει ουσιώδης μαρτυρία ή βοήθεια από τον αθλητή η οποία είχε ως αποτέλεσμα να ανακαλυφθεί ή να στοιχειοθετηθεί παραβίαση Άρθρου Αντι-Ντόπινγκ από άλλο πρόσωπο (βλ. Άρθρο 40.4). Αυτή η απόφαση θα διαβιβάζεται εγγράφως στο Μέλος από το Γενικό Γραμματέα.

18. Αν η απόφαση του Συμβουλίου Επιθεώρησης Ντόπινγκ αναφέρει ότι δεν υφίστανται εξαιρετικές περιστάσεις στην υπόθεση, η

απόφαση θα είναι δεσμευτική προς το αρμόδιο δικαστήριο, το οποίο θα επιβάλλει τις κυρώσεις που προβλέπονται στο Άρθρο 40.1. Το Μέλος θα ειδοποιεί εγγράφως την IAAF και τον αθλητή για την απόφαση του αρμόδιου δικαστηρίου, η οποία θα περιλαμβάνει και την απόφαση του Συμβουλίου Επιθεώρησης Ντόπινγκ, εντός 5 εργάσιμων ημερών από την ημερομηνία λήψης της απόφασης.

19. Αν η απόφαση του Συμβουλίου Επιθεώρησης Ντόπινγκ αναφέρει ότι υφίστανται εξαιρετικές περιστάσεις στην υπόθεση, το αρμόδιο δικαστήριο θα αποφασίζει για τις κυρώσεις στον αθλητή σύμφωνα με τα Άρθρα 40.2, 40.3 ή 40.4, ανάλογα με την κατηγοριοποίηση των εξαιρετικών περιστάσεων από το Συμβούλιο Επιθεώρησης Ντόπινγκ στο Άρθρο 38.17. Το Μέλος θα ειδοποιεί εγγράφως την IAAF και τον αθλητή για την απόφαση του αρμόδιου δικαστηρίου, εντός 5 εργάσιμων ημερών από την ημερομηνία λήψης της απόφασης.
20. Ο αθλητής θα έχει το δικαίωμα να ζητήσει επανεξέταση της απόφασης του Συμβουλίου Επιθεώρησης Ντόπινγκ για τις εξαιρετικές περιστάσεις από το ΔΑΔ, είτε ως μέρος της έφεσης κατά της απόφασης του Μέλους, σύμφωνα με το Άρθρο 60.10(α) είτε σύμφωνα με το Άρθρο 60.10(β). Σε όλες τις περιπτώσεις, η επανεξέταση της απόφασης του Συμβουλίου Επιθεώρησης Ντόπινγκ για το θέμα των εξαιρετικών περιστάσεων θα γίνεται με κριτήριο όσα διατυπώνονται στο Άρθρο 60.27.
21. Στις περιπτώσεις κατά τις οποίες δεν εμπλέκονται αθλητές Διεθνούς Επιπέδου, το αρμόδιο δικαστήριο θα εξετάζει, τηρώντας αυστηρά τις αρχές που διατυπώνονται στο Άρθρο 38.12, αν συντρέχουν εξαιρετικές περιστάσεις στην περίπτωση του αθλητή και θα αποφασίζει ανάλογα για τις κυρώσεις κατά του αθλητή. Το Μέλος θα ειδοποιεί εγγράφως την IAAF και τον αθλητή για την απόφαση του αρμόδιου δικαστηρίου, εντός 5 εργάσιμων ημερών από την ημερομηνία λήψης της απόφασης. Αν το αρμόδιο δικαστήριο συμπεράνει ότι υπάρχουν εξαιρετικές περιστάσεις στην περίπτωση ενός αθλητή, θα διατυπώνει το πλήρως τεκμηριωμένο αιτιολογικό για το συμπέρασμα αυτό ως τμήμα της γραπτής του απόφασης.

ΑΡΘΡΟ 39

Ακύρωση Αποτελεσμάτων

1. Όταν υπάρχει παραβίαση Άρθρου Αντι-Ντόπινγκ που σχετίζεται με έλεγχο εντός αγώνα, ο αθλητής αυτομάτως θα ακυρώνεται από το συγκεκριμένο αγώνισμα και από όλα τα μετέπειτα αγωνίσματα του αγώνα, με όλες τις επακόλουθες συνέπειες για τον αθλητή, που περιλαμβάνουν την αφαίρεση όλων των τίτλων, των επάθλων, των μεταλλίων, των βαθμών, των χρηματικών επάθλων και της αμοιβής για τη συμμετοχή του.
2. Όταν ο αθλητής που διαπράττει παραβίαση ενός Άρθρου Αντι-Ντόπινγκ σύμφωνα με το Άρθρο 39.1 είναι μέλος ομάδας σκυταλοδρομίας, η ομάδα σκυταλοδρομίας αυτομάτως θα ακυρώνεται από το συγκεκριμένο αγώνισμα, με όλες τις επακόλουθες συνέπειες για την ομάδα σκυταλοδρομίας, που περιλαμβάνουν την αφαίρεση όλων των τίτλων, των επάθλων, των μεταλλίων, των βαθμών, των χρηματικών επάθλων και της αμοιβής για τη συμμετοχή της. Αν ο αθλητής που διέπραξε παραβίαση ενός Άρθρου Αντι-Ντόπινγκ συμμετάσχει σε μια ομάδα σκυταλοδρομίας σε επόμενο αγώνισμα της διοργάνωσης, η ομάδα σκυταλοδρομίας θα αποκλείεται από τη συνέχεια του αγωνίσματος, με όλες τις ίδιες επακόλουθες συνέπειες για την ομάδα σκυταλοδρομίας, που περιλαμβάνουν την αφαίρεση όλων των τίτλων, των επάθλων, των μεταλλίων, των βαθμών, των χρηματικών επάθλων και της αμοιβής για τη συμμετοχή της.
3. Όταν ο αθλητής που διαπράττει παραβίαση ενός Άρθρου Αντι-Ντόπινγκ σύμφωνα με το Άρθρο 39.1 είναι μέλος μιας ομάδας διαφορετικής από την ομάδα σκυταλοδρομίας, σε κάποιο αγώνισμα όπου η ομαδική βαθμολογία στηρίζεται στην πρόσθεση των ατομικών αποτελεσμάτων, η ομάδα δεν θα ακυρώνεται αυτομάτως από το συγκεκριμένο αγώνισμα, αλλά το αποτέλεσμα του αθλητή που διέπραξε την παραβίαση θα αφαιρείται από το ομαδικό αποτέλεσμα και θα αντικαθίσταται με το αποτέλεσμα του επόμενου μέλους της ομάδας, αν υπάρχει. Αν με την αφαίρεση του αποτελέσματος του αθλητή από το αποτέλεσμα της ομάδας, ο αριθμός των αθλητών που υπολογίζονται για την ομάδα είναι μικρότερος από τον απαιτούμενο αριθμό, η ομάδα θα αποκλείεται από την κατάταξη. Αυτή η ίδια αρχή θα εφαρμόζεται στον υπολογισμό ενός ομαδικού αποτελέσματος αν ο αθλητής που έχει διαπράξει

- παραβίαση ενός Άρθρου Αντι-Ντόπινγκ συμμετάσχει σε μια ομάδα σε ένα από τα επόμενα αγωνίσματα του αγώνα.
4. Επιπλέον των παραπάνω, όταν ένας αθλητής έχει κηρυχθεί μη νόμιμος για συμμετοχή σύμφωνα με το Άρθρο 40, όλα τα αποτελέσματα αγώνων που σημείωσε ο αθλητής από την ημέρα που έδωσε το θετικό δείγμα (είτε εντός αγώνα είτε εκτός αγώνα) ή από την ημέρα που διέπραξε κάποια άλλη παραβίαση Άρθρου Αντι-Ντόπινγκ μέχρι την αρχή της περιόδου του προσωρινού αποκλεισμού ή της μη νομιμότητας θα ακυρώνονται, εκτός και αν η δικαιοσύνη απαιτεί αλλιώς, με όλες τις επακόλουθες συνέπειες για τον αθλητή (κι όταν υπάρχει τέτοια περίπτωση, και για όλες τις ομάδες με τις οποίες έχει αγωνιστεί ο αθλητής), που περιλαμβάνουν την αφαίρεση όλων των τίτλων, των επάθλων, των μεταλλίων, των βαθμών, των χρηματικών επάθλων και της αμοιβής για τη συμμετοχή του.
 5. Όταν ένας αθλητής διαπράττει παραβίαση ενός Άρθρου Αντι-Ντόπινγκ σύμφωνα με το Άρθρο 32.2(β)(ii), όλα τα αποτελέσματα αγώνων που σημείωσε ο αθλητής μετά την παραδοχή της παραβίασης (και τα ατομικά και ως μέλος μιας ομάδας, όταν υπάρχει τέτοια περίπτωση) θα ακυρώνονται, με όλες τις επακόλουθες συνέπειες για τον αθλητή (και όταν υπάρχει τέτοια περίπτωση, και για την ομάδα στην οποία αγωνίστηκε ο αθλητής), που περιλαμβάνουν την αφαίρεση όλων των τίτλων, των επάθλων, των μεταλλίων, των βαθμών, των χρηματικών επάθλων και της αμοιβής για τη συμμετοχή του, κι αυτό από την ημερομηνία που ο αθλητής παραδέχθηκε την παραβίαση του Άρθρου Αντι-Ντόπινγκ.

ΑΡΘΡΟ 40

Κυρώσεις κατά Προσώπων

1. Αν οποιοδήποτε πρόσωπο διαπράξει παραβίαση ενός Άρθρου Αντι-Ντόπινγκ σύμφωνα με αυτά τα Άρθρα Αντι-Ντόπινγκ, θα υφίσταται τις ακόλουθες κυρώσεις:
 - (α) για παραβίαση σύμφωνα με τα Άρθρα 32.2(α), (β) ή (στ) (απαγορευμένες ουσίες και απαγορευμένες μέθοδοι), εκτός από όταν η απαγορευμένη ουσία είναι μια προσδιορισμένη ουσία σε μια περίπτωση σύμφωνα με το Άρθρο 40.5, ή το Άρθρο 32.2(i) (συμμετοχή ενώ ισχύει αποκλεισμός ή απώλεια νομιμότητας):

- (i) πρώτη παραβίαση: απώλεια νομιμότητας συμμετοχής για μια ελάχιστη περίοδο δύο ετών.
- (ii) δεύτερη παραβίαση: ισόβια απώλεια νομιμότητας.
- (β) για παραβίαση σύμφωνα με το Άρθρο 32.2(γ) (άρνηση ή παράλειψη προσέλευσης σε έλεγχο ντόπινγκ) ή με το Άρθρο 32.2(ε) (αλλοίωση του έλεγχου ντόπινγκ):
 - (i) πρώτη παραβίαση: απώλεια νομιμότητας συμμετοχής για μια ελάχιστη περίοδο δύο ετών.
 - (ii) δεύτερη παραβίαση: ισόβια απώλεια νομιμότητας.
- (γ) για παραβίαση σύμφωνα με το Άρθρα 32.2(δ) (τρεις χαμένοι έλεγχοι):
 - (i) πρώτη παραβίαση: απώλεια νομιμότητας συμμετοχής για περίοδο ενός έτους.
 - (ii) δεύτερη και επόμενες παραβιάσεις: απώλεια νομιμότητας συμμετοχής για περίοδο δύο ετών.
- (δ) για παραβίαση σύμφωνα με τα Άρθρα 32.2(ζ) (διακίνηση) ή 32.2(η) (χορήγηση απαγορευμένης ουσίας ή απαγορευμένης μεθόδου):
 - ισόβια απώλεια νομιμότητας συμμετοχής.

Επιπλέον, παραβιάσεις σύμφωνα με το Άρθρο 40.1(δ), οι οποίες επίσης παραβιάζουν μη αθλητικούς νόμους και κανονισμούς, μπορούν να παραπέμπονται στις αρμόδιες διοικητικές, επαγγελματικές ή δικαστικές αρχές.

Απαλοιφή, μείωση ή αντικατάσταση της περιόδου απώλειας νομιμότητας

2. Αν, για περίπτωση που αφορά παραβίαση Άρθρου Αντι-Ντόπινγκ σύμφωνα με:

- (α) το Άρθρο 32.2(α) (παρουσία απαγορευμένης ουσίας)· ή
- (β) το Άρθρο 32.2(β) (χρήση απαγορευμένης ουσίας ή απαγορευμένης μεθόδου)·

το αρμόδιο δικαστήριο του Μέλους αποφανθεί (έχοντας προωθήσει, όπου αρμόζει, το θέμα προς το Συμβούλιο Επιθεώρησης Ντόπινγκ για την αξιολόγησή του σύμφωνα με το Άρθρο 38.16) ότι συντρέχουν εξαιρετικές περιστάσεις στην περίπτωση που ο αθλητής ή άλλο πρόσωπο δεν στοιχειοθετεί σφάλμα ή αμέλεια για την παραβίαση, η κατά τα άλλα εφαρμόσιμη περίοδος απώλειας νομιμότητας σύμφωνα με το Άρθρο 40.1(α) θα αίρεται. Όταν ανιχνεύεται μια απαγορευμένη

ουσία στο δείγμα ενός αθλητή σε παράβαση του Άρθρου 32.2(α) (παρουσία απαγορευμένης ουσίας), ο αθλητής θα πρέπει να εξηγήσει το πώς εισήλθε στον οργανισμό του η απαγορευμένη ουσία, για να καταφέρει να άρει την περίοδο απώλειας της νομιμότητάς του.

Στην περίπτωση που το Άρθρο αυτό εφαρμόζεται και αίρεται η περίοδος απώλειας νομιμότητας, που κατά τα άλλα εφαρμόζεται σύμφωνα με το Άρθρο 40.1(α), η παραβίαση του Άρθρου Αντι-Ντόπινγκ δεν θα θεωρείται ως παραβίαση για τον περιορισμένο σκοπό του καθορισμού της περιόδου απώλειας νομιμότητας για πολλαπλές παραβιάσεις σύμφωνα με τα Άρθρα 40.1(α) έως (γ) και τα Άρθρα 40.5 και 40.6 έως 40.8.

3. Αν, για περίπτωση που αφορά παραβίαση ενός Άρθρου Αντι-Ντόπινγκ σύμφωνα με:

- (α) το Άρθρο 32.2(α) (παρουσία απαγορευμένης ουσίας)· ή
- (β) το Άρθρο 32.2(β) (χρήση απαγορευμένης ουσίας ή απαγορευμένης μεθόδου)·
- (γ) το Άρθρο 32.2(γ) (άρνηση ή παράλειψη υποβολής σε έλεγχο ντόπινγκ)·
- (δ) το Άρθρο 32.2(η) (χορήγηση απαγορευμένης ουσίας ή απαγορευμένης μεθόδου)· ή
- (ε) το Άρθρο 32.2(θ) (συμμετοχή ενώ ισχύει προσωρινός αποκλεισμός ή απώλεια νομιμότητας)

το αρμόδιο δικαστήριο του Μέλους αποφασίσει (έχοντας προωθήσει, όπου αρμόζει, το θέμα προς το Συμβούλιο Επιθεώρησης Ντόπινγκ για την αξιολόγησή του σύμφωνα με το Άρθρο 38.16) ότι συντρέχουν εξαιρετικές περιστάσεις, όπως το ότι ο αθλητής ή άλλο πρόσωπο δεν στοιχειοθετεί σημαντικό σφάλμα ή σημαντική αμέλεια για την παραβίαση, η περίοδος απώλειας νομιμότητας μπορεί να μειωθεί, αλλά η μειωμένη περίοδος δεν μπορεί να είναι μικρότερη από το μισό της περιόδου απώλειας νομιμότητας που θα επιβαλλόταν υπό κανονικές συνθήκες. Αν η περίοδος που θα επιβαλλόταν υπό κανονικές συνθήκες είναι ισόβιος αποκλεισμός, η μειωμένη περίοδος σύμφωνα με το Άρθρο αυτό δεν μπορεί να είναι μικρότερη από οκτώ έτη. Όταν ανιχνεύεται μια απαγορευμένη ουσία στο δείγμα ενός αθλητή σε παράβαση του Άρθρου 32.2(α) (παρουσία απαγορευμένης ουσίας), ο αθλητής θα πρέπει να εξηγήσει το πώς εισήλθε στον οργανισμό του η απαγορευμένη

ουσία, για να καταφέρει να μειώσει την περίοδο απώλειας της νομιμότητάς του.

4. Το αρμόδιο δικαστήριο του Μέλους μπορεί επίσης να αποφασίσει (έχοντας προωθήσει, όπου αρμόζει, το θέμα προς το Συμβούλιο Επιθεώρησης Ντόπινγκ για την αξιολόγησή του σύμφωνα με το Άρθρο 38.16) να μειώσει την περίοδο απώλειας νομιμότητας σε μια ξεχωριστή περίπτωση με την αιτιολογία των εξαιρετικών περιστάσεων, επειδή ο αθλητής ή άλλο πρόσωπο παρείχε ουσιώδη στοιχεία ή βοήθεια προς την IAAF, την Εθνική Ομοσπονδία του ή άλλο αρμόδιο φορέα, τα οποία είχαν ως συνέπεια στο να αποκαλύψει ή να στοιχειοθετήσει η IAAF, η Εθνική Ομοσπονδία ή άλλος αρμόδιος φορέας μια παραβίαση Άρθρου Αντι-Ντόπινγκ από άλλο πρόσωπο, που περιλαμβάνει κατοχή (σύμφωνα με το Άρθρο 32.2(στ), διακίνηση (σύμφωνα με το Άρθρο 32.2(ζ) ή χορήγηση προς έναν αθλητή (σύμφωνα με το Άρθρο 32.2(η)). Ωστόσο η μειωμένη περίοδος δεν μπορεί να είναι μικρότερη από το μισό της περιόδου απώλειας νομιμότητας που θα επιβαλλόταν υπό κανονικές συνθήκες. Αν η περίοδος που θα επιβαλλόταν υπό κανονικές συνθήκες είναι ισόβιος αποκλεισμός, η μειωμένη περίοδος σύμφωνα με το Άρθρο αυτό δεν μπορεί να είναι μικρότερη από οκτώ έτη.

Προσδιορισμένες ουσίες

5. Ο Κατάλογος Απαγορευμένων μπορεί να αναφέρει έναν περιορισμένο αριθμό προσδιορισμένων ουσιών, οι οποίες είναι ιδιαίτερα ευάλωτες σε ακούσιες παραβιάσεις Άρθρων Αντι-Ντόπινγκ, επειδή διατίθενται ευρέως σε ιατρικά προϊόντα ή επειδή δεν έχουν μεγάλη πιθανότητα να χρησιμοποιηθούν επιτυχώς ως παράγοντες ντόπινγκ. Όταν ο αθλητής μπορεί να στοιχειοθετήσει ότι η χρήση μιας τέτοιας προσδιορισμένης ουσίας δεν είχε σκοπό να βελτιώσει τις επιδόσεις του, η περίοδος απώλειας νομιμότητας που θα επιβαλλόταν υπό κανονικές συνθήκες σύμφωνα με το Άρθρο 40.1(α) θα αντικαθίσταται από:
 - (α) πρώτη παραβίαση:
 - (i) ελάχιστο: δημόσια προειδοποίηση (και ακύρωση από το αγώνισμα και τα επόμενα αγωνίσματα στα οποία συμμετείχε στη διοργάνωση – βλ. Άρθρο 39) και νομιμότητα συμμετοχής στις μελλοντικές διοργανώσεις·
 - (ii) μέγιστο: απώλεια νομιμότητας για ένα έτος.

- (β) δεύτερη παραβίαση: απώλεια νομιμότητας για περίοδο δύο ετών.
- (γ) τρίτη παραβίαση: ισόβια απώλεια νομιμότητας.

Άρθρα για πολλαπλές παραβιάσεις

6. Για τους σκοπούς της επιβολής κυρώσεων σύμφωνα με τα Άρθρα 40.1(α) έως και (γ) και το Άρθρο 40.5, μια δεύτερη ή περαιτέρω παραβίαση Άρθρου Αντι-Ντόπινγκ μπορεί να ληφθεί υπόψη μόνον αν η IAAF, το Μέλος ή άλλη ενάγουσα αρχή μπορούν να τεκμηριώσουν ότι ο αθλητής ή άλλο πρόσωπο που υπόκειται σε αυτά τα Άρθρα Αντι-Ντόπινγκ διέπραξε τη δεύτερη ή περαιτέρω παραβίαση Άρθρου Αντι-Ντόπινγκ αφού ενημερώθηκε, ή αφού το Μέλος έκανε μια εύλογη προσπάθεια να τον ενημερώσει, για την πρώτη ή την προηγούμενη παραβίαση. Αν η IAAF, το Μέλος ή άλλη ενάγουσα αρχή δεν μπορούν να τεκμηριώσουν αυτό το γεγονός, οι παραβιάσεις του σχετικού Άρθρου Αντι-Ντόπινγκ θα θεωρούνται ως μία και μόνον παραβίαση και οι κυρώσεις που θα επιβάλλονται θα βασίζονται στην παραβίαση που επιφέρει την αυστηρότερη ποινή.
7. Όταν ένας αθλητής βρεθεί, μέσα από τον ίδιο έλεγχο, να έχει διαπράξει παραβίαση Άρθρου Αντι-Ντόπινγκ που περιλαμβάνει και μια προσδιορισμένη ουσία και μια άλλη απαγορευμένη ουσία ή απαγορευμένη μέθοδο, ο αθλητής θα θεωρείται ότι έχει διαπράξει μία μόνον παραβίαση Άρθρου Αντι-Ντόπινγκ, αλλά η επιβαλλόμενη ποινή θα βασίζεται στην παραβίαση που επιφέρει την αυστηρότερη ποινή.
8. Όταν ένας αθλητής βρεθεί να έχει διαπράξει δύο ξεχωριστές παραβιάσεις Άρθρων Αντι-Ντόπινγκ (οι οποίες δεν έχουν προκύψει από τον ίδιο έλεγχο), η πρώτη από τις οποίες αφορά προσδιορισμένη ουσία που διέπεται από τις κυρώσεις του Άρθρου 40.5, ενώ η άλλη αφορά απαγορευμένη ουσία ή απαγορευμένη μέθοδο που διέπεται από τις κυρώσεις του Άρθρου 40.1(α) ή άλλη παραβίαση που διέπεται από τις κυρώσεις των Άρθρων 40.1(α) ή (β), ασχέτως της σειράς με την οποία οι δύο παραβιάσεις διαπράχθηκαν, η περίοδος απώλειας νομιμότητας που επιβάλλεται για τη δεύτερη παραβίαση θα είναι δύο χρόνια το ελάχιστο και τρία χρόνια το μέγιστο. Αθλητής που θα βρεθεί να έχει διαπράξει τρίτη παραβίαση που αφορά οποιονδήποτε συνδυασμό παραβίασης για προσδιορισμένη ουσία

σύμφωνα με το Άρθρο 40.5 με οποιαδήποτε από τις παραβιάσεις σύμφωνα με τα Άρθρα 40.1(α) έως και (γ), θα τιμωρείται με ισόβια απώλεια νομιμότητας.

Έναρξη της περιόδου απώλειας νομιμότητας

9. Σε οποιαδήποτε περίπτωση πρόκειται να επιβληθεί περίοδος απώλειας νομιμότητας σύμφωνα με το Άρθρο αυτό, η περίοδος αυτή θα ξεκινάει την ημερομηνία της απόφασης της ακροαματικής διαδικασίας που προβλέπει την απώλεια νομιμότητας, ή, αν ο αθλητής αποποιηθεί του δικαιώματος της ακροαματικής διαδικασίας, την ημερομηνία που η απώλεια νομιμότητας γίνεται αποδεκτή ή επιβάλλεται με κάποιον άλλον τρόπο. Όταν ο αθλητής έχει εκτίσει μια περίοδο προσωρινού αποκλεισμού προτού κηρυχθεί ως μη νόμιμος (είτε με επιβολή ή με εθελούσια αποδοχή), αυτή η περίοδος θα αφαιρείται από τη συνολική περίοδο απώλειας νομιμότητας που πρέπει να εκτίσει ο αθλητής.

Καθεστώς κατά τη διάρκεια απώλειας της νομιμότητας

10. Κανένας αθλητής, προσωπικό υποστήριξης αθλητών ή άλλο πρόσωπο που έχει κηρυχθεί μη νόμιμο δεν θα μπορεί, κατά τη διάρκεια της περιόδου απώλειας της νομιμότητας, να συμμετέχει με οποιαδήποτε ιδιότητα σε οποιονδήποτε αγώνα ή δραστηριότητα (εκτός από τα εγκεκριμένα προγράμματα εκπαίδευσης αντι-ντόπινγκ ή προγράμματα αποκατάστασης) που είναι εγκεκριμένα ή διοργανώνονται από την IAAF ή από οποιοδήποτε Μέλος. Επιπλέον, για κάθε παραβίαση Άρθρου Αντι-Ντόπινγκ που δεν αφορά προσδιορισμένες ουσίες, μέρος ή ολόκληρη η οικονομική υποστήριξη αθλητικής μορφής ή άλλα οικονομικά οφέλη αθλητικής μορφής που εισπράττονται από το πρόσωπο αυτό, θα παρακρατούνται από την IAAF και τα Μέλη της.

Απώλεια δικαιώματος σε πληρωμές ή μετάλλια ως συνέπεια της απώλειας νομιμότητας

11. Όταν ένας αθλητής έχει κηρυχθεί μη νόμιμος, δεν θα δικαιούται καμμία πληρωμή ή μετάλλιο, τα οποία κανονικά θα εδικαιούτο λόγω της συμμετοχής του και/ή της επίδοσής του είτε στον αγώνα κατά τον οποίο παρείχε το δείγμα είτε σε οποιονδήποτε

αγώνα αφότου έδωσε το δείγμα και προτού αποκλειστεί προσωρινά (ή αποδεχθεί εθελούσιο προσωρινό αποκλεισμό) σύμφωνα με το Άρθρο 38.2. Ένας αθλητής που κατέλαβε αρχικά θέση πίσω από τον μη νόμιμο αθλητή σε κάποιον αγώνα και ο οποίος έλαβε μικρότερο χρηματικό έπαθλο για την επίδοσή του ως αποτέλεσμα της πληρωμής που έγινε προς τον μη νόμιμο αθλητή, δεν θα δικαιούται κανένα συμπληρωματικό ή εξοφλητικό χρηματικό έπαθλο, παρά μόνον αν και όταν ο μη νόμιμος αθλητής επιστρέψει όλα τα χρηματικά έπαθλα σύμφωνα με το Άρθρο 40.12 προς το αρμόδιο πρόσωπο ή τον αρμόδιο φορέα.

Προϋποθέσεις για επιστροφή στους αγώνες μετά από περίοδο μη νομιμότητας

12. Κατά την περίπτωση που ένας μη νόμιμος αθλητής, αντίθετα προς το Άρθρο 40.11, έχει λάβει κάποια πληρωμή ή μετάλλιο, δεν θα δικαιούται να επιστρέψει στους αγώνες στο τέλος της περιόδου απώλειας της νομιμότητάς του έως ότου επιστρέψει όλες τις πληρωμές και όλα τα μετάλλια προς το αρμόδιο πρόσωπο ή τον αρμόδιο φορέα.
13. Όταν ένας αθλητής Διεθνούς Επιπέδου έχει κηρυχθεί μη νόμιμος σύμφωνα με το Άρθρο 40.1 για περίοδο διαφορετική από ισόβια, ως όρος για να επανακτήσει τη νομιμότητα στο τέλος της προκαθορισμένης περιόδου, θα πρέπει, σε οποιαδήποτε στιγμή κατά τη διάρκεια της περιόδου απώλειας της νομιμότητάς του, να είναι διαθέσιμος για ελέγχους εκτός αγώνα από την IAAF, την Εθνική του Ομοσπονδία και από κάθε άλλη οργάνωση που έχει νόμιμη δικαιοδοσία για ελέγχους σύμφωνα με αυτά τα Άρθρα Αντι-Ντόπινγκ, και θα πρέπει επίσης να δίνει πληροφορίες στην IAAF για την ακριβή του θέση για το σκοπό αυτό, σύμφωνα με το Άρθρο 35.16. Όταν ένας αθλητής έχει καταστεί μη νόμιμος για ένα έτος ή παραπάνω, θα πρέπει να υποβληθεί σε τουλάχιστον τρεις ελέγχους εκτός αγώνα, με δικά του έξοδα, με χρονικό περιθώριο τουλάχιστον τριών μηνών ανάμεσα σε κάθε έλεγχο. Η IAAF θα είναι υπεύθυνη για τη διενέργεια των απαραίτητων ελέγχων, σύμφωνα με τα Άρθρα και τις Οδηγίες των Διαδικασιών, αλλά έλεγχοι από οποιονδήποτε νόμιμο φορέα ελέγχου θα μπορούν να χρησιμοποιηθούν για την ικανοποίηση αυτής της απαίτησης, με την προϋπόθεση ότι τα δείγματα που

συλλέγονται έχουν αναλυθεί από εργαστήριο διαπιστευμένο από τη WADA. Επιπλέον, αμέσως πριν εκπνεύσει η περίοδος μη νομιμότητας, ένας αθλητής πρέπει να υποβληθεί σε έλεγχο για όλο το εύρος των απαγορευμένων ουσιών και μεθόδων. Όταν ένας αθλητής που αγωνίζεται σε Αγώνες Δρόμων, Αγώνες Βάδην ή στα Σύνθετα Αγωνίσματα έχει βρεθεί ένοχος για παραβίαση Άρθρου Αντι-Ντόπινγκ σύμφωνα με τα Άρθρα, οι δύο τελευταίοι τουλάχιστον έλεγχοι επανένταξης του θα αναλύονται για εξωγενή ερυθροποιητίνη και τις συγγενικές της ουσίες. Τα αποτελέσματα όλων αυτών των ελέγχων, μαζί με αντίγραφα από τις σχετικές φόρμες ελέγχου ντόπινγκ, θα πρέπει να αποστέλλονται στην IAAF προτού επιστρέψει ο αθλητής στους αγώνες.

14. Αν τα αποτελέσματα οποιουδήποτε ελέγχου, που διενεργείται σύμφωνα με το Άρθρο 40.12, οδηγήσουν σε δυσμενές αναλυτικό εύρημα ή άλλη παραβίαση Άρθρου Αντι-Ντόπινγκ σύμφωνα με αυτά τα Άρθρα Αντι-Ντόπινγκ, αυτό θα αποτελεί ξεχωριστή παραβίαση Άρθρου Αντι-Ντόπινγκ και ο αθλητής θα υφίσταται τις πειθαρχικές διαδικασίες, καθώς και περαιτέρω κυρώσεις, όπως προβλέπεται.
15. Από τη στιγμή που εκπνεύσει η περίοδος μη νομιμότητας ενός αθλητή, υπό την προϋπόθεση ότι έχει συμμορφωθεί με τα Άρθρα 40.11 και 40.12, ο αθλητής αυτός αυτομάτως θα καθίσταται και πάλι νόμιμος και δεν θα χρειάζεται καμμία αίτηση από τον ίδιο ή την Εθνική του Ομοσπονδία προς την IAAF.

ΑΡΘΡΟ 41

Υποχρεώσεις των Μελών για Αναφορές

1. Κάθε Μέλος θα αναφέρει εγκαίρως προς την IAAF τα ονόματα των αθλητών που έχουν υπογράψει έγγραφη ομολογία και συμφωνία ως προς αυτά τα Άρθρα Αντι-Ντόπινγκ και τις Οδηγίες των Διαδικασιών με σκοπό να καθίστανται νόμιμοι για να συμμετέχουν σε Διεθνείς Αγώνες (βλ. Άρθρο 30.5). Αντίγραφο της υπογεγραμμένης συμφωνίας θα αποστέλλεται σε κάθε περίπτωση από το Μέλος στη Γραμματεία της IAAF.
2. Κάθε Μέλος θα αναφέρει εγκαίρως προς την IAAF και τη WADA όλες τις ΕΘΧ που χορηγούνται σύμφωνα με το Άρθρο 34.5(β).
3. Κάθε Μέλος θα αναφέρει εγκαίρως προς την IAAF, και σε κάθε περίπτωση εντός 14 ημερών αφότου το ίδιο ενημερωθεί, κάθε

- δυσμενές αναλυτικό εύρημα που καταγράφηκε κατά την πορεία των ελέγχων ντόπινγκ που διενεργήθηκαν από το Μέλος αυτό, ή στην Χώρα ή την Επικράτεια του Μέλους αυτού, μαζί με το όνομα του εμπλεκόμενου αθλητή.
4. Κάθε Μέλος θα αναφέρει, ως μέρος της ετήσιας αναφοράς του προς την IAAF, η οποία πρέπει να υποβάλλεται εντός του πρώτου τριμήνου κάθε έτους (βλ. Άρθρο 4.9 του Καταστατικού), όλους τους ελέγχους ντόπινγκ που διενεργήθηκαν από το Μέλος αυτό, ή που διενεργήθηκαν στη Χώρα ή στην Επικράτεια του Μέλους αυτού κατά το προηγούμενο έτος (εκτός από όσους διενήργησε η IAAF). Αυτή η αναφορά θα είναι ταξινομημένη κατά αθλητή, μνημονεύοντας το πότε υποβλήθηκε σε έλεγχο ο αθλητής, το φορέα που διενήργησε τον έλεγχο και το αν ο έλεγχος ήταν εντός ή εκτός αγώνα. Η IAAF μπορεί να επιλέξει κατά περιόδους να δημοσιεύει τα στοιχεία αυτά, όπως τα λαμβάνει από τα Μέλη της σύμφωνα με το Άρθρο αυτό.
 5. Η IAAF θα αναφέρει προς τη WADA κάθε δύο χρόνια τη συμμόρφωση της IAAF με τον Κώδικα, συμπεριλαμβανομένης και της συμμόρφωσης των Μελών της. Η IAAF θα απαιτείται να εξηγεί τυχόν λόγους μη συμμόρφωσης.

ΑΡΘΡΟ 42

Κυρώσεις κατά Μελών

1. Το Συμβούλιο θα έχει τη δικαιοδοσία να επιβάλλει κυρώσεις κατά οποιουδήποτε Μέλους, το οποίο παραβιάζει τις δεσμεύσεις του που ορίζονται σε αυτά τα Άρθρα Αντι-Ντόπινγκ, σύμφωνα με το Άρθρο 14.7 του Καταστατικού.
2. Τα επόμενα παραδείγματα θα θεωρούνται ως παραβίαση των δεσμεύσεων ενός Μέλους, σύμφωνα με αυτά τα Άρθρα Αντι-Ντόπινγκ:
 - (α) παράλειψη να εγγυηθεί τη νομιμότητα συμμετοχής ενός αθλητή σε Διεθνείς Αγώνες, με το να μη ζητήσει από τον αθλητή να υπογράψει προηγουμένως έγγραφη ομολογία και συμφωνία προς αυτά τα Άρθρα Αντι-Ντόπινγκ και τις Οδηγίες των Διαδικασιών και με το να μην αποστείλει αντίγραφο της υπογεγραμμένης συμφωνίας προς τη Γραμματεία της IAAF (βλ. Άρθρο 30.5).

- (β) παράλειψη να διενεργήσει ακροαματική διαδικασία για έναν αθλητή εντός δύο μηνών από την ημερομηνία που δέχθηκε τέτοιο αίτημα (βλ. Άρθρο 38.7)·
 - (γ) παράλειψη να κάνει φιλότιμες προσπάθειες για να βοηθήσει την IAAF στην συλλογή πληροφοριών για την ακριβή θέση των αθλητών, εφόσον η IAAF έχει ζητήσει τέτοια βοήθεια (βλ. Άρθρο 35.16)·
 - (δ) παράλειψη να αναφέρει προς την IAAF και τη WADA τη χορήγηση οποιασδήποτε ΕΘΧ σύμφωνα με το Άρθρο 34.5(β) (βλ. Άρθρο 41.2)·
 - (ε) παράλειψη να αναφέρει προς την IAAF ένα δυσμενές αναλυτικό εύρημα που καταγράφηκε κατά την πορεία ενός ελέγχου ντόπινγκ που διενεργήθηκε από το Μέλος αυτό, ή στη Χώρα ή την Επικράτεια αυτού του Μέλους, εντός 14 ημερών από την ειδοποίηση προς το Μέλος σχετικά με ένα τέτοιο εύρημα, μαζί με το όνομα του εμπλεκόμενου αθλητή (βλ. Άρθρο 41.3)·
 - (στ) παράλειψη να αναφέρει προς την IAAF ως τμήμα της ετήσιας αναφοράς του, η οποία πρέπει να υποβάλλεται μέσα στο πρώτο τρίμηνο του έτους, έναν κατάλογο με όλους τους ελέγχους ντόπινγκ που διενεργήθηκαν είτε από το Μέλος αυτό είτε στη Χώρα ή την Επικράτεια του Μέλους αυτού κατά το προηγούμενο έτος (βλ. Άρθρο 41.4).
3. Αν ένα Μέλος θεωρείται ότι έχει παραβιάσει τις δεσμεύσεις του σύμφωνα με αυτά τα Άρθρα Αντι-Ντόπινγκ, το Συμβούλιο θα έχει τη δικαιοδοσία να ενεργήσει με έναν ή περισσότερους από τους ακόλουθους τρόπους:
- (α) να αποκλείσει το Μέλος μέχρι την επόμενη συνδιάσκεψη του Συνεδρίου ή για μια μικρότερη χρονική περίοδο·
 - (β) να κάνει σύσταση ή δριμεία επίπληξη προς το Μέλος·
 - (γ) να επιβάλλει πρόστιμο·
 - (δ) να παρακρατήσει από το Μέλος επιχορηγήσεις ή επιδοτήσεις·
 - (ε) να αποκλείσει τους αθλητές του Μέλους από έναν ή περισσότερους Διεθνείς Αγώνες·
 - (στ) να ανακαλέσει ή να αρνηθεί διαπίστευση σε στελέχη ή άλλους αντιπροσώπους του Μέλους· και
 - (ζ) να επιβάλλει οποιαδήποτε άλλη κύρωση θεωρεί ως αρμόζουσα.

4. Σε περίπτωση που το Συμβούλιο έχει επιβάλει κυρώσεις κατά ενός Μέλους για παραβίαση των δεσμεύσεών του σύμφωνα με αυτά τα Άρθρα Αντι-Ντόπινγκ, η απόφαση αυτή θα αναφέρεται στο επόμενο Συνέδριο.

ΑΡΘΡΟ 43

Αναγνώριση

1. Όταν οι έλεγχοι ντόπινγκ έχουν διενεργηθεί από την IAAF, από ένα Μέλος ή από μια Ομοσπονδία Ηπείρου σε συμφωνία με αυτά τα Άρθρα Αντι-Ντόπινγκ και τις Οδηγίες των Διαδικασιών, κάθε Μέλος θα αναγνωρίζει τα αποτελέσματα αυτών των ελέγχων ντόπινγκ. Επιπλέον, όταν έχουν ληφθεί αποφάσεις από την IAAF ή από ένα Μέλος σχετικά με την παραβίαση αυτών των Άρθρων Αντι-Ντόπινγκ, κάθε Μέλος θα αναγνωρίζει αυτές τις αποφάσεις και θα προβαίνει σε όλες τις απαραίτητες ενέργειες για να υλοποιεί τις αποφάσεις αυτές.
2. Το Συμβούλιο θα μπορεί, εκ μέρους όλων των Μελών, να αναγνωρίζει τα αποτελέσματα των ελέγχων ντόπινγκ που διενεργούνται από άλλον αθλητικό οργανισμό εκτός της IAAF, είτε εθνικό, περιφερειακό, ηπειρωτικό ή διεθνή, ή από ένα μέλος του οργανισμού αυτού, ή από οποιαδήποτε κυβέρνηση ή κυβερνητική υπηρεσία, σύμφωνα με κανονισμούς και διαδικασίες διαφορετικές από αυτές της IAAF, αν είναι πεπεισμένο ότι οι έλεγχοι διενεργήθηκαν σωστά και ότι οι κανονισμοί του οργανισμού που διενήργησε τους ελέγχους παρείχαν επαρκή προστασία προς τους αθλητές.
3. Το Συμβούλιο μπορεί να εκχωρήσει την αρμοδιότητά του, όσον αφορά την αναγνώριση των αποτελεσμάτων των ελέγχων ντόπινγκ σύμφωνα με το Άρθρο 43.2, προς το Συμβούλιο Επιθεώρησης Ντόπινγκ ή προς κάθε άλλο πρόσωπο ή φορέα που μπορεί να θεωρεί ότι είναι κατάλληλο.
4. Αν το Συμβούλιο (ή οι διορισμένοι από αυτό σύμφωνα με το Άρθρο 43.3) αποφασίσει ότι πρέπει να αναγνωριστεί το αποτέλεσμα ενός ελέγχου ντόπινγκ που διενεργήθηκε από άλλον αθλητικό οργανισμό εκτός της IAAF, ή από μια κυβέρνηση ή κυβερνητική υπηρεσία, τότε ο αθλητής θα θεωρείται ότι έχει παραβιάσει το σχετικό Άρθρο και θα υπόκειται στις ίδιες πειθαρχικές διαδικασίες και κυρώσεις όπως και για αντίστοιχη παραβίαση αυτών των Άρθρων Αντι-Ντόπινγκ. Όλα τα Μέλη θα

προβαίνουν σε όλες τις απαραίτητες ενέργειες για να διασφαλίζουν ότι θα εφαρμόζεται κάθε απόφαση που αφορά παραβίαση Άρθρου Αντι-Ντόπινγκ σε μια τέτοια περίπτωση.

ΑΡΘΡΟ 44

Νομοθετικοί Περιορισμοί

Καμμία πειθαρχική ενέργεια δεν θα λαμβάνεται σύμφωνα με αυτά τα Άρθρα Αντι-Ντόπινγκ και τις Οδηγίες κατά ενός αθλητή ή κάποιου άλλου προσώπου για παραβίαση ενός άρθρου αντι-ντόπινγκ που περιλαμβάνεται σε αυτά τα Άρθρα Αντι-Ντόπινγκ, παρά μόνον αν μια τέτοια ενέργεια ληφθεί εντός οκτώ ετών από την ημερομηνία κατά την οποία έλαβε χώρα η παραβίαση του Άρθρου Αντι-Ντόπινγκ.

ΑΡΘΡΟ 45

Ερμηνεία

1. Από τη φύση τους τα Άρθρα Αντι-Ντόπινγκ αποτελούν κανονισμούς αγώνων που διέπουν τους όρους σύμφωνα με τους οποίους θα διεξάγεται το άθλημα του Στίβου. Δεν έχουν σκοπό να υπόκεινται στις ή να περιορίζονται από τις απαιτήσεις και τα νομικά κριτήρια που εφαρμόζονται σε εγκληματικές πράξεις ή σε εργασιακά θέματα. Οι αρχές και τα κριτήρια που καθορίζονται στον Κώδικα ως βάση για την καταπολέμηση του ντόπινγκ στο άθλημα, και οι οποίες έχουν γίνει αποδεκτές από την IAAF σε αυτά τα Άρθρα Αντι-Ντόπινγκ, αντιπροσωπεύουν μια ευρεία συναίνεση εκείνων που ενδιαφέρονται για το δίκαιο αθλητισμό και θα πρέπει να είναι σεβαστές από όλα τα δικαστήρια και τα επιδικαστικά σώματα.
2. Οι διάφοροι τίτλοι και υπότιτλοι που χρησιμοποιούνται σε αυτά τα Άρθρα Αντι-Ντόπινγκ είναι μόνο για διευκόλυνση και δεν θα πρέπει να θεωρούνται ως μέρος της ουσίας αυτών των Άρθρων Αντι-Ντόπινγκ ή να επηρεάζουν με κάποιον τρόπο την ορολογία των διατάξεων στην οποία αναφέρονται.
3. Οι Ορισμοί στο Τρίτο Μέρος θα θεωρούνται ως αναπόσπαστο κομμάτι αυτών των Άρθρων Αντι-Ντόπινγκ.

ΤΕΤΑΡΤΟ ΜΕΡΟΣ

ΔΙΕΝΕΞΕΙΣ

ΤΕΤΑΡΤΟ ΜΕΡΟΣ: ΔΙΕΝΕΞΕΙΣ

ΑΡΘΡΟ 60

Διενέξεις

Γενικά

1. Όλες οι διενέξεις, που προκύπτουν με βάση τα Άρθρα αυτά, θα επιλύονται σύμφωνα με τις διατάξεις που διατυπώνονται παρακάτω, εκτός κι αν αυτό προβλέπεται με διαφορετικό τρόπο σε κάποιο ιδιαίτερο Άρθρο ή Κανονισμό (για παράδειγμα, όσον αφορά τις διενέξεις που προκύπτουν στον αγωνιστικό χώρο).

Διενέξεις που αφορούν αθλητές, προσωπικό υποστήριξης των αθλητών και άλλα πρόσωπα

2. Κάθε Μέλος θα περιλαμβάνει στο καταστατικό του μια διάταξη με την οποία, εκτός κι αν αυτό προβλέπεται με διαφορετικό τρόπο σε κάποιο ιδιαίτερο Άρθρο ή Κανονισμό, όλες οι διενέξεις που αφορούν αθλητές, προσωπικό υποστήριξης των αθλητών ή άλλα πρόσωπα που ανήκουν στη δικαιοδοσία του, με όποιον τρόπο κι αν προκύπτουν, είτε αφορούν περιπτώσεις ντόπινγκ είτε όχι, θα υποβάλλονται σε ακροαματική διαδικασία ενώπιον του αρμόδιου ακροαματικού σώματος που έχει συσταθεί ή που έχει με κάποιον άλλο τρόπο εξουσιοδοτηθεί από το Μέλος. Μια τέτοια ακροαματική διαδικασία θα σέβεται τις ακόλουθες αρχές: μια έγκαιρη ακροαματική διαδικασία ενώπιον ενός δίκαιου και αμερόληπτου ακροαματικού σώματος, το δικαίωμα κάθε ατόμου να ενημερώνεται για την κατηγορία εναντίον του, το δικαίωμα να προσκομίζει στοιχεία, συμπεριλαμβανομένου και του δικαιώματος να καλεί και να εξετάζει μάρτυρες, το δικαίωμα να εκπροσωπείται από νομικό σύμβουλο και διερμηνέα (με έξοδα του ατόμου) και μια έγκαιρη και λογική απόφαση εγγράφως. Όταν προκύπτουν τέτοιες διενέξεις σε ένα μη πειθαρχικό πλαίσιο, το αρμόδιο ακροαματικό σώμα θα συγκροτείται ως επιτροπή επιδιαιτησίας.
3. Σε περίπτωση καταστράτηγησης των παραβιάσεων των Άρθρων Αντι-Ντόπινγκ στο Τρίτο Μέρος, το Μέλος θα εφαρμόζει τις πειθαρχικές διαδικασίες που αναλύονται στο Άρθρο 38. Το Μέλος θα ενημερώνει εγγράφως την IAAF για την απόφαση που

έλαβε εντός 5 εργάσιμων ημερών από την ημερομηνία έκδοσης της απόφασης (και θα αποστέλλει στην IAAF αντίγραφο που θα εξηγεί εγγράφως στα Αγγλικά ή στα Γαλλικά τους λόγους που οδήγησαν στην απόφαση).

4. Σε περίπτωση που υπάρχει καταγγελία για παραβίαση του Άρθρου 22 που αφορά την Απώλεια Νομιμότητας σε Διεθνείς και Εσωτερικούς Αγώνες (εκτός από την περίπτωση παραβίασης του Άρθρου 22.1(ε)), το Μέλος θα εφαρμόζει τις πειθαρχικές διαδικασίες που αναλύονται παρακάτω:

(α) Η καταγγελία θα καταχωρείται γραπτώς και θα αποστέλλεται προς το Μέλος, στη δύναμη του οποίου είναι εγγεγραμμένος ο αθλητής, το προσωπικό υποστήριξης του αθλητή και άλλο πρόσωπο, το οποίο θα προχωρεί έγκαιρα στη διενέργεια έρευνας με τα στοιχεία της υπόθεσης.

(β) Αν μετά το πέρας μιας τέτοιας έρευνας το Μέλος θεωρεί ότι υπάρχουν στοιχεία για να υποστηρίξουν την καταγγελία της μη νομιμότητας, το Μέλος αμέσως θα ενημερώνει τον αθλητή ή άλλο εμπλεκόμενο πρόσωπο για την κατηγορία που του προσάπτεται και για το δικαίωμά του σε ακροαματική διαδικασία προτού να ληφθεί οποιαδήποτε απόφαση για τη νομιμότητα. Αν ο αθλητής ή άλλο πρόσωπο παραλείψει να επιβεβαιώσει εγγράφως προς το Μέλος ή άλλο αρμόδιο φορέα εντός 14 ημερών από μια τέτοια ενημέρωση ότι επιθυμεί να ζητήσει ακροαματική διαδικασία, θα θεωρείται ότι παραιτήθηκε του δικαιώματός του για ακροαματική διαδικασία και ότι αποδέχθηκε ότι διέπραξε παραβίαση της σχετικής διάταξης του Άρθρου 22.

(γ) Αν ο αθλητής ή άλλο πρόσωπο επιβεβαιώσει ότι επιθυμεί να έχει ακροαματική διαδικασία, όλα τα σχετικά στοιχεία θα παραδίδονται στο πρόσωπο του οποίου η νομιμότητα αμφισβητείται και μια ακροαματική διαδικασία που σέβεται τις αρχές που διατυπώνονται στο Άρθρο 60.2 θα ορίζεται μέσα σε χρονικό διάστημα όχι μεγαλύτερο των 2 μηνών από τη γνωστοποίηση της κατηγορίας στο Άρθρο 60.4(β). Το Μέλος θα ενημερώνει την IAAF μόλις οριστεί η ημερομηνία της ακροαματικής διαδικασίας και η IAAF θα έχει το δικαίωμα να παραβρεθεί στη διαδικασία αυτή ως παρατηρητής. Η παρουσία της IAAF στην ακροαματική διαδικασία με αυτήν την ιδιότητα, ή με οποιαδήποτε άλλη

εμπλοκή στην υπόθεση, δεν θα επηρεάζει το δικαίωμά της να εφεσιβάλλει την απόφαση προς το ΔΑΔ σύμφωνα με το Άρθρο 60.24.

- (δ) Αν μετά την ακρόαση των μαρτυριών το αρμόδιο σώμα ακροαματικής διαδικασίας του Μέλους αποφανθεί ότι ο αθλητής ή άλλο εμπλεκόμενο πρόσωπο έχει παραβιάσει το Άρθρο 22, θα κηρύσσει το πρόσωπο μη νόμιμο για διεθνείς και εσωτερικούς αγώνες για μια χρονική περίοδο καθορισμένη στις Οδηγίες που αποφασίζονται από το Συμβούλιο (ή αυτό θα γίνεται από το Μέλος αν ο αθλητής ή άλλο πρόσωπο παραιτηθεί του δικαιώματός του για ακροαματική διαδικασία). Αν δεν υπάρχουν τέτοιες Οδηγίες, το αρμόδιο ακροαματικό σώμα θα αποφασίζει για την αρμόζουσα περίοδο μη νομιμότητας του προσώπου.
- (ε) Το Μέλος θα ενημερώνει εγγράφως την IAAF για την απόφαση που έλαβε εντός 5 εργάσιμων ημερών από την ημερομηνία έκδοσης της απόφασης (και θα αποστέλλει στην IAAF αντίγραφο που θα εξηγεί εγγράφως τους λόγους που οδήγησαν στην απόφαση).
5. Όταν ένα Μέλος εκχωρήσει τη διενέργεια της ακροαματικής διαδικασίας σε οποιοδήποτε σώμα, επιτροπή ή δικαστήριο (είτε εντός είτε εκτός του Μέλους), ή όταν για οποιονδήποτε άλλο λόγο, οποιοδήποτε εθνικό σώμα, επιτροπή ή δικαστήριο εκτός του Μέλους είναι υπεύθυνο για να διενεργήσει την ακροαματική διαδικασία του αθλητή, του προσωπικού υποστήριξης του αθλητή ή άλλου προσώπου σύμφωνα με αυτά τα Άρθρα, η απόφαση αυτού του σώματος, της επιτροπής ή του δικαστηρίου θα θεωρείται, για τους σκοπούς του Άρθρου 60.10, ότι αποτελεί απόφαση του Μέλους και κατ' αυτόν τον τρόπο θα ερμηνεύεται και η λέξη «Μέλος» σε ένα τέτοιο Άρθρο.

Διενέξεις μεταξύ ενός Μέλους και της IAAF

6. Κάθε Μέλος θα περιλαμβάνει στο καταστατικό του μια διάταξη σύμφωνα με την οποία όλες οι διενέξεις που τυχόν προκύψουν μεταξύ ενός Μέλους και της IAAF, θα παραπέμπονται στο Συμβούλιο, εκτός κι αν αυτό ορίζεται διαφορετικά σε κάποιο ιδιαίτερο Άρθρο ή Κανονισμό. Το Συμβούλιο θα καθορίζει τη διαδικασία για την εκδίκαση της διένεξης ανάλογα με τις περιστάσεις της εν λόγω υπόθεσης.

7. Στην περίπτωση που η IAAF επιδιώκει να αποκλείσει ένα Μέλος για παραβίαση των Άρθρων, θα πρέπει προηγουμένως να αποστείλει στο Μέλος γραπτή ενημέρωση για τους λόγους του αποκλεισμού και θα πρέπει επίσης να δώσει στο Μέλος μια εύλογη δυνατότητα ακρόασης επί του θέματος σύμφωνα με τις διαδικασίες που αναλύονται στο Άρθρο 14.10 του Καταστατικού.

Διενέξεις μεταξύ Μελών

8. Κάθε Μέλος θα περιλαμβάνει στο καταστατικό του μια διάταξη σύμφωνα με την οποία όλες οι διενέξεις με άλλο Μέλος θα παραπέμπονται στο Συμβούλιο. Το Συμβούλιο θα καθορίζει τη διαδικασία για την εκδίκαση της διένεξης ανάλογα με τις περιστάσεις της εν λόγω υπόθεσης.

Εφέσεις

9. Όλες οι αποφάσεις που επιδέχονται έφεση σύμφωνα με τα Άρθρα αυτά, είτε αφορούν ντόπινγκ είτε όχι, θα μπορούν να εφεσιβάλλονται στο ΔΑΔ σύμφωνα με τις διατάξεις που αναλύονται παρακάτω. Όλες αυτές οι αποφάσεις θα παραμένουν σε ισχύ ενώ εκκρεμεί η εκδίκαση της έφεσης, εκτός κι αν αυτό καθορίζεται με άλλον τρόπο (βλ. Άρθρα 60.23 και 60.24).
10. Τα ακόλουθα αποτελούν παραδείγματα αποφάσεων, στις οποίες μπορεί να ασκηθεί έφεση σύμφωνα με αυτά τα Άρθρα:
 - (α) Όταν ένα Μέλος έχει λάβει απόφαση ότι ένας αθλητής, προσωπικό υποστήριξης αθλητή ή άλλο πρόσωπο έχει διαπράξει παραβίαση Άρθρου Αντι-Ντόπινγκ.
 - (β) Όταν ένας αθλητής αποδέχεται την απόφαση ενός Μέλους ότι έχει διαπράξει παραβίαση Άρθρου Αντι-Ντόπινγκ, αλλά επιδιώκει την επανεξέταση της απόφασης του Συμβουλίου Επιθεώρησης Ντόπινγκ σύμφωνα με το Άρθρο 38.18, κατά την οποία δεν συντρέχουν εξαιρετικές περιστάσεις στη υπόθεση που να δικαιολογούν μείωση της περιόδου απώλειας νομιμότητας που πρέπει να εκτίσει ο αθλητής.
 - (γ) Όταν ένα Μέλος έχει λάβει απόφαση ότι ένας αθλητής, προσωπικό υποστήριξης του αθλητή ή άλλο πρόσωπο δεν έχει διαπράξει παραβίαση Άρθρου Αντι-Ντόπινγκ.
 - (δ) Όταν ο έλεγχος έχει υποδείξει την παρουσία απαγορευμένης ουσίας ή τη χρήση απαγορευμένης μεθόδου και, σε αντίθεση προς το Άρθρο 38.7, το Μέλος αρνήθηκε ή παρέλειψε να

ορίσει για το αθλητή ακροαματική διαδικασία εντός της προβλεπόμενης χρονικής περιόδου.

(ε) Όταν η IAAF έχει λάβει απόφαση να αρνηθεί σε έναν αθλητή Διεθνούς Επιπέδου μια ΕΘΧ σύμφωνα με το Άρθρο 34.5(α).

(στ) Όταν η IAAF έχει επιβάλλει κυρώσεις κατά ενός Μέλους για παραβίαση των Άρθρων.

(ζ) Όταν ένα Μέλος έχει λάβει απόφαση ότι ένας αθλητής, προσωπικό υποστήριξης του αθλητή ή άλλο πρόσωπο δεν έχει διαπράξει παραβίαση του Άρθρου 22.

11. Σε περιπτώσεις που αφορούν αθλητές Διεθνούς Επιπέδου (ή το προσωπικό υποστήριξης τέτοιων αθλητών), ή που αφορούν τις κυρώσεις ενός Μέλους από το Συμβούλιο για παραβίαση των Άρθρων, είτε έχουν σχέση με το ντόπινγκ είτε όχι, η απόφαση του αρμοδίου σώματος του Μέλους ή της IAAF (ανάλογα με την περίπτωση), μπορεί να εφεσιβληθεί αποκλειστικά προς το ΔΑΔ σύμφωνα με τις διατάξεις που διατυπώνονται στα Άρθρα 60.25 έως 60.30.

12. Σε περιπτώσεις που δεν αφορούν αθλητές Διεθνούς Επιπέδου (ή το προσωπικό υποστήριξης τέτοιων αθλητών), είτε έχουν σχέση με το ντόπινγκ είτε όχι, η απόφαση του αρμοδίου σώματος του Μέλους θα μπορεί (εκτός κι αν ισχύει το Άρθρο 60.17) να εφεσιβληθεί προς ένα εθνικό αναθεωρητικό σώμα σύμφωνα με το Άρθρο 60.15. Κάθε Μέλος θα έχει σε εφαρμογή μια διαδικασία έφεσης σε εθνικό επίπεδο η οποία σέβεται τις ακόλουθες αρχές: μια έγκαιρη ακροαματική διαδικασία ενώπιον ενός δίκαιου, αμερόληπτου και ανεξάρτητου σώματος ακροαματικής διαδικασίας, το δικαίωμα της εκπροσώπησης από νομικό σύμβουλο και μεταφραστή (με επιβάρυνση του ασκούντος την έφεση) και μια έγκαιρη και λογική γραπτή απόφαση. Η απόφαση του εθνικού αναθεωρητικού σώματος μπορεί να εφεσιβληθεί προς το ΔΑΔ σύμφωνα με το Άρθρο 60.16.

Πλευρές που έχουν δικαίωμα να ασκούν έφεση κατά αποφάσεων

13. Σε οποιαδήποτε περίπτωση αφορά αθλητές Διεθνούς Επιπέδου (ή το προσωπικό υποστήριξης τέτοιων αθλητών), οι ακόλουθες πλευρές θα έχουν το δικαίωμα να ασκήσουν έφεση κατά μιας απόφασης προς το ΔΑΔ:

- (α) ο αθλητής ή άλλο πρόσωπο που είναι το θέμα της απόφασης κατά της οποίας έχει ασκηθεί έφεση·
 - (β) η άλλη πλευρά της υπόθεσης προς την οποία αποδίδεται η απόφαση·
 - (γ) η IAAF·
 - (δ) η ΔΟΕ (όταν η υπόθεση μπορεί να έχει επίδραση στη νομιμότητα σε σχέση με τους Ολυμπιακούς Αγώνες)· και
 - (ε) η WADA (μόνον σε θέματα που αφορούν το ντόπινγκ).
14. Σε οποιαδήποτε περίπτωση που αφορά απόφαση του Συμβουλίου για κυρώσεις κατά ενός Μέλους λόγω παραβίασης των Άρθρων, το προσβαλλόμενο Μέλος θα έχει το αποκλειστικό δικαίωμα να ασκήσει έφεση κατά της απόφασης προς το ΔΑΔ.
15. Σε οποιαδήποτε περίπτωση που δεν αφορά αθλητές Διεθνούς Επιπέδου (ή το προσωπικό υποστήριξης τέτοιων αθλητών), οι πλευρές που έχουν το δικαίωμα να εφεσιβάλλουν μια απόφαση προς το εθνικού επιπέδου αναθεωρητικό σώμα θα είναι:
- (α) ο αθλητής ή άλλο πρόσωπο που είναι το θέμα της απόφασης κατά της οποίας έχει ασκηθεί έφεση·
 - (β) η άλλη πλευρά της υπόθεσης προς την οποία αποδίδεται η απόφαση·
 - (γ) το Μέλος.
- Η IAAF δεν θα έχει το δικαίωμα να εφεσιβάλλει την απόφαση προς το εθνικού επιπέδου αναθεωρητικό σώμα του Μέλους, αλλά θα έχει τη δυνατότητα να παρακολουθεί κάθε ακροαματική διαδικασία ενώπιον του αναθεωρητικού σώματος εθνικού επιπέδου ως παρατηρητής. Η παρουσία της IAAF με την ιδιότητα αυτή στην ακροαματική διαδικασία δεν θα επηρεάζει το δικαίωμά της να ασκεί έφεση κατά της απόφασης του αναθεωρητικού σώματος εθνικού επιπέδου προς το ΔΑΔ σύμφωνα με το Άρθρο 60.16.
16. Σε οποιαδήποτε περίπτωση που δεν αφορά αθλητές Διεθνούς Επιπέδου (ή το προσωπικό υποστήριξης τέτοιων αθλητών), οι παρακάτω πλευρές θα έχουν το δικαίωμα να εφεσιβάλλουν στο ΔΑΔ την απόφαση του αναθεωρητικού σώματος εθνικού επιπέδου:
- (α) η IAAF· και
 - (β) η WADA (μόνον σε θέματα που αφορούν το ντόπινγκ).
17. Σε οποιαδήποτε περίπτωση που δεν αφορά αθλητές Διεθνούς Επιπέδου (ή το προσωπικό υποστήριξης τέτοιων αθλητών), η

IAAF και η WADA (μόνον σε θέματα που αφορούν το ντόπινγκ) θα έχουν το δικαίωμα να εφεσιβάλλουν μια απόφαση του αρμόδιου σώματος του Μέλους απευθείας στο ΔΑΔ, σύμφωνα με τις διατάξεις του Άρθρου 60, σε οποιαδήποτε από τις επόμενες περιπτώσεις:

- (α) το Μέλος δεν προβλέπει διαδικασία έφεσης σε εθνικό επίπεδο·
- (β) δεν έχει ασκηθεί καμμία έφεση προς το εθνικό αναθεωρητικό σώμα του Μέλους από οποιαδήποτε από τις πλευρές του Άρθρου 60.15·
- (γ) αυτό προβλέπεται από τους κανονισμούς του Μέλους.

Αντίδικοι στην Έφεση προς το ΔΑΔ

18. Ως γενικός κανόνας, ο αντίδικος σε μια έφεση προς το ΔΑΔ σύμφωνα με τα Άρθρα αυτά, θα είναι η πλευρά η οποία έχει λάβει την απόφαση που αποτελεί το θέμα της έφεσης, εκτός κι αυτό ορίζεται διαφορετικά παρακάτω.
19. Σε όλες τις αναφορές προς το ΔΑΔ σύμφωνα με τα Άρθρα 60.10(α), (δ) ή (ζ), το αντίστοιχο μέλος θα είναι ο αντίδικος. Αν παρ' όλα αυτά, σε μια έφεση σύμφωνα με το Άρθρο 60.10(α), ο εκκαλών επιδιώξει επανεξέταση της αξιολόγησης που έκανε το Συμβούλιο Επιθεώρησης Ντόπινγκ για εξαιρετικές περιπτώσεις σύμφωνα με το Άρθρο 38.17, οι αντίδικοι στην έφεση θα είναι το αντίστοιχο Μέλος και η IAAF και θα ορίζουν από κοινού έναν επιδαιτητή. Αν υπάρξει κάποια διαφωνία σχετικά με το ποιός πρέπει να είναι ο επιδαιτητής, θα επικρατεί η επιλογή επιδαιτητή της IAAF.
20. Σε όλες τις αναφορές προς το ΔΑΔ σύμφωνα με τα Άρθρα 60.10(β), (ε) ή (στ), ο αντίδικος θα είναι η IAAF.
21. Σε όλες τις αναφορές προς το ΔΑΔ σύμφωνα με το Άρθρο 60.10(γ), οι αντίδικοι θα είναι το σχετικό Μέλος και ο αθλητής.
22. Σε οποιαδήποτε περίπτωση που η IAAF ή το αντίστοιχο μέλος δεν αποτελεί πλευρά που έχει ασκήσει έφεση ενώπιον του ΔΑΔ, μπορεί παρ' όλα αυτά να επιλέξει να συμμετάσχει στην ακροαματική διαδικασία του ΔΑΔ αν θεωρεί κάτι τέτοιο απαραίτητο.

Έφεση της IAAF προς το ΔΑΔ

23. Η απόφαση από την IAAF σχετικά με το αν θα πρέπει να ασκήσει έφεση σε μια υπόθεση σχετική με το ντόπινγκ προς το ΔΑΔ θα λαμβάνεται από το Συμβούλιο Επιθεώρησης Ντόπινγκ. Το Συμβούλιο Επιθεώρησης Ντόπινγκ θα αποφασίζει ταυτόχρονα, όπου αρμόζει, αν ο εμπλεκόμενος αθλητής θα αποκλείεται εκ νέου ενώ εκκρεμεί η απόφαση του ΔΑΔ.
24. Η απόφαση από την IAAF σχετικά με το αν θα πρέπει να ασκήσει έφεση σε μια υπόθεση άσχετη με το ντόπινγκ προς το ΔΑΔ θα λαμβάνεται από το Συμβούλιο. Το Συμβούλιο θα αποφασίζει ταυτόχρονα, όπου αρμόζει, αν ο εμπλεκόμενος αθλητής θα αποκλείεται ενώ εκκρεμεί η απόφαση του ΔΑΔ.

Η Έφεση προς το ΔΑΔ

25. Αν δεν αποφασίσει διαφορετικά το Συμβούλιο, ο εκκαλών θα έχει 30 ημέρες από την ημερομηνία της κοινοποίησης του αιτιολογικού (σε έγγραφη μορφή) της απόφασης κατά της οποίας πρόκειται να ασκηθεί έφεση (στα Αγγλικά ή στα Γαλλικά όταν η IAAF είναι ο προσδοκώμενος εκκαλών), μέσα στις οποίες θα πρέπει να υποβάλλει τη δήλωση της έφεσής του προς το ΔΑΔ. Εντός 15 ημερών από την προθεσμία για τη υποβολή της δήλωσης έφεσης, ο εκκαλών θα υποβάλλει και τη δικογραφία της έφεσης προς το ΔΑΔ και, εντός τριάντα ημερών από την λήψη της δικογραφίας της έφεσης, ο αντίδικος θα υποβάλλει την απάντησή του με το ΔΑΔ.
26. Όλες οι εφέσεις προς το ΔΑΔ (εκτός από όσα προβλέπονται στο Άρθρο 60.27) θα λαμβάνουν τη μορφή μιας εκ νέου ακροαματικής διαδικασίας των ζητημάτων που προκύπτουν από την υπόθεση και η Επιτροπή του ΔΑΔ θα μπορεί να αντικαταστήσει με την απόφασή της την απόφαση του αρμοδίου δικαστηρίου του Μέλους ή της IAAF, όταν θεωρεί ότι η απόφαση του αρμοδίου δικαστηρίου του Μέλους ή της IAAF είναι εσφαλμένη ή διαδικαστικά αβάσιμη.
27. Όταν η έφεση προς το ΔΑΔ σε μια υπόθεση σχετική με το ντόπινγκ ασκείται σύμφωνα με το Άρθρο 60.10(β), ή σύμφωνα με το Άρθρο 60.10(α), και ο αθλητής επιδιώκει, ως μέρος της έφεσης, αναθεώρηση της αξιολόγησης για εξαιρετικές περιστάσεις από το Συμβούλιο Επιθεώρησης Ντόπινγκ, η ακροαματική διαδικασία ενώπιον του ΔΑΔ για το ζήτημα των

εξαιρετικών περιστάσεων θα περιορίζεται σε μια επανεξέταση των στοιχείων, πριν από το Συμβούλιο Επιθεώρησης Ντόπινγκ και την αξιολόγησή του. Η Επιτροπή του ΔΑΔ θα παρεμβαίνει στην αξιολόγηση του Συμβουλίου Επιθεώρησης Ντόπινγκ, μόνον αν είναι πεπεισμένο ότι:

- (α) καμμία πραγματική βάση δεν υπήρχε για την αξιολόγηση του Συμβουλίου Επιθεώρησης Ντόπινγκ·
 - (β) η ληφθείσα αξιολόγηση ήταν ιδιαίτερα αντιφατική με το προηγούμενο όγκο των υποθέσεων που εξετάστηκαν από το Συμβούλιο Επιθεώρησης Ντόπινγκ, η αντίφαση της οποίας δεν μπορεί να δικαιολογηθεί από τα γεγονότα της υπόθεσης· ή
 - (γ) η ληφθείσα αξιολόγηση από το Συμβούλιο Επιθεώρησης Ντόπινγκ ήταν μια αξιολόγηση που κανένα λογικό αναθεωρητικό σώμα δεν θα μπορούσε να λάβει.
28. Όλες οι εφέσεις προς το ΔΑΔ που αφορούν την IAAF, το ΔΑΔ και την Επιτροπή του ΔΑΔ, θα διέπονται από το Καταστατικό, τα Άρθρα και τους Κανονισμούς της IAAF (συμπεριλαμβανομένων και των Οδηγιών των Διαδικασιών). Στην περίπτωση που υπάρχει οποιαδήποτε ασυμφωνία ανάμεσα στα ισχύοντα άρθρα του ΔΑΔ και στο Καταστατικό, τα Άρθρα και τους Κανονισμούς της IAAF, τότε το Καταστατικό, τα Άρθρα και οι Κανονισμοί της IAAF θα έχουν προτεραιότητα.
29. Σε όλες τις εφέσεις προς το ΔΑΔ που αφορούν την IAAF, ο ισχύων νόμος θα είναι ο νόμος του Πριγκηπάτου του Μονακό και οι επιδαιτησίες θα διεξάγονται στα Αγγλικά, εκτός κι αν οι πλευρές συμφωνήσουν διαφορετικά.
30. Η Επιτροπή του ΔΑΔ μπορεί στις αντίστοιχες περιπτώσεις να επιδικάσει σε μια πλευρά τα έξοδά της, ή μια συνεισφορά στα έξοδά της, που προέκυψαν κατά την έφεση προς το ΔΑΔ.
31. Η απόφαση του ΔΑΔ θα είναι τελεσίδικη και θα δεσμεύει όλες τις πλευρές και όλα τα Μέλη, και δεν θα υπάρχει δικαίωμα έφεσης κατά της απόφασης του ΔΑΔ. Η απόφαση του ΔΑΔ θα έχει άμεση ισχύ και όλα τα Μέλη θα πρέπει να προβούν σε όλες τις απαραίτητες ενέργειες για να διασφαλίσουν ότι θα τεθεί σε ισχύ. Το γεγονός της αναφοράς προς το ΔΑΔ και η απόφαση του ΔΑΔ θα περιγράφονται στο επόμενο σημείωμα που θα σταλεί από το Γενικό Γραμματέα προς όλα τα Μέλη.

ΠΕΜΠΤΟ ΜΕΡΟΣ
ΤΕΧΝΙΚΑ ΑΡΘΡΑ

ΠΕΜΠΤΟ ΜΕΡΟΣ: ΤΕΧΝΙΚΑ ΑΡΘΡΑ

ΑΡΘΡΟ 100

Γενικά

Όλοι οι Διεθνείς Αγώνες, όπως ορίζονται στο Άρθρο 1.1, θα διεξάγονται σύμφωνα με τα Άρθρα της IAAF και αυτό θα αναφέρεται σε όλες τις ανακοινώσεις, τις διαφημίσεις, τα προγράμματα και το έντυπο υλικό.

Σημ.: Συνιστάται στα Μέλη να υιοθετούν τους Κανονισμούς της IAAF για τη διεξαγωγή των δικών τους αγώνων στίβου.

ΚΕΦΑΛΑΙΟ Ι – ΑΓΩΝΟΔΙΚΕΣ

ΑΡΘΡΟ 110

Διεθνείς Αγωνοδίκες

Στους αγώνες που διεξάγονται σύμφωνα με τα Άρθρα 1.1(α), (β), (γ) και (στ), θα πρέπει να ορίζονται διεθνώς οι ακόλουθοι αγωνοδίκες:

- (α) Ένας ή περισσότεροι Οργανωτικοί Εκπρόσωποι
- (β) Ένας ή περισσότεροι Τεχνικοί Εκπρόσωποι
- (γ) Ιατρικός Εκπρόσωπος
- (δ) Εκπρόσωπος Ελέγχου Ντόπινγκ
- (ε) Διεθνείς Τεχνικοί Αγωνοδίκες / Διεθνείς Αγωνοδίκες Δρόμου σε Ανώμαλο Έδαφος, Δρόμου σε Δημόσια Οδό και Δρόμου σε Ορεινό Έδαφος / Τεχνικοί Αγωνοδίκες Ηπείρων
- (στ) Διεθνείς Κριτές Βάδην / Κριτές Βάδην Ηπείρων
- (ζ) Διεθνής Μετρητής Διαδρομής σε Δημόσια Οδό
- (η) Ένας ή περισσότεροι Διεθνείς Αφέτες
- (θ) Διεθνής Κριτής Φώτο-Φίνις
- (ι) Ελλανόδικος Επιτροπή

Ο αριθμός των αγωνοδικών που ορίζονται σε κάθε κατηγορία θα υποδεικνύεται στους ισχύοντες Τεχνικούς Κανονισμούς της IAAF (ή της Ομοσπονδίας της Ηπείρου).

Στους αγώνες που διοργανώνονται σύμφωνα με το Άρθρο 1.1(α):

Η επιλογή των προσώπων στις ανωτέρω κατηγορίες (α), (β), (γ), (δ) και (θ) γίνεται από το Συμβούλιο της IAAF.

Η επιλογή των προσώπων στην κατηγορία (ε) γίνεται από το Συμβούλιο της IAAF, μέσα από τα μέλη των Πινάκων της IAAF με τους Διεθνείς Τεχνικούς Αγωνοδίκες ή τους Διεθνείς Αγωνοδίκες Δρόμου σε Ανώμαλο Έδαφος, Δρόμου σε Δημόσια Οδό και Δρόμου σε Ορεινό Έδαφος αντίστοιχα. Η επιλογή των προσώπων στην κατηγορία (στ) γίνεται από το Συμβούλιο της IAAF, μέσα από τα μέλη των Πινάκων της IAAF με τους Διεθνείς Κριτές Βάδην.

Η επιλογή των προσώπων στην κατηγορία (ζ) γίνεται από τους Τεχνικούς Εκπροσώπους, μέσα από τα μέλη των Πινάκων της IAAF ή της AIMS με τους Διεθνείς Μετρητές Διαδρομής επί Δημοσίας Οδού. Η επιλογή των προσώπων στην κατηγορία (η) γίνεται από τους Τεχνικούς Εκπροσώπους, μέσα από τα μέλη των Πινάκων της IAAF με τους Διεθνείς Αφέτες. Η επιλογή των προσώπων της κατηγορίας (ι) γίνεται από τους Τεχνικούς Εκπροσώπους, μέσα από τα μέλη των Πινάκων της IAAF με τους Διεθνείς Κριτές Φώτο-Φίνις.

Το Συμβούλιο της IAAF θα εγκρίνει τα κριτήρια της επιλογής, τα προσόντα και τα καθήκοντα των προαναφερθέντων αγωνοδικών. Τα Μέλη της IAAF μπορούν να προτείνουν για επιλογή πρόσωπα με τα κατάλληλα προσόντα.

Στους αγώνες που διοργανώνονται σύμφωνα με τα Άρθρα 1.1(γ) και (στ), τα πρόσωπα αυτά θα επιλέγονται από τις αντίστοιχες Ομοσπονδίες Ηπείρων. Στην περίπτωση των Τεχνικών Αγωνοδικών των Ηπείρων και των Κριτών Βάδην των Ηπείρων, η επιλογή γίνεται από την αντίστοιχη Ομοσπονδία της Ηπείρου, μέσα από το δικό της πίνακα με τους Τεχνικούς Αγωνοδίκες Ηπείρου και τους Κριτές Βάδην Ηπείρου.

Για τους αγώνες που διοργανώνονται σύμφωνα με τα Άρθρα 1.1(α) και (ε)(i), η IAAF θα μπορεί να ορίζει έναν Εντεταλμένο Διαφημίσεων. Για τους αγώνες που υπάγονται στα Άρθρα 1.1(γ), (στ) και (ι), κάθε τέτοιος ορισμός θα γίνεται από την αντίστοιχη Ομοσπονδία Ηπείρου, για τους αγώνες που υπάγονται στο Άρθρο 1.1(β) από το αντίστοιχο σώμα, και για τους αγώνες που υπάγονται στα Άρθρα 1.1(δ), (η) και (θ) από το αντίστοιχο Μέλος της IAAF.

Σημ.: Οι Διεθνείς Αγωνοδίκες θα πρέπει να φορούν διακριτική ενδυμασία ή άλλο διακριτικό.

Οι ταξιδιωτικές δαπάνες κάθε ατόμου που ορίζεται από την IAAF ή από μια Ομοσπονδία Ηπείρου, σύμφωνα με το Άρθρο αυτό ή με το Άρθρο 3.2, θα πληρώνονται στο άτομο αυτό από τους διοργανωτές του αγώνα το αργότερο έως δεκατέσσερις ημέρες πριν από την

αναχώρησή του για τον τόπο διεξαγωγής του αγώνα. Στις περιπτώσεις που περιλαμβάνεται πτήση πάνω από 1500 μίλια (2500 χλμ.), θα παρέχεται αεροπορικό εισιτήριο μετ' επιστροφής στη διακεκριμένη θέση. Τα έξοδα παραμονής θα πληρώνονται επίσης από τους διοργανωτές το αργότερο μέχρι την τελευταία ημέρα του Πρωταθλήματος ή των αγωνισμάτων στίβου των Αγώνων ή την ίδια ημέρα της Διεθνούς Συνάντησης, αν ο αγώνας διαρκεί μία ημέρα μόνον.

ΑΡΘΡΟ 111

Οργανωτικοί Εκπρόσωποι

Οι Οργανωτικοί Εκπρόσωποι θα διατηρούν πάντοτε στενή επαφή με την Οργανωτική Επιτροπή και θα υποβάλλουν αναφορές προς το Συμβούλιο της IAAF σε τακτά χρονικά διαστήματα, ενώ επίσης θα χειρίζονται, όπου είναι αναγκαίο, τα θέματα που αφορούν τα καθήκοντα και τις οικονομικές υποχρεώσεις του Οργανωτικού Μέλους και της Οργανωτικής Επιτροπής. Θα συνεργάζονται με τον ή τους Τεχνικούς Εκπροσώπους.

ΑΡΘΡΟ 112

Τεχνικοί Εκπρόσωποι

Οι Τεχνικοί Εκπρόσωποι, σε συνεργασία με την Οργανωτική Επιτροπή, η οποία θα τους παρέχει κάθε αναγκαία βοήθεια, είναι υπεύθυνοι για να διασφαλίζουν ότι όλες οι τεχνικές ρυθμίσεις βρίσκονται σε απόλυτη συμφωνία με τα Τεχνικά Άρθρα της IAAF και το Εγχειρίδιο Εγκαταστάσεων Στίβου της IAAF.

Οι Τεχνικοί Εκπρόσωποι θα υποβάλλουν στο αρμόδιο σώμα προτάσεις για το ωρολόγιο πρόγραμμα των αγωνισμάτων, για τα όρια συμμετοχής, καθώς και για τα όργανα που θα χρησιμοποιηθούν, και θα καθορίζουν τα όρια επιλογής για τα αγωνίσματα αλμάτων και ρίψεων, καθώς και το σύστημα με το οποίο θα κανονιστούν οι σειρές και οι προκριματικοί γύροι για τα αγωνίσματα δρόμων.

Θα διασφαλίζουν ότι οι Τεχνικοί Κανονισμοί διανέμονται εγκαίρως και πριν από τους αγώνες σε όλα τα συμμετέχοντα Μέλη.

Οι Τεχνικοί Εκπρόσωποι είναι υπεύθυνοι για όλες τις υπόλοιπες τεχνικές προετοιμασίες που είναι απαραίτητες για τη διεξαγωγή των αγωνισμάτων στίβου.

Θα ελέγχουν τις δηλώσεις συμμετοχής και θα έχουν το δικαίωμα να τις απορρίπτουν για τεχνικούς λόγους ή σύμφωνα με το Άρθρο 146.1. (Απόρριψη για λόγους άλλους, πέραν των τεχνικών, θα πρέπει να προκύπτει από απόφαση της IAAF ή του αρμόδιου Συμβουλίου της Ηπείρου).

Θα κανονίζουν τις σειρές και τους προκριματικούς γύρους, καθώς και τους ομίλους για τα Σύνθετα Αγωνίσματα.

Οι Τεχνικοί Εκπρόσωποι θα υποβάλλουν τις απαιτούμενες γραπτές αναφορές σχετικά με τις προετοιμασίες των αγώνων.

Θα συνεργάζονται με τον ή τους Οργανωτικούς Εκπροσώπους.

Στους αγώνες που υπάγονται στα Άρθρα 1.1(α), (β), (γ) και (στ), οι Τεχνικοί Εκπρόσωποι θα προεδρεύουν της Τεχνικής Σύσκεψης και θα ενημερώνουν τους Τεχνικούς Αγωνοδίκες.

ΑΡΘΡΟ 113

Ιατρικός Εκπρόσωπος

Ο Ιατρικός Εκπρόσωπος θα έχει την απόλυτη εξουσία για όλα τα ιατρικά θέματα. Θα εξασφαλίζει ότι ικανοποιητικές εγκαταστάσεις για ιατρική εξέταση, θεραπεία και παροχή πρώτων βοηθειών θα είναι διαθέσιμες στο χώρο των αγώνων και ότι η ιατρική βοήθεια θα μπορεί να παρασχεθεί στο χώρο παραμονής των αθλητών. Ο Ιατρικός Εκπρόσωπος θα έχει επίσης τη δικαιοδοσία να ορίζει τις διαδικασίες εξακρίβωσης του φύλου ενός αθλητή, αν κρίνει ότι αυτό είναι επιθυμητό.

ΑΡΘΡΟ 114

Εκπρόσωπος Ελέγχου Ντόπινγκ

Ο Εκπρόσωπος Ελέγχου Ντόπινγκ θα συνεργάζεται με την Οργανωτική Επιτροπή ώστε να διασφαλίζει ότι παρέχονται ικανοποιητικές εγκαταστάσεις για τη διενέργεια του ελέγχου ντόπινγκ. Θα είναι υπεύθυνος για όλα τα θέματα που αφορούν τον έλεγχο ντόπινγκ.

**Διεθνείς Τεχνικοί Αγωνοδίκες (ΔΤΑ) και Διεθνείς Αγωνοδίκες
Ανώμαλου Δρόμου, Δρόμου επί Δημοσίας Οδού και Δρόμου επί
Ορεινού Εδάφους (ΔΑΔΟΑ)**

1. Όταν ορίζονται ΔΤΑ, οι Τεχνικοί Εκπρόσωποι θα ορίζουν τον Επικεφαλής ΔΤΑ μεταξύ των ορισθέντων ΔΤΑ, αν δεν είχε ορισθεί κάποιος προηγουμένως. Όταν είναι εφικτό, ο Επικεφαλής ΔΤΑ θα ορίζει τουλάχιστον έναν ΔΤΑ για κάθε αγώνισμα του προγράμματος. Ο ΔΤΑ θα παρέχει κάθε απαραίτητη υποστήριξη προς τον Έφορο του αγωνίσματος.

Οι ΔΤΑ οφείλουν να είναι διαρκώς παρόντες όταν το αγώνισμα στο οποίο έχουν οριστεί βρίσκεται σε εξέλιξη. Θα πρέπει να διασφαλίζουν ότι η διεξαγωγή του αγώνα είναι σε πλήρη συμφωνία με τα Τεχνικά Άρθρα, τις Τεχνικές Διατάξεις και όλες τις σχετικές αποφάσεις που έχουν ληφθεί από τους Τεχνικούς Εκπροσώπους της IAAF.

Αν προκύψει κάποιο πρόβλημα ή αν παρατηρήσουν οποιοδήποτε θέμα το οποίο, κατά τη γνώμη τους, χρήζει σχολιασμού, οφείλουν αμέσως να επιστήσουν την προσοχή του Εφόρου του αγωνίσματος, κι αν το θεωρούν αναγκαίο, να δώσουν συμβουλές για το τί θα πρέπει να γίνει. Αν οι συμβουλές τους δεν γίνουν αποδεκτές και αν υπάρχει μια προφανής παράβαση των Τεχνικών Άρθρων της IAAF, των Τεχνικών Διατάξεων ή των αποφάσεων που έχουν ληφθεί από τους Τεχνικούς Εκπροσώπους, θα αποφασίζει ο ΔΤΑ. Αν το θέμα εξακολουθεί να παραμένει ανεπίλυτο, θα παραπέμπεται στον Τεχνικό Εκπρόσωπο ή στους Τεχνικούς Εκπροσώπους της IAAF.

Μετά την ολοκλήρωση των αγωνισμάτων αλμάτων και ρίψεων, θα υπογράψουν επίσης τα πινάκια των αποτελεσμάτων.

Σημ. (i): Στους αγώνες που διοργανώνονται σύμφωνα με τα Άρθρα 1.1(γ) και (στ), τα ανωτέρω θα ισχύουν επίσης και για τους διορισμένους Τεχνικούς Εκπροσώπους Ηπείρων.

Σημ. (ii): Αν δεν υπάρχει Έφορος, ο ΔΤΑ θα συνεργάζεται με τον αντίστοιχο Επικεφαλής Κριτή.

2. Στους Αγώνες Δρόμου σε Ανώμαλο Έδαφος, σε Δημόσια Οδό και σε Ορεινό Έδαφος οι διορισμένοι ΔΑΔΟΑ θα παρέχουν κάθε αναγκαία υποστήριξη προς τους διοργανωτές του αγώνα. Οφείλουν να είναι διαρκώς παρόντες όταν το αγώνισμα στο οποίο έχουν οριστεί βρίσκεται σε εξέλιξη. Θα πρέπει να

διασφαλίζουν ότι η διεξαγωγή του αγώνα είναι σε πλήρη συμφωνία με τα Τεχνικά Άρθρα, τις Τεχνικές Διατάξεις και όλες τις σχετικές αποφάσεις που έχουν ληφθεί από τους Τεχνικούς Εκπροσώπους της IAAF.

ΑΡΘΡΟ 116

Διεθνείς Κριτές Βάδην

Ένας Πίνακας από Διεθνείς Κριτές Βάδην θα συγκροτείται από την Επιτροπή Βάδην της IAAF, χρησιμοποιώντας κριτήρια εγκεκριμένα από το Συμβούλιο της IAAF.

Οι Διεθνείς Κριτές Βάδην που ορίζονται για όλους τους Διεθνείς Αγώνες που υπάγονται στο Άρθρο 1.1(α) θα πρέπει να είναι μέλη του Πίνακα των Διεθνών Κριτών Βάδην.

Σημ.: Οι Κριτές Βάδην που ορίζονται για τους Αγώνες που υπάγονται στο Άρθρο 1.1(β), (γ), (ε)(ii), (στ), (ζ) και (ι) θα είναι μέλη είτε του Πίνακα των Διεθνών Κριτών Βάδην, είτε ενός από τους Πίνακες των Κριτών Βάδην Ηπείρων.

ΑΡΘΡΟ 117

Διεθνής Μετρητής Διαδρομής σε Δημόσια Οδό

Στους αγώνες που διοργανώνονται σύμφωνα με το Άρθρο 1.1, θα ορίζεται ένας Διεθνής Μετρητής Διαδρομής σε Δημόσια Οδό για να επαληθεύει τις διαδρομές επί των οποίων διεξάγονται οι αγώνες σε δημόσια οδό, είτε εξ ολοκλήρου είτε μερικώς έξω από το στάδιο.

Ο καθορισμένος μετρητής της διαδρομής θα είναι μέλος της Επιτροπής της IAAF/AIMS των Διεθνών Μετρητών Διαδρομών σε Δημόσια Οδό (Κατηγορίας “Α” ή “Β”).

Η διαδρομή θα πρέπει να μετριέται αρκετόν καιρό πριν από τον αγώνα.

Ο μετρητής θα ελέγχει και θα πιστοποιεί τη διαδρομή, αν θεωρεί ότι είναι σε συμφωνία με τα Άρθρα για τους Αγώνες σε Δημόσια Οδό (βλ. Άρθρο 240.3 και τις αντίστοιχες σημειώσεις).

Θα συνεργάζεται με την Οργανωτική Επιτροπή στη διευθέτηση της διαδρομής και θα είναι παρών στη διεξαγωγή του αγώνα δρόμου για να διασφαλίζει ότι η διαδρομή που καλύπτεται από τους αθλητές αντιστοιχεί στην ίδια διαδρομή που μετρήθηκε και εγκρίθηκε. Θα παρέχει ένα κατάλληλο πιστοποιητικό προς τον ή τους Τεχνικούς Εκπροσώπους.

ΑΡΘΡΟ 118

Διεθνής Αφέτης και Διεθνής Κριτής Φώτο-Φίνις

Σε όλους τους αγώνες που διοργανώνονται σύμφωνα με τα Άρθρα 1.1(α), (β), (γ) και (στ), που διεξάγονται σε στάδιο, θα ορίζονται ένας Διεθνής Αφέτης και ένας Διεθνής Κριτής Φώτο-Φίνις αντίστοιχα από την IAAF ή από την αρμόδια Ομοσπονδία Ηπείρου. Ο Διεθνής Αφέτης θα δίνει την εκκίνηση στους αγώνες δρόμου (και θα αναλαμβάνει οποιαδήποτε άλλα καθήκοντα) που του ανατίθενται από τον ή τους Τεχνικούς Εκπροσώπους. Ο Διεθνής Κριτής Φώτο-Φίνις θα επιβλέπει όλες τις λειτουργίες του Φώτο-Φίνις.

ΑΡΘΡΟ 119

Ελλανόδικος Επιτροπή

Σε όλους τους αγώνες που διοργανώνονται σύμφωνα με τα Άρθρα 1.1(α), (β), (γ) και (στ), θα ορίζεται μια Ελλανόδικος Επιτροπή, η οποία θα πρέπει κανονικά να αποτελείται από τρία, πέντε ή επτά πρόσωπα. Ένα από τα μέλη της θα είναι ο Πρόεδρος και άλλο ένα ο Γραμματέας. Αν και όταν κρίνεται κατάλληλο, ο Γραμματέας θα μπορεί να είναι πρόσωπο που δεν περιλαμβάνεται στην Επιτροπή. Επιπλέον, μια τέτοια Επιτροπή θα πρέπει να ορίζεται με παρόμοιο τρόπο και σε άλλους αγώνες που οι διοργανωτές θεωρούν ως επιθυμητό ή απαραίτητο για το συμφέρον της άρτιας διεξαγωγής των αγώνων.

Οι πρωταρχικές αρμοδιότητες της Επιτροπής θα είναι η εκδίκαση όλων των ενστάσεων σύμφωνα με το Άρθρο 146, και οποιωνδήποτε ζητημάτων προκύψουν κατά τη διάρκεια του αγώνα, για τον οποίο καλείται να αποφασίσει. Η Επιτροπή μπορεί να αναθεωρήσει μια απόφαση αν παρουσιαστούν νέα αποδεικτικά στοιχεία, με την προϋπόθεση ότι η νέα απόφαση μπορεί ακόμη να εφαρμοστεί.

Οι αποφάσεις που αφορούν σημεία τα οποία δεν καλύπτονται από τους Κανονισμούς, θα προωθούνται στη συνέχεια από τον Πρόεδρο της Επιτροπής προς το Γενικό Γραμματέα της IAAF.

ΑΡΘΡΟ 120

Αγωνοδίκες της Διοργάνωσης

Η Οργανωτική Επιτροπή μιας διοργάνωσης θα ορίζει όλους τους αγωνοδίκες, σύμφωνα με τους Κανονισμούς του Μέλους στη χώρα του οποίου διεξάγεται η διοργάνωση και, στις περιπτώσεις των αγώνων που υπάγονται στα Άρθρα 1.1(α), (β), (γ) και (στ), σύμφωνα με τους Κανονισμούς και τις διαδικασίες του αρμόδιου διεθνούς οργανισμού.

Ο παρακάτω κατάλογος περιλαμβάνει τους αγωνοδίκες που κρίνονται απαραίτητοι για τις μεγάλες Διεθνείς Διοργανώσεις. Η Οργανωτική Επιτροπή θα μπορεί, εντούτοις, να μεταβάλλει τον κατάλογο αυτό ανάλογα με τις τοπικές συνθήκες.

ΑΓΩΝΟΔΙΚΕΣ ΓΕΝΙΚΗΣ ΔΙΕΥΘΥΝΣΗΣ

- Ένας Διευθυντής Αγώνων (Competition Director)
- Ένας Αλυτάρχης (Meeting Manager)
- Ένας Τεχνικός Διευθυντής (Technical Manager)
- Ένας Διευθυντής Παρουσίασης Αγωνισμάτων (Event Presentation Manager)

ΑΓΩΝΟΔΙΚΕΣ ΑΓΩΝΩΝ

- Ένας Έφορος για την Αίθουσα Κλήσης
- Ένας ή περισσότεροι Έφοροι για τα Αγωνίσματα Δρόμων
- Ένας ή περισσότεροι Έφοροι για τα Άλματα και τις Ρίψεις
- Ένας ή περισσότεροι Έφοροι για τα Σύνθετα Αγωνίσματα
- Ένας ή περισσότεροι Έφοροι για τα αγωνίσματα εκτός Σταδίου
- Ένας Επικεφαλής Κριτής και επαρκής αριθμός Κριτών για τα Αγωνίσματα Δρόμων
- Ένας Επικεφαλής Κριτής και επαρκής αριθμός Κριτών για καθένα από τα Αγωνίσματα Αλμάτων και Ρίψεων
- Ένας Επικεφαλής Κριτής και πέντε Κριτές για κάθε Αγώνισμα Βάδην εντός Σταδίου
- Ένας Επικεφαλής Κριτής και οκτώ Κριτές για κάθε Αγώνισμα Βάδην σε Δημόσια Οδό
- Άλλοι αγωνοδίκες για τα Αγωνίσματα Βάδην, ανάλογα με τις ανάγκες, στους οποίους να συμπεριλαμβάνονται Σημειωτές, χειριστές του Πίνακα Παρατηρήσεων, κλπ.
- Ένας Επικεφαλής Επόπτης και επαρκής αριθμός Εποπτών

- Ένας Επικεφαλής Χρονομέτρης και επαρκής αριθμός Χρονομετρών
- Ένας Συντονιστής Εκκίνησης και επαρκής αριθμός από Αφέτες και Αφέτες Ανάκλησης
- Ένας (ή περισσότεροι) Βοηθός Αφέτη
- Ένας Επικεφαλής και επαρκής αριθμός από Σημειωτές Στροφών
- Ένας Γραμματέας Αγώνων και επαρκής αριθμός βοηθών
- Ένας Επικεφαλής και επαρκής αριθμός από Εφόρους Τάξης
- Ένας (ή περισσότεροι) Χειριστής Ανεμομέτρου
- Ένας Επικεφαλής Κριτής Φώτο-Φίνις και επαρκής αριθμός από Βοηθούς Κριτές Φώτο-Φίνις
- Ένας (ή περισσότεροι) Κριτής Μετρήσεων (Ηλεκτρονικών Συστημάτων)
- Ένας Επικεφαλής και επαρκής αριθμός από Κριτές Αίθουσας Κλήσης

ΠΡΟΣΘΕΤΟΙ ΑΓΩΝΟΔΙΚΕΣ

- Ένας ή περισσότεροι Εκφωνητές
- Ένας ή περισσότεροι Στατιστικοί
- Ένας Εντεταλμένος Διαφημίσεων
- Ένας Επίσημος Γεωμέτρης
- Ένας ή περισσότεροι Γιατροί
- Συνοδοί για τους Αθλητές, τους Επίσημους και τους Εκπροσώπους του Τύπου

Οι Έφοροι και οι Επικεφαλής Κριτές θα πρέπει να φορούν διακριτική ενδυμασία ή να φέρουν άλλο διακριτικό.

Αν κριθεί αναγκαίο, θα υπάρχει δυνατότητα να ορίζονται βοηθοί. Θα πρέπει εντούτοις να ληφθεί μέριμνα ώστε στον αγωνιστικό χώρο να βρίσκονται όσο το δυνατόν λιγότεροι αγωνοδίκες.

Κατά τη διεξαγωγή γυναικείων αγωνισμάτων, όταν είναι εφικτό, θα πρέπει να ορίζεται μια γυναίκα γιατρός.

ΑΡΘΡΟ 121

Διευθυντής Αγώνων

Ο Διευθυντής Αγώνων θα σχεδιάζει την τεχνική οργάνωση του αγώνα σε συνεργασία με τον ή τους Τεχνικούς Εκπροσώπους, όπου αυτό είναι εφικτό, θα διασφαλίζει ότι αυτός ο σχεδιασμός υλοποιείται

και θα επιλύει κάθε τεχνικό πρόβλημα μαζί με τον ή τους Τεχνικούς Εκπροσώπους.

Θα διευθύνει την επικοινωνία μεταξύ των συμμετεχόντων στον αγώνα και, μέσω του συστήματος ενδοεπικοινωνίας, θα είναι σε επαφή με όλους τους αγωνοδίκες.

ΑΡΘΡΟ 122

Αλυτάρχης

Ο Αλυτάρχης θα είναι υπεύθυνος για την σωστή διεξαγωγή των Αγώνων. Θα ελέγχει ότι όλοι οι Αγωνοδίκες έχουν παρουσιαστεί για την ανάληψη των καθηκόντων τους, θα ορίζει αναπληρωματικούς όταν υπάρχει ανάγκη και θα έχει τη δικαιοδοσία να απομακρύνει από τη θέση του κάθε Αγωνοδίκη που δεν συμμορφώνεται με τους Κανονισμούς. Σε συνεργασία με το διορισμένο Έφορο Τάξης, θα κανονίζει ώστε να επιτρέπεται η είσοδος μέσα στον κυρίως αγωνιστικό χώρο μόνον σε εξουσιοδοτημένα πρόσωπα.

Σημ.: Για αγώνες που διαρκούν περισσότερες από τέσσερις ώρες ή για περισσότερες από μία ημέρες, συνιστάται να διαθέτει ο Αλυτάρχης έναν επαρκή αριθμό από Βοηθούς Αλυτάρχες.

ΑΡΘΡΟ 123

Τεχνικός Διευθυντής

Ο Τεχνικός Διευθυντής θα είναι υπεύθυνος να εξασφαλίζει ότι ο στίβος, οι διάδρομοι φοράς, οι βαλβίδες, τα τόξα, οι τομείς, τα σκάμματα για τα αγωνίσματα κονίστρας και όλος ο εξοπλισμός και τα όργανα, είναι πλήρως εναρμονισμένα με τα Άρθρα της IAAF.

ΑΡΘΡΟ 124

Διευθυντής Παρουσίασης Αγωνισμάτων

Ο Διευθυντής Παρουσίασης Αγώνων θα σχεδιάζει, από κοινού με το Διευθυντή Αγώνων, τις ρυθμίσεις για την παρουσίαση των αγωνισμάτων σε έναν αγώνα, σε συνεργασία με τον Οργανωτικό και Τεχνικό Εκπρόσωπο (ή Εκπροσώπους), όπως και όταν είναι εφικτό. Θα διασφαλίζει ότι ο σχεδιασμός υλοποιείται, επιλύοντας κάθε σχετικό πρόβλημα μαζί με το Διευθυντή Αγώνων και τον αρμόδιο Εκπρόσωπο (ή Εκπροσώπους). Θα διευθύνει επίσης και την επικοινωνία μεταξύ των μελών της ομάδας παρουσίασης

αγωνισμάτων, χρησιμοποιώντας το σύστημα ενδοεπικοινωνίας για να έρχεται σε επαφή με καθένα μέλος της ομάδας.

ΑΡΘΡΟ 125

Έφοροι

1. Θα ορίζεται ένας ξεχωριστός Έφορος για την Αίθουσα Κλήσης, για τα Αγωνίσματα Δρόμων, για τα Αγωνίσματα Αλμάτων και Ρίψεων, για τα Σύνθετα Αγωνίσματα και για τους Αγώνες Δρόμου και Βάδην εκτός σταδίου.

Οι Έφοροι για τα αγωνίσματα δρόμων σε στίβο και για τα αγωνίσματα εκτός σταδίου δεν θα έχουν δικαιοδοσία για θέματα που άπτονται των αρμοδιοτήτων του Επικεφαλής Κριτή των αγωνισμάτων Βάδην.

2. Οι Έφοροι θα διασφαλίζουν ότι τηρούνται τα Άρθρα (και οι εφαρμόσιμες Τεχνικές Διατάξεις) και θα αποφασίζουν για κάθε ζήτημα που προκύπτει κατά τη διάρκεια του αγώνα (συμπεριλαμβανομένης και της Αίθουσας Κλήσης), για τα οποία δεν υπάρχει κάποια πρόβλεψη σε αυτά τα Άρθρα (ή σε οποιεσδήποτε εφαρμόσιμες Τεχνικές Διατάξεις).

Στην περίπτωση πειθαρχικής υπόθεσης, η δικαιοδοσία του Εφόρου της Αίθουσας Κλήσης θα ξεκινάει από την πρώτη Αίθουσα Κλήσης και θα καταλήγει στον αγωνιστικό χώρο.

Οι αντίστοιχοι Έφοροι για τα Αγωνίσματα Δρόμων σε στίβο και για τα αγωνίσματα εκτός σταδίου θα έχουν τη δικαιοδοσία να αποφασίζουν για την κατάταξη σε έναν αγώνα δρόμου, μόνον όταν οι Κριτές της διεκδικούμενης θέσης (ή θέσεων) δεν μπορούν να καταλήξουν σε απόφαση.

Ο αρμόδιος Έφορος Δρόμων έχει τη δικαιοδοσία να αποφασίζει για όλα τα γεγονότα που σχετίζονται με τις εκκινήσεις αν δεν συμφωνεί με τις αποφάσεις που έλαβε η ομάδα εκκινήσεων, με την εξαίρεση των περιπτώσεων που αφορούν άκυρη εκκίνηση που καταγράφηκε από μια συσκευή ελέγχου άκυρων εκκινήσεων εγκεκριμένη από την IAAF, εκτός κι αν για οποιονδήποτε λόγο ο Έφορος αποφανθεί ότι η πληροφόρηση που παρέχει η συσκευή είναι εμφανώς ανακριβής.

Ο Έφορος Δρόμων που έχει οριστεί να επιβλέπει τις εκκινήσεις, θα ονομάζεται επισήμως Έφορος Εκκίνησης.

Ο Έφορος δεν θα ενεργεί ως Κριτής ή ως Επόπτης Δρόμων.

3. Ο αρμόδιος Έφορος θα ελέγχει όλα τα τελικά αποτελέσματα, θα επιλαμβάνεται όλων των αμφισβητούμενων σημείων και θα επιβλέπει τις μετρήσεις των επιδόσεων που αποτελούν Ρεκόρ, όταν δεν υπάρχει Κριτής Μετρήσεων (ηλεκτρονικών συστημάτων). Μετά την ολοκλήρωση κάθε αγωνίσματος, θα συμπληρώνεται αμέσως το πινάκιο αποτελεσμάτων, θα υπογράφεται από τον αρμόδιο Έφορο και θα παραδίδεται στη Γραμματεία των Αγώνων.
4. Ο αρμόδιος Έφορος θα αποφαινεται για οποιαδήποτε διαμαρτυρία ή ένσταση που αφορά τη διεξαγωγή του αγώνα, συμπεριλαμβανομένου οποιουδήποτε ζητήματος προκύψει στην Αίθουσα Κλήσης.
5. Θα έχει την αρμοδιότητα να προειδοποιεί ή να αποκλείει από τον αγώνα οποιονδήποτε αθλητή κρίνει ένοχο για αντιαθλητική ή απρεπή συμπεριφορά. Οι προειδοποιήσεις θα γνωστοποιούνται στον αθλητή με την επίδειξη κίτρινης κάρτας, ενώ ο αποκλεισμός με την επίδειξη κόκκινης κάρτας. Οι προειδοποιήσεις και ο αποκλεισμός θα καταγράφονται στο πινάκιο αποτελεσμάτων.
6. Αν κατά τη γνώμη του αρμόδιου Εφόρου, συντρέχουν περιστάσεις σε οποιονδήποτε αγώνα, τέτοιες ώστε το δίκαιο να απαιτεί ότι πρέπει να επαναληφθεί οποιοδήποτε αγώνισμα ή οποιοδήποτε τμήμα ενός αγωνίσματος, θα έχει τη δικαιοδοσία να κηρύξει το αγώνισμα άκυρο και να ορίσει ότι θα πρέπει να διεξαχθεί εκ νέου, είτε την ίδια ημέρα είτε σε κάποια μελλοντική ευκαιρία, όπως αυτός κρίνει.
7. Ο Έφορος Συνθέτων Αγωνισμάτων θα έχει δικαιοδοσία στη διεξαγωγή του αγώνα των Συνθέτων Αγωνισμάτων. Θα έχει επίσης δικαιοδοσία στη διεξαγωγή των αντίστοιχων ατομικών αγωνισμάτων που περιλαμβάνονται στον αγώνα Συνθέτων Αγωνισμάτων.

ΑΡΘΡΟ 126

Κριτές

Γενικά

1. Ο Επικεφαλής Κριτής για τα αγωνίσματα δρόμων σε στίβο και ο Επικεφαλής Κριτής για κάθε αγώνισμα Αλμάτων και Ρίψεων θα συντονίζει τη δουλειά των κριτών στα αντίστοιχα αγωνίσματα. Όταν το αρμόδιο σώμα δεν έχει ήδη καταναείμει τα καθήκοντα των Κριτών, τότε τα καθήκοντα θα κατανέμονται από αυτούς.

Αγωνίσματα Δρόμων σε Στίβο και Αγωνίσματα σε Δημόσια Οδό

2. Οι Κριτές, οι οποίοι πρέπει να βρίσκονται όλοι στην ίδια πλευρά του στίβου ή της διαδρομής, θα αποφασίζουν για τη σειρά με την οποία τερμάτισαν οι αθλητές. Σε οποιαδήποτε περίπτωση δεν μπορούν να καταλήξουν σε απόφαση, θα παραπέμπουν το θέμα στον Έφορο, ο οποίος και θα αποφασίζει.

Σημ.: Οι Κριτές θα πρέπει να είναι τοποθετημένοι τουλάχιστον 5 μ. από τη γραμμή τερματισμού, και στην ίδια ευθεία με αυτήν, και θα πρέπει να τους παρέχεται μια υπερυψωμένη εξέδρα.

Άλματα και Ρίψεις

3. Οι Κριτές θα κρίνουν και θα καταγράφουν κάθε προσπάθεια και θα μετρούν κάθε έγκυρη προσπάθεια των αθλητών σε όλα τα αγωνίσματα αλμάτων και ρίψεων. Στο άλμα σε ύψος και στο άλμα επί κοντώ, θα πρέπει να γίνονται ακριβείς μετρήσεις όταν ο πήγης ανεβαίνει, ιδιαίτερα όταν επιχειρείται κατάρριψη Ρεκόρ. Τουλάχιστον δύο Κριτές θα πρέπει να καταγράφουν όλες τις προσπάθειες, ελέγχοντας τα όσα κατέγραψαν στο τέλος κάθε γύρου.

Ο αρμόδιος Κριτής θα υποδεικνύει το αν μια προσπάθεια είναι έγκυρη ή άκυρη, υψώνοντας κατά περίπτωση άσπρη ή κόκκινη σημαία.

ΑΡΘΡΟ 127

Επόπτες (Αγωνισμάτων Δρόμων και Βάδην)

1. Οι Επόπτες είναι βοηθοί του Εφόρου, χωρίς αρμοδιότητα να παίρνουν τελικές αποφάσεις.
2. Οι Επόπτες θα τοποθετούνται από τον Έφορο σε τέτοια θέση ώστε να μπορούν να παρατηρούν τον αγώνα από κοντά και στην περίπτωση παράλειψης ή παραβίασης των Άρθρων (εκτός από την περίπτωση του Άρθρου 230.1) από κάποιον αθλητή ή άλλο πρόσωπο, θα υποβάλλουν αμέσως έγγραφη αναφορά του περιστατικού προς τον Έφορο.
3. Κάθε τέτοια παραβίαση των Άρθρων θα πρέπει να γνωστοποιείται προς τον αρμόδιο Έφορο με την ύψωση κίτρινης σημαίας ή με οποιοδήποτε άλλο κατάλληλο μέσο εγκεκριμένο από τον Τεχνικό ή τους Τεχνικούς Εκπροσώπους.

4. Ένας επαρκής αριθμός Εποπτών θα ορίζεται επίσης για να επιβλέπει τις ζώνες αλλαγής της σκυτάλης στις σκυταλοδρομίες.
Σημ.: Όταν ένας Επόπτης προσέξει ότι ένας αθλητής έτρεξε σε διαφορετικό διάδρομο από τον δικό του, ή ότι μια αλλαγή σκυτάλης έλαβε χώρα έξω από τη ζώνη αλλαγής, θα πρέπει αμέσως να σημειώσει στο διάδρομο του στίβου με κατάλληλο υλικό το σημείο στο οποίο έγινε η παράβαση.

ΑΡΘΡΟ 128

Χρονομέτρες και Κριτές Φώτο-Φίνις

1. Στην περίπτωση χρονομέτρησης χειρός, θα πρέπει να ορίζεται ένας επαρκής αριθμός χρονομετρών ανάλογος προς τον αριθμό των αθλητών που έχουν δηλώσει συμμετοχή. Ένας από αυτούς θα ορίζεται ως ο Επικεφαλής Χρονομέτρης. Αυτός θα κατανέμει καθήκοντα στους Χρονομέτρες. Οι Χρονομέτρες αυτοί θα ενεργούν ως εφεδρικοί Χρονομέτρες όταν χρησιμοποιείται Πλήρες Αυτοματοποιημένο Σύστημα Φώτο-Φίνις.
2. Οι Χρονομέτρες θα ενεργούν σύμφωνα με το Άρθρο 165.
3. Όταν χρησιμοποιείται Πλήρως Αυτοματοποιημένο Σύστημα Φώτο-Φίνις, θα ορίζονται ένας Επικεφαλής Κριτής Φώτο-Φίνις και τουλάχιστον δύο Βοηθοί Κριτές Φώτο-Φίνις.

ΑΡΘΡΟ 129

Συντονιστής Εκκίνησης, Αφέτης και Αφέτες Ανάκλησης

1. Ο Συντονιστής Εκκίνησης θα εκτελεί τα εξής καθήκοντα:
 - (α) Θα κατανέμει τα καθήκοντα των κριτών της ομάδας εκκίνησης. Για τις περιπτώσεις αγώνων που υπάγονται στο Άρθρο 1.1(α) και για τα Πρωταθλήματα και τους Αγώνες Ηπείρων, η απόφαση για το ποια αγωνίσματα θα εκχωρούνται στους Διεθνείς Αφέτες θα είναι αρμοδιότητα των Τεχνικών Εκπροσώπων.
 - (β) Θα επιβλέπει τα καθήκοντα που θα πρέπει να εκπληρώσει κάθε μέλος της ομάδας.
 - (γ) Θα πληροφορεί τον Αφέτη, αφού λάβει τη σχετική οδηγία από το Διευθυντή Αγώνων, ότι όλα είναι έτοιμα για να αρχίσει η διαδικασία της εκκίνησης (δηλ. ότι οι Χρονομέτρες, οι Κριτές και, κατά περίπτωση, ο Επικεφαλής

Κριτής Φώτο-Φίνις και ο Χειριστής του Ανεμομέτρου είναι έτοιμοι).

- (δ) Θα ενεργεί ως ενδιάμεσος συνομιλητής ανάμεσα στο τεχνικό προσωπικό της εταιρείας που έχει τον εξοπλισμό χρονομέτρησης και στους Κριτές.
 - (ε) Θα διατηρεί στην κατοχή του όλα τα έγγραφα που προκύπτουν κατά τη διάρκεια της διαδικασίας εκκίνησης, στα οποία περιλαμβάνονται τα έγγραφα που δείχνουν τους χρόνους αντίδρασης και/ή οι κυματομορφικές εικόνες της άκυρης εκκίνησης, αν υπάρχουν.
 - (στ) Να διασφαλίζει ότι εκπληρώνονται όλα όσα αναφέρονται στο Άρθρο 130.5.
2. Ο Αφέτης θα έχει τον πλήρη έλεγχο των αθλητών στους βατήρες εκκίνησης. Όταν χρησιμοποιείται συσκευή ελέγχου άκυρων εκκινήσεων, ο Αφέτης και/ή ένας καθορισμένος Αφέτης Ανάκλησης θα φορούν ακουστικά για να ακούνε καθαρά κάθε ακουστικό σήμα που εκπέμπεται στην περίπτωση άκυρης εκκίνησης (βλ. Άρθρο 161.2).
3. Ο Αφέτης θα παίρνει τέτοια θέση έτσι ώστε να έχει πλήρη οπτικό έλεγχο όλων των αθλητών κατά τη διάρκεια της διαδικασίας εκκίνησης.

Συνιστάται, και ιδιαίτερα στις κλιμακωτές θέσεις εκκίνησης, να χρησιμοποιούνται μεγάφωνα στους ατομικούς διαδρόμους για να μεταδίδονται τα παραγγέλματα προς τους αθλητές.

Σημ.: Ο Αφέτης θα παίρνει τέτοια θέση, ώστε ολόκληρο το πεδίο των αθλητών να προσπίπτει σε μια στενή οπτική γωνία. Για τους αγώνες δρόμου που χρησιμοποιούν συσπειρωτική εκκίνηση είναι απαραίτητο να τοποθετείται σε τέτοια θέση, ώστε να μπορεί να σιγουρευθεί ότι όλοι οι αθλητές βρίσκονται ακίνητοι στις προκαθορισμένες θέσεις τους προτού να εκπυρσοκροτήσει το πιστόλι ή να ενεργοποιηθεί η εγκεκριμένη συσκευή εκκίνησης. Όταν δεν χρησιμοποιείται μεγάφωνο σε αγώνες δρόμου με κλιμακωτές θέσεις εκκίνησης, ο Αφέτης θα πρέπει να τοποθετείται έτσι, ώστε η απόσταση ανάμεσα σε αυτόν και σε καθέναν από τους αθλητές να είναι κατά προσέγγιση η ίδια. Όταν, παρ' όλα αυτά, ο Αφέτης δεν μπορεί να τοποθετηθεί σε μια τέτοια θέση, το πιστόλι ή η εγκεκριμένη συσκευή εκκίνησης θα τοποθετείται στη θέση αυτή και θα ενεργοποιείται με ηλεκτρική επαφή.

4. Ένας ή περισσότεροι Αφέτες Ανάκλησης θα ορίζονται για να βοηθούν τον Αφέτη.
Σημ.: Για τα αγωνίσματα των 200 μ., 400 μ., 400μ. με εμπόδια και για τις σκυταλοδρομίες 4x100 μ., 4x200 μ. και 4x400 μ., θα πρέπει να υπάρχουν τουλάχιστον δύο Αφέτες Ανάκλησης.
5. Κάθε Αφέτης Ανάκλησης θα τοποθετείται έτσι, ώστε να βλέπει όλους τους αθλητές, των οποίων η παρακολούθηση του έχει ανατεθεί.
6. Η προειδοποίηση και ο αποκλεισμός σύμφωνα με το Άρθρο 162.7 και 162.8 μπορούν να γίνονται μόνον από τον Αφέτη.
7. Ο Συντονιστής Εκκίνησης θα εκχωρεί ένα συγκεκριμένο καθήκον και θέση σε κάθε Αφέτη Ανάκλησης, ο οποίος θα είναι υποχρεωμένος να ανακαλέσει τον αγώνα δρόμου αν παρατηρήσει οποιαδήποτε παραβίαση των Άρθρων. Μετά από ανακληθείσα ή ματαιωθείσα εκκίνηση, ο Αφέτης Ανάκλησης θα αναφέρει τις παρατηρήσεις του στον Αφέτη, ο οποίος και θα αποφασίζει αν και σε ποιόν θα πρέπει να δοθεί η προειδοποίηση. (Βλ. επίσης και Άρθρα 161.2 και 162.8).
8. Προκειμένου να υπάρχει βοήθεια στους δρόμους με συσπειρωτικές εκκινήσεις, θα πρέπει να χρησιμοποιείται μια συσκευή ελέγχου άκυρων εκκινήσεων εγκεκριμένη από την IAAF, η οποία περιγράφεται στο Άρθρο 161.2.

ΑΡΘΡΟ 130

Βοηθοί του Αφέτη

1. Οι Βοηθοί του Αφέτη θα ελέγχουν ότι οι αθλητές αγωνίζονται στη σωστή σειρά ή στο σωστό αγώνα δρόμου και ότι φορούν σωστά τους αριθμούς συμμετοχής τους.
2. Θα πρέπει να τοποθετούν κάθε αθλητή στο σωστό του διάδρομο ή στη σωστή του θέση, συγκεντρώνοντας τους αθλητές περίπου 3 μ. πίσω από τη γραμμή εκκίνησης (ή στις περιπτώσεις δρόμων με κλιμακωτή εκκίνηση, ομοίως πίσω από κάθε γραμμή εκκίνησης). Όταν η διαδικασία αυτή ολοκληρωθεί, θα ενημερώνουν τον Αφέτη ότι όλα είναι έτοιμα. Όταν δίνεται εντολή για νέα εκκίνηση, οι Βοηθοί του Αφέτη θα συγκεντρώνουν τους αθλητές ξανά.
3. Οι Βοηθοί του Αφέτη θα είναι υπεύθυνοι να είναι έτοιμες οι σκυτάλες στους πρώτους αθλητές σε μια σκυταλοδρομία.

4. Όταν ο Αφέτης έχει δώσει το παράγγελμα στους αθλητές να λάβουν θέση στους βατήρες τους, οι Βοηθοί του Αφέτη θα πρέπει να επιβεβαιώνονται ότι τηρείται το Άρθρο 162.4.
5. Στην περίπτωση μιας πρώτης άκυρης εκκίνησης, ο αθλητής (ή οι αθλητές) που είναι υπεύθυνος για την άκυρη εκκίνηση θα προειδοποιείται με μια κίτρινη κάρτα που θα τοποθετείται στο αντίστοιχο σημάδι (ή σημάδια) του διαδρόμου του. Την ίδια στιγμή, όλοι οι άλλοι αθλητές που παίρνουν μέρος στον αγώνα δρόμου θα προειδοποιούνται με μια κίτρινη κάρτα υψωμένη μπροστά τους από έναν ή περισσότερους βοηθούς του αφέτη, προκειμένου να ενημερώνονται ότι όποιος διαπράξει στο εξής άκυρη εκκίνηση, θα αποκλείεται. Αυτό το βασικό σύστημα που μόλις αναφέρθηκε (η επίδειξη υψωμένης κάρτας μπροστά στον αθλητή (ή στους αθλητές) που ήταν υπεύθυνος για την άκυρη εκκίνηση) θα τηρείται επίσης και στην περίπτωση που δεν χρησιμοποιούνται σημάδια διαδρόμων.

Στην περίπτωση περαιτέρω άκυρων εκκινήσεων, ο αθλητής (ή οι αθλητές) που ήταν υπεύθυνος για την άκυρη εκκίνηση θα αποκλείεται και μια κόκκινη κάρτα θα τοποθετείται στο αντίστοιχο σημάδι (ή σημάδια) του διαδρόμου του, ή θα υψώνεται μπροστά στον αντίστοιχο αθλητή (ή τους αθλητές).

Στα Σύνθετα Αγώνισματα, ο αθλητής (ή οι αθλητές) που ήταν υπεύθυνος για την άκυρη εκκίνηση θα προειδοποιείται με μια κίτρινη κάρτα που θα τοποθετείται στο αντίστοιχο σημάδι (ή σημάδια) του διαδρόμου του ή θα υψώνεται μπροστά στον αντίστοιχο αθλητή (ή τους αθλητές). Όποιος αθλητής είναι υπεύθυνος για δύο άκυρες εκκινήσεις θα αποκλείεται από το αγώνισμα και μια κόκκινη κάρτα θα τοποθετείται στο αντίστοιχο σημάδι του διαδρόμου ή θα υψώνεται μπροστά στον αντίστοιχο αθλητή.

ΑΡΘΡΟ 131

Σημειωτές Στροφών

1. Οι Σημειωτές Στροφών θα κρατούν αρχείο για τις στροφές που ολοκληρώνουν όλοι οι αθλητές σε αγώνες δρόμων μεγαλύτερους από τα 1500 μ. Για τους δρόμους των 5000 μ. ή και μεγαλύτερους, και για τα αγώνισματα Βάδην, θα ορίζεται ένας αριθμός από Σημειωτές Στροφών υπό τη διεύθυνση του Εφόρου, που θα τους παρέχονται κάρτες μέτρησης στροφών, πάνω στις

οποίες θα καταγράφουν τους χρόνους κάθε στροφής (όπως τους δίνονται από έναν επίσημο Χρονομέτρη) των αθλητών για τους οποίους είναι υπεύθυνοι. Όταν χρησιμοποιείται ένα τέτοιο σύστημα, κανένας Σημειωτής Στροφών δεν θα καταγράφει περισσότερους από τέσσερις αθλητές (έξι για τα αγωνίσματα Βάδην). Αντί για χειροκίνητη καταμέτρηση στροφών, θα μπορεί να χρησιμοποιείται ένα σύστημα ηλεκτρονικού υπολογιστή, το οποίο μπορεί να περιλαμβάνει έναν αναμεταδότη (transponder), που θα μεταφέρεται ή θα φοριέται από κάθε αθλητή.

2. Ένας Μετρητής Στροφών θα είναι υπεύθυνος για να ενημερώνει, στη γραμμή τερματισμού, έναν πίνακα με τις στροφές που υπολείπονται. Ο πίνακας θα αλλάζει σε κάθε στροφή μόλις ο προπορευόμενος αθλητής εισέλθει στην ευθεία που καταλήγει στη γραμμή τερματισμού. Επιπλέον, θα δίνεται και ενημέρωση με το χέρι, όταν αυτό κρίνεται κατάλληλο, στους αθλητές που έχουν ήδη υπερκαλυφθεί, ή πρόκειται να υπερκαλυφθούν, κατά μία στροφή.

Η τελευταία στροφή θα γνωστοποιείται σε κάθε αθλητή, συνήθως με το χτύπημα μιας καμπάνας.

ΑΡΘΡΟ 132

Γραμματέας Αγώνων

Ο Γραμματέας Αγώνων θα συγκεντρώνει τα πλήρη αποτελέσματα κάθε αγωνίσματος, οι λεπτομέρειες του οποίου θα παρέχονται από τον Έφορο, τον Επικεφαλής Χρονομέτρη ή τον Επικεφαλής Κριτή Φώτο-Φίνις και τον Χειριστή του Ανεμομέτρου. Θα διαβιβάζει αμέσως αυτές τις πληροφορίες στον Εκφωνητή, θα καταγράφει τα αποτελέσματα και θα παραδίδει το πινάκιο αποτελεσμάτων στο Διευθυντή Αγώνων.

Όταν χρησιμοποιείται σύστημα αποτελεσμάτων με ηλεκτρονικό υπολογιστή, ο χειριστής του υπολογιστή σε κάθε σημείο που γίνονται αγωνίσματα αλμάτων και ρίψεων θα διασφαλίζει ότι τα πλήρη αποτελέσματα κάθε αγωνίσματος εισάγονται στο υπολογιστικό σύστημα. Τα αποτελέσματα των δρόμων θα εισάγονται υπό την εποπτεία του Επικεφαλής Κριτή Φώτο-Φίνις. Ο Εκφωνητής και ο Διευθυντής Αγώνων θα έχουν πρόσβαση στα αποτελέσματα μέσω ενός υπολογιστή.

ΑΡΘΡΟ 133
Ο Έφορος Τάξης

Ο Έφορος Τάξης θα έχει τον έλεγχο του αγωνιστικού χώρου και δεν θα επιτρέπει σε κανένα άλλο πρόσωπο να εισέρχεται μέσα σε αυτόν και να παραμένει εκεί, εκτός από τους αγωνοδίκες και τους αθλητές που έχουν συγκεντρωθεί για να αγωνιστούν ή άλλα εξουσιοδοτημένα πρόσωπα με ισχύουσα διαπίστευση.

ΑΡΘΡΟ 134
Ο Εκφωνητής

Ο Εκφωνητής θα πληροφορεί το κοινό για τα ονόματα και τους αριθμούς των αθλητών που συμμετέχουν σε κάθε αγώνισμα, καθώς και για κάθε σχετική πληροφορία, όπως τη σύνθεση των σειρών, τους διαδρόμους ή τις θέσεις εκκίνησης που κληρώθηκαν, και τους ενδιάμεσους χρόνους. Το αποτέλεσμα κάθε αγωνίσματος (κατάταξη, χρόνοι, ύψη, αποστάσεις και βαθμοί) θα πρέπει να ανακοινώνεται το συντομότερο δυνατό μετά τη λήψη της πληροφορήσης.

Στους αγώνες που διεξάγονται σύμφωνα με το Άρθρο 1.1(α), ο Αγγλόφωνος και ο Γαλλόφωνος Εκφωνητής θα ορίζονται από την IAAF. Οι εκφωνητές που ορίστηκαν, από κοινού με το Διευθυντή Παρουσίασης Αγωνισμάτων και υπό τη γενική διεύθυνση των Οργανωτικών και/ή των Τεχνικών Εκπροσώπων, θα είναι υπεύθυνοι για όλα τα θέματα του πρωτοκόλλου εκφώνησης.

ΑΡΘΡΟ 135
Ο Αγωνοδίκης Γεωμέτρης

Ο Αγωνοδίκης Γεωμέτρης θα ελέγχει την ακρίβεια των σημάνσεων και των εγκαταστάσεων και θα παρέχει τα κατάλληλα πιστοποιητικά στον Τεχνικό Διευθυντή πριν από τη διοργάνωση.

Θα του παρέχεται πλήρης πρόσβαση στα σχέδια και τα σχεδιαγράμματα του σταδίου, καθώς και στην πιο πρόσφατη αναφορά επί των μετρήσεων για το σκοπό αυτής της πιστοποίησης.

ΑΡΘΡΟ 136

Ο Χειριστής του Ανεμομέτρου

Ο Χειριστής του Ανεμομέτρου θα διασφαλίζει ότι το ανεμόμετρο είναι τοποθετημένο σύμφωνα με το Άρθρο 163.9 (Αγωνίσματα Δρόμων) και 184.5 (Αγωνίσματα Κονίστρας). Θα επιβεβαιώνει την ταχύτητα του ανέμου προς την κατεύθυνση του δρόμου στα συγκεκριμένα αγωνίσματα και κατόπιν θα καταγράφει και θα υπογράφει τα αποτελέσματα που προέκυψαν και θα τα κοινοποιεί στο Γραμματέα των Αγώνων.

ΑΡΘΡΟ 137

Κριτής Μετρήσεων (Ηλεκτρονικών Συστημάτων)

Ένας Κριτής Μετρήσεων θα ορίζεται όταν πρόκειται να χρησιμοποιηθεί Ηλεκτρονικό Σύστημα Μέτρησης των Αποστάσεων. Πριν την έναρξη των αγώνων, θα συναντάει το εμπλεκόμενο τεχνικό προσωπικό και θα εξοικειώνεται με τον εξοπλισμό.

Πριν από κάθε αγώνισμα, θα επιβλέπει την τοποθέτηση των μετρητικών οργάνων, λαμβάνοντας υπόψη τις τεχνικές προδιαγραφές που δίνονται από το τεχνικό προσωπικό.

Για να διασφαλίζει ότι ο εξοπλισμός λειτουργεί σωστά, θα πρέπει πριν και μετά από το αγώνισμα να εξετάζει ένα σύνολο μετρήσεων από κοινού με τους Κριτές και τον Έφορο, για να επιβεβαιώνει τη συμφωνία τους με τα αποτελέσματα που προέκυψαν, χρησιμοποιώντας μια πιστοποιημένη βαθμονομημένη χαλύβδινη μετροταινία.

Κατά τη διάρκεια του αγώνα θα παραμένει γενικός υπεύθυνος της λειτουργίας. Θα δίνει αναφορά στον Έφορο Αλμάτων και Ρίψεων, για να επιβεβαιώνει ότι ο εξοπλισμός είναι ακριβής.

ΑΡΘΡΟ 138

Κριτές Αίθουσας Κλήσης

Ο Επικεφαλής Κριτής της Αίθουσας Κλήσης θα επιβλέπει τη μετακίνηση ανάμεσα στο προθερμαντήριο και στον αγωνιστικό χώρο, για να διασφαλίζει ότι οι αθλητές, αφού ελεγχθούν στην Αίθουσα Κλήσης, είναι παρόντες και έτοιμοι στον αγωνιστικό χώρο για την προγραμματισμένη εκκίνηση του αγωνίσματός τους.

Οι Κριτές της Αίθουσας Κλήσης θα διασφαλίζουν ότι οι αθλητές φορούν την εθνική ενδυμασία ή την ενδυμασία του σωματείου τους που έχει επισήμως εγκριθεί από την Εθνική τους Διοικούσα Αρχή, ότι οι αριθμοί συμμετοχής είναι σωστά φορεμένοι και ότι ανταποκρίνονται με αυτούς που αναφέρονται στις καταστάσεις εκκίνησης, ότι τα παπούτσια, ο αριθμός και οι διαστάσεις των καρφιών, καθώς και οι διαφημίσεις στις ενδυμασίες και στις τσάντες των αθλητών συμφωνούν με τα Άρθρα και τους Κανονισμούς της IAAF και ότι κανένα μη εγκεκριμένο αντικείμενο δεν μεταφέρεται στον αγωνιστικό χώρο.

|| Οι κριτές θα υποβάλλουν αναφορά στον Έφορο Αίθουσας Κλήσης για κάθε ανεπίλυτο ζήτημα ή θέμα που προκύπτει

ΑΡΘΡΟ 139

Εντεταλμένος Διαφημίσεων

|| Ο Εντεταλμένος Διαφημίσεων (όταν ορίζεται) θα επιβλέπει και θα εφαρμόζει τα τρέχοντα Άρθρα και Κανονισμούς Διαφήμισης της IAAF και θα αποφαινεται για κάθε ανεπίλυτο ζήτημα ή θέμα σχετικό με διαφήμιση που προκύπτει στην Αίθουσα Κλήσης, από κοινού με τον Έφορο της Αίθουσας Κλήσης.

ΚΕΦΑΛΑΙΟ ΙΙ – ΓΕΝΙΚΟΙ ΚΑΝΟΝΙΣΜΟΙ ΑΓΩΝΩΝ

ΑΡΘΡΟ 140

Οι Αθλητικές Εγκαταστάσεις

Οποιαδήποτε στερεή, ομοιόμορφη επιφάνεια, η οποία ανταποκρίνεται στις προδιαγραφές του Εγχειριδίου Αθλητικών Εγκαταστάσεων Στίβου της IAAF, μπορεί να χρησιμοποιηθεί για τα αγωνίσματα στίβου. Οι αγώνες στίβου που υπάγονται στο Άρθρο 1.1(α) μπορούν να γίνονται μόνον σε εγκαταστάσεις με επιφάνεια από συνθετικό υλικό που ανταποκρίνονται στις Προδιαγραφές Ιδιοτήτων για Συνθετικές Επιφάνειες της IAAF και οι οποίες έχουν ένα ισχύον Πιστοποιητικό Αθλητικών Εγκαταστάσεων 1^{ης} Κατηγορίας της IAAF.

Συνιστάται ότι, όταν τέτοιες εγκαταστάσεις είναι διαθέσιμες, οι αγώνες που υπάγονται στο Άρθρο 1.1(β) έως (ι) θα πρέπει να τελούνται κι αυτοί σε τέτοιες εγκαταστάσεις.

Σε κάθε περίπτωση, ένα Πιστοποιητικό Αθλητικών Εγκαταστάσεων 2^{ης} Κατηγορίας που πιστοποιεί την ακρίβεια των διαστάσεων των εγκαταστάσεων για τα Αγωνίσματα Δρόμων και Κονίστρας στην απαιτούμενη μορφή σύμφωνα με το Σύστημα Πιστοποίησης της IAAF, θα είναι απαραίτητο για όλες τις εγκαταστάσεις που πρόκειται να χρησιμοποιηθούν σε αγώνες που υπάγονται στα Άρθρα 1.1(β) έως και (ι).

Σημ. (i): Το Εγχειρίδιο Αθλητικών Εγκαταστάσεων Στίβου της IAAF που διατίθεται από τη Γραμματεία της IAAF, περιέχει λεπτομερέστερες και πιο ακριβείς προδιαγραφές για τη σχεδίαση και την κατασκευή των εγκαταστάσεων στίβου, που περιλαμβάνουν περαιτέρω διαγράμματα για τις μετρήσεις και τις σημάνσεις στο στίβο.

Σημ. (ii): Πρότυπες φόρμες της Αίτησης για την Πιστοποίηση Εγκαταστάσεων και της Αναφοράς Μέτρησης Εγκαταστάσεων διατίθενται από τη Γραμματεία της IAAF, ή μπορούν να μεταφορτωθούν από την ιστοσελίδα της IAAF.

Σημ. (iii): Αυτό το Άρθρο δεν ισχύει για το Βάδην σε Δημόσια Οδό, το Δρόμο σε Δημόσια Οδό ή τις διαδρομές σε Ανώμαλο Έδαφος. (Βλ. Άρθρα 230.10, 240.2, 240.3, 250.3, 250.4 και 250.5).

ΑΡΘΡΟ 141

Κατηγορίες Ηλικιών

Οι ακόλουθοι ορισμοί εφαρμόζονται στις κατηγορίες ηλικιών που αναγνωρίζονται από την IAAF.

Παίδες και Κορασίδες: Κάθε αθλητής 16 ή 17 ετών την 31^η Δεκεμβρίου του έτους της διοργάνωσης.
Έφηβοι και Νεάνιδες: Κάθε αθλητής 18 ή 19 ετών την 31^η Δεκεμβρίου του έτους της διοργάνωσης.
Βετεράνοι Άνδρες & Γυναίκες: Κάθε αθλητής/αθλήτρια που έχει κλείσει τα 35^α γενέθλιά του/της.

Σημ. (i): Όλα τα άλλα θέματα που αφορούν τις διοργανώσεις των Βετεράνων αναφέρονται στο Εγχειρίδιο της IAAF/WMA εγκεκριμένο από τα Συμβούλια της IAAF και της WMA.

Σημ (ii): Η νομιμότητα συμμετοχής, που περιλαμβάνει τις ελάχιστες ηλικίες για συμμετοχή στις Διοργανώσεις της IAAF, θα υπόκειται στις ιδιαίτερες Τεχνικές Διατάξεις.

ΑΡΘΡΟ 142

Δηλώσεις Συμμετοχής

1. Οι αγώνες που υπάγονται στους Κανονισμούς της IAAF αφορούν αποκλειστικά αθλητές που πληρούν τις νόμιμες προϋποθέσεις συμμετοχής (βλ. Δεύτερο Μέρος).
2. Δεν θα επιτρέπεται σε κανέναν αθλητή να αγωνίζεται έξω από τη χώρα του, εκτός κι αν η νομιμότητα συμμετοχής του είναι εγγυημένη από την Εθνική Ομοσπονδία του, από την οποία έχει την έγκριση για να αγωνιστεί. Σε όλες τις Διεθνείς Διοργανώσεις, μια τέτοια εγγύηση για τη νομιμότητα συμμετοχής ενός αθλητή θα γίνεται αποδεκτή εκτός κι αν γίνει ένσταση κατά του αθλητή προς τον Τεχνικό Εκπρόσωπο (ή Εκπροσώπους). (Βλ. επίσης Άρθρο 146.1).

Συμμετοχή σε αγωνίσματα που διεξάγονται ταυτόχρονα

3. Αν ένας αθλητής είναι δηλωμένος και σε αγώνισμα δρόμου και σε αγώνισμα κονίστρας, ή σε περισσότερα από ένα αγωνίσματα κονίστρας που διεξάγονται ταυτόχρονα, ο αρμόδιος Έφορος μπορεί, για ένα γύρο κάθε φορά, ή για καθεμία προσπάθεια στο Άλμα σε Ύψος και το Άλμα επί Κοντώ, να επιτρέψει στον αθλητή να εκτελέσει την προσπάθειά του σε διαφορετική σειρά

από εκείνη που αποφασίσθηκε στην κλήρωση πριν από την έναρξη του αγώνα. Ωστόσο, αν ένας αθλητής στη συνέχεια δεν παρουσιαστεί για κάποια προσπάθεια, η προσπάθεια αυτή θα θεωρείται άκυρη, μόλις παρέλθει η χρονική περίοδος που έχει δικαίωμα να την επιχειρήσει. Στην περίπτωση του Άλματος σε Ύψος και του Άλματος επί Κοντώ, αν κάποιος αθλητής δεν είναι παρών όταν όλοι οι άλλοι αθλητές που είναι παρόντες έχουν ολοκληρώσει τον αγώνα, ο Έφορος θα θεωρεί ότι ο αθλητής αυτός (ή οι αθλητές αυτοί) έχει εγκαταλείψει τον αγώνα, μόλις παρέλθει η χρονική περίοδος για μια περαιτέρω προσπάθεια.

Παράλειψη συμμετοχής

4. Σε όλους τους αγώνες που υπάγονται στα Άρθρα 1.1(α), (β), (γ) και (στ), εκτός των όσων προβλέπονται παρακάτω, ένας αθλητής θα αποκλείεται από τη συμμετοχή σε όλα τα περαιτέρω αγωνίσματα της διοργάνωσης, συμπεριλαμβανομένων και των σκυταλοδρομιών, στις περιπτώσεις που:

(α) είχε υποβληθεί η τελική δήλωση ότι ο αθλητής θα συμμετείχε στο αγώνισμα, αλλά στη συνέχεια παρέλειψε να συμμετάσχει·

(β) προκρίθηκε στον αγώνα επιλογής ή στις προκριματικές σειρές για περαιτέρω συμμετοχή σε κάποιο αγώνισμα, αλλά στη συνέχεια παρέλειψε να συμμετάσχει περαιτέρω.

Η παροχή ιατρικής βεβαίωσης, υπογεγραμμένη από έναν ιατρό διορισμένο ή εγκεκριμένο από την IAAF και/ή την Οργανωτική Επιτροπή, μπορεί να γίνει αποδεκτή ως επαρκής λόγος αποδοχής ότι ο αθλητής κατέστη ανίκανος να συμμετάσχει μετά το κλείσιμο των τελικών δηλώσεων ή μετά τη συμμετοχή του σε προηγούμενο γύρο αλλά θα μπορεί να συμμετάσχει σε επόμενα αγωνίσματα σε κάποια από τις επόμενες ημέρες των αγώνων. Άλλοι βάσιμοι λόγοι (π.χ. παράγοντες ανεξάρτητοι από τις ενέργειες του αθλητή, όπως προβλήματα με το επίσημο σύστημα μεταφοράς) μπορούν, μετά από επιβεβαίωση, να γίνουν επίσης αποδεκτοί από τον Τεχνικό Εκπρόσωπο (ή Εκπροσώπους).

Σημ. (i): Ο ακριβής χρόνος για την τελική επιβεβαίωση της συμμετοχής θα πρέπει να γνωστοποιείται εκ των προτέρων.

Σημ. (ii): Η παράλειψη συμμετοχής εμπεριέχει παράλειψη έντιμου συναγωνισμού με ειλικρινείς προθέσεις. Ο αρμόδιος Έφορος θα αποφασίζει επ' αυτού και η σχετική αναφορά θα πρέπει να γίνεται

στα επίσημα αποτελέσματα. Η προβλεπόμενη κατάσταση στη Σημείωση αυτή δεν θα ισχύει για τα ατομικά αγωνίσματα των συνθέτων αγωνισμάτων.

ΑΡΘΡΟ 143

Αθλητική Περιβολή, Παπούτσια και Αριθμοί Συμμετοχής

Αθλητική Περιβολή

1. Σε όλα τα αγωνίσματα οι αθλητές οφείλουν να φορούν περιβολή που να είναι καθαρή, και σχεδιασμένη και φορεμένη κατά τέτοιο τρόπο ώστε να είναι παραδεκτή. Η περιβολή πρέπει να είναι κατασκευασμένη από υλικό που να μην είναι διαφανές, ακόμα κι όταν είναι βρεγμένο. Οι αθλητές δεν πρέπει να φορούν ενδυμασία που να παρεμποδίζει την ορατότητα των Κριτών. Οι φανέλες των αθλητών θα πρέπει να έχουν το ίδιο χρώμα και στο πίσω και στο μπροστινό μέρος.

Σε όλους τους αγώνες που υπάγονται στα Άρθρα 1.1(α), (β), (γ), (στ) και (ζ), και όταν εκπροσωπούν τις Χώρες τους σύμφωνα με τα Άρθρα 1.1(δ) και (η), οι αθλητές θα συμμετέχουν με την ομοιόμορφη ενδυμασία που είναι εγκεκριμένη από την Εθνική τους Ομοσπονδία. Η Τελετή Απονομής Επάθλων και κάθε άλλη τιμητική εκδήλωση θεωρείται μέρος των αγώνων για το σκοπό αυτό.

Παπούτσια

2. Οι αθλητές μπορούν να αγωνίζονται ξυπόλητοι ή με παπούτσια στο ένα ή και στα δύο πόδια. Ο σκοπός των παπουτσιών στον αγώνα είναι το να παρέχουν προστασία και σταθερότητα στα πόδια και σταθερό κράτημα στο έδαφος. Τέτοια παπούτσια, όμως, δεν πρέπει να είναι κατασκευασμένα με τρόπο ώστε να προσφέρουν στους αθλητές οποιαδήποτε παράνομη επιπρόσθετη βοήθεια, συμπεριλαμβανομένης της ενσωμάτωσης κάθε τεχνολογίας που θα δίνει σε όσους τα φορούν οποιοδήποτε παράνομο πλεονέκτημα. Τα κορδόνια των παπουτσιών πάνω από τον ταρσό επιτρέπονται. Όλα τα είδη των αγωνιστικών παπουτσιών πρέπει να είναι εγκεκριμένα από την IAAF.

Αριθμός Καρφιών

3. Η σόλα και το τακούνι των παπουτσιών θα είναι κατασκευασμένα έτσι, ώστε να επιτρέπουν τη χρήση μέχρι και 11

καρφιών. Μπορεί να χρησιμοποιηθεί οποιοσδήποτε αριθμός καρφιών μέχρι τα 11, αλλά ο αριθμός των θέσεων για καρφιά δεν θα υπερβαίνει τις 11.

Διαστάσεις των Καρφιών

4. Όταν ο αγώνας διεξάγεται σε στίβο με συνθετική επιφάνεια, το τμήμα του καρφιού που προεξέχει από τη σόλα ή το τακούνι δεν θα υπερβαίνει τα 9 χλστά, εκτός από το Άλμα σε Ύψος και τον Ακοντισμό, όπου δεν θα υπερβαίνει τα 12 χλστά. Το καρφί πρέπει να είναι έτσι κατασκευασμένο, ώστε, για τουλάχιστον το μισό του μήκους του πλησιέστερα στην άκρη, να εφαρμόζει σε ένα τετράγωνο καλούπι πλευράς 4 χλστών.

Η Σόλα και το Τακούνι

5. Η σόλα και/ή το τακούνι μπορούν να έχουν αυλακώσεις, μύτες, πτυχώσεις ή προεξοχές, με την προϋπόθεση ότι τα χαρακτηριστικά αυτά είναι κατασκευασμένα από το ίδιο ή παρόμοιο υλικό με αυτό της ίδιας της βασικής σόλας.

Στο Άλμα σε Ύψος και το Άλμα σε Μήκος, η σόλα θα έχει ένα μέγιστο πάχος 13 χλστών και το τακούνι στο άλμα σε ύψος θα έχει ένα μέγιστο πάχος 19 χλστών. Σε όλα τα άλλα αγωνίσματα η σόλα και/ή το τακούνι μπορούν να έχουν οποιοδήποτε πάχος.

Σημ.: Το πάχος της σόλας και του τακουνιού θα μετρούνται ως η απόσταση ανάμεσα στην εσωτερική άνω πλευρά και την εξωτερική κάτω πλευρά, συμπεριλαμβανομένων των προαναφερθέντων χαρακτηριστικών και συμπεριλαμβανομένου οποιουδήποτε είδους ή μορφής χαλαρής εσωτερικής σόλας.

Ενσωματώσεις και Προσθέσεις στο Παπούτσι

6. Οι αθλητές δεν θα επιτρέπεται να χρησιμοποιούν οποιαδήποτε υλικό, είτε εσωτερικά είτε εξωτερικά του παπουτσιού, που θα έχει ως αποτέλεσμα την αύξηση του πάχους της σόλας πάνω από το ανώτατο επιτρεπόμενο όριο, ή που θα μπορεί να δώσει σε όποιον φοράει το παπούτσι οποιοδήποτε πλεονέκτημα, το οποίο δεν θα μπορούσε να επιτευχθεί φορώντας τον τύπο του παπουτσιού που περιγράφεται στις προηγούμενες παραγράφους.

Αριθμοί Συμμετοχής

7. Σε κάθε αθλητή θα δίνονται δύο αριθμοί συμμετοχής, οι οποίοι, κατά τη διάρκεια του αγώνα, θα φοριούνται εμφανώς στο στήθος και στην πλάτη, εκτός από το Άλμα σε Ύψος και το Άλμα επί Κοντώ, όπου μπορεί να φοριέται μόνον ένας αριθμός συμμετοχής στο στήθος ή στην πλάτη. Ο αριθμός συμμετοχής θα αντιστοιχεί με τον αριθμό που έχει δοθεί για τον αθλητή στο πρόγραμμα. Αν κατά τη διάρκεια του αγώνα φοριούνται φόρμες, οι αριθμοί συμμετοχής θα φοριούνται πάνω στη φόρμα με παρόμοιο τρόπο. Στους αγώνες σύμφωνα με το Άρθρο 1.1(δ) έως (ι), είτε τα ονόματα των αθλητών είτε κάποια άλλη κατάλληλη αναγνώριση θα επιτρέπεται πάνω στους αριθμούς συμμετοχής.
8. Αυτοί οι αριθμοί συμμετοχής πρέπει να φοριούνται όπως ακριβώς δίνονται και δεν πρέπει να κόβονται, να διπλώνονται ή να κρύβονται με οποιονδήποτε τρόπο. Στους δρόμους μεγάλων αποστάσεων, οι αριθμοί αυτοί μπορούν να είναι διάτρητοι για να βοηθούν την κυκλοφορία του αέρα, αλλά οι οπές δεν θα πρέπει να γίνονται πάνω στα γράμματα ή στους αριθμούς που είναι τυπωμένα επάνω.
9. Στις περιπτώσεις που χρησιμοποιείται Σύστημα Φώτο-Φίνις, η Οργανωτική Επιτροπή μπορεί να ζητήσει από τους αθλητές να φορούν συμπληρωματικούς αριθμούς αναγνώρισης αυτοκόλλητου τύπου στο πλαϊνό τμήμα από το παντελονάκι τους. Σε κανέναν αθλητή που δεν φέρει το σωστό αριθμό (-ούς) και/ή την αναγνώριση δεν θα επιτρέπεται να λάβει μέρος σε οποιονδήποτε αγώνα.

ΑΡΘΡΟ 144

Βοήθεια προς τους Αθλητές

Ένδειξη Ενδιάμεσων Χρόνων

1. Ενδιάμεσοι χρόνοι και ανεπιβεβαίωτοι νικητήριοι χρόνοι μπορούν επίσημα να αναγγέλλονται και/ή να αναγράφονται ηλεκτρονικά. Διαφορετικά, τέτοιοι χρόνοι δεν πρέπει να ανακοινώνονται στους αθλητές από πρόσωπα που βρίσκονται εντός του αγωνιστικού χώρου, χωρίς την προηγούμενη έγκριση του αρμόδιου Εφόρου.

Παροχή Βοήθειας

2. Τα παρακάτω δεν θα θεωρούνται ως βοήθεια:

- (α) Η επικοινωνία μεταξύ των αθλητών και των προπονητών τους οι οποίοι δεν βρίσκονται στον αγωνιστικό χώρο. Με σκοπό να διευκολυνθεί αυτή η επικοινωνία και να μη διαταραχθεί η διεξαγωγή του αγώνα, μια θέση στις εξέδρες, κοντά στον άμεσο χώρο κάθε αγωνίσματος κονίστρας, θα πρέπει να δεσμεύεται για τους προπονητές των αθλητών.
- (β) Ιατρική εξέταση / περιποίηση και/ή φυσικοθεραπεία, αναγκαίες για να καταστήσουν έναν αθλητή ικανό να συμμετάσχει ή να συνεχίσει τη συμμετοχή του μετά την είσοδό του στον αγωνιστικό χώρο. Αυτή η ιατρική εξέταση / περιποίηση και/ή φυσικοθεραπεία μπορεί να παρέχεται είτε στον ίδιο τον αγωνιστικό χώρο από το επίσημο ιατρικό επιτελείο που έχει οριστεί από την Οργανωτική Επιτροπή και αναγνωρίζεται από περιβραχιόνια, γιλέκα ή άλλη διακριτική ενδυμασία είτε σε καθορισμένους χώρους ιατρικής περιποίησης εκτός του αγωνιστικού χώρου από διαπιστευμένο προσωπικό ιατρικής ομάδας που έχει οριστεί ειδικά για το σκοπό αυτό από τον Ιατρικό ή τον Τεχνικό Εκπρόσωπο. Σε καμία περίπτωση η παρέμβαση δεν θα πρέπει να καθυστερεί τη διεξαγωγή του αγώνα ή την προσπάθεια κάποιου αθλητή στην καθορισμένη σειρά. Τέτοια φροντίδα ή βοήθεια από κάθε άλλο πρόσωπο, είτε κατά τη διάρκεια του αγώνα είτε αμέσως πριν τον αγώνα, αφότου οι αθλητές έχουν φύγει από την Αίθουσα Κλήσεως, θεωρείται βοήθεια.

Για το σκοπό αυτού του Άρθρου, τα παρακάτω θα θεωρούνται ως βοήθεια και κατά συνέπεια δεν θα επιτρέπονται:

- (γ) συμβάδιση σε αγώνες δρόμων από πρόσωπα που δεν συμμετέχουν στον ίδιο αγώνα, από αθλητές που υπολείπονται ένα γύρο ή που πρόκειται να υπερκαλυφθούν κατά ένα γύρο ή από οποιοδήποτε είδος μηχανικής συσκευής.
- (δ) κατοχή ή χρήση βίντεο ή μαγνητοφώνων, ραδιοφώνων, CD, ραδιοπομπών, κινητών τηλεφώνων ή παρόμοιων συσκευών μέσα στον αγωνιστικό χώρο.
- (ε) χρήση κάθε μηχανικής συσκευής που έχει ενσωματωμένα ελατήρια, τροχούς ή κάθε άλλο εξάρτημα που προσφέρει στο χρήστη πλεονέκτημα έναντι των άλλων αθλητών που δεν χρησιμοποιούν τέτοια συσκευή.

(στ) χρήση κάθε συσκευής που έχει ως αποτέλεσμα να μεγαλώνει τις διαστάσεις ενός τμήματος εξοπλισμού πέραν από το μέγιστο επιτρεπόμενο στους Κανονισμούς ή που προσφέρει στο χρήστη πλεονέκτημα που δεν θα μπορούσε να το επιτύχει χρησιμοποιώντας τον εξοπλισμό που καθορίζεται από τους Κανονισμούς.

Κάθε αθλητής που δίνει ή δέχεται βοήθεια μέσα στον αγωνιστικό χώρο κατά τη διάρκεια ενός αγωνίσματος θα προειδοποιείται από τον Έφορο και θα ενημερώνεται ότι αν αυτό επαναληφθεί, θα αποκλειστεί από το αγώνισμα αυτό. Αν ένας αθλητής στη συνέχεια αποκλειστεί από το αγώνισμα, κάθε επίδοση που σημείωσε μέχρι εκείνη τη στιγμή στον ίδιο γύρο του αγωνίσματος αυτού δεν θα θεωρείται έγκυρη. Παρ' όλα αυτά, οι επιδόσεις που σημειώθηκαν σε προηγούμενο προκριματικό γύρο αυτού του αγωνίσματος θα θεωρούνται έγκυρες.

Πληροφορίες για τον Άνεμο

3. Ένας ανεμοδείκτης θα πρέπει να είναι τοποθετημένος σε κατάλληλη θέση σε όλα τα αγωνίσματα αλμάτων, τη Δισκοβολία και τον Ακοντισμό, για να δείχνει στους αθλητές την προσεγγιστική διεύθυνση και δύναμη του ανέμου.

Υγρά/Σπόγγοι

4. Στα αγωνίσματα δρόμου 5000 μ. ή μεγαλύτερα, η Οργανωτική Επιτροπή μπορεί να παρέχει νερό και σφουγγάρια στους αθλητές, αν οι καιρικές συνθήκες επιτρέπουν μια τέτοια μέριμνα.

ΑΡΘΡΟ 145

Ακύρωση

1. Αν ένας αθλητής ακυρωθεί σε ένα αγώνισμα εξαιτίας της παραβίασης ενός τεχνικού Άρθρου, θα πρέπει στα επίσημα αποτελέσματα να γίνεται αναφορά του Άρθρου το οποίο παραβιάστηκε. Κάθε επίδοση που επιτεύχθηκε στον ίδιο γύρο του ίδιου αγωνίσματος μέχρι τη χρονική στιγμή της ακύρωσης δεν θα θεωρείται έγκυρη. Παρ' όλα αυτά, οι επιδόσεις που σημειώθηκαν σε προηγούμενο προκριματικό γύρο του αγωνίσματος αυτού θα θεωρούνται έγκυρες. Η ακύρωση από ένα αγώνισμα λόγω παραβίασης των τεχνικών Άρθρων δεν θα

εμποδίζει τους αθλητές από το να συμμετάσχουν σε οποιοδήποτε επόμενο αγώνισμα στην ίδια διοργάνωση.

2. Αν ένας αθλητής ακυρωθεί από ένα αγώνισμα επειδή ενήργησε με αντιαθλητική ή με ακατάλληλη συμπεριφορά, θα πρέπει στα επίσημα αποτελέσματα να γίνεται αναφορά στους λόγους μιας τέτοιας ακύρωσης. Αν ένας αθλητής δεχθεί προειδοποίηση για δεύτερη φορά σύμφωνα με το Άρθρο 125.5 επειδή ενήργησε με αντιαθλητική ή με ακατάλληλη συμπεριφορά σε κάποιο αγώνισμα, θα ακυρώνεται από το αγώνισμα αυτό. Αν η δεύτερη παρατήρηση του αθλητή συμβεί σε διαφορετικό αγώνισμα, αυτός θα ακυρώνεται μόνον από το δεύτερο αγώνισμα. Κάθε επίδοση που σημειώθηκε στον ίδιο γύρο εκείνου του αγωνίσματος μέχρι τη χρονική στιγμή της ακύρωσης δεν θα θεωρείται έγκυρη. Οι επιδόσεις, ωστόσο, που σημειώθηκαν σε προηγούμενο προκριματικό γύρο του ίδιου αγωνίσματος, σε άλλα προηγούμενα αγώνισμα ή σε προηγούμενα ατομικά αγώνισμα ενός Αγώνα Συνθέτων Αγωνισμάτων θα θεωρούνται έγκυρες. Ο αποκλεισμός από ένα αγώνισμα λόγω αντιαθλητικής ή ακατάλληλης συμπεριφοράς θα καθιστά τον αθλητή υπαίτιο για αποκλεισμό από τον Έφορο από συμμετοχή σε όλα τα επόμενα αγώνισμα της ίδιας διοργάνωσης. Αν το παράπτωμα θεωρηθεί σοβαρό, ο Διευθυντής Αγώνων θα το αναφέρει στην αρμόδια αρχή για να εξετάσει τη λήψη περαιτέρω πειθαρχικών ενεργειών σύμφωνα με το Άρθρο 22.1(στ).

ΑΡΘΡΟ 146

Ενστάσεις και Εφέσεις

1. Οι ενστάσεις που αφορούν το δικαίωμα συμμετοχής ενός αθλητή που πρόκειται να λάβει μέρος σε έναν αγώνα, θα πρέπει να υποβάλλονται προς τον Τεχνικό Εκπρόσωπο (ή Εκπροσώπους), πριν από την έναρξη αυτού του αγώνα. Από τη στιγμή που ο Τεχνικός Εκπρόσωπος (ή Εκπρόσωποι) λάβει μια απόφαση, θα υπάρχει δικαίωμα έφεσης προς την Ελλανόδικο Επιτροπή. Αν το ζήτημα δεν μπορεί να διευθετηθεί ικανοποιητικά πριν από τον αγώνα, θα επιτρέπεται στον αθλητή να συμμετάσχει “υπό αίρεση” και το ζήτημα θα προωθείται στο Συμβούλιο της IAAF.
2. Οι ενστάσεις που αφορούν το αποτέλεσμα ή τη διεξαγωγή ενός αγωνίσματος θα υποβάλλονται εντός 30 λεπτών από την επίσημα αναγγελία του αποτελέσματος αυτού του αγωνίσματος.

Η Οργανωτική Επιτροπή του αγώνα θα είναι υπεύθυνη για να διασφαλίσει ότι έχει καταγραφεί η ώρα της αναγγελίας όλων των αποτελεσμάτων.

3. Κάθε ένσταση θα πρέπει σε πρώτη φάση να υποβάλλεται προφορικά στον Έφορο από τον ίδιο τον αθλητή ή από κάποιον που ενεργεί για λογαριασμό του. Για να μπορέσει να καταλήξει σε μια δίκαιη απόφαση, ο Έφορος θα πρέπει να εξετάσει όλες τις υπάρχουσες μαρτυρίες που θεωρεί ο ίδιος απαραίτητες, συμπεριλαμβανομένης της ταινίας ή της εικόνας που αναπαράγεται από επίσημη μαγνητοσκόπηση βίντεο, ή οποιασδήποτε άλλης διαθέσιμης μαρτυρίας εικόνας. Ο Έφορος μπορεί να λάβει απόφαση για την ένσταση ή να προωθήσει το ζήτημα στην Ελλανόδικο Επιτροπή. Αν ο Έφορος εκδώσει απόφαση, θα υπάρχει το δικαίωμα έφεσης προς την Ελλανόδικο Επιτροπή.
4. (α) Σε ένα δρομικό αγώνισμα, αν ένας αθλητής κάνει μια άμεση προφορική ένσταση κατά της χρέωσής του με άκυρη εκκίνηση, ο Έφορος Δρόμων μπορεί να επιτρέψει στον αθλητή να αγωνιστεί υπό αίρεση για να διαφυλαχθούν τα δικαιώματα όλων των εμπλεκομένων. Μια τέτοια ένσταση δεν θα μπορεί να γίνει δεκτή αν η άκυρη εκκίνηση ανιχνεύθηκε από μια συσκευή ελέγχου άκυρων εκκινήσεων εγκεκριμένη από την IAAF, εκτός κι αν για οποιονδήποτε λόγο ο Έφορος αποφασίσει ότι η πληροφορία που παρείχε η συσκευή είναι εμφανώς ανεπαρκής.
Όπου έχει χρησιμοποιηθεί συσκευή ελέγχου άκυρων εκκινήσεων εγκεκριμένη από την IAAF, η ένσταση μπορεί να βασιστεί στην παράλειψη του Αφέτη να ανακαλέσει μια άκυρη εκκίνηση. Η ένσταση αυτή μπορεί να γίνει μόνον από αθλητή ο οποίος ολοκλήρωσε τον αγώνα δρόμου, ή από κάποιον εκπρόσωπό του. Αν η ένσταση γίνει αποδεκτή, κάθε αθλητής που διέπραξε την άκυρη εκκίνηση, και ο οποίος υπόκειται σε ακύρωση σύμφωνα με το Άρθρο 162.7, θα πρέπει να ακυρωθεί. Όπου δεν υπάρχει ακύρωση οποιουδήποτε αθλητή σύμφωνα με το Άρθρο 162.7, ο Έφορος θα έχει τη δικαιοδοσία να κηρύξει το αγώνισμα ως μη γενόμενο και ότι θα πρέπει να διεξαχθεί ξανά αν κατά τη γνώμη του η δικαιοσύνη το απαιτεί.

Σημ.: Το δικαίωμα της ένστασης και της έφεσης θα ισχύει είτε χρησιμοποιείται συσκευή ελέγχου άκυρης εκκίνησης είτε όχι.

- (β) Σε ένα αγώνισμα άλματος ή ρίψης, αν ένας αθλητής υποβάλει μια άμεση προφορική ένσταση κατά της απόφασης να κριθεί μια προσπάθειά του άκυρη, ο Έφορος του αγωνίσματος μπορεί, κατά την κρίση του, να διατάξει να μετρηθεί η προσπάθεια αυτή και να καταγραφεί το αποτέλεσμα, για να διαφυλαχθούν τα δικαιώματα όλων των εμπλεκομένων.

Αν η προσπάθεια, στην οποία υποβλήθηκε η ένσταση, συνέβη κατά τους τρεις πρώτους γύρους των προσπαθειών σε ένα αγώνισμα στο οποίο συμμετέχουν περισσότεροι από οκτώ αθλητές, και ο αθλητής αυτός θα συνέχιζε στους τρεις τελευταίους γύρους μόνον αν η ένσταση γινόταν αποδεκτή, ο Έφορος μπορεί να επιτρέψει στον αθλητή να αγωνιστεί στους τρεις τελευταίους γύρους υπό αίρεση για να διαφυλαχθούν τα δικαιώματα όλων των εμπλεκομένων.

5. Η έφεση προς την Ελλανόδικο Επιτροπή θα πρέπει να υποβάλλεται εντός 30 λεπτών από την επίσημη αναγγελία της απόφασης που έλαβε ο Έφορος, σε έγγραφη μορφή, υπογεγραμμένη από έναν υπεύθυνο επίσημο για λογαριασμό του αθλητή, και θα συνοδεύεται από ένα παράβολο των 100 δολλαρίων ΗΠΑ, ή το αντίστοιχο ποσό, το οποίο θα παρακρατείται αν η έφεση δεν γίνει δεκτή.
6. Η Ελλανόδικος Επιτροπή θα συμβουλευέται όλα τα σχετιζόμενα πρόσωπα. Αν η Ελλανόδικος Επιτροπή έχει αμφιβολίες, μπορεί να ληφθεί υπόψη άλλη διαθέσιμη μαρτυρία. Αν τέτοια μαρτυρία, συμπεριλαμβανομένου κάθε διαθέσιμου στοιχείου βίντεο, δεν είναι πειστική, θα γίνεται δεκτή η απόφαση του Εφόρου.
7. Η απόφαση της Ελλανοδίκου Επιτροπής (ή, αν δεν υπάρχει Ελλανόδικος Επιτροπή, η απόφαση του Εφόρου) θα είναι τελεσίδικη. Δεν θα υπάρχει περαιτέρω δικαίωμα για έφεση, ούτε προς το Διαιτητικό Δικαστήριο για τα Αθλήματα.

ΑΡΘΡΟ 147

Μεικτοί Αγώνες

Σε όλους τους αγώνες που διεξάγονται εξ ολοκλήρου μέσα στο στάδιο, οι μεικτοί αγώνες μεταξύ ανδρών και γυναικών κανονικά δεν θα επιτρέπονται.

Εντούτοις, οι μεικτοί αγώνες εντός σταδίου σε Αγώνισματα Κονίστρας και σε δρόμους 5000 μ. ή μεγαλύτερους μπορούν να επιτραπούν σε όλους τους αγώνες, εκτός από εκείνους που διεξάγονται σύμφωνα με τα Άρθρα 1.1(α) έως και (η). Στην περίπτωση των αγώνων που διεξάγονται σύμφωνα με τα Άρθρα 1.1(θ) και (ι), τέτοιοι μεικτοί αγώνες θα επιτρέπονται σε μια συγκεκριμένη διοργάνωση, αν αυτό ειδικά επιτρέπεται από την ομοσπονδία της σχετιζόμενης ηπείρου ή χώρας.

ΑΡΘΡΟ 148

Μετρήσεις

Για τα αγωνίσματα στίβου στους αγώνες που υπάγονται στα Άρθρα 1.1(α), (β), (γ) και (στ), όλες οι μετρήσεις θα γίνονται με βαθμονομημένη εγκεκριμένη χαλύβδινη ταινία ή ράβδος, ή με μια επιστημονική συσκευή μέτρησης. Η χαλύβδινη ταινία, η ράβδος ή η επιστημονική συσκευή μέτρησης θα πρέπει να είναι εγκεκριμένες από την IAAF και η ακρίβεια του μετρητικού εξοπλισμού που χρησιμοποιείται στον αγώνα θα έχει επαληθευθεί από έναν κατάλληλο οργανισμό διαπιστευμένο από την κρατική αρχή μέτρων και σταθμών, έτσι που όλες οι μετρήσεις να μπορούν να αναχθούν στα εθνικά και διεθνή πρότυπα μέτρησης.

Στους υπόλοιπους αγώνες εκτός από εκείνους που διεξάγονται σύμφωνα με τα Άρθρα 1.1(α), (β), (γ) και (στ), μπορούν επίσης να χρησιμοποιηθούν ταινίες από υαλοβάμβακα.

Σημ.: Αναφορικά με την αναγνώριση των Ρεκόρ, βλ. Άρθρο 260.26(α).

ΑΡΘΡΟ 149

Εγκυρότητα Επιδόσεων

Καμία επίδοση που επιτυγχάνεται από έναν αθλητή δεν θα θεωρείται έγκυρη, αν δεν επιτυγχάνεται κατά τη διάρκεια επίσημου αγώνα που διοργανώνεται σύμφωνα με τα Άρθρα της IAAF.

ΑΡΘΡΟ 150

Βιντεοσκόπηση

Στους αγώνες που διεξάγονται σύμφωνα με τα Άρθρα 1.1(α), (β) και (γ), και, οποτεδήποτε είναι δυνατόν, και σε άλλους αγώνες, συνιστάται να χρησιμοποιείται ως βοηθητικό αποδεικτικό υλικό η

επίσημη βιντεοσκόπηση όλων των αγωνισμάτων, στην οποία θα καταγράφονται η ακρίβεια των επιδόσεων και η παραβίαση των Κανονισμών.

ΑΡΘΡΟ 151

Βαθμολογία

Σε μια συνάντηση που το αποτέλεσμα καθορίζεται από τη συγκέντρωση βαθμών, η μέθοδος βαθμολόγησης θα πρέπει να συμφωνείται από όλες τις συμμετέχουσες χώρες πριν από την έναρξη της συνάντησης.

ΚΕΦΑΛΑΙΟ ΙΙΙ – ΑΓΩΝΙΣΜΑΤΑ ΔΡΟΜΩΝ

Τα Άρθρα 163.2, 163.6 (εκτός από ό,τι προβλέπεται στα Άρθρα 230.11 και 240.10), 164.2 και 165 εφαρμόζονται επίσης και στα Κεφάλαια VII, VIII και IX.

ΑΡΘΡΟ 160

Μετρήσεις Στίβου

1. Το μήκος ενός κανονικού στίβου θα πρέπει να είναι 400 μ. Θα αποτελείται από δύο παράλληλες ευθείες και δύο στροφές, οι ακτίνες των οποίων θα είναι ίσες. Το εσωτερικό του στίβου θα οριοθετείται με κράσπεδο από κατάλληλο υλικό, ύψους περίπου 5 εκατ. και πλάτους τουλάχιστον 5 εκατ.
Αν ένα τμήμα του κρασπέδου πρέπει να μετακινηθεί προσωρινά για τα αγωνίσματα κονίστρας, η θέση του θα σημειώνεται με μια άσπρη γραμμή πλάτους 5 εκατ. και με κώνους ή σημαίες, ελάχιστου ύψους 20 εκατ., τοποθετημένους πάνω στην άσπρη γραμμή, έτσι ώστε η άκρη της βάσης του κώνου ή του ιστού της σημαίας να συμπίπτει με την άκρη της άσπρης γραμμής που βρίσκεται πλησιέστερα στο στίβο, και τοποθετημένους ανά διαστήματα που δεν θα ξεπερνούν τα 4 μ., ώστε να εμποδίζουν οποιονδήποτε αθλητή να τρέξει πάνω στη γραμμή. (Οι σημαίες θα είναι τοποθετημένες σε μια γωνία 60° με το έδαφος μακριά από το στίβο). Αυτό θα εφαρμόζεται επίσης και στο τμήμα του στίβου στο δρόμο με φυσικά εμπόδια, όπου οι αθλητές παρεκκλίνουν από τον κυρίως στίβο για να ξεπεράσουν το εμπόδιο της λίμνης.
2. Η μέτρηση θα πρέπει να γίνεται 30 εκατ. εξωτερικά του κρασπέδου, ή, όταν δεν υπάρχει κράσπεδο, 20 εκατ. από τη γραμμή που ορίζει την εσωτερική πλευρά του στίβου.

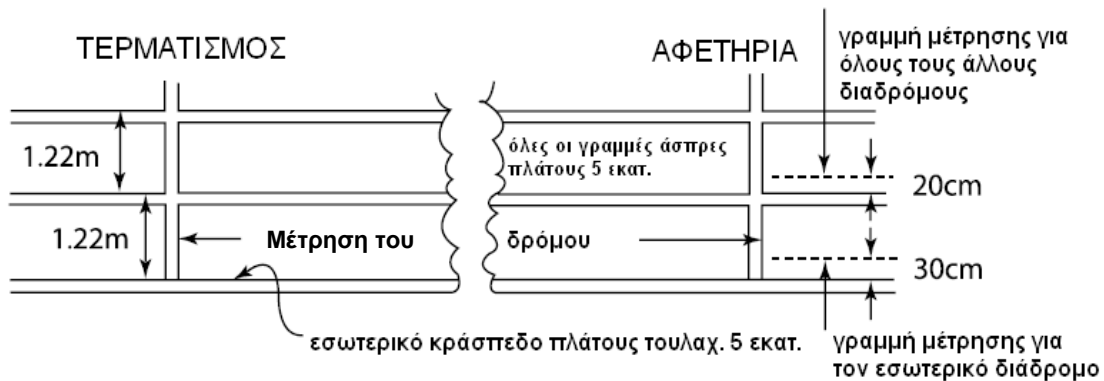

Σχήμα 1: Μετρήσεις Στίβου (άποψη από το εσωτερικό του στίβου).

3. Η απόσταση του αγωνίσματος θα μετριέται από το άκρο της γραμμής εκκίνησης που βρίσκεται μακρύτερα από τον τερματισμό μέχρι το άκρο της γραμμής τερματισμού που βρίσκεται πλησιέστερα προς την αφετηρία.
4. Σε όλους τους δρόμους μέχρι και τα 400 μ., κάθε αθλητής θα έχει έναν ξεχωριστό διάδρομο, με πλάτος 1,22 μ. ± 0,01 μ. που θα ορίζεται από άσπρες γραμμές πλάτους 5 εκατ. Όλοι οι διάδρομοι θα έχουν το ίδιο πλάτος. Ο εσωτερικός διάδρομος θα μετριέται όπως διατυπώθηκε στο Άρθρο 160.2, αλλά οι υπόλοιποι διάδρομοι θα μετριοούνται 20 εκατ. από τα εξωτερικά άκρα των γραμμών.

Σημ. (i): Σε όλους τους στίβους που κατασκευάστηκαν πριν από την 1^η Ιανουαρίου του 2004 για τέτοιους αγώνες δρόμου, ο διάδρομος μπορεί να έχει μέγιστο πλάτος 1,25 μ.

Σημ. (ii): Η γραμμή στη δεξιά πλευρά κάθε διαδρόμου θα περιλαμβάνεται στη μέτρηση του πλάτους κάθε διαδρόμου (βλ. Άρθρα 163.3 και 163.4).

5. Στους Διεθνείς Αγώνες που υπάγονται στα Άρθρα 1.1(α), (β), (γ) και (στ), ο στίβος θα διαθέτει οκτώ διαδρόμους.
6. Η πλευρική κλίση των στίβων δεν θα υπερβαίνει το 1:100 και η συνολική κλίση κατά την κατεύθυνση των δρόμων δεν θα υπερβαίνει το 1:1000 στην κατωφέρεια.
Σημ.: Για τους νέους στίβους συνιστάται όπως η πλευρική κλίση να κατευθύνεται προς τον εσωτερικό διάδρομο.
7. Πλήρεις τεχνικές πληροφορίες για την κατασκευή του στίβου, τη μελέτη κατασκευής και τη χάραξη των γραμμών περιέχονται στο Εγχειρίδιο Εγκαταστάσεων Στίβου της IAAF. Αυτό το Άρθρο δίνει τις βασικές αρχές που πρέπει να ακολουθούνται.

ΑΡΘΡΟ 161
Βατήρες Εκκίνησης

1. Οι βατήρες εκκίνησης πρέπει να χρησιμοποιούνται για όλους τους δρόμους μέχρι και τα 400 μ., (περιλαμβάνεται επίσης και το πρώτο σκέλος των σκυταλοδρομιών 4x200 μ. και 4x400 μ.) και δεν πρέπει να χρησιμοποιούνται για κανέναν άλλο δρόμο. Κανένα μέρος του βατήρα εκκίνησης, όταν είναι τοποθετημένος στο στίβο, δεν θα πρέπει να υπερβαίνει τη γραμμή εκκίνησης ή να προεκτείνεται μέσα σε άλλο διάδρομο. Οι βατήρες εκκίνησης θα πρέπει να συμφωνούν με τις ακόλουθες γενικές προδιαγραφές:
 - (α) Θα πρέπει να είναι εξ ολοκλήρου άκαμπτοι στην κατασκευή και να μην παρέχουν ανεπίτρεπτο πλεονέκτημα στον αθλητή.
 - (β) Θα πρέπει να στερεώνονται στο στίβο με έναν αριθμό από σφήνες ή καρφιά, διαμορφωμένα έτσι ώστε να προξενούν την ελάχιστη δυνατή ζημιά στο στίβο. Η τοποθέτηση θα επιτρέπει στους βατήρες εκκίνησης να απομακρύνονται γρήγορα και εύκολα. Ο αριθμός, το πάχος και το μήκος των σφηνών ή των καρφιών εξαρτάται από την κατασκευή του στίβου. Η στερέωση δεν θα επιτρέπει καμμία μετακίνηση κατά τη διάρκεια της επίσημης εκκίνησης.
 - (γ) Όταν ένας αθλητής χρησιμοποιεί τους προσωπικούς του βατήρες εκκίνησης, αυτοί θα είναι σύμφωνοι με τα Άρθρα 161(α) και (β). Αυτοί μπορεί να είναι οποιασδήποτε σχεδίασης ή κατασκευής, με την προϋπόθεση ότι δεν παρεμποδίζουν τους άλλους αθλητές.
 - (δ) Όταν οι βατήρες εκκίνησης χορηγούνται από την Οργανωτική Επιτροπή, θα πρέπει επιπλέον να πληρούν τις ακόλουθες προδιαγραφές:

Οι βατήρες εκκίνησης θα αποτελούνται από δύο πέλματα, πάνω στα οποία θα πιέζουν τα πόδια του αθλητή στη θέση εκκίνησης. Τα πέλματα θα προσαρμολίζονται πάνω σε ένα άκαμπτο πλαίσιο, το οποίο σε καμμία περίπτωση δεν θα εμποδίζει τα πόδια του αθλητή καθώς αυτά εγκαταλείπουν το βατήρα. Τα πέλματα θα είναι επικλινή ώστε να εξυπηρετούν τη θέση εκκίνησης του αθλητή, και μπορεί να είναι επίπεδα ή ελαφρώς κοίλα. Η επιφάνεια των πελμάτων θα είναι διαμορφωμένη για να υποδέχεται τα καρφιά των παπουτσιών του αθλητή, είτε

φέροντας εγκοπές ή εσοχές στην πρόσοψη του πέλματος, είτε καλύπτοντας την επιφάνεια του πέλματος με κατάλληλο υλικό που να επιτρέπει τη χρήση παπουτσιών με καρφιά.

Η προσαρμογή των πελμάτων πάνω σε ένα άκαμπτο πλαίσιο θα μπορεί να ρυθμίζεται, αλλά δεν θα επιτρέπει καμμία μετακίνηση κατά τη διάρκεια της επίσημης εκκίνησης. Σε όλες τις περιπτώσεις, τα πέλματα θα είναι ρυθμιζόμενα προς τα εμπρός ή προς τα πίσω το ένα σε σχέση με το άλλο. Οι ρυθμίσεις θα ασφαλίζουν με σταθερούς συνδέσμους ή μηχανισμό κλειδώματος, ο χειρισμός των οποίων θα μπορεί να γίνεται εύκολα και γρήγορα από τον αθλητή.

2. Στους αγώνες που γίνονται σύμφωνα με τα Άρθρα 1.1(α), (β), (γ) και (στ) οι βατήρες εκκίνησης θα είναι συνδεδεμένοι με μια συσκευή ελέγχου άκυρων εκκινήσεων εγκεκριμένη από την IAAF. Ο Αφέτης και/ή ένας καθορισμένος Αφέτης Ανάκλησης θα φορούν ακουστικά για να ακούνε καθαρά το ακουστικό σήμα που εκπέμπεται όταν η συσκευή ανιχνεύει μια άκυρη εκκίνηση (δηλ. όταν ο χρόνος αντίδρασης είναι μικρότερος από 100/1000 του δευτερολέπτου). Μόλις ο Αφέτης και/ή ένας καθορισμένος Αφέτης Ανάκλησης ακούσουν το ακουστικό σήμα, αφού το πιστόλι έχει εκπυρσοκροτήσει ή η εγκεκριμένη συσκευή εκκίνησης έχει ενεργοποιηθεί, θα υπάρχει ανάκληση και ο Αφέτης θα εξετάζει αμέσως τους χρόνους αντίδρασης στη συσκευή ελέγχου άκυρων εκκινήσεων, με σκοπό να επιβεβαιώσει ποιός αθλητής (ή αθλητές) είναι υπεύθυνος (ή υπεύθυνοι) για την άκυρη εκκίνηση. Αυτό το σύστημα συνιστάται ιδιαίτερα και για όλους τους άλλους αγώνες.
3. Στους αγώνες που γίνονται σύμφωνα με τα Άρθρα 1.1(α) έως (στ), οι αθλητές θα χρησιμοποιούν βατήρες εκκίνησης που παρέχονται από την Οργανωτική Επιτροπή του αγώνα. Στους άλλους αγώνες, σε στίβους με συνθετική επιφάνεια, η Οργανωτική Επιτροπή μπορεί να επιμείνει ότι μόνον οι βατήρες εκκίνησης που παρέχονται από αυτήν μπορούν να χρησιμοποιηθούν.

ΑΡΘΡΟ 162

Η Εκκίνηση

1. Η εκκίνηση ενός δρόμου θα σημειώνεται με μια άσπρη γραμμή πλάτους 5 εκατ. Σε όλους τους δρόμους που δεν διεξάγονται σε

διαδρόμους η γραμμή εκκίνησης θα είναι καμπύλη, έτσι ώστε όλοι οι αθλητές να ξεκινούν στην ίδια απόσταση από τον τερματισμό. Οι ενδιάμεσοι σταθμοί σε όλες τις αποστάσεις θα είναι αριθμημένοι από αριστερά προς τα δεξιά, με μέτωπο προς την κατεύθυνση του τρεξίματος.

2. Όλοι οι δρόμοι θα εκκινούν με την εκपुरσοκρότηση προς τα επάνω του πιστολιού του Αφέτη ή του εγκεκριμένου μηχανισμού εκκίνησης, αφότου αυτός επιβεβαιώσει ότι οι αθλητές είναι ακίνητοι και στη σωστή θέση εκκίνησης.

3. Σε όλους τους διεθνείς αγώνες, εκτός από αυτούς που αναφέρονται στη σημείωση παρακάτω, τα παραγγέλματα του Αφέτη στη μητρική του γλώσσα, στην Αγγλική ή τη Γαλλική, στους δρόμους μέχρι και τα 400μ. (περιλαμβάνονται τα 4x200 μ. και τα 4x400 μ.), θα είναι “Λάβετε θέση” και “Έτοιμοι”. Όταν όλοι οι αθλητές είναι “Έτοιμοι”, το πιστόλι θα εκपुरσοκροτεί, ή ο εγκεκριμένος μηχανισμός εκκίνησης θα ενεργοποιείται. Οι αθλητές δεν επιτρέπεται να ακουμπάνε ούτε τη γραμμή εκκίνησης ούτε το έδαφος μπροστά από αυτή με τα χέρια τους ή τα πόδια τους, όταν βρίσκονται στο “Λάβετε θέση”.

Σε δρόμους μεγαλύτερους των 400 μ., το παράγγελμα θα είναι “Λάβετε θέση” και όταν όλοι οι αθλητές είναι ακίνητοι, το πιστόλι θα εκपुरσοκροτεί, ή ο εγκεκριμένος μηχανισμός εκκίνησης θα ενεργοποιείται. Οι αθλητές δεν επιτρέπεται να ακουμπάνε το έδαφος με το χέρι ή τα χέρια τους κατά τη διάρκεια της εκκίνησης.

Σημ.: Στους αγώνες που γίνονται σύμφωνα με τα Άρθρα 1.1(α), (β) και (γ), τα παραγγέλματα του Αφέτη θα δίνονται μόνον στην Αγγλική γλώσσα (“On your marks” και “Set” αντίστοιχα).

4. Αν για οποιονδήποτε λόγο ο Αφέτης δεν είναι ικανοποιημένος ότι όλα είναι έτοιμα για να προχωρήσει η εκκίνηση, αφού έχουν λάβει τις θέσεις τους οι αθλητές, θα δίνει εντολή να αποσύρονται όλοι οι αθλητές από τους βατήρες τους και οι Βοηθοί του Αφέτη θα τους επανατοποθετούν στη γραμμή συγκέντρωσης.

Σε όλους τους δρόμους μέχρι και τα 400 μ. (περιλαμβάνεται και το πρώτο σκέλος των σκυταλοδρομιών 4x200 μ. και 4x400 μ.), η συσπειρωτική εκκίνηση και η χρήση των βατήρων εκκίνησης είναι υποχρεωτική.

Μετά το παράγγελμα “Λάβετε θέση”, ο αθλητής θα πλησιάζει τη γραμμή εκκίνησης, θα καταλαμβάνει μια θέση αποκλειστικά

εντός του διαδρόμου του και πίσω από τη γραμμή εκκίνησης. Και τα δύο χέρια και τουλάχιστον το ένα γόνατο θα είναι σε επαφή με το έδαφος, ενώ και τα δύο πόδια θα είναι σε επαφή με τους βαθύρες εκκίνησης. Στο παράγγελμα “Έτοιμοι”, ο αθλητής θα πρέπει να ανασηκώνεται αμέσως στην τελική του θέση εκκίνησης διατηρώντας την επαφή των χεριών με το έδαφος και των ποδιών με τα πέλματα των βαθύρων.

5. Στο παράγγελμα “Λάβετε θέση” ή “Έτοιμοι”, ανάλογα με την περίπτωση, όλοι οι αθλητές θα πρέπει αμέσως και χωρίς καθυστέρηση να καταλαμβάνουν την πλήρη και τελική τους θέση εκκίνησης.

Όταν ένας αθλητής, μετά το παράγγελμα “Λάβετε θέση” ή “Έτοιμοι”, και πριν την εκपुरσοκρότηση του πιστολιού ή την ενεργοποίηση της εγκεκριμένης συσκευής εκκίνησης, προκαλέσει τη ματαίωση της εκκίνησης, για παράδειγμα με το σήκωμα ενός χεριού ή με το να στέκεται όρθιος στην περίπτωση συσπειρωτικής εκκίνησης, χωρίς κάποια σοβαρή αιτία (η αιτία αυτή θα εκτιμάται από τον αρμόδιο Έφορο), ο Έφορος θα τον προειδοποιεί για ανάρμοστη συμπεριφορά.

Σημ.: Στην περίπτωση αυτή, καθώς και όταν κάποιος εξωγενής παράγοντας θεωρήθηκε ότι ήταν η αιτία που ματαιώθηκε η εκκίνηση, μια πράσινη κάρτα θα επιδεικνύεται σε όλους τους αθλητές για να φαίνεται ότι δεν διαπράχθηκε άκυρη εκκίνηση.

Άκυρη εκκίνηση

6. Από τη στιγμή που ένας αθλητής λάβει την πλήρη και οριστική θέση εκκίνησης, δεν θα επιτρέπεται να αρχίσει την κίνησή του πριν από την εκपुरσοκρότηση του πιστολιού, ή της εγκεκριμένης συσκευής εκκίνησης. Αν κατά την κρίση του Αφέτη ή των Αφετών Ανάκλησης, κινηθεί νωρίτερα, θα θεωρείται ότι διέπραξε άκυρη εκκίνηση.

Μια εκκίνηση θα θεωρείται επίσης άκυρη, αν κατά την κρίση του Αφέτη:

- (α) ένας αθλητής αμελήσει να συμμορφωθεί με τα παραγγέλματα “Λάβετε θέση” ή “Έτοιμοι”, κατά περίπτωση, μέσα σε ένα εύλογο χρονικό διάστημα.
- (β) μετά το παράγγελμα “Λάβετε θέση”, ένας αθλητής παρενοχλεί άλλους αθλητές στον αγώνα με θορύβους ή με άλλον τρόπο.

Σημ.: Όταν βρίσκεται σε λειτουργία μηχανισμός ελέγχου άκυρης εκκίνησης εγκεκριμένος από την IAAF (βλ. Άρθρο 161.2 για τις λειτουργικές λεπτομέρειες του εξοπλισμού), το αποδεικτικό στοιχείο αυτού του εξοπλισμού θα πρέπει κατά κανόνα να γίνεται αποδεκτό από τον Αφέτη ως οριστικό.

7. Κάθε αθλητής που κάνει άκυρη εκκίνηση θα δέχεται προειδοποίηση. Εκτός από τα Σύνθετα Αγωνίσματα, μόνον μια άκυρη εκκίνηση θα επιτρέπεται σε κάθε αγώνα δρόμου χωρίς την ακύρωση του αθλητή (ή των αθλητών) που έκανε την άκυρη εκκίνηση. Κάθε αθλητής (ή αθλητές) που κάνει περαιτέρω άκυρες εκκινήσεις στον αγώνα θα αποκλείεται από τον αγώνα.

Στα Σύνθετα Αγωνίσματα, αν ένας αθλητής είναι υπεύθυνος για δύο άκυρες εκκινήσεις, θα αποκλείεται.

Σημ.: Στην πράξη, όταν ένας ή περισσότεροι αθλητές κάνουν μια άκυρη εκκίνηση, και άλλοι αθλητές έχουν την τάση να ακολουθούν και, με αυστηρά κριτήρια, οποιοσδήποτε αθλητής που κάνει το ίδιο έχει κάνει άκυρη εκκίνηση. Ο Αφέτης θα πρέπει να προειδοποιεί ή να ακυρώνει μόνον εκείνον τον αθλητή ή τους αθλητές που, κατά τη γνώμη του, ήταν υπεύθυνοι για την άκυρη εκκίνηση. Αυτό μπορεί να έχει ως αποτέλεσμα περισσότεροι από ένας αθλητές να δεχθούν προειδοποίηση ή να ακυρωθούν. Αν η άκυρη εκκίνηση δεν οφείλεται σε κάποιον αθλητή, δεν θα δίνονται προειδοποιήσεις και μια πράσινη κάρτα θα δείχνεται σε όλους τους αθλητές.

8. Ο Αφέτης ή οποιοσδήποτε Αφέτης Ανάκλησης, που είναι της γνώμης ότι η εκκίνηση δεν ήταν κανονική, θα πρέπει να ανακαλέσει τους αθλητές με έναν πυροβολισμό.

1000 μ., 2000 μ., 3000 μ., 5000 μ. και 10.000 μ.

9. Όταν υπάρχουν περισσότεροι από 12 αθλητές σε έναν αγώνα δρόμου, αυτοί μπορούν να χωριστούν σε δύο ομάδες, με τον πρώτο όμιλο που περιλαμβάνει το 65% περίπου των αθλητών πάνω στην κανονική τοξωτή γραμμή εκκίνησης, και τον άλλο όμιλο σε μια ξεχωριστή τοξωτή γραμμή εκκίνησης σημειωμένη κάθετα στο εξωτερικό ήμισυ του στίβου. Ο άλλος όμιλος θα πρέπει να καλύπτει απόσταση μέχρι το τέλος της πρώτης στροφής στο εξωτερικό ήμισυ του στίβου.

Η ξεχωριστή τοξωτή γραμμή εκκίνησης θα σημειώνεται με τέτοιο τρόπο ώστε όλοι οι αθλητές να καλύπτουν την ίδια απόσταση.

Η γραμμή εγκατάλειψης διαδρόμων για τα 800 μ. που περιγράφεται στο Άρθρο 163.5 υποδεικνύει το σημείο που οι αθλητές στον εξωτερικό όμιλο στα 2000 μ. και 10.000 μ. μπορούν να ενσωματωθούν με τους αθλητές που χρησιμοποιούν την κανονική εκκίνηση. Ο στίβος θα είναι σημειωμένος στην είσοδο της τελικής ευθείας για τις εκκινήσεις σε όμιλο στα 1000 μ., 3000 μ. και στα 5000 μ., ώστε να υποδεικνύει το σημείο όπου οι αθλητές που εκκινούν στον εξωτερικό όμιλο, μπορούν να ενσωματωθούν με τους αθλητές που χρησιμοποιούν την κανονική εκκίνηση. Αυτό το σημάδι μπορεί να είναι ένα σημάδι 5 εκατ. x 5 εκατ. πάνω στη γραμμή μεταξύ των διαδρόμων 4 και 5 (ή των διαδρόμων 3 και 4, σε στίβο με έξι διαδρόμους), επάνω στο οποίο τοποθετείται ένας κώνος ή μια σημαία μέχρι να συγκλίνουν οι δύο όμιλοι.

ΑΡΘΡΟ 163

Ο Αγώνας

1. Η κατεύθυνση του τρεξίματος και του βάδην θα είναι εσωτερική αριστερόστροφη. Οι διάδρομοι θα είναι αριθμημένοι, με τον εσωτερικό αριστερό διάδρομο να φέρει τον αριθμό 1.

Παρεμπόδιση

2. Κάθε αγωνιζόμενος δρομέας που σπρώχνει ή παρεμποδίζει έναν άλλον αθλητή, με τρόπο που να εμποδίζει την προέλασή του, θα υπόκειται σε ακύρωση από το αγώνισμα αυτό. Ο Έφορος θα έχει τη δικαιοδοσία να διατάξει την επανάληψη του δρόμου, αποκλείοντας κάθε αθλητή που ακυρώθηκε, ή, στην περίπτωση προκριματικής σειράς, να επιτρέψει σε κάθε αθλητή (ή αθλητές) που επηρεάστηκε σημαντικά από σπρώξιμο ή παρεμπόδιση (εκτός φυσικά από τους αποκλεισμένους αθλητές) να συμμετάσχει σε επόμενο γύρο του αγωνίσματος. Κανονικά ένας τέτοιος αθλητής θα είχε ολοκληρώσει τον αγώνα αν είχε αγωνισθεί χωρίς παρεμπόδιση.

Ανεξαρτήτως του αν υπάρχει ακύρωση, ο Έφορος, σε εξαιρετικές περιστάσεις, θα έχει επίσης τη δικαιοδοσία να διατάξει την επανάληψη του αγώνα, αν θεωρεί ότι αυτό είναι δίκαιο και λογικό να συμβεί.

Τρέξιμο σε διαδρόμους

3. Σε όλους τους δρόμους που διεξάγονται σε διαδρόμους, κάθε αθλητής θα πρέπει να παραμένει εντός του διαδρόμου που έχει τοποθετηθεί από την αφετηρία μέχρι τον τερματισμό.

Αυτό θα εφαρμόζεται επίσης και σε κάθε τμήμα ενός δρόμου που διεξάγεται σε διαδρόμους και σε ένα δρόμο (ή οποιοδήποτε μέρος ενός δρόμου) που δεν διεξάγεται σε διαδρόμους, όταν οι αθλητές τρέχουν σε μια στροφή, πάνω ή στο εσωτερικό μέρος της γραμμής (ή του κρασπέδου) που ορίζει το εσωτερικό του στίβου (συμπεριλαμβανομένης της παρέκκλισης από το στίβο για τη λίμνη στο δρόμο με φυσικά εμπόδια).

Με την εξαίρεση όσων αναφέρονται στο Άρθρο 163.4, αν ο Έφορος είναι πεπεισμένος από την αναφορά ενός Κριτή ή ενός Επόπτη Δρόμων ή με άλλον τρόπο, ότι ένας αθλητής έχει τρέξει έξω από το διάδρομό του, ο αθλητής θα ακυρώνεται.

4. Αν ένας αθλητής σπρωχθεί ή εξαναγκαστεί από άλλον αθλητή να τρέξει έξω από το διάδρομό του, χωρίς να κερδίσει ουσιαστικό πλεονέκτημα, ο αθλητής δεν θα ακυρώνεται.

Αν ένας αθλητής:

- (α) είτε τρέξει έξω από το διάδρομό του στην ευθεία, χωρίς να κερδίσει ουσιαστικό πλεονέκτημα
(β) είτε τρέξει έξω από την εξωτερική γραμμή του διαδρόμου του στη στροφή, χωρίς να κερδίσει ουσιαστικό πλεονέκτημα εκεί,

και κανένας άλλος αθλητής δεν παρεμποδιστεί, τότε παρομοίως ο αθλητής αυτός δεν θα ακυρώνεται.

5. Στους αγώνες που διεξάγονται σύμφωνα με τα Άρθρα 1.1(α), (β), (γ) και (στ), το αγώνισμα των 800 μ. θα διατρέχεται σε διαδρόμους μέχρι το κοντινότερο άκρο της γραμμής εγκατάλειψης διαδρόμων που σημειώνεται μετά την πρώτη στροφή όπου οι αθλητές μπορούν να αφήσουν τους αντίστοιχους διαδρόμους τους.

Η γραμμή εγκατάλειψης διαδρόμων θα είναι μια τοξωτή γραμμή, πλάτους 5 εκατ., κάθετη στο στίβο. Για να βοηθηθούν οι αθλητές στο να αναγνωρίζουν τη γραμμή εγκατάλειψης διαδρόμων, μικροί κώνοι ή πρίσματα, 5 εκατ. x 5 εκατ. και όχι ψηλότεροι από 15 εκατ., κατά προτίμηση διαφορετικού χρώματος από τη γραμμή εγκατάλειψης διαδρόμων και τις γραμμές των διαδρόμων, θα είναι τοποθετημένοι πάνω στις γραμμές

διαδρόμων αμέσως πριν από το σημείο τομής των γραμμών διαδρόμων με τη γραμμή εγκατάλειψης διαδρόμων.

Σημ.: Σε διεθνείς συναντήσεις, οι χώρες μπορούν να συμφωνήσουν να μη χρησιμοποιήσουν διαδρόμους.

Αποχώρηση από το στίβο

6. Ένας αθλητής που έχει αποχωρήσει εκούσια από το στίβο, δεν θα επιτρέπεται να συνεχίσει στον αγώνα δρόμου.

Σημάδια

7. Εκτός από την περίπτωση που ολόκληρη η σκυταλοδρομία ή το πρώτο σκέλος της διατρέχεται σε διαδρόμους, οι αθλητές δεν θα μπορούν να φτιάχνουν σημάδια ή να τοποθετούν αντικείμενα πάνω ή παραπλεύρως του στίβου για τη βοήθειά τους.

Μέτρηση ανέμου

8. Τα χρονικά διαστήματα, για τα οποία θα μετριέται η ταχύτητα του ανέμου από τη λάμψη του πιστολιού του Αφέτη ή της εγκεκριμένης συσκευής εκκίνησης, θα είναι τα ακόλουθα:

Δευτερόλεπτα

100 μ.	10
100 μ. Εμπόδια	13
110 μ. Εμπόδια	13

Στο αγώνισμα των 200 μ., η ταχύτητα του ανέμου θα μετριέται για μια περίοδο 10 δευτερολέπτων που θα ξεκινάει μόλις ο προπορευόμενος δρομέας εισέλθει στην ευθεία.

9. Το ανεμόμετρο για τα αγωνίσματα δρόμων θα πρέπει να τοποθετείται δίπλα στην ευθεία, γειτονικά με τον πρώτο διάδρομο (1), 50 μ. από τη γραμμή τερματισμού. Θα είναι τοποθετημένο σε ύψος 1,22 μ. και όχι περισσότερο από 2 μ. μακριά από το στίβο.
10. Το ανεμόμετρο θα διαβάζεται σε μέτρα ανά δευτερόλεπτο, που θα στρογγυλοποιούνται στο επόμενο υψηλότερο δέκατο του μέτρου ανά δευτερόλεπτο, στη θετική κατεύθυνση (δηλαδή, μια ένδειξη +2,03 μέτρων ανά δευτερόλεπτο θα καταγράφεται ως +2,1· μια ένδειξη -2,03 μέτρων ανά δευτερόλεπτο θα καταγράφεται ως -2,0). Ανεμόμετρα που παράγουν ψηφιακές ενδείξεις εκφρασμένες σε δέκατα του μέτρου ανά δευτερόλεπτο θα πρέπει να είναι έτσι κατασκευασμένα, ώστε να συμφωνούν με το Άρθρο αυτό.

Όλος ο εξοπλισμός ανεμομέτρησης θα πρέπει να έχει πιστοποιηθεί από την IAAF και η ακρίβεια του χρησιμοποιούμενου ανεμομέτρου θα πρέπει να έχει επαληθευθεί από έναν κατάλληλο οργανισμό διαπιστευμένο από την κρατική αρχή μέτρων και σταθμών, έτσι που όλες οι μετρήσεις να μπορούν να αναχθούν σε εθνικά και διεθνή πρότυπα μέτρησης.

11. Υπερηχητικά ανεμόμετρα θα χρησιμοποιούνται σε όλους τους Διεθνείς Αγώνες που γίνονται σύμφωνα με τα Άρθρα 1.1(α) έως και (η).

Ένα μηχανικό ανεμόμετρο θα πρέπει να έχει κατάλληλη προστασία ώστε να μειώνει την επίδραση οποιουδήποτε πλευρικού ανέμου. Όπου χρησιμοποιούνται σωλήνες, το μήκος τους και στις δύο πλευρές της συσκευής μέτρησης θα πρέπει να είναι τουλάχιστον το διπλάσιο της διαμέτρου του σωλήνα.

12. Το ανεμόμετρο θα μπορεί να ξεκινάει και να σταματάει αυτόματα και/ή με τηλεχειρισμό και η πληροφορία θα μπορεί να διαβιβάζεται απευθείας προς τον ηλεκτρονικό υπολογιστή του αγώνα.

ΑΡΘΡΟ 164

Ο Τερματισμός

1. Ο τερματισμός ενός δρόμου θα υποδεικνύεται από μια άσπρη γραμμή πλάτους 5 εκατ.
2. Οι αθλητές θα κατατάσσονται με τη σειρά κατά την οποία οποιοδήποτε μέρος του σώματός τους (δηλ. ο κορμός, όπως ξεχωρίζει από το κεφάλι, το λαιμό, τους βραχίονες, τους μηρούς, τα χέρια ή τα πόδια) φθάνει το κάθετο επίπεδο από το κοντινότερο άκρο της γραμμής τερματισμού, όπως ορίζεται παραπάνω.
3. Σε κάθε αγώνα δρόμου που κρίνεται με βάση την απόσταση που καλύπτεται σε μια προκαθορισμένη χρονική περίοδο, ο Αφέτης θα πυροβολεί με το πιστόλι του ακριβώς ένα λεπτό πριν από τη λήξη του αγώνα για να προειδοποιεί τους αθλητές και τους Κριτές ότι ο αγώνας πλησιάζει στη λήξη του. Ο Αφέτης θα καθοδηγείται από τον Επικεφαλής Χρονομέτρη και, ακριβώς την κατάλληλη στιγμή μετά την εκκίνηση, θα σηματοδοτεί τη λήξη του αγώνα πυροβολώντας ξανά με το πιστόλι του. Τη στιγμή που το πιστόλι εκπυρσοκροτεί σηματοδοτώντας τη λήξη του αγώνα, οι Κριτές που έχουν οριστεί για το σκοπό αυτό, θα σημειώνουν

το ακριβές σημείο στο οποίο ο κάθε αθλητής άγγιξε το στίβο για τελευταία φορά πριν ή ταυτόχρονα με την εκपुरσοκρότηση του πιστολιού.

Η απόσταση που καλύφθηκε θα καταμετρείται προς το πλησιέστερο μέτρο πίσω από το σημείο αυτό. Τουλάχιστον ένας Κριτής θα ορίζεται για κάθε αθλητή πριν από την εκκίνηση του αγώνα, με σκοπό την καταμέτρηση της απόστασης που καλύφθηκε.

ΑΡΘΡΟ 165

Χρονομέτρηση και Φώτο-Φίνις

1. Τρεις εναλλακτικές μέθοδοι χρονομέτρησης θα αναγνωρίζονται ως επίσημες:
 - (α) Χρονομέτρηση Χειρός·
 - (β) Πλήρως Αυτόματη Χρονομέτρηση που λαμβάνεται από ένα Σύστημα Φώτο-Φίνις·
 - (γ) Χρονομέτρηση που παρέχεται από ένα Σύστημα Αναμεταδοτών μόνον για τους αγώνες που διεξάγονται σύμφωνα με τα Άρθρα 230 (δρόμοι που δεν διεξάγονται εξ ολοκλήρου μέσα στο στάδιο), 240 και 250.
2. Ο χρόνος θα λαμβάνεται τη στιγμή κατά την οποία οποιοδήποτε μέρος του σώματος ενός αθλητή (δηλ. ο κορμός, όπως ξεχωρίζει από το κεφάλι, το λαιμό, τους βραχίονες, τις κνήμες, τα χέρια ή τα πόδια) φθάσει το κάθετο επίπεδο του πλησιέστερου άκρου της γραμμής τερματισμού.
3. Θα καταγράφονται οι χρόνοι για όλους όσοι τερμάτισαν. Επιπλέον, όποτε είναι δυνατόν, θα καταγράφονται οι χρόνοι κάθε γύρου για δρόμους 800 μ. και πάνω και οι ενδιάμεσοι χρόνοι ανά κάθε 1000 μ. σε δρόμους 3000 μ. και πάνω.

Χρονομέτρηση χειρός

4. Οι χρονομέτρες θα είναι ευθυγραμμισμένοι με τον τερματισμό και όπου είναι εφικτό, θα πρέπει να είναι τοποθετημένοι τουλάχιστον 5 μ. από τον εξωτερικό διάδρομο του στίβου. Προκειμένου να μπορούν να έχουν όλοι καλή ορατότητα της γραμμής τερματισμού, θα πρέπει να παρέχεται μια υπερυψωμένη εξέδρα.

5. Οι χρονομέτρες θα χρησιμοποιούν είτε απλά χρονόμετρα είτε χειροκίνητα ηλεκτρονικά χρονόμετρα με ψηφιακές ενδείξεις. Όλες αυτές οι συσκευές χρονομέτρησης ορίζονται ως “χρονόμετρα” για το σκοπό των Κανονισμών.
6. Οι χρόνοι κάθε γύρου και οι ενδιάμεσοι χρόνοι σύμφωνα με το Άρθρο 165.3 θα καταγράφονται είτε από καθορισμένα μέλη της ομάδας χρονομέτρησης που χρησιμοποιούν χρονόμετρα ικανά να κρατούν περισσότερες από μία χρονομετρήσεις, είτε από πρόσθετους Χρονομέτρες.
7. Η χρονομέτρηση θα ξεκινάει από τη λάμψη ή τον καπνό του πιστολιού ή της εγκεκριμένης συσκευής εκκίνησης.
8. Τρεις επίσημοι Χρονομέτρες (ένας εκ των οποίων θα είναι ο Επικεφαλής Χρονομέτρης) και ένας ή δύο πρόσθετοι Χρονομέτρες θα χρονομετρούν τον νικητή κάθε αγωνίσματος. Οι χρόνοι που καταγράφονται από τα χρονόμετρα των πρόσθετων Χρονομετρών δεν θα λαμβάνονται υπόψη, εκτός κι αν ένα ή περισσότερα από τα χρονόμετρα των επίσημων Χρονομετρών δεν καταφέρουν να καταγράψουν το χρόνο σωστά. Στην περίπτωση αυτή θα ζητείται η συνδρομή των πρόσθετων Χρονομετρών, με τέτοια σειρά όπως αποφασίστηκε προηγουμένως, έτσι ώστε σε όλους τους δρόμους, τρία χρονόμετρα να έχουν καταγράψει τον επίσημο νικητήριο χρόνο.
9. Κάθε Χρονομέτρης θα ενεργεί ανεξάρτητα και, χωρίς να δείχνει το χρονόμετρό του σε κανέναν άλλον ή να συζητάει τη χρονομέτρησή του με άλλον, θα καταγράφει τη χρονομέτρησή του στο επίσημο έντυπο και θα το παραδίδει, αφού το υπογράψει, στον Επικεφαλής Χρονομέτρη, ο οποίος μπορεί να ελέγξει τα χρονόμετρα για να επαληθεύσει τους αναφερόμενους χρόνους.
10. Για όλους τους δρόμους στο στίβο που χρονομετρούνται με το χέρι, ο χρόνος θα διαβάζεται και θα καταγράφεται στο επόμενο μεγαλύτερο 1/10 του δευτερολέπτου. Οι χρόνοι για τους δρόμους που διεξάγονται τμηματικά ή ολοκληρωτικά εκτός σταδίου θα μετατρέπονται και θα καταγράφονται στο επόμενο μεγαλύτερο ακέραιο δευτερόλεπτο, π.χ. για το Μαραθώνιο το 2:09:44.3 θα καταγράφεται ως 2:09:45.

Αν ο δείκτης του ρολογιού σταματήσει μεταξύ δύο γραμμών που δείχνουν το χρόνο, θα γίνεται δεκτός ο μεγαλύτερος χρόνος. Αν χρησιμοποιηθεί ένα δεύτερο χρονόμετρο του 1/100 ή ένα ηλεκτρονικό χειροκίνητο ψηφιακό χρονόμετρο, όλοι οι χρόνοι

που δεν λήγουν σε μηδέν στο δεύτερο δεκαδικό, θα μεταφέρονται και θα καταγράφονται στο επόμενο μεγαλύτερο 1/10 του δευτερολέπτου, π.χ. το 10.11 θα καταγράφεται ως 10.2.

11. Αν δύο από τα τρία χρονόμετρα συμφωνούν και το τρίτο διαφέρει, ο χρόνος που καταγράφεται από τα δύο θα είναι ο επίσημος χρόνος. Αν και τα τρία χρονόμετρα διαφέρουν, ο μεσαίος χρόνος θα είναι ο επίσημος. Αν μόνο δύο χρόνοι είναι διαθέσιμοι και αυτοί διαφέρουν, ο μεγαλύτερος χρόνος θα είναι ο επίσημος.
12. Ο Επικεφαλής Χρονομέτρης, που ενεργεί σύμφωνα με τα προαναφερθέντα Άρθρα, θα αποφασίζει τον επίσημο χρόνο για κάθε αθλητή και θα παραδίδει το αποτέλεσμα στο Γραμματέα των Αγώνων για δημοσιοποίηση.

Σύστημα Πλήρους Αυτόματης Χρονομέτρησης και Φώτο-Φίνις

13. Το Σύστημα Πλήρους Αυτόματης Χρονομέτρησης και Φώτο-Φίνις που έχει εγκριθεί από την IAAF θα πρέπει να χρησιμοποιείται σε όλους τους αγώνες.

Το Σύστημα

14. Το Σύστημα θα εγκρίνεται από την IAAF, βάσει ενός ελέγχου της ακρίβειάς του που γίνεται εντός 4 ετών πριν από τον αγώνα. Θα ξεκινάει αυτόματα με την πιστολιά του Αφέτη, ή με την εγκεκριμένη συσκευή εκκίνησης, έτσι ώστε η συνολική καθυστέρηση ανάμεσα στον κρότο της κάννης του όπλου και στην εκκίνηση του συστήματος χρονομέτρησης να είναι σταθερή και μικρότερη από το 1/1000 του δευτερολέπτου.
15. Ένα σύστημα που λειτουργεί αυτόματα είτε στην αφετηρία είτε στον τερματισμό, αλλά όχι και στα δύο μαζί, θα θεωρείται ότι δεν παρέχει ούτε Χρονομέτρηση Χειρός ούτε Πλήρως Αυτόματη Χρονομέτρηση και για το λόγο αυτό δεν θα χρησιμοποιείται για τη λήψη επίσημων χρόνων. Στην περίπτωση αυτή, οι χρόνοι που διαβάζονται στο φίλμ δεν θα θεωρούνται επίσημοι σε καμία περίπτωση, αλλά το φίλμ θα μπορεί να χρησιμοποιείται ως έγκυρο βοήθημα για τον καθορισμό της κατάταξης και τη διόρθωση των χρονικών αποστάσεων μεταξύ των αθλητών.

Σημ.: Αν ο μηχανισμός χρονομέτρησης δεν ξεκινήσει με τον πυροβολισμό του Αφέτη, ή την εγκεκριμένη συσκευή εκκίνησης, η κλίμακα του χρόνου στο φίλμ θα υποδεικνύει αυτόματα αυτό το γεγονός.

16. Το σύστημα θα πρέπει να καταγράφει τον τερματισμό μέσω μιας κάμερας με κάθετη σχισμή, τοποθετημένης στην προέκταση της γραμμής τερματισμού, που παράγει συνεχή εικόνα. Η εικόνα θα πρέπει επίσης να είναι συγχρονισμένη με μια ομοιόμορφα χαραγμένη κλίμακα του χρόνου, βαθμονομημένη σε 1/100 του δευτερολέπτου.

Προκειμένου να επιβεβαιώνεται ότι η κάμερα είναι ευθυγραμμισμένη σωστά και να διευκολύνεται η ανάγνωση της εικόνας του Φώτο-Φίνις, το σημείο τομής των γραμμών των διαδρόμων με τη γραμμή τερματισμού θα είναι βαμμένο μαύρο με κατάλληλη σχεδίαση. Κάθε τέτοια σχεδίαση θα πρέπει να περιορίζεται αποκλειστικά στο σημείο τομής, όχι πάνω από 2 εκατ. μακρύτερα από το μπροστά άκρο της γραμμής τερματισμού, και να μην προεκτείνεται πριν από αυτήν.

17. Οι χρόνοι και οι θέσεις των αθλητών θα διαβάζονται από την εικόνα του φώτο-φίνις με ένα χάρακα, του οποίου η γραμμή ανάγνωσης είναι εγγυημένα κάθετη προς την κλίμακα του χρόνου.

18. Το Σύστημα πρέπει να καταγράφει αυτόματα τους χρόνους τερματισμού των αθλητών και πρέπει να είναι ικανό να παράγει μια έντυπη εικόνα, η οποία να δείχνει το χρόνο κάθε αθλητή.

Λειτουργία

19. Ο Επικεφαλής Κριτής του Φώτο-Φίνις θα είναι υπεύθυνος για τη λειτουργία του Συστήματος. Πριν από την έναρξη του αγώνα, θα συναντιέται με το εμπλεκόμενο τεχνικό προσωπικό και θα εξοικειώνεται με τον εξοπλισμό. Σε συνεργασία με τον Έφορο των αγωνισμάτων δρόμων και τον Αφέτη, θα εισηγείται έναν έλεγχο, πριν από το ξεκίνημα κάθε περιόδου, ώστε να επιβεβαιώνει ότι ο εξοπλισμός ξεκινάει αυτόματα με τον πυροβολισμό του Αφέτη ή με την εγκεκριμένη συσκευή εκκίνησης, και ότι είναι σωστά ευθυγραμμισμένος. Αυτός θα εποπτεύει την τοποθέτηση και τον έλεγχο του εξοπλισμού και τη λειτουργία από το σημείο ελέγχου μηδέν.

20. Αν είναι εφικτό, θα πρέπει να υπάρχουν τουλάχιστον δύο κάμερες φώτο-φίνις σε λειτουργία, μία σε κάθε πλευρά. Κατά προτίμηση, αυτά τα συστήματα χρονομέτρησης θα πρέπει να είναι τεχνικά ανεξάρτητα, δηλ. με διαφορετικές παροχές ρεύματος και διαφορετική καταγραφή και αναμετάδοση του ήχου

του πιστολιού του Αφέτη, ή της εγκεκριμένης συσκευής εκκίνησης, με ξεχωριστό εξοπλισμό και καλώδια.

Σημ.: Όπου χρησιμοποιούνται δύο ή περισσότερες κάμερες Φώτο-Φίνις, η μία θα πρέπει να ορίζεται ως η επίσημη από τον Τεχνικό Εκπρόσωπο (ή το Διεθνή Κριτή Φώτο-Φίνις όταν είναι διορισμένος) πριν από την έναρξη του αγώνα. Οι χρόνοι και οι θέσεις από τις εικόνες της άλλης κάμερας (-ών) δεν θα πρέπει να λαμβάνονται υπόψη, εκτός κι αν υπάρχει λόγος να αμφισβητηθεί η ακρίβεια της επίσημης κάμερας ή αν υπάρχει ανάγκη να χρησιμοποιηθούν οι συμπληρωματικές εικόνες για να επιλυθούν ασάφειες στη σειρά τερματισμού (π.χ. αθλητές που κρύβονται ολοκληρωτικά ή τμηματικά στη φωτογραφία από την επίσημη κάμερα).

21. Σε συνεργασία με τους δύο Βοηθούς, ο Επικεφαλής Κριτής Φώτο-Φίνις θα προσδιορίζει τους χρόνους των αθλητών και τις αντίστοιχες θέσεις τους. Θα επιβεβαιώνει ότι αυτά τα αποτελέσματα έχουν καταχωρηθεί σωστά στο σύστημα αποτελεσμάτων των αγώνων και ότι έχουν μεταφερθεί στο Γραμματέα των Αγώνων.
22. Οι χρόνοι από το Σύστημα Φώτο-Φίνις θα θεωρούνται ως επίσημοι, εκτός και αν για οποιονδήποτε λόγο ο αρμόδιος αγωνοδίκης αποφανθεί ότι προφανώς πρέπει να είναι ανακριβείς. Αν υπάρχει αυτή η περίπτωση, οι χρόνοι των εφεδρικών Χρονομετρών, προσαρμοσμένοι, αν είναι δυνατό, με βάση την πληροφορία για τις χρονικές αποστάσεις που ελήφθησαν από την εικόνα του Φώτο-Φίνις, θα είναι οι επίσημοι. Τέτοιοι εφεδρικοί Χρονομέτρες θα πρέπει να ορίζονται όπου υπάρχει πιθανότητα βλάβης του συστήματος χρονομέτρησης.
23. Οι χρόνοι θα διαβάζονται και θα καταγράφονται από την εικόνα του Φώτο-Φίνις ως εξής:
 - (α) Για όλους τους δρόμους μέχρι και τα 10.000 μ., ο χρόνος θα διαβάζεται και θα καταγράφεται σε 1/100 του δευτερολέπτου. Εκτός και αν ο χρόνος είναι ένα ακριβές 1/100 του δευτερολέπτου, θα διαβάζεται και θα καταγράφεται στο επόμενο μεγαλύτερο 1/100 του δευτερολέπτου.
 - (β) Για όλους τους δρόμους σε στίβο μεγαλύτερους των 10.000 μ., ο χρόνος θα διαβάζεται σε 1/100 του δευτερολέπτου και θα καταγράφεται σε 1/10 του δευτερολέπτου. Όλοι οι

αναγνωσμένοι χρόνοι που δεν λήγουν σε μηδέν θα μετατρέπονται και θα καταγράφονται στο επόμενο μεγαλύτερο 1/10 του δευτερολέπτου, π.χ. για τα 20.000 μ., ο χρόνος 59:26.32 θα καταγράφεται ως 59:26.4.

- (γ) Για όλους τους δρόμους που διεξάγονται τμηματικά ή ολοκληρωτικά έξω από το στάδιο, ο χρόνος θα διαβάζεται σε 1/100 του δευτερολέπτου και θα καταγράφεται σε ολόκληρο δευτερόλεπτο. Όλοι οι αναγνωσμένοι χρόνοι που δεν λήγουν σε δύο μηδενικά θα μεταφέρονται και θα καταγράφονται στο επόμενο μεγαλύτερο ακέραιο δευτερόλεπτο, π.χ. για το Μαραθώνιο, ο χρόνος 2:09:44.32 θα καταγράφεται ως 2:09:45.

Σύστημα Αναμεταδοτών

24. Η χρήση Συστημάτων Χρονομέτρησης με Αναμεταδότες εγκεκριμένων από την IAAF, στους αγώνες που διεξάγονται σύμφωνα με τα Άρθρα 230 (αγώνες που δεν διεξάγονται ολοκληρωτικά μέσα στο στάδιο), 240 και 250, επιτρέπεται με την προϋπόθεση ότι:

- (α) Κανένα τμήμα του εξοπλισμού που χρησιμοποιείται στην εκκίνηση, κατά μήκος της διαδρομής ή στη γραμμή τερματισμού δεν αποτελεί σημαντικό εμπόδιο ή φραγμό στην πορεία ενός αθλητή.
- (β) Το βάρος του αναμεταδότη και του περιβλήματός του που μεταφέρονται στη στολή των αθλητών, στον αριθμό τους ή στο παπούτσι τους είναι ασήμαντο.
- (γ) Το Σύστημα ξεκινάει με τον πυροβολισμό του Αφέτη ή με την εγκεκριμένη συσκευή εκκίνησης.
- (δ) Το Σύστημα δεν απαιτεί καμμία ενέργεια από τους αθλητές κατά τη διάρκεια του αγώνα, στον τερματισμό ή σε οποιαδήποτε φάση κατά την επεξεργασία των αποτελεσμάτων.
- (ε) Η ανάλυση είναι 1/10 του δευτερολέπτου (δηλ. μπορεί να ξεχωρίσει αθλητές που τερματίζουν με διαφορά 1/10 του δευτερολέπτου). Σε όλους τους δρόμους, ο χρόνος θα διαβάζεται σε 1/10 του δευτερολέπτου και θα καταγράφεται σε ακέραιο δευτερόλεπτο. Όλοι οι αναγνωσμένοι χρόνοι που δεν λήγουν σε μηδέν θα μεταφέρονται και θα καταγράφονται

στο επόμενο ακέραιο δευτερόλεπτο, π.χ. για το Μαραθώνιο, ο χρόνος 2:09:44.3 θα καταγράφεται ως 2:09:45.

Σημ.: Ο επίσημος χρόνος θα είναι ο χρόνος που μεσολαβεί ανάμεσα στην εκπυρσοκρότηση του πιστολιού εκκίνησης και στην άφιξη του αθλητή στη γραμμή τερματισμού. Παρ' όλα αυτά, ο χρόνος που μεσολαβεί ανάμεσα στο πέρασμα του αθλητή από τη γραμμή εκκίνησης και από τη γραμμή τερματισμού μπορεί να γίνει γνωστός στον αθλητή, αλλά δεν θα θεωρείται επίσημος χρόνος.

- (στ) Ενώ ο καθορισμός της σειράς τερματισμού και των χρόνων μπορεί να θεωρείται επίσημος, τα Άρθρα 164.2 και 165.2 μπορούν να εφαρμόζονται όπου είναι αναγκαίο.

Σημ.: Συνιστάται ότι κριτές και/ή εικονοσκόπηση (-εις) μπορούν επίσης να παρέχονται για να βοηθούν στον καθορισμό της σειράς τερματισμού.

ΑΡΘΡΟ 166

Κατανομή, Κληρώσεις και Πρόκριση στα Αγωνίσματα Δρόμων

Γύροι και Σειρές

1. Οι προκριματικοί γύροι (σειρές) θα διεξάγονται στα Αγωνίσματα Δρόμων στα οποία ο αριθμός των αθλητών είναι πολύ μεγάλος για να επιτρέψει την ικανοποιητική διεξαγωγή του αγώνα σε έναν και μοναδικό γύρο (τελικό). Όπου διεξάγονται προκριματικοί γύροι, όλοι οι αθλητές οφείλουν να συμμετέχουν, και να προκρίνονται με τη διαδικασία αυτή, σε όλους τους γύρους.
2. Οι προκριματικές σειρές, οι προημιτελικοί και οι ημιτελικοί θα καταρτίζονται από τους διορισμένους Τεχνικούς Εκπροσώπους. Αν δεν έχουν ορισθεί Τεχνικοί Εκπρόσωποι, θα καταρτίζονται από την Οργανωτική Επιτροπή.
Οι ακόλουθοι πίνακες θα χρησιμοποιούνται, αν δεν συντρέχουν εξαιρετικές περιστάσεις, για να καθορίζεται ο αριθμός των γύρων, και ο αριθμός των σειρών που θα πρέπει να διεξαχθούν σε κάθε γύρο, και η διαδικασία πρόκρισης σε κάθε γύρο των αγωνισμάτων δρόμων:

100 μ., 200 μ., 400 μ., 100 μ. Εμπόδια, 110 μ. Εμπόδια, 400 μ. Εμπόδια

Δηλωθέντες	Προκρίνονται από 1 ^ο γύρο			Προκρίνονται από 2 ^ο γύρο			Προκρίνονται από 3 ^ο γύρο		
	Σειρές	Π	ΚΧ	Σειρές	Π	ΚΧ	Σειρές	Π	ΚΧ
9-16	2	3	2						
17-24	3	2	2						
25-32	4	3	4	2	3	2			
33-40	5	4	4	3	2	2			
41-48	6	3	6	3	2	2			
49-56	7	3	3	3	2	2			
57-64	8	3	8	4	3	4	2	4	
65-72	9	3	5	4	3	4	2	4	
73-80	10	3	2	4	3	4	2	4	
81-88	11	3	7	5	3	1	2	4	
89-96	12	3	4	5	3	1	2	4	
97-104	13	3	9	6	3	6	3	2	2
105-112	14	3	6	6	3	6	3	2	2

800 μ., 4x100 μ., 4x400 μ.

Δηλωθέντες	Προκρίνονται από 1 ^ο γύρο			Προκρίνονται από 2 ^ο γύρο			Προκρίνονται από 3 ^ο γύρο		
	Σειρές	Π	ΚΧ	Σειρές	Π	ΚΧ	Σειρές	Π	ΚΧ
9-16	2	3	2						
17-24	3	2	2						
25-32	4	3	4	2	3	2			
33-40	5	4	4	3	2	2			
41-48	6	3	6	3	2	2			
49-56	7	3	3	3	2	2			
57-64	8	2	8	3	2	2			
65-72	9	3	5	4	3	4	3	2	2
73-80	10	3	2	4	3	4	3	2	2
81-88	11	3	7	5	3	1	3	2	2
89-96	12	3	4	5	3	1	3	2	2
97-104	13	3	9	6	3	6	3	2	2
105-112	14	3	6	6	3	6	3	2	2

1500 μ., 3000 μ., 3000 μ. Φυσικά Εμπόδια

Δηλωθέντες	Προκρίνονται από 1 ^ο γύρο			Προκρίνονται από 2 ^ο γύρο		
	Σειρές	Π	ΚΧ	Σειρές	Π	ΚΧ
16-30	2	4	4			
31-45	3	6	6	2	5	2
46-60	4	5	4	2	5	2
61-75	5	4	4	2	5	2

5000 μ.

Δηλωθέντες	Προκρίνονται από 1 ^ο γύρο			Προκρίνονται από 2 ^ο γύρο		
	Σειρές	Π	KX	Σειρές	Π	KX
20-40	2	5	5			
41-60	3	8	6	2	6	3
61-80	4	6	6	2	6	3
81-100	5	5	5	2	6	3

10000 μ.

Δηλωθέντες	Προκρίνονται από 1 ^ο γύρο		
	Σειρές	Π	KX
28-54	2	8	4
55-81	3	5	5
82-108	4	4	4

Σημ.: Όπου Π = Πρώτοι, KX = Καλύτεροι Χρόνοι

Όπου είναι δυνατό, οι εκπρόσωποι κάθε χώρας ή ομάδας θα πρέπει να τοποθετούνται σε διαφορετικές σειρές σε όλους τους γύρους του αγώνα.

Σημ. (i): Όταν καταρτίζονται οι σειρές, συνιστάται να λαμβάνονται υπόψη όσο το δυνατόν περισσότερες πληροφορίες σχετικά με τις επιδόσεις όλων των αθλητών και να κληρώνονται οι σειρές έτσι ώστε, φυσιολογικά, οι αθλητές με τις καλύτερες επιδόσεις να φθάνουν στον τελικό.

Σημ. (ii): Για τα Παγκόσμια Πρωταθλήματα και τους Ολυμπιακούς Αγώνες, εναλλακτικοί πίνακες μπορούν να συμπεριληφθούν στις αντίστοιχες Τεχνικές Διατάξεις.

3. Μετά τον πρώτο γύρο, οι αθλητές θα τοποθετούνται στις σειρές των επόμενων γύρων σύμφωνα με τις ακόλουθες διαδικασίες:

(α) Για τα αγωνίσματα από τα 100 μ. έως και τα 400 μ., και τις σκυταλοδρομίες έως και τα 4x400 μ., η κατανομή θα γίνεται βάσει της κατάταξης και των χρόνων κάθε προηγούμενου γύρου. Για το σκοπό αυτό, οι αθλητές θα κατατάσσονται ως ακολούθως:

Νικητής της ταχύτερης σειράς

Νικητής της 2ης ταχύτερης σειράς

Νικητής της 3ης ταχύτερης σειράς, κ.ο.κ.

Ταχύτερος χρόνος της 2ης θέσης

2ος ταχύτερος χρόνος της 2ης θέσης

3ος ταχύτερος χρόνος της 2ης θέσης, κλπ.

(Τελειώνοντας με)

Ο προκρινόμενος με τον ταχύτερο χρόνο

Ο προκρινόμενος με το 2ο ταχύτερο χρόνο

Ο προκρινόμενος με τον 3ο ταχύτερο χρόνο, κλπ.

Οι αθλητές θα τοποθετούνται στη συνέχεια σε σειρές με καταμερισμό της κατανομής τύπου ζιγκ-ζαγκ, π.χ. τρεις σειρές θα αποτελούνται από τις ακόλουθες κατανομές:

A	1	6	7	12	13	18	19	24
B	2	5	8	11	14	17	20	23
Γ	3	4	9	10	15	16	21	22

Η σειρά διεξαγωγής για τις σειρές A, B, Γ θα καθορίζεται με κλήρωση.

(β) για τα υπόλοιπα αγωνίσματα, οι αρχικοί κατάλογοι επιδόσεων θα εξακολουθούν να χρησιμοποιούνται για την κατανομή, και θα τροποποιούνται μόνον από τις βελτιώσεις των επιδόσεων που σημειώθηκαν κατά τον προηγούμενο γύρο (ή γύρους).

Για τον πρώτο γύρο, οι αθλητές θα τοποθετούνται σε σειρές, η χρονική σειρά των οποίων θα προκύπτει με κλήρωση, χρησιμοποιώντας το παραπάνω σύστημα, μόνον που η κατανομή θα καθορίζεται από το σχετικό κατάλογο των έγκυρων επιδόσεων που σημειώθηκαν κατά το προκαθορισμένο χρονικό διάστημα.

4. Για τα αγωνίσματα από τα 100 μ. έως και τα 800 μ., και τις σκυταλοδρομίες μέχρι και τα 4x400 μ., όταν υπάρχουν αρκετοί διαδοχικοί γύροι ενός δρόμου, οι διάδρομοι θα καθορίζονται ως ακολούθως:

(α) Στον πρώτο γύρο η κατανομή των διαδρόμων θα καθορίζεται με κλήρωση.

(β) Στους επόμενους γύρους, οι αθλητές θα κατανέμονται μετά από κάθε γύρο σύμφωνα με τη διαδικασία που περιγράφεται στο Άρθρο 166.3(α) ή στην περίπτωση των 800 μ., στο 166.3(β).

|| Τρεις κληρώσεις θα γίνονται τότε:

(γ) μία για τους τέσσερις υψηλότερα καταταχθέντες αθλητές ή ομάδες για να καθοριστεί η κατανομή στους διαδρόμους 3, 4, 5 και 6.

- (δ) άλλη μια για τους αθλητές ή τις ομάδες που κατατάχθηκαν πέμπτοι και έκτοι για να καθοριστεί η κατανομή στους διαδρόμους 7 και 8, και
- (ε) άλλη μια για τους δύο αθλητές ή ομάδες που κατατάχθηκαν στις πιο χαμηλές θέσεις για να καθοριστεί η κατανομή στους διαδρόμους 1 και 2.

Σημ. (i): Όταν υπάρχουν λιγότεροι από 8 διάδρομοι, θα ακολουθείται το παραπάνω σύστημα με τις απαραίτητες τροποποιήσεις.

Σημ. (ii): Σε αγώνες που γίνονται σύμφωνα με τα Άρθρα 1.1(δ) έως και (i), το αγώνισμα των 800 μ. μπορεί να διεξάγεται με έναν ή δύο αθλητές σε κάθε διάδρομο, ή με μια ομαδική εκκίνηση πίσω από μια τοξωτή γραμμή.

Σημ. (iii): Σε αγώνες που γίνονται σύμφωνα με τα Άρθρα 1.1(α), (β), (γ) και (στ), αυτό θα πρέπει κανονικά να εφαρμόζεται μόνον στον πρώτο γύρο, εκτός και αν λόγω ισοπαλιών ή πρόκρισης από απόφαση του Εφόρου, υπάρχουν περισσότεροι αθλητές σε μια σειρά ενός επόμενου γύρου απ' ό,τι αναμενόταν.

5. Οι αθλητές δεν θα επιτρέπεται να αγωνιστούν σε άλλη σειρά πέραν εκείνης στην οποία εμφανίζεται το όνομά τους, εκτός από τις περιπτώσεις οι οποίες, κατά τη γνώμη του Εφόρου, δικαιολογούν μια τέτοια αλλαγή.
6. Σε όλους τους προκριματικούς γύρους, τουλάχιστον η πρώτη και η δεύτερη θέση σε κάθε σειρά θα προκρίνονται στον επόμενο γύρο και συνιστάται ότι, όπου είναι εφικτό, τουλάχιστον τρεις σε κάθε σειρά θα πρέπει να προκρίνονται.

Εκτός από τις περιπτώσεις που εφαρμόζεται το Άρθρο 167, κάθε άλλος αθλητής μπορεί να προκρίνεται με την κατάταξη ή με το χρόνο σύμφωνα με το Άρθρο 166.2, σύμφωνα με τις ιδιαίτερες Τεχνικές Διατάξεις, ή όπως αποφασίζει ο Τεχνικός Εκπρόσωπος (ή οι Εκπρόσωποι). Όταν οι αθλητές προκρίνονται σύμφωνα με τους χρόνους τους, μόνον ένα σύστημα χρονομέτρησης μπορεί να εφαρμόζεται.

Η σειρά με την οποία πρέπει να διεξαχθούν οι προκριματικές σειρές θα καθορίζεται με κλήρωση αφού έχει καθοριστεί η σύνθεση των σειρών αυτών.

7. Οι ακόλουθες ελάχιστες χρονικές περίοδοι θα πρέπει να παρέχονται, όταν πρακτικά είναι εφικτό, ανάμεσα στην τελευταία

σειρά κάθε γύρου και στην πρώτη σειρά του επόμενου γύρου ή του τελικού:

Μέχρι και τα 200 μ.	45 λεπτά
Πάνω από τα 200 μ. μέχρι και τα 1000 μ.	90 λεπτά
Πάνω από τα 1000 μ.	Όχι την ίδια ημέρα

Μονοί γύροι

8. Σε αγώνες που διεξάγονται σύμφωνα με τα Άρθρα 1.1(α), (β), (γ) και (στ), για αγωνίσματα μεγαλύτερα από τα 800 μ., σκυταλοδρομίες μεγαλύτερες από τα 4x400 μ. και σε οποιοδήποτε αγώνισμα απαιτείται μόνον ένας γύρος (τελικός), οι διάδρομοι ή οι θέσεις εκκίνησης θα καθορίζονται με κλήρωση.

ΑΡΘΡΟ 167

Ισοπαλίες

Οι ισοπαλίες θα επιλύονται ως ακολούθως:

Προκειμένου να αποφανθεί για το αν υπάρχει ισοπαλία με βάση το χρόνο σε κάποιον γύρο για μια θέση πρόκρισης που οδηγεί στον επόμενο γύρο, ο Επικεφαλής Κριτής Φώτο-Φίνις θα λαμβάνει υπόψη του τον πραγματικό χρόνο που καταγράφηκε από τους αθλητές με ακρίβεια 1/1000 του δευτερολέπτου. Αν ακόμα κι έτσι διαπιστώνεται ότι υπάρχει ισοπαλία, οι ισόπαλοι αθλητές θα περνούν στον επόμενο γύρο, ή, αν αυτό δεν είναι πρακτικά δυνατό, θα γίνεται κλήρωση για να καθοριστεί ο αθλητής που θα περάσει στον επόμενο γύρο.

Στην περίπτωση ισοπαλίας για την πρώτη θέση σε οποιονδήποτε τελικό, ο Έφορος έχει τη δικαιοδοσία να αποφασίσει για το αν είναι πρακτικά εφικτό να κανονίσει ώστε να αγωνιστούν ξανά οι ισόπαλοι αθλητές. Αν αποφασίσει ότι αυτό δεν είναι εφικτό, το αποτέλεσμα θα ισχύει. Οι ισοπαλίες στις υπόλοιπες θέσεις της κατάταξης θα παραμένουν.

ΑΡΘΡΟ 168

Δρόμοι με Εμπόδια

1. Αποστάσεις: Οι ακόλουθες είναι οι καθιερωμένες αποστάσεις:

Άνδρες, Έφηβοι και Παίδες:	110 μ., 400 μ.
Γυναίκες, Νεάνιδες και Κορασίδες:	100 μ., 400 μ.

Θα υπάρχουν δέκα σειρές εμποδίων σε κάθε διάδρομο, που θα τοποθετούνται σύμφωνα με τον ακόλουθο πίνακα:

Άνδρες, Έφηβοι και Παίδες

Απόσταση Δρόμου	Απόσταση από τη γραμμή εκκίνησης ως το πρώτο εμπόδιο	Απόσταση μεταξύ εμποδίων	Απόσταση από το τελευταίο εμπόδιο ως τη γραμμή τερματισμού
110 μ. 400 μ.	13,72 μ. 45,00 μ.	9,14 μ. 35,00 μ.	14,02 μ. 40,00 μ.

Γυναίκες, Νεάνιδες και Κορασίδες

Απόσταση Δρόμου	Απόσταση από τη γραμμή εκκίνησης ως το πρώτο εμπόδιο	Απόσταση μεταξύ εμποδίων	Απόσταση από το τελευταίο εμπόδιο ως τη γραμμή τερματισμού
100 μ. 400 μ.	13,00 μ. 45,00 μ.	8,50 μ. 35,00 μ.	10,50 μ. 40,00 μ.

Κάθε εμπόδιο θα είναι έτσι τοποθετημένο στο στίβο, ώστε οι βάσεις του να βρίσκονται προς την πλευρά προσέγγισης του αθλητή. Το εμπόδιο θα είναι έτσι τοποθετημένο, ώστε το άκρο του πήχη που βρίσκεται πλησιέστερα προς τον επερχόμενο εμποδιστή να συμπίπτει με το σημάδι του στίβου που βρίσκεται πλησιέστερα στον αθλητή.

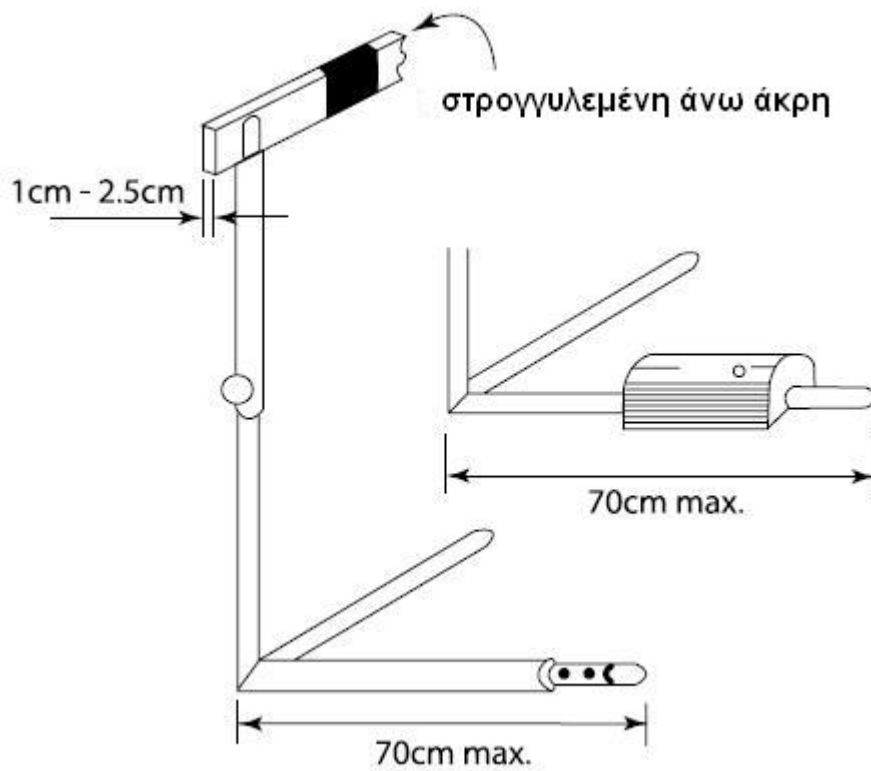
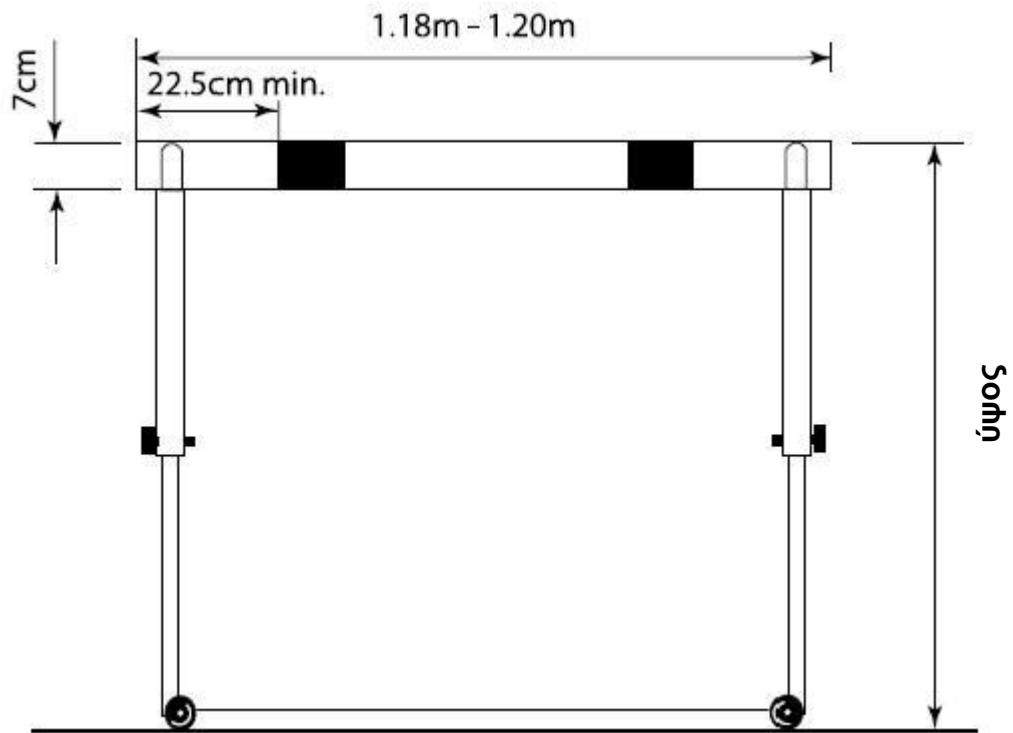

Σχήμα 2: Παράδειγμα εμποδίου

2. Κατασκευή. Τα εμπόδια θα κατασκευάζονται από μέταλλο ή άλλο κατάλληλο υλικό, με τον άνω πήχη από ξύλο ή άλλο κατάλληλο υλικό. Θα αποτελούνται από δύο βάσεις και δύο κατακόρυφους ορθοστάτες που στηρίζουν ένα ορθογώνιο πλαίσιο, ενισχυμένο από δύο ή περισσότερους κάθετους πήχεις, με τους ορθοστάτες να είναι στερεωμένοι στο εξωτερικό άκρο κάθε βάσης. Το εμπόδιο θα είναι έτσι σχεδιασμένο, ώστε για να ανατραπεί, θα πρέπει να ασκηθεί οριζόντια στο κέντρο του άνω άκρου του επάνω πήχη δύναμη ίση τουλάχιστον με βάρος 3,6 χλγρ. Το ύψος του εμποδίου μπορεί να ρυθμίζεται σε κάθε αγώνισμα. Τα αντίβαρα θα είναι ρυθμιζόμενα, ώστε για να ανατραπεί το εμπόδιο, θα πρέπει σε κάθε ύψος να ασκηθεί δύναμη ίση τουλάχιστον με βάρος 3,6 χλγρ. και όχι μεγαλύτερη από 4 χλγρ.

3. Διαστάσεις. Τα καθιερωμένα ύψη των εμποδίων θα είναι:

Απόσταση	Ανδρες	Έφηβοι	Παίδες	Γυναίκες/Νεάνιδες	Κορασίδες
100 μ./110 μ.	1,067 μ.	0,990 μ.	0,914 μ.	0,840 μ.	0,762 μ.
400 μ.	0,914 μ.	0,914 μ.	0,840 μ.	0,762 μ.	0,762 μ.

Σημ.: Λόγω κατασκευαστικών διαφορών, εμπόδια ύψους μέχρι 1,000 μ. είναι επίσης αποδεκτά στα 110 μ. Εμπόδια των Εφήβων.

Σε κάθε περίπτωση, θα πρέπει να υπάρχει μια επιτρεπόμενη ανοχή 3 χλστών, πάνω και κάτω από τα καθιερωμένα ύψη, για να δικαιολογηθούν διαφορές στην κατασκευή. Το πλάτος των εμποδίων θα είναι από 1,18 μ. μέχρι 1,20 μ. Το μέγιστο μήκος της βάσης θα είναι 70 εκατ. Το συνολικό βάρος των εμποδίων δεν θα πρέπει να είναι λιγότερο από 10 χλγρ.

4. Το ύψος του πάνω πήχη θα είναι 7 εκατ. Το πάχος αυτού του πήχη θα πρέπει να είναι μεταξύ 1 εκατ. και 2,5 εκατ., και οι πάνω άκρες θα πρέπει να είναι στρογγυλεμένες. Ο πήχης θα πρέπει να είναι σταθερά στερεωμένος στις άκρες.
5. Ο πάνω πήχης θα πρέπει να είναι βαμμένος με άσπρες και μαύρες ραβδώσεις, ή με άλλα έντονα ευδιάκριτα αντίθετα χρώματα (που να κάνουν επίσης αντίθεση και με τον περιβάλλοντα χώρο), έτσι ώστε οι πιο ανοιχτόχρωμες ραβδώσεις, οι οποίες θα πρέπει να έχουν πάχος τουλάχιστον 22,5 εκατ., να βρίσκονται στην εξωτερική πλευρά.
6. Όλοι οι δρόμοι θα διατρέχονται σε διαδρόμους και κάθε αθλητής θα παραμένει στο δικό του διάδρομο μέχρι τέλους, εκτός από όσα προβλέπονται στο Άρθρο 163.4.

7. Κάθε αθλητής θα υπερπηδάει κάθε εμπόδιο. Παράλειψη αυτού θα έχει ως αποτέλεσμα την ακύρωση του αθλητή.
Επιπλέον, ένας αθλητής θα ακυρώνεται, αν:
 - (α) σύρει το πόδι του ή την κνήμη του κάτω από το οριζόντιο επίπεδο της κορυφής οποιουδήποτε εμποδίου τη στιγμή του περάσματος,
 - (β) υπερπηδήσει οποιοδήποτε εμπόδιο που δεν βρίσκεται στο διάδρομό του, ή
 - (γ) κατά τη γνώμη του Εφόρου, ρίξει κάτω με πρόθεση οποιοδήποτε εμπόδιο.
8. Εκτός από ό,τι προβλέπεται στο Άρθρο 168.7(γ), η πτώση των εμποδίων δεν θα έχει ως αποτέλεσμα την ακύρωση του αθλητή, ούτε θα εμποδίζει την κατάρριψη ενός Ρεκόρ.
9. Για να αναγνωρισθεί Παγκόσμιο Ρεκόρ, όλα τα εμπόδια θα πρέπει να συμφωνούν με τις προδιαγραφές του Άρθρου αυτού.

ΑΡΘΡΟ 169

Δρόμοι με Φυσικά Εμπόδια

1. Οι καθιερωμένες αποστάσεις θα είναι 2000 μ. και 3000 μ.
2. Στο αγώνισμα των 3000 μ. θα υπάρχουν 28 υπερπηδήσεις εμποδίων και 7 υπερπηδήσεις λίμνης, ενώ στο αγώνισμα των 2000 μ. 18 υπερπηδήσεις εμποδίων και 5 υπερπηδήσεις λίμνης.
3. Για τα αγωνίσματα με φυσικά εμπόδια, θα υπάρχουν πέντε υπερπηδήσεις σε κάθε γύρο αφότου οι αθλητές έχουν περάσει για πρώτη φορά τη γραμμή τερματισμού, με την υπερπήδηση λίμνης να είναι η τέταρτη. Οι υπερπηδήσεις θα είναι ομαλά κατανομημένες, έτσι ώστε η απόσταση ανάμεσα στις υπερπηδήσεις να είναι κατά προσέγγιση το ένα πέμπτο του ονομαστικού μήκους του γύρου.
Σημ.: Στο αγώνισμα των 2000 μ., αν η υπερπήδηση της λίμνης είναι στην εσωτερική πλευρά του στίβου, οι αθλητές θα πρέπει να περάσουν τη γραμμή τερματισμού δύο φορές πριν από τον πρώτο γύρο με πέντε υπερπηδήσεις.
4. Στο αγώνισμα των 3000 μ., η απόσταση από την εκκίνηση μέχρι την αρχή του πρώτου γύρου δεν θα περιλαμβάνει καμμία υπερπήδηση, και τα εμπόδια θα απομακρύνονται μέχρι να εισέλθουν οι αθλητές στον πρώτο γύρο. Στο αγώνισμα των 2000 μ., η πρώτη υπερπήδηση θα γίνεται στο τρίτο εμπόδιο ενός κανονικού γύρου. Τα προηγούμενα εμπόδια θα απομακρύνονται

μέχρι να προσπεράσουν οι αθλητές τα σημεία τους για πρώτη φορά.

- Τα εμπόδια θα είναι ύψους 0,914 μ. για τα αγωνίσματα των ανδρών και 0,762 μ. για τα αγωνίσματα των γυναικών (± 3 χιλστά και για τους δύο) και θα έχουν πλάτος τουλάχιστον 3,94 μ. Το τμήμα του άνω πήχη των εμποδίων και του εμποδίου στη λίμνη, θα είναι τετράγωνο με πλευρά 12,7 εκατ.

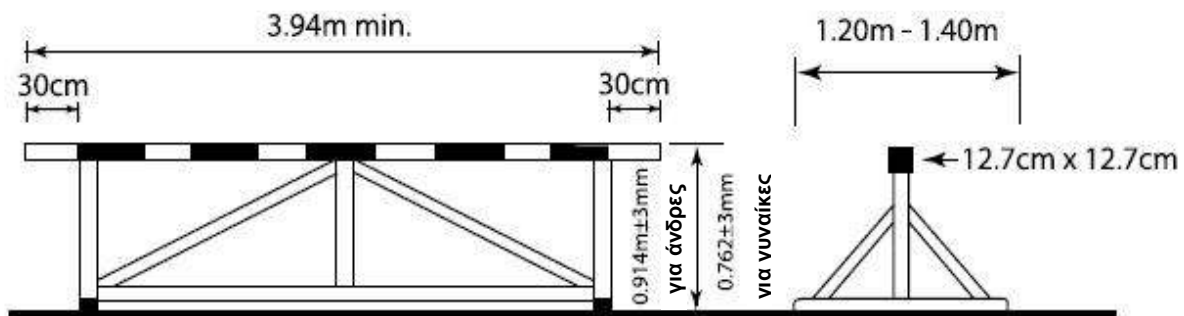

Σχήμα 3: Παράδειγμα φυσικού εμποδίου

Το εμπόδιο στην υπερπήδηση της λίμνης θα έχει πλάτος 3,66 μ. \pm 0,02 μ., και θα είναι σταθερά στερεωμένο στο έδαφος, έτσι ώστε να μην είναι δυνατή καμμία οριζόντια μετακίνηση.

Οι άνω πήχες θα είναι βαμμένοι με λευκές και μαύρες ραβδώσεις, ή με άλλα έντονα ευδιάκριτα αντίθετα χρώματα (που να κάνουν επίσης αντίθεση και με τον περιβάλλοντα χώρο), έτσι ώστε οι πιο ανοιχτόχρωμες ραβδώσεις, οι οποίες θα πρέπει να έχουν πάχος τουλάχιστον 22,5 εκατ., να βρίσκονται στην εξωτερική πλευρά.

Το βάρος κάθε εμποδίου θα κυμαίνεται μεταξύ 80 χλγρ. και 100 χλγρ. Κάθε εμπόδιο θα έχει και στις δύο πλευρές του μια βάση μεταξύ 1,2 μ. και 1,4 μ. (βλ. Σχήμα 2).

Το εμπόδιο θα είναι τοποθετημένο στο στίβο έτσι ώστε 30 εκατ. από τον άνω πήχη να εκτείνονται μέσα από το εσωτερικό άκρο του στίβου.

Σημ.: Συνιστάται όπως το πρώτο εμπόδιο που συναντιέται στον αγώνα να έχει πλάτος τουλάχιστον 5 μ.

- Η λίμνη, συμπεριλαμβανομένου του εμποδίου, θα έχει μήκος 3,66 μ. \pm 0,02 μ. και το σκάμμα του νερού θα έχει πλάτος 3,66 μ. \pm 0,02 μ.

Ο βυθός του σκάμματος θα αποτελείται από συνθετική επιφάνεια, ή ψάθα, με ικανοποιητικό πάχος για να εξασφαλίζει ασφαλή προσγείωση, και να επιτρέπει στα καρφιά να

προσφύονται ικανοποιητικά. Το βάθος του νερού πλησιέστερα προς το εμπόδιο θα είναι 70 εκατ. για περίπου 30 εκατ. Από εκεί, ο βυθός θα παρουσιάζει μια ομοιόμορφη κλίση προς τα επάνω μέχρι το επίπεδο του στίβου στο πιο απομακρυσμένο άκρο του σκάμματος. Κατά την εκκίνηση ενός αγώνα, η επιφάνεια του νερού θα είναι στο ίδιο επίπεδο με το επίπεδο του στίβου με περιθώριο απόκλισης 2 εκατ.

Σημ.: Το βάθος του νερού στο σκάμμα από το επίπεδο της επιφάνειας του στίβου μπορεί να μειωθεί από 70 εκατ. το μέγιστο μέχρι 50 εκατ. το ελάχιστο. Η ομοιόμορφη κλίση του πυθμένα του νερού θα διατηρείται όπως φαίνεται στο Σχήμα 4. Συνιστάται όπως όλα τα καινούρια σκάμματα του νερού να κατασκευάζονται με το μικρότερο βάθος.

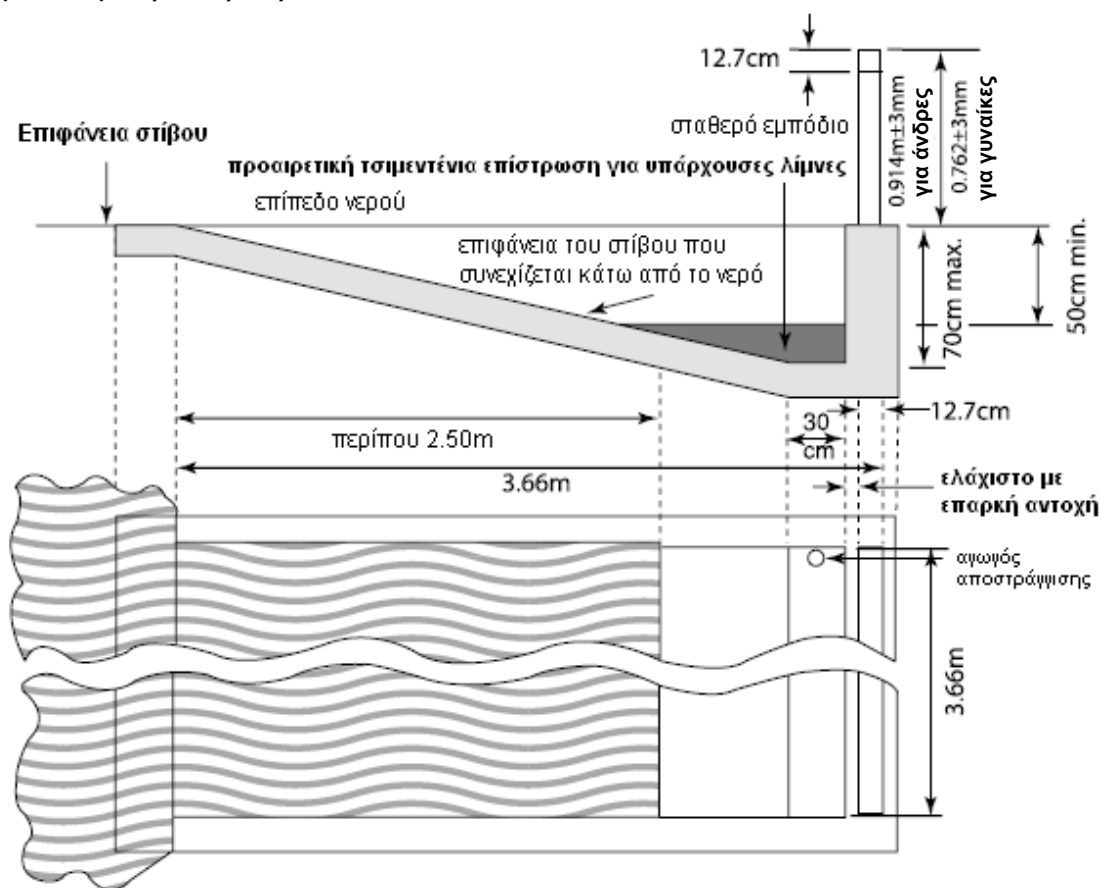

Σχήμα 4: Εμπόδιο λίμνης

7. Κάθε αθλητής θα υπερπηδάει ή θα διασχίζει το νερό και θα υπερπηδάει κάθε εμπόδιο. Παράλειψη αυτών θα έχει ως αποτέλεσμα την ακύρωση του αθλητή.

Επιπλέον, ένας αθλητής θα ακυρώνεται, αν:

- (α) βαδίζει από τη μία ή από την άλλη πλευρά της λίμνης, ή

(β) σύρει το πόδι του ή την κνήμη του κάτω από το οριζόντιο επίπεδο της κορυφής οποιουδήποτε εμποδίου τη στιγμή του περάσματος.

Με την προϋπόθεση ότι ο Κανονισμός αυτός τηρείται, ένας αθλητής μπορεί να ξεπεράσει κάθε εμπόδιο με οποιονδήποτε τρόπο.

ΑΡΘΡΟ 170

Σκυταλοδρομίες

1. Γραμμές πλάτους 5 εκατ. θα σχεδιάζονται κάθετα στο στίβο για να σημειώνουν τις αποστάσεις των σκελών και να υποδεικνύουν τις γραμμές αφετηρίας.
2. Κάθε ζώνη αλλαγής θα έχει μήκος 20 μ., με τη γραμμή αφετηρίας να είναι στο κέντρο. Οι ζώνες θα αρχίζουν και θα τελειώνουν στις άκρες των γραμμών των ζωνών που βρίσκονται πλησιέστερα προς τη γραμμή εκκίνησης κατά τη φορά των δρόμων.
3. Οι γραμμές αφετηρίας στις πρώτες ζώνες αλλαγής για τα 4x400 μ. (ή στις δεύτερες ζώνες για τα 4x200 μ.) είναι οι ίδιες όπως και οι γραμμές αφετηρίας για τα 800 μ.
4. Οι ζώνες αλλαγής για τη δεύτερη και για την τέταρτη και τελευταία αλλαγή (4x400 μ.) θα είναι οι γραμμές των 10 μ. εκατέρωθεν της γραμμής αφετηρίας/τερματισμού.
5. Το τόξο κάθετα στο στίβο στην είσοδο της απέναντι ευθείας που καθορίζει τις θέσεις στις οποίες οι αθλητές της δεύτερης αλλαγής (στα 4x400 μ.) και της τρίτης αλλαγής (στα 4x200 μ.) επιτρέπεται να εγκαταλείψουν τους αντίστοιχους διαδρόμους τους, θα είναι το ίδιο όπως το τόξο για το αγώνισμα των 800 μ., που περιγράφεται στο Άρθρο 163.5.
6. Οι σκυταλοδρομίες 4x100 μ. και, όταν είναι εφικτό, τα 4x200 μ., θα διεξάγονται εξ ολοκλήρου σε διαδρόμους.

Στις σκυταλοδρομίες 4x200 μ. (αν το αγώνισμα αυτό δεν διεξάγεται εξ ολοκλήρου σε διαδρόμους) και 4x400 μ., ο πρώτος γύρος, καθώς και εκείνο το τμήμα του δεύτερου γύρου μέχρι τη γραμμή μετά την πρώτη στροφή (γραμμή εγκατάλειψης διαδρόμων), θα διεξάγονται εξ ολοκλήρου σε διαδρόμους.

Σημ.: Στις σκυταλοδρομίες 4x200 μ. και 4x400 μ., όταν δεν μετέχουν περισσότερες από 4 ομάδες, συνιστάται να διατρέχεται σε διαδρόμους μόνον η πρώτη στροφή του πρώτου γύρου.

7. Στις σκυταλοδρομίες 4x100 μ. και 4x200 μ., τα μέλη της ομάδας, εκτός από τον πρώτο αθλητή, μπορούν να αρχίζουν να τρέχουν το πολύ 10 μ. έξω από τη ζώνη αλλαγής (βλ. Άρθρο 170.2). Ένα ευδιάκριτο σημάδι θα τοποθετείται σε κάθε διάδρομο για να υποδεικνύει την προέκταση αυτού του ορίου.
8. Στη σκυταλοδρομία 4x400 μ., κατά την πρώτη αλλαγή, η οποία εκτελείται με τους αθλητές να παραμένουν στους διαδρόμους τους, οι δεύτεροι αθλητές δεν επιτρέπεται να αρχίζουν να τρέχουν έξω από τη ζώνη αλλαγής τους, και θα ξεκινούν εντός αυτής της ζώνης. Παρόμοια, οι τρίτοι και τέταρτοι αθλητές θα ξεκινούν να τρέχουν μέσα από τη ζώνη αλλαγής τους.
Οι δεύτεροι αθλητές σε κάθε ομάδα θα τρέχουν σε διαδρόμους μέχρι το πλησιέστερο άκρο της γραμμής εγκατάλειψης διαδρόμων που σημειώνεται μετά την πρώτη στροφή όπου οι αθλητές μπορούν να αφήσουν τους αντίστοιχους διαδρόμους τους. Η γραμμή εγκατάλειψης διαδρόμων θα είναι μια τοξωτή γραμμή, πλάτους 5 εκατ., κάθετη στο στίβο. Για να βοηθούνται οι αθλητές στο να αναγνωρίζουν τη γραμμή εγκατάλειψης, μικροί κώνοι ή πρίσματα, διαστάσεων 5 εκατ. x 5 εκατ. και όχι ψηλότεροι από 15 εκατ., κατά προτίμηση διαφορετικού χρώματος από τη γραμμή εγκατάλειψης διαδρόμων και από τις γραμμές των διαδρόμων, θα είναι τοποθετημένοι πάνω στις γραμμές των διαδρόμων, αμέσως πριν από το σημείο τομής των γραμμών των διαδρόμων με τη γραμμή εγκατάλειψης διαδρόμων.
9. Οι αθλητές στο τρίτο και τέταρτο σκέλος της σκυταλοδρομίας 4x400 μ. θα τοποθετούνται, κάτω από την καθοδήγηση ενός αρμόδιου Κριτή, στη θέση αναμονής τους με την ίδια σειρά (από μέσα προς τα έξω) όπως η σειρά των μελών της αντίστοιχης ομάδας τους με την οποία ολοκληρώνουν τα πρώτα 200 μ. του σκέλους τους. Από τη στιγμή που οι επερχόμενοι αθλητές περάσουν αυτό το σημείο, οι αθλητές στις θέσεις αναμονής θα διατηρούν τη σειρά τους, και δεν θα αλλάζουν θέσεις στην αρχή της ζώνης αλλαγής. Αν ένας αθλητής δεν συμμορφωθεί με το Άρθρο αυτό, η ομάδα του θα ακυρώνεται.

Σημ.: Στη σκυταλοδρομία 4x200 μ. (αν το αγώνισμα αυτό δεν διεξάγεται εξ ολοκλήρου σε διαδρόμους) οι αθλητές στο τέταρτο σκέλος θα παρατάσσονται με τη σειρά της αρχικής εκκίνησης (από μέσα προς τα έξω).

10. Σε κάθε σκυταλοδρομία που δεν χρησιμοποιούνται διάδρομοι, συμπεριλαμβανομένων των 4x200 μ. και 4x400 μ. όταν εμπíπτουν στην περίπτωση αυτή, οι αθλητές στις θέσεις αναμονής θα μπορούν να παίρνουν μια πιο εσωτερική θέση στο στίβο καθώς τα επερχόμενα μέλη της ομάδας τους πλησιάζουν, υπό την προϋπόθεση ότι δεν θα σπρώχνουν ή δεν θα εμποδίζουν άλλον αθλητή, με τρόπο ώστε να εμποδίζουν την προέλασή του. Στα 4x200 μ. και στα 4x400 μ., οι αθλητές στη θέση αναμονής θα διατηρούν τη σειρά σύμφωνα με το Άρθρο 170.9.
11. Σημάδια. Όταν όλη η σκυταλοδρομία ή το πρώτο τμήμα αυτής διεξάγεται σε διαδρόμους, ο αθλητής μπορεί να τοποθετεί ένα σημάδι στο στίβο εντός του διαδρόμου του, χρησιμοποιώντας αυτοκόλλητη ταινία μέγιστης διάστασης 5 εκατ. x 40 εκατ., από ευδιάκριτο χρώμα το οποίο δεν μπορεί να μπερδευτεί με άλλα σταθερά σημάδια. Κανένα άλλο σημάδι δεν θα μπορεί να χρησιμοποιηθεί.
12. Η σκυτάλη θα είναι ένας λείος κούφιος σωλήνας, κυκλικής διατομής, κατασκευασμένος από ξύλο, μέταλλο ή άλλο άκαμπτο μονοκόμματο υλικό, το μήκος του οποίου θα κυμαίνεται από 28 έως 30 εκατ. Η περιφέρεια της σκυτάλης θα είναι 12 με 13 εκατ. και το βάρος της όχι λιγότερο από 50 γραμ. Θα πρέπει να έχει τέτοιο χρώμα ώστε να είναι εύκολα ορατή κατά τη διάρκεια του δρόμου.
13. Η σκυτάλη θα μεταφέρεται με το χέρι σε όλη τη διάρκεια της διαδρομής. Οι αθλητές δεν επιτρέπεται να φορούν γάντια ή να τοποθετούν ουσίες στα χέρια τους για να μπορούν να επιτύχουν καλύτερο κράτημα της σκυτάλης. Αν πέσει η σκυτάλη, θα πρέπει να ξανασηκωθεί από τον αθλητή που την έριξε. Ο αθλητής μπορεί να αφήσει το διάδρομό του για να ξαναπιάσει τη σκυτάλη, υπό την προϋπόθεση ότι, ενεργώντας έτσι, δεν μειώνει την απόσταση που πρέπει να καλύψει. Αν η διαδικασία αυτή ακολουθείται και κανένας αθλητής δεν παρεμποδίζεται, η πτώση της σκυτάλης δεν θα συνεπάγεται ακύρωση.
14. Σε όλες τις Σκυταλοδρομίες, η σκυτάλη θα μεταβιβάζεται εντός της ζώνης αλλαγής. Η μεταβίβαση της σκυτάλης αρχίζει μόλις την ακουμπήσει για πρώτη φορά ο αθλητής που την παραλαμβάνει και ολοκληρώνεται τη στιγμή που βρίσκεται στο χέρι μόνον του αθλητή που την παραλαμβάνει. Σχετικά με τη ζώνη αλλαγής, μόνον η θέση της σκυτάλης είναι η καθοριστική,

και όχι η θέση του σώματος των αθλητών. Η μεταβίβαση της σκυτάλης έξω από τη ζώνη αλλαγής θα έχει ως συνέπεια την ακύρωση.

15. Οι αθλητές, πριν την παραλαβή και/ή μετά τη μεταβίβαση της σκυτάλης, θα πρέπει να παραμείνουν στους διαδρόμους τους ή τις ζώνες τους, στην τελευταία αυτή περίπτωση μέχρι να ελευθερωθεί ο διάδρομος για να αποφευχθεί η παρεμπόδιση άλλων αθλητών. Τα Άρθρα 163.3 και 163.4 δεν θα εφαρμόζονται σε αυτούς τους αθλητές. Αν κάποιος αθλητής παρεμποδίσει εκούσια ένα μέλος μιας άλλης ομάδας τρέχοντας έξω από τη θέση του ή το διάδρομό του στο τέλος της δικής του αλλαγής, η ομάδα του θα ακυρώνεται.
16. Η βοήθεια με σπρώξιμο ή με κάθε άλλον τρόπο θα συνεπάγεται ακύρωση.
17. Οποιοιδήποτε τέσσερις αθλητές από εκείνους που έχουν δηλωθεί στον αγώνα, είτε για αυτό, είτε για οποιοδήποτε άλλο αγώνισμα, μπορούν να χρησιμοποιηθούν στη σύνθεση της ομάδας σκυταλοδρομίας σε κάθε γύρο. Παρ' όλα αυτά, από τη στιγμή που μια ομάδα σκυταλοδρομίας έχει αγωνιστεί στον αγώνα, μόνον δύο πρόσθετοι αθλητές μπορούν να χρησιμοποιηθούν ως αναπληρωματικοί στη σύνθεση της ομάδας. Αν μια ομάδα δεν συμμορφωθεί με το Άρθρο αυτό, θα ακυρώνεται.
18. Η σύνθεση μιας ομάδας και η σειρά με την οποία θα τρέξουν οι αθλητές σε μια σκυταλοδρομία θα πρέπει να δηλώνονται επίσημα το αργότερο μία ώρα πριν από την ανακοινωμένη πρώτη κλήση για την πρώτη σειρά κάθε γύρου του αγώνα. Περαιτέρω τροποποιήσεις πρέπει να επιβεβαιώνονται από έναν ιατρό ορισμένο από την Οργανωτική Επιτροπή και μπορούν να γίνονται μόνον μέχρι την τελική κλήση για τη συγκεκριμένη σειρά στην οποία συμμετέχει η ομάδα. Αν μια ομάδα δεν συμμορφωθεί με το Άρθρο αυτό, θα ακυρώνεται.

ΚΕΦΑΛΑΙΟ IV – ΑΓΩΝΙΣΜΑΤΑ ΚΟΝΙΣΤΡΑΣ

ΑΡΘΡΟ 180

Γενικοί Όροι

Προθέρμανση στον Αγωνιστικό Χώρο

1. Στον αγωνιστικό χώρο και πριν από την έναρξη του αγωνίσματος, κάθε αθλητής μπορεί να κάνει δοκιμαστικές προσπάθειες. Στην περίπτωση των αγωνισμάτων ρίψεων, οι δοκιμαστικές προσπάθειες θα γίνονται με τη σειρά κλήρωσης και πάντα κάτω από την επίβλεψη των Κριτών.
2. Από τη στιγμή που ο αγώνας έχει αρχίσει, οι αθλητές δεν θα επιτρέπεται να χρησιμοποιούν, για δοκιμαστικούς σκοπούς, κατά περίπτωση:
 - (α) το διάδρομο φοράς ή το χώρο απογείωσης·
 - (β) τα όργανα·
 - (γ) τις βαλβίδες ή το έδαφος εντός του τομέα με ή χωρίς όργανα.

Σημάδια

3. (α) Σε όλα τα αγωνίσματα κονίστρας που χρησιμοποιείται διάδρομος φοράς, τα σημάδια θα τοποθετούνται παραπλεύρως του διαδρόμου, εκτός από το Άλμα σε Ύψος όπου τα σημάδια μπορούν να τοποθετούνται πάνω στο διάδρομο φοράς. Κάθε αθλητής μπορεί να χρησιμοποιεί ένα ή δύο σημάδια (παρεχόμενα ή εγκεκριμένα από την Οργανωτική Επιτροπή), για να τον βοηθούν στη φορά και στην απογείωσή του. Αν δεν παρέχονται τέτοια σημάδια, μπορεί να χρησιμοποιεί αυτοκόλλητη ταινία αλλά όχι κιμωλία ή παρόμοια ουσία, ούτε κάτι άλλο που αφήνει ανεξίτηλα σημάδια.
- (β) Για τις ρίψεις που γίνονται από βαλβίδα, κάθε αθλητής μπορεί να χρησιμοποιεί μόνον ένα σημάδι. Αυτό το σημάδι μπορεί να τοποθετείται μόνον πάνω στο έδαφος στην περιοχή αμέσως πριν από τη βαλβίδα ή δίπλα σε αυτήν. Πρέπει να είναι προσωρινό, να παραμένει εκεί μόνον κατά τη διάρκεια της προσπάθειας του κάθε αθλητή, και δεν θα πρέπει να εμποδίζει τη θέα των κριτών. Προσωπικά σημάδια

(διαφορετικά από εκείνα που ορίζει το Άρθρο 187.21) δεν μπορούν να τοποθετούνται εντός του τομέα ρίψης ή δίπλα σε αυτόν.

Σειρά Συμμετοχής

4. Η σειρά με την οποία θα αγωνίζονται οι αθλητές θα καθορίζεται με κλήρωση. Αν υπάρχει προκριματικός γύρος, θα γίνεται καινούρια κλήρωση για τον τελικό (βλ. επίσης Άρθρο 180.5).

Προσπάθειες

5. Σε όλα τα αγωνίσματα κονίστρας, εκτός από το Άλμα σε Ύψος και το Άλμα επί Κοντώ, όταν υπάρχουν περισσότεροι από οκτώ αθλητές, κάθε αθλητής θα επιτρέπεται να πραγματοποιεί τρεις προσπάθειες και οι οκτώ αθλητές με τις καλύτερες έγκυρες επιδόσεις θα επιχειρούν τρεις επιπλέον προσπάθειες. Εκτός από το Άλμα σε Ύψος και το Άλμα επί Κοντώ, κανένας αθλητής δεν θα μπορεί να επιχειρήσει παραπάνω από μία προσπάθεια σε οποιονδήποτε γύρο του αγώνα.

Στην περίπτωση ισοπαλίας για την τελευταία θέση πρόκρισης, αυτή θα επιλύεται όπως περιγράφεται στο Άρθρο 180.20.

Όπου υπάρχουν οκτώ αθλητές ή λιγότεροι, κάθε αθλητής θα επιτρέπεται να πραγματοποιήσει έξι προσπάθειες. Αν περισσότεροι από ένας αθλητές δεν καταφέρουν να επιτύχουν μια έγκυρη προσπάθεια κατά τη διάρκεια των τριών πρώτων γύρων, οι αθλητές αυτοί θα αγωνίζονται στους επόμενους γύρους πριν από εκείνους που έχουν έγκυρες προσπάθειες, με την ίδια σχετική σειρά σύμφωνα με την αρχική κλήρωση.

Και στις δύο περιπτώσεις:

- (α) η σειρά συμμετοχής στον τέταρτο και τον πέμπτο γύρο θα είναι με την αντίστροφη σειρά κατάταξης που προέκυψε μετά τους τρεις πρώτους γύρους. Η σειρά συμμετοχής στον τελευταίο γύρο θα είναι με την αντίστροφη σειρά κατάταξης που προέκυψε μετά τον πέμπτο γύρο.
- (β) όταν η σειρά συμμετοχής πρόκειται να αλλάξει και υπάρχει ισοπαλία σε οποιαδήποτε θέση, οι ισοβαθμούντες θα αγωνιστούν με την ίδια σχετική σειρά σύμφωνα με την αρχική κλήρωση.

Σημ. (i): Στους αγώνες που υπάγονται στα Άρθρα 1.1(δ) έως (i), η σειρά συμμετοχής για τους τρεις τελευταίους γύρους μπορεί να

είναι με την αντίστροφη σειρά της κατάταξης που προέκυψε μετά τις τρεις πρώτες προσπάθειες.

Σημ. (ii): Για τα Κάθετα Άλματα, βλ. Άρθρο 181.2.

6. Σε όλους τους Διεθνείς Αγώνες, εκτός από τα Παγκόσμια Πρωταθλήματα (Ανοικτού Στίβου, Κλειστού Στίβου, Εφήβων και Παίδων) και τους Ολυμπιακούς Αγώνες, ο αριθμός των προσπαθειών στα οριζόντια άλματα μπορεί να μειωθεί. Αυτό θα αποφασίζεται από το Εθνικό ή το Διεθνές σώμα που έχει τον έλεγχο της διοργάνωσης.

Εκτός από τους αγώνες που υπάγονται στα Άρθρα 1.1(α), (β) και (γ), οι διοργανωτές μπορούν να αποφασίσουν ότι τα αγωνίσματα οριζοντίων αλμάτων θα διεξαχθούν με διαφορετική μορφή από εκείνη που ορίζεται από αυτό το Άρθρο, συμπεριλαμβανομένου και του περιορισμού του συνολικού αριθμού των υψών ή των προσπαθειών τις οποίες μπορεί να επιχειρήσει κάθε αθλητής.

Ολοκλήρωση των προσπαθειών

7. Ο κριτής δεν θα σηκώνει την άσπρη σημαία για να υποδεικνύει μια έγκυρη προσπάθεια μέχρι να ολοκληρωθεί η προσπάθεια.

Η ολοκλήρωση μιας έγκυρης προσπάθειας θα καθορίζεται ως εξής:

- (α) στην περίπτωση των κάθετων αλμάτων, μόλις ο κριτής αποφανθεί ότι δεν υπάρχει αποτυχία σύμφωνα με τα Άρθρα 182.2, 183.2 ή 183.4.
- (β) στην περίπτωση των οριζόντιων αλμάτων, μόλις ο αθλητής αφήσει την περιοχή προσγείωσης σύμφωνα με το Άρθρο 185.1.
- (γ) στην περίπτωση των ρίψεων, μόλις ο αθλητής αφήσει τη βαλβίδα ή το διάδρομοφοράς σύμφωνα με το Άρθρο 187.17.

Αγώνας Πρόκρισης

8. Προκριματικός γύρος θα διεξάγεται στα αγωνίσματα κονίστρας, στα οποία ο αριθμός των αθλητών είναι πολύ μεγάλος για να επιτρέψει την ικανοποιητική διεξαγωγή του αγώνα σε έναν και μοναδικό γύρο (τελικός). Όταν διεξάγεται προκριματικός γύρος, όλοι οι αθλητές οφείλουν να συμμετέχουν στο γύρο αυτό, και να προκρίνονται μέσω του γύρου αυτού. Οι επιδόσεις που σημειώνονται στον προκριματικό γύρο δεν θα θεωρούνται ως μέρος της κατάταξης του κανονικού αγώνα.

9. Οι αθλητές θα χωρίζονται σε δύο ή περισσότερους ομίλους. Αν δεν υπάρχουν οι απαιτούμενες εγκαταστάσεις για να αγωνίζονται οι όμιλοι ταυτόχρονα και με τις ίδιες συνθήκες, τότε κάθε όμιλος θα αρχίζει την προθέρμανσή του αμέσως μόλις τελειώσει ο προηγούμενος όμιλος.
10. Συνιστάται να παρέχεται μια ημέρα ανάπαυσης ανάμεσα στους αγώνες πρόκρισης και στους τελικούς στα αγωνίσματα των κάθετων αλμάτων, όταν η διοργάνωση διαρκεί περισσότερες από τρεις ημέρες.
11. Οι όροι της πρόκρισης, το όριο πρόκρισης και ο αριθμός των αθλητών στον τελικό, θα καθορίζονται από τον Τεχνικό Εκπρόσωπο (ή Εκπροσώπους). Αν δεν έχει οριστεί κανένας Τεχνικός Εκπρόσωπος (ή Εκπρόσωποι), οι συνθήκες θα καθορίζονται από την Οργανωτική Επιτροπή. Για τους αγώνες που διεξάγονται σύμφωνα με τα Άρθρα 1.1(α), (β), (γ) και (στ), θα πρέπει να υπάρχουν τουλάχιστον 12 αθλητές στον τελικό.
12. Στον αγώνα πρόκρισης, εκτός από το Ύψος και το Άλμα επί Κοντώ, κάθε αθλητής θα επιτρέπεται να πραγματοποιεί τρεις το πολύ προσπάθειες. Μόλις ένας αθλητής επιτύχει το όριο πρόκρισης, δεν θα επιτρέπεται να συνεχίζει στον αγώνα πρόκρισης.
13. Στον αγώνα πρόκρισης για το Άλμα σε Ύψος και το Άλμα επί Κοντώ, οι αθλητές που δεν έχουν αποκλειστεί με τρεις συνεχόμενες αποτυχημένες προσπάθειες, θα συνεχίζουν να αγωνίζονται σύμφωνα με το Άρθρο 181.2 μέχρι το τέλος της τελευταίας προσπάθειας στο ύψος που έχει οριστεί ως το όριο πρόκρισης, εκτός κι αν ο αριθμός των αθλητών για τον τελικό έχει επιτευχθεί όπως ορίζεται στο Άρθρο 180.11.
14. Αν το προκαθορισμένο όριο πρόκρισης δεν επιτευχθεί από κανέναν αθλητή, ή αν ο αριθμός των αθλητών που το επιτύχουν είναι μικρότερος από τον απαιτούμενο, ο όμιλος των αθλητών του τελικού θα διευρύνεται μέχρι τον απαιτούμενο αριθμό, με την προσθήκη αθλητών σύμφωνα με τις επιδόσεις τους στον αγώνα πρόκρισης. Οι ισοπαλίες για την τελευταία θέση πρόκρισης στη συνολική κατάταξη του αγώνα θα επιλύονται όπως περιγράφεται στο Άρθρο 180.20 ή στο Άρθρο 181.8, ανάλογα με την περίπτωση.
15. Όταν ένας αγώνας πρόκρισης στο Ύψος και στο Άλμα επί Κοντώ διεξάγεται ταυτόχρονα σε δύο ομίλους, συνιστάται να

ανυψώνεται ο πήγης σε κάθε ύψος ταυτόχρονα σε κάθε όμιλο. Συνιστάται επίσης να είναι οι δύο όμιλοι περίπου της ίδιας δυναμικότητας.

Παρεμπόδιση

16. Αν για οποιονδήποτε λόγο ένας αθλητής παρεμποδιστεί σε μια προσπάθειά του, ο Έφορος θα έχει τη δικαιοδοσία να του παραχωρήσει μια συμπληρωματική προσπάθεια.

Καθυστέρηση

17. Ο αθλητής που καθυστερεί χωρίς λόγο να επιχειρήσει μια προσπάθεια σε ένα αγώνισμα κονίστρας, καθιστά τον εαυτό του υπαίτιο να θεωρηθεί η προσπάθειά του άκυρη και να καταγραφεί ως αποτυχημένη. Είναι θέμα του Εφόρου να αποφασίσει, αφού λάβει υπόψη του όλες τις παραμέτρους, αν πρόκειται για αδικαιολόγητη καθυστέρηση.

Ο υπεύθυνος αγωνοδίκης θα επισημαίνει στον αθλητή ότι όλα είναι έτοιμα για να ξεκινήσει την προσπάθειά του, και από εκείνη τη στιγμή θα αρχίζει ο επιτρεπόμενος χρόνος για την προσπάθεια αυτή. Αν στη συνέχεια ένας αθλητής αποφασίσει να μην πραγματοποιήσει μια προσπάθεια, η προσπάθεια θα θεωρηθεί αποτυχημένη μόλις εκπνεύσει ο επιτρεπόμενος χρόνος για την προσπάθεια αυτή.

Για το Άλμα επί Κοντώ, ο χρόνος θα ξεκινάει μόλις οι στυλοβάτες έχουν ρυθμιστεί σύμφωνα με την επιθυμία του αθλητή. Κανένας συμπληρωματικός χρόνος δεν θα παρέχεται για επιπλέον ρυθμίσεις.

Αν ο χρόνος εκπνεύσει αφού ο αθλητής έχει ήδη ξεκινήσει την προσπάθειά του, η προσπάθεια αυτή δεν θα ακυρώνεται.

Οι παρακάτω χρόνοι δεν θα πρέπει κανονικά να υπερβαίνονται:

Ατομικά αγωνίσματα

Αριθμός αθλητών που παραμένουν στον αγώνα

	Ύψος	Άλμα επί Κοντώ	Άλλο
Περισσότεροι από 3	1 λεπτό	1 λεπτό	1 λεπτό
2 ή 3	1,5 λεπτό	2 λεπτά	1 λεπτό
1	3 λεπτά	5 λεπτά	-
Διαδοχικές προσπάθειες	2 λεπτά	3 λεπτά	2 λεπτά

Σύνθετα αγωνίσματα

Αριθμός αθλητών που παραμένουν στον αγώνα

	Ύψος	Άλμα επί Κοντώ	Άλλο
Περισσότεροι από 3	1 λεπτό	1 λεπτό	1 λεπτό
2 ή 3	1,5 λεπτό	2 λεπτά	1 λεπτό
1	2 λεπτά*	3 λεπτά*	-
Διαδοχικές προσπάθειες	2 λεπτά	3 λεπτά	2 λεπτά

* Όταν έχει απομείνει μόνον ένας αθλητής, οι αναφερόμενοι χρόνοι θα τηρούνται στην πρώτη προσπάθεια, μόνον αν η προηγούμενη προσπάθεια έγινε από τον ίδιο αθλητή.

Σημ. (i): Ένα ρολόι, που θα είναι ορατό στους αθλητές, θα δείχνει τον επιτρεπόμενο χρόνο που απομένει. Επιπλέον, κατά τη διάρκεια των τελευταίων 15 δευτερολέπτων του επιτρεπόμενου χρόνου, ένας αγωνοδίκης θα ανυψώνει και θα κρατάει υψωμένη μια κίτρινη σημαία, ή θα το υποδεικνύει με άλλον τρόπο.

Σημ. (ii): Στο Άλμα σε Ύψος και στο Άλμα επί Κοντώ, δεν θα εφαρμόζεται καμμία αλλαγή στην επιτρεπόμενη χρονική περίοδο για μια προσπάθεια μέχρι να ανυψωθεί ο πήχης σε ένα νέο ύψος, εκτός του ότι θα ισχύει ο προκαθορισμένος χρόνος για διαδοχικές προσπάθειες οποτεδήποτε ένας αθλητής έχει δύο ή περισσότερες διαδοχικές προσπάθειες.

Σημ. (iii): Για την πρώτη προσπάθεια οποιουδήποτε αθλητή που ξεκινάει τον αγώνα, ο επιτρεπόμενος χρόνος για μια τέτοια προσπάθεια θα είναι ένα λεπτό.

Σημ. (iv): Όταν υπολογίζεται ο αριθμός των αθλητών που παραμένουν στον αγώνα, θα πρέπει να συμπεριλαμβάνονται και εκείνοι οι αθλητές που θα μπορούσαν να εμπλακούν σε αγώνα μπαράζ για την πρώτη θέση.

Απουσία κατά τη διάρκεια του Αγώνα

18. Ένας αθλητής μπορεί, με την άδεια και με τη συνοδεία ενός αγωνοδίκη, να εγκαταλείψει τον κυρίως χώρο του αγωνίσματος ενώ ο αγώνας είναι σε εξέλιξη.

Αλλαγή του Αγωνιστικού Χώρου

19. Ο αρμόδιος Έφορος θα έχει τη δικαιοδοσία να αλλάξει το μέρος του αγώνα, αν κατά τη γνώμη του οι συνθήκες δικαιολογούν κάτι

τέτοιο. Μια τέτοια αλλαγή θα πρέπει να γίνει μόνο μετά την ολοκλήρωση ενός γύρου.

Σημ.: Ούτε η δύναμη του ανέμου ούτε η αλλαγή της κατεύθυνσής του αποτελούν επαρκείς αιτίες για την αλλαγή του μέρους του αγώνα.

Ισοπαλίες

20. Εκτός από το Ύψος και το Άλμα επί Κοντώ, μια ισοπαλία θα επιλύεται με τη δεύτερη καλύτερη επίδοση των αθλητών που ισοβαθμούν. Στη συνέχεια, αν είναι απαραίτητο, η ισοπαλία θα επιλύεται με την τρίτη καλύτερη επίδοση, κ.ο.κ.

Αν η ισοπαλία παραμένει και αφορά την πρώτη θέση, οι αθλητές που έχουν επιτύχει τα ίδια αποτελέσματα θα αγωνιστούν ξανά με την ίδια σειρά σε μια νέα προσπάθεια, μέχρι να επιλυθεί η ισοπαλία.

Σημ.: Για τα Κάθετα Άλματα, βλ. το Άρθρο 181.8.

Αποτέλεσμα

21. Κάθε αθλητής θα κατατάσσεται με βάση την καλύτερη από όλες τις προσπάθειές του, συμπεριλαμβανομένων και εκείνων που σημείωσε κατά την επίλυση της ισοπαλίας για την πρώτη θέση.

Α. ΚΑΘΕΤΑ ΑΛΜΑΤΑ

ΑΡΘΡΟ 181

Γενικοί Όροι

1. Πριν αρχίσει ο αγώνας, ο Επικεφαλής Κριτής θα ανακοινώνει στους αθλητές το αρχικό ύψος, καθώς και τα διαδοχικά ύψη στα οποία θα ανεβαίνει ο πήγης στο τέλος κάθε γύρου, μέχρι να έχει απομείνει μόνον ένας αθλητής που θα έχει νικήσει στον αγώνα, ή να υπάρξει ισοπαλία για την πρώτη θέση.

Προσπάθειες

2. Ένας αθλητής μπορεί να ξεκινήσει τα άλματά του από οποιοδήποτε ύψος που έχει προηγουμένως ανακοινωθεί από τον Επικεφαλής Κριτή και μπορεί να κάνει άλματα κατά την κρίση του σε οποιοδήποτε επόμενο ύψος. Τρεις συνεχόμενες αποτυχημένες προσπάθειες, ανεξαρτήτως του ύψους στο οποίο κάθε αποτυχία συμβαίνει, θα αποκλείουν τον αθλητή από περαιτέρω άλματα, εκτός από την περίπτωση που υπάρχει ισοπαλία για την πρώτη θέση.

Το αποτέλεσμα αυτού του Άρθρου είναι ότι ένας αθλητής μπορεί να αφήσει τη δεύτερη ή την τρίτη του προσπάθεια σε ένα συγκεκριμένο ύψος (αφού αποτύχει την πρώτη ή τη δεύτερη φορά) και να εξακολουθήσει να κάνει άλματα σε κάποιο επόμενο ύψος.

Αν ένας αθλητής αφήσει μια προσπάθεια σε κάποιο συγκεκριμένο ύψος, δεν θα μπορεί να επιχειρήσει οποιαδήποτε επόμενη προσπάθεια στο ύψος αυτό, εκτός από την περίπτωση που υπάρχει ισοπαλία για την πρώτη θέση.

3. Ακόμα και όταν έχουν αποτύχει όλοι οι υπόλοιποι αθλητές, ένας αθλητής έχει το δικαίωμα να συνεχίσει να κάνει άλματα μέχρι να χάσει κι αυτός το δικαίωμα να αγωνίζεται περαιτέρω.
4. Εκτός κι αν έχει απομείνει ένας μόνον αθλητής, ο οποίος να έχει νικήσει στον αγώνα:
 - (α) ο πήγης δεν θα πρέπει ποτέ να ανυψώνεται κατά λιγότερο από 2 εκατ. στο Άλμα σε Ύψος και 5 εκατ. στο Άλμα επί Κοντώ μετά από κάθε γύρο· και
 - (β) η απόσταση κατά την οποία ανυψώνεται ο πήγης δεν θα πρέπει ποτέ να αυξάνεται.

Αυτά τα Άρθρα 181.4(α) και (β) δεν θα εφαρμόζονται όταν οι αθλητές που συνεχίζουν στον αγώνα συμφωνήσουν να ανυψώσουν τον πήχη απευθείας σε ύψος Παγκοσμίου Ρεκόρ.

Αν ένας αθλητής έχει νικήσει στον αγώνα, μπορεί ο ίδιος να αποφασίσει σε ποιό ύψος ή ποιά ύψη θα ανυψωθεί ο πήχης, αφού συμβουλευθεί τον αρμόδιο Κριτή ή Έφορο.

Σημ.: Αυτό δεν θα εφαρμόζεται σε Αγώνα Συνθέτων Αγωνισμάτων.

Στους Αγώνες Συνθέτων Αγωνισμάτων που γίνονται σύμφωνα με τα Άρθρα 1.1(α), (β), (γ) και (στ), ο πήχης θα ανυψώνεται σταθερά κατά 3 εκατ. στο Άλμα σε Ύψος και κατά 10 εκατ. στο Άλμα επί Κοντώ, σε όλη τη διάρκεια του αγώνα.

Μετρήσεις

5. Όλες οι μετρήσεις θα γίνονται, σε ακέραια εκατοστά, κάθετα από το έδαφος μέχρι το χαμηλότερο σημείο της πάνω πλευράς του πήχη.
6. Κάθε μέτρηση νέου ύψους θα γίνεται προτού οι αθλητές επιχειρήσουν άλμα στο ύψος αυτό. Σε όλες τις περιπτώσεις των Ρεκόρ, οι Κριτές θα ελέγχουν τη μέτρηση όταν ο πήχης τοποθετείται στο ύψος του Ρεκόρ και θα επανελέγχουν τη μέτρηση πριν από κάθε επόμενη προσπάθεια κατάρριψης Ρεκόρ, αν ο πήχης έχει αγγιχθεί αφότου μετρήθηκε για τελευταία φορά.

Πήχης

7. Ο πήχης θα κατασκευάζεται από υαλοβάμβακα, ή από άλλο κατάλληλο υλικό, αλλά όχι από μέταλλο, και θα είναι κυκλικής διατομής εκτός από τα ακραία τμήματά του. Το συνολικό μήκος του πήχη θα είναι 4,00 μ. ± 2 εκατ. στο Άλμα σε Ύψος και 4,50 μ. ± 2 εκατ. στο Άλμα επί Κοντώ. Το μέγιστο βάρος του πήχη θα είναι 2 χλγρ. στο Άλμα σε Ύψος και 2,25 χλγρ. στο Άλμα επί Κοντώ. Η διάμετρος του κυκλικού τμήματος του πήχη θα είναι 30 χλστά ± 1 χλστά.

Ο πήχης θα αποτελείται από τρία μέρη – την κυκλική ράβδο και δύο ακραία τμήματα, που το καθένα θα έχει πλάτος 30-35 χλστά και μήκος 15-20 εκατ., προκειμένου να εδράζεται στα στηρίγματα των στυλοβατών.

Αυτά τα ακραία τμήματα θα είναι κυκλικά ή ημικυκλικά με μια εμφανώς καθορισμένη επίπεδη επιφάνεια, πάνω στην οποία θα εδράζεται ο πήχης στα στηρίγματά του. Αυτή η επίπεδη

επιφάνεια δεν μπορεί να είναι ψηλότερη από το κέντρο της κάθετης διατομής του πήχη. Τα ακραία τμήματα θα είναι σκληρά και λεία. Δεν θα πρέπει να καλύπτονται από καουτσούκ ή από άλλο υλικό, το οποίο έχει την ιδιότητα να αυξάνει την τριβή ανάμεσα σε αυτά και στα στηρίγματα.

Ο πήχης δεν θα πρέπει να έχει κλίση, και όταν είναι τοποθετημένος, θα κάμπτεται το πολύ 2 εκατ. στο Άλμα σε Ύψος και 3 εκατ. στο Άλμα επί Κοντώ.

Έλεγχος ελαστικότητας: Κρεμάμε ένα βάρος 3 χλγρ. στο μέσον του πήχη όταν αυτός είναι τοποθετημένος. Θα πρέπει να κάμπτεται το πολύ 7 εκατ. στο Άλμα σε Ύψος και 11 εκατ. στο Άλμα επί Κοντώ.

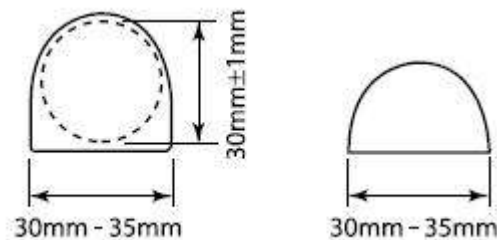

Σχήμα 5: Εναλλακτικά άκρα πήχη

Ισοπαλίες

8. Οι ισοπαλίες θα επιλύονται ως ακολούθως:

- (α) Ο αθλητής με το μικρότερο αριθμό προσπαθειών στο ύψος στο οποίο υπάρχει η ισοπαλία θα καταλαμβάνει την υψηλότερη θέση.
- (β) Αν η ισοπαλία παραμένει, ο αθλητής με το μικρότερο συνολικό αριθμό αποτυχημένων προσπαθειών σε όλον τον αγώνα μέχρι το τελευταίο ύψος που υπερπηδήθηκε, συμπεριλαμβανομένου αυτού, θα καταλαμβάνει την υψηλότερη θέση.
- (γ) Αν η ισοπαλία παραμένει:
 - (i) Αν αφορά την πρώτη θέση, οι ισόπαλοι αθλητές θα επιχειρούν ένα άλμα στο επόμενο ύψος, που καθορίζεται σύμφωνα με το Άρθρο 181.1, από το ύψος που υπερπηδήθηκε τελευταίο από τους ισόπαλους αθλητές, και αν πάλι δεν μπορεί να βγει απόφαση, ο πήχης θα ανεβαίνει αν οι ισόπαλοι αθλητές υπερβούν το ύψος αυτό, ή θα κατεβαίνει αν αποτύχουν, ανά 2 εκατ.

για το Άλμα σε Ύψος και 5 εκατ. για το Άλμα επί Κοντώ. Οι αθλητές τότε θα επιχειρούν ένα άλμα σε κάθε ύψος μέχρι να επιλυθεί η ισοπαλία. Οι ισόπαλοι αθλητές πρέπει να επιχειρούν άλμα σε κάθε περίπτωση, κατά τη διαδικασία επίλυσης της ισοπαλίας (βλ. παράδειγμα).

(ii) Αν αφορά οποιαδήποτε άλλη θέση, οι αθλητές θα καταλαμβάνουν την ίδια θέση στον αγώνα.

Σημ.: Αυτό το Άρθρο (γ) δεν θα εφαρμόζεται στα Σύνθετα Αγωνίσματα.

Άλμα σε Ύψος - Παράδειγμα

Τα ύψη που ανακοινώθηκαν από τον Επικεφαλής Κριτή στο ξεκίνημα του αγωνίσματος είναι τα: 1.75 μ., 1.80 μ., 1.84 μ., 1.88 μ., 1.91 μ., 1.94 μ., 1.97 μ., 1.99 μ., ...

Αθλητής	Ύψη							Αποτυχίες	Επίλυση ισοπαλίας			Κατάταξη
	1.75μ.	1.80μ.	1.84μ.	1.88μ.	1.91μ.	1.94μ.	1.97μ.		1.91μ.	1.89μ.	1.91μ.	
A	O	XO	O	XO	X-	XX		2	X	O	X	2
B	-	XO	-	XO	-	-	XXX	2	X	O	O	1
Γ	-	O	XO	XO	-	XXX		2	X	X		3
Δ	-	XO	XO	XO	XXX			3				4

O = Επιτυχημένη προσπάθεια X = Αποτυχημένη προσπάθεια - = Δεν αγωνίστηκε

Οι A, B, Γ και Δ υπερέβησαν όλοι το 1.88 μ.

Το Άρθρο που αφορά τις ισοπαλίες μπαίνει τώρα σε εφαρμογή· οι Κριτές αθροίζουν το συνολικό αριθμό των αποτυχημένων προσπαθειών, μέχρι το ύψος που υπερπηδήθηκε τελευταίο, συμπεριλαμβανομένου αυτού, δηλ. το 1.88 μ.

Ο “Δ” έχει περισσότερες αποτυχημένες προσπάθειες από τους “Α”, “Β” και “Γ”, και γι’ αυτό καταλαμβάνει την τέταρτη θέση. Οι “Α”, “Β” και “Γ” είναι ακόμα ισόπαλοι και καθώς αυτό αφορά την πρώτη θέση, θα έχουν ένα ακόμη άλμα στο 1.91 μ., που είναι το επόμενο ύψος μετά το ύψος που υπερπηδήθηκε τελευταίο από τους ισόπαλους αθλητές.

Επειδή όλοι οι ισόπαλοι αθλητές απέτυχαν, ο πήχης κατεβαίνει στο 1.89 μ. για μια ακόμη προσπάθεια. Επειδή μόνον ο “Γ” απέτυχε να υπερβεί το 1.89 μ., οι άλλοι δύο ισόπαλοι αθλητές, ο “Α” και ο “Β” θα έχουν μια τρίτη προσπάθεια στο 1.91 μ. το οποίο μόνον ο “Β” υπερέβη και γι’ αυτό ανακηρύσσεται νικητής.

Εξωτερικοί Παράγοντες

9. Όταν είναι ξεκάθαρο ότι ο πήχης έφυγε από τη θέση του από παράγοντα που δεν έχει σχέση με τον αθλητή (π.χ. ριπή ανέμου)
 - (α) αν αυτή η μετατόπιση συμβεί αφού ο αθλητής έχει υπερπηδήσει τον πήχη χωρίς να τον ακουμπήσει, τότε η προσπάθεια θα θεωρείται επιτυχημένη, ή
 - (β) αν αυτή η μετατόπιση συμβεί κάτω από οποιοσδήποτε άλλες συνθήκες, θα παραχωρείται μια νέα προσπάθεια.

ΑΡΘΡΟ 182

Άλμα σε Ύψος

Ο Αγώνας

1. Οι αθλητές θα απογειώνονται με το ένα πόδι.
2. Ένας αθλητής αποτυγχάνει αν:
 - (α) Μετά το άλμα, ο πήχης δεν παραμένει στα στηρίγματά του εξαιτίας των ενεργειών του αθλητή κατά τη διάρκεια του άλματος· ή
 - (β) Ακουμπήσει το έδαφος, συμπεριλαμβανομένου του στρώματος προσγείωσης, πέρα από το κάθετο επίπεδο που ορίζεται από το κοντινότερο άκρο του πήχη, είτε ανάμεσα στους στυλοβάτες είτε έξω από αυτούς, με οποιοδήποτε σημείο του σώματός του, χωρίς πρώτα να υπερβεί τον πήχη. Ωστόσο, αν ο αθλητής τη στιγμή του άλματος ακουμπήσει το στρώμα προσγείωσης με το πόδι του και κατά τη γνώμη του Κριτή δεν αποκτήσει πλεονέκτημα, το άλμα για το λόγο αυτό δεν θα πρέπει να θεωρείται αποτυχημένο.

Σημ.: Ως βοήθεια στην εφαρμογή του Άρθρου αυτού, μια άσπρη γραμμή πάχους 50 εκατ. θα σχεδιάζεται (συνήθως με μια αυτοκόλλητη ταινία ή παρόμοιο υλικό) ανάμεσα στα σημεία που βρίσκονται 3 μ. εξωτερικά από κάθε στυλοβάτη, με το πλησιέστερο άκρο της γραμμής να σχεδιάζεται κατά μήκος του κάθετου επιπέδου που ορίζεται από το πλησιέστερο άκρο του πήχη.

Ο Διάδρομος Φοράς και ο Χώρος Απογείωσης

3. Το ελάχιστο μήκος του διαδρόμουφοράς θα είναι 15 μ. εκτός από τους αγώνες που γίνονται σύμφωνα με τα Άρθρα 1.1(α), (β), (γ) και (στ), όπου το ελάχιστο μήκος θα είναι 20 μ. Όπου οι συνθήκες το επιτρέπουν, το ελάχιστο μήκος θα πρέπει να είναι 25 μ.

4. Η μέγιστη συνολική κλίση στα τελευταία 15 μ. του διαδρόμου φοράς και του χώρου απογείωσης δεν θα πρέπει να υπερβαίνει το 1:250 κατά μήκος οποιασδήποτε ακτίνας της ημικυκλικής περιοχής με κέντρο το μέσο της ευθείας ανάμεσα στους στυλοβάτες και με την ελάχιστη ακτίνα που καθορίζεται στο Άρθρο 182.3. Το στρώμα προσγείωσης θα πρέπει να είναι έτσι τοποθετημένο, ώστε η προσέγγιση του αθλητή να ανηφορίζει την κλίση.
5. Ο χώρος απογείωσης θα πρέπει να είναι επίπεδος ή κάθε κλίση θα πρέπει να είναι σύμφωνη με τις απαιτήσεις του Άρθρου 182.4 και με το Εγχειρίδιο Εγκαταστάσεων Στίβου της IAAF.

Όργανα

6. Στυλοβάτες. Κάθε είδος στυλοβατών ή στύλων μπορεί να χρησιμοποιηθεί, με την προϋπόθεση ότι είναι άκαμπτοι.
Θα διαθέτουν στηρίγματα για τον πήχη, στερεωμένα σταθερά επάνω σε αυτούς.
Θα είναι αρκετά ψηλοί ώστε να υπερβαίνουν τουλάχιστον κατά 10 εκατ. το πραγματικό ύψος στο οποίο ο πήχης ανυψώνεται.
Η απόσταση ανάμεσα στους στυλοβάτες δεν θα είναι μικρότερη από 4,00 μ., ούτε μεγαλύτερη από 4,04 μ.
7. Οι στυλοβάτες ή οι στύλοι δεν θα μετακινούνται κατά τη διάρκεια του αγώνα, εκτός κι αν ο Έφορος θεωρήσει ότι ή ο χώρος απογείωσης ή το στρώμα προσγείωσης έχουν καταστεί μη σταθερά.
Σε μια τέτοια περίπτωση, η αλλαγή θα γίνει μόνον αφού έχει ολοκληρωθεί ένας γύρος.
8. Στηρίγματα του πήχη. Τα στηρίγματα θα είναι επίπεδα και ορθογώνια, πλάτους 4 εκατ. και μήκους 6 εκατ. Θα πρέπει να είναι σταθερά στερεωμένα στους στυλοβάτες και ακίνητα κατά τη διάρκεια του άλματος και θα πρέπει το καθένα να αντικρίζει τον απέναντι στυλοβάτη. Τα άκρα του πήχη θα εφαρμόζουν επάνω τους με τέτοιο τρόπο ώστε, αν ο πήχης αγγίζεται από έναν αθλητή, θα πέφτει εύκολα στο έδαφος, είτε προς τα εμπρός είτε προς τα πίσω.
Τα στηρίγματα δεν θα είναι καλυμμένα με λάστιχο ή οποιοδήποτε άλλο υλικό, το οποίο έχει την ιδιότητα να αυξάνει την τριβή ανάμεσα σε αυτά και στην επιφάνεια του πήχη, ούτε θα μπορούν να έχουν οποιοδήποτε είδος ελατηρίων.

Τα στηρίγματα θα βρίσκονται στο ίδιο ύψος πάνω από το χώρο απογείωσης αμέσως κάτω από κάθε άκρο του πήχη.

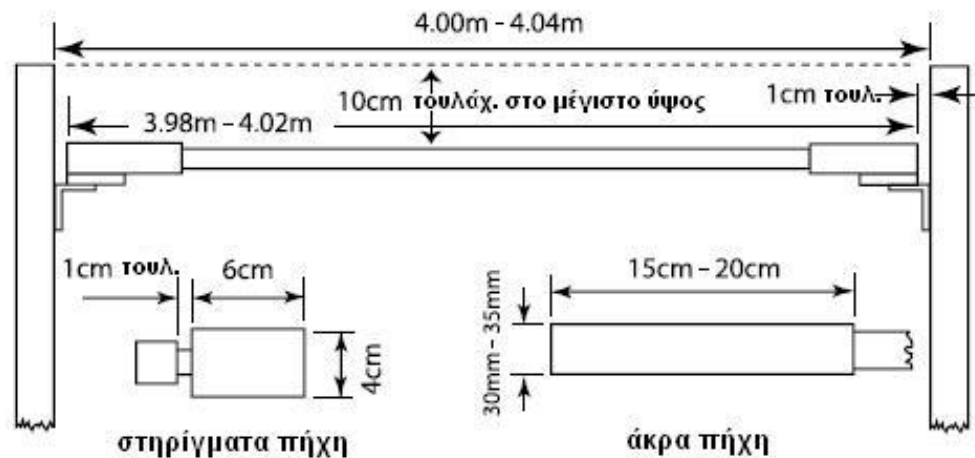

Σχήμα 6: Στυλοβάτες και πήχης άλματος σε ύψος

9. Θα υπάρχει ένα περιθώριο τουλάχιστον 1 εκατ. ανάμεσα στα άκρα του πήχη και στους στυλοβάτες.

Το Στρώμα Προσγείωσης

10. Το στρώμα προσγείωσης δεν θα πρέπει να έχει διαστάσεις μικρότερες από 5 μ. μήκος x 3 μ. πλάτος. Συνιστάται το στρώμα προσγείωσης να μην είναι μικρότερο από 6 μ. μήκος x 4 μ. πλάτος x 0,7 μ. ύψος.

Σημ.: Οι στυλοβάτες και το στρώμα προσγείωσης θα πρέπει επίσης να είναι έτσι σχεδιασμένα, ώστε να υπάρχει ένας κενός χώρος τουλάχιστον 10 εκατ. ανάμεσά τους, όταν γίνεται χρήση τους, για να αποφεύγεται η πτώση του πήχη εξαιτίας μιας κίνησης του στρώματος προσγείωσης που θα προκαλούσε επαφή με τους στυλοβάτες.

ΑΡΘΡΟ 183

Άλμα επί Κοντώ

Ο Αγώνας

1. Οι αθλητές μπορούν να μετακινούν τον πήχη μόνον προς την κατεύθυνση του στρώματος προσγείωσης με τρόπο ώστε η άκρη του πήχη που βρίσκεται πλησιέστερα προς τον αθλητή να μπορεί να τοποθετείται σε οποιοδήποτε σημείο από εκείνο που βρίσκεται ακριβώς πάνω από το πίσω άκρο της βαλβίδας προς

ένα σημείο 80 εκατ. στην κατεύθυνση του στρώματος προσγείωσης.

Πριν αρχίσει ο αγώνας, κάθε αθλητής θα πληροφορεί τον υπεύθυνο Κριτή για τη θέση των στυλοβατών που επιθυμεί για την πρώτη του προσπάθεια και αυτή η θέση θα καταγράφεται.

Αν στη συνέχεια ο αθλητής θέλει να κάνει κάποιες αλλαγές, θα πρέπει αμέσως να ενημερώνει τον υπεύθυνο Κριτή πριν ο πήχης τοποθετηθεί σύμφωνα με τις αρχικές του επιθυμίες. Αν δεν το κάνει αυτό, τότε θα ξεκινάει ο χρόνος που έχει στη διάθεσή του.

Σημ.: Μια γραμμή, πλάτους 1 εκατ. και ευδιάκριτου χρώματος, θα πρέπει να σχεδιαστεί κάθετα προς τον άξονα του διαδρόμου φοράς, παράλληλα προς την πίσω άκρη της βαλβίδας. Μια παρόμοια γραμμή θα είναι εμφανής στην επιφάνεια του στρώματος προσγείωσης και θα προεκτείνεται μέχρι το εξωτερικό άκρο των στυλοβατών.

2 Ένας αθλητής αποτυγχάνει αν:

(α) μετά το άλμα, ο πήχης δεν παραμένει στα στηρίγματα εξαιτίας των ενεργειών του αθλητή κατά τη διάρκεια του άλματος· ή

(β) αγγίξει το έδαφος, συμπεριλαμβανομένου και του στρώματος προσγείωσης, πέρα από το κάθετο επίπεδο που ορίζεται από το πίσω άκρο της βαλβίδας με οποιοδήποτε μέρος του σώματος του ή με το κοντάρι, χωρίς πρώτα να έχει υπερβεί τον πήχη· ή

(γ) αφού έχει αφήσει το έδαφος, τοποθετήσει το χαμηλότερο χέρι του πάνω από το ψηλότερο ή μετακινήσει το ψηλότερο χέρι πιο ψηλά πάνω στο κοντάρι.

(δ) κατά τη διάρκεια του άλματος ένας αθλητής σταθεροποιήσει ή επανατοποθετήσει τον πήχη με το χέρι ή τα χέρια του.

Σημ. (i): Δεν θεωρείται αποτυχημένη προσπάθεια αν ένας αθλητής τρέξει σε κάποιο σημείο έξω από τις άσπρες γραμμές που οριοθετούν το διάδρομο φοράς.

Σημ. (ii): Δεν θεωρείται αποτυχία αν το κοντάρι αγγίξει το στρώμα προσγείωσης, κατά τη διάρκεια μιας προσπάθειας, αφότου έχει εισχωρήσει σωστά μέσα στη βαλβίδα.

3. Κατά τη διάρκεια του αγώνα, οι αθλητές θα επιτρέπεται να βάζουν στα χέρια τους ή στο κοντάρι μια ουσία, ώστε να μπορούν να επιτυγχάνουν καλύτερο κράτημα.

Οι αθλητές δεν θα χρησιμοποιούν επίδεσμο στα χέρια ή στα δάκτυλά τους, εκτός από την περίπτωση που χρειάζεται να καλύψουν μια ανοικτή πληγή.

4. Αφού ελευθερωθεί το κοντάρι, κανένας, ούτε καν ο ίδιος ο αθλητής, δεν θα επιτρέπεται να αγγίξει το κοντάρι, εκτός κι αν πέσει μακριά από τον πήχη ή τους στυλοβάτες. Αν ωστόσο το κοντάρι αγγιχθεί, και ο Έφορος είναι της γνώμης ότι χωρίς την παρέμβαση αυτή, ο πήχης θα έπεφτε, το άλμα θα καταγράφεται ως αποτυχημένο.
5. Αν κατά τη διάρκεια μιας προσπάθειας σπάσει το κοντάρι του αθλητή, η προσπάθεια δεν θα θεωρείται αποτυχημένη και στον αθλητή θα παραχωρείται μια νέα προσπάθεια.

Ο Διάδρομος Φοράς

6. Το ελάχιστο μήκος του διαδρόμου φοράς θα είναι 40 μ. και όπου οι συνθήκες το επιτρέπουν, 45 μ. Θα έχει πλάτος 1,22 μ. ± 0,01 μ. και θα σημειώνεται από άσπρες γραμμές πλάτους 5 εκατ.

Σημ.: Για όλους τους στίβους που κατασκευάστηκαν πριν από την 1^η Ιανουαρίου 2004 ο διάδρομος φοράς μπορεί να έχει μέγιστο πλάτος 1,25 μ.

7. Η μέγιστη επιτρεπόμενη πλευρική κλίση του διαδρόμου φοράς θα είναι 1:100 και στα τελευταία 40 μ. του διαδρόμου η συνολική κατηφορική κλίση στη διεύθυνση της φοράς δεν θα υπερβαίνει το 1:1000.

Όργανα

8. Βαλβίδα. Η απογείωση για το Άλμα επί Κοντώ θα γίνεται από μια βαλβίδα. Θα είναι κατασκευασμένη από κατάλληλο υλικό, κατά προτίμηση με στρογγυλεμένα άνω άκρα και θα είναι βυθισμένη στο ίδιο επίπεδο με το διάδρομο φοράς. Θα είναι μήκους 1 μ., μετρημένου κατά μήκος του εσωτερικού του πυθμένα της βαλβίδας, πλάτους 60 εκατ. στο μπροστινό άκρο και θα στενεύει μέχρι τα 15 εκατ. στον πυθμένα του αναστολέα. Το μήκος της βαλβίδας στο επίπεδο του διαδρόμου φοράς και το βάθος του αναστολέα καθορίζονται από την γωνία των 105° που σχηματίζεται ανάμεσα στη βάση και τον αναστολέα.

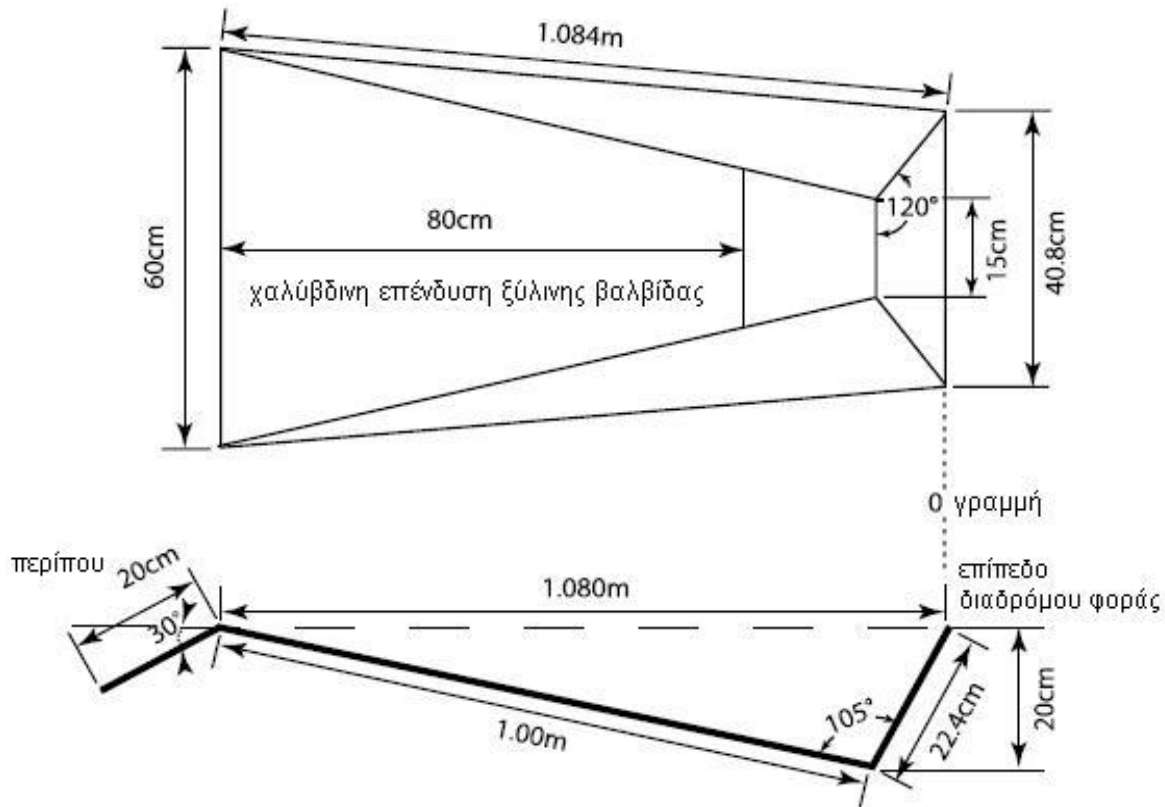

Σχήμα 7: Βαλβίδα επί κοντώ (κάτοψη και πλάγια όψη)

Η βάση της βαλβίδας θα είναι επικλινή από το επίπεδο του διαδρόμου φοράς στο μπροστινό άκρο μέχρι μια κατακόρυφη απόσταση 20 εκατ. κάτω από το επίπεδο του εδάφους στο σημείο που συναντάει τον αναστολέα. Η βαλβίδα θα είναι κατασκευασμένη με τέτοιον τρόπο, ώστε οι πλευρές της να έχουν κλίση προς τα έξω και να καταλήγουν δίπλα στον αναστολέα σε μια γωνία περίπου 120° με τη βάση.

Αν η βαλβίδα είναι κατασκευασμένη από ξύλο, ο πυθμένας θα πρέπει να είναι επενδεδυμένος με φύλλο μετάλλου 2,5 χλστών για μια απόσταση 80 εκατ. από το μπροστινό τμήμα της βαλβίδας.

9. Στυλοβάτες. Μπορεί να χρησιμοποιηθεί κάθε είδος στυλοβατών ή στύλων, με την προϋπόθεση ότι είναι άκαμπτοι. Η μεταλλική κατασκευή της βάσης και το κατώτερο τμήμα των στυλοβατών θα πρέπει να καλύπτεται με μαλακή επιφάνεια από κατάλληλο υλικό ώστε να παρέχει προστασία στους αθλητές και στα κοντάρια.

10. Στηρίγματα πήχη. Ο πήχης θα ακουμπάει πάνω σε υποδοχές, έτσι ώστε αν αγγίζεται από τον αθλητή ή το κοντάρι του, να πέφτει εύκολα στο έδαφος στην κατεύθυνση του στρώματος προσγείωσης. Οι υποδοχές δεν θα πρέπει να έχουν εγκοπές ή προεξοχές οποιουδήποτε είδους, θα πρέπει να έχουν ομοιόμορφο πάχος και η διάμετρός τους να μην είναι μεγαλύτερη από 13 χλστά.

Δεν θα πρέπει να προεξέχουν περισσότερο από 55 χλστά από τα μέλη υποστήριξης, τα οποία θα πρέπει να είναι λεία και να εξέχουν 35-40 χλστά πάνω από τις υποδοχές.

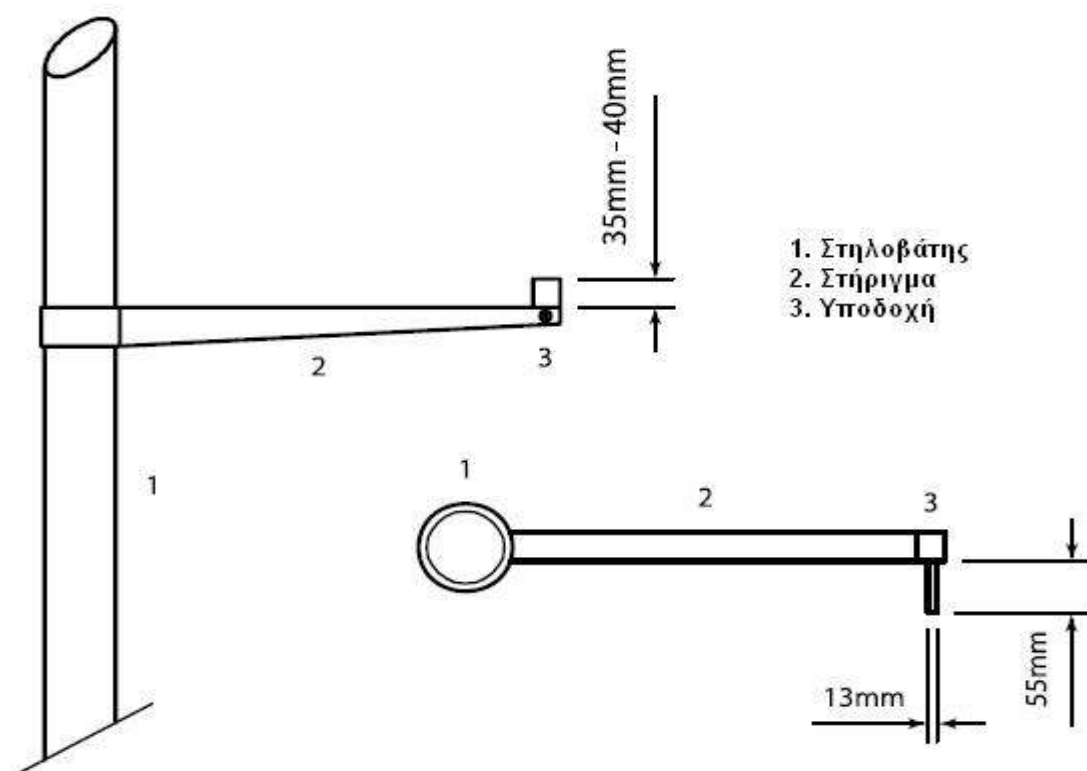

Σχήμα 8: Στηρίγματα πήχη (άποψη από το στρώμα προσγείωσης και κάτοψη)

Η απόσταση μεταξύ των υποδοχών θα είναι 4,30 – 4,37 μ. Οι υποδοχές δεν θα πρέπει να είναι καλυμμένες με λάστιχο ή οποιοδήποτε άλλο υλικό, το οποίο έχει την ιδιότητα να αυξάνει την τριβή ανάμεσα σε αυτές και στην επιφάνεια του πήχη, ούτε θα μπορούν να έχουν οποιοδήποτε είδος ελατηρίων.

Σημ.: Για να περιοριστεί η πιθανότητα τραυματισμού ενός αθλητή από την πτώση του πάνω στις βάσεις των στυλοβατών, οι υποδοχές που στηρίζουν τον πήχη μπορούν να τοποθετηθούν πάνω

σε βραχίονες προέκτασης μόνιμα προσαρμοσμένους στους στυλοβάτες, επιτρέποντας κατ' αυτόν τον τρόπο στους στυλοβάτες να απομακρυνθούν πιο πολύ ο ένας από τον άλλον, χωρίς να αυξάνεται το μήκος του πήχη (βλ. Σχήμα 8).

Κοντάρια

11. Οι αθλητές μπορούν να χρησιμοποιούν τα δικά τους κοντάρια. Κανένας αθλητής δεν θα μπορεί να χρησιμοποιεί τα κοντάρια άλλου αθλητή χωρίς τη συναίνεση του ιδιοκτήτη. Το κοντάρι μπορεί να είναι από οποιοδήποτε υλικό ή συνδυασμό υλικών και οποιουδήποτε μήκους ή διαμέτρου, αλλά η βασική επιφάνεια θα πρέπει να είναι λεία. Το κοντάρι μπορεί να έχει προστατευτικό περιτύλιγμα από επίδεσμο στη λαβή και στο κάτω άκρο.

Το στρώμα προσγείωσης

12. Το στρώμα προσγείωσης δεν θα πρέπει να έχει διαστάσεις μικρότερες από 5 μ. μήκος (εξαιρουμένων των μπροστινών τμημάτων) x 5 μ. πλάτος. Οι πλευρές του στρώματος προσγείωσης που βρίσκονται πλησιέστερα στη βαλβίδα θα είναι τοποθετημένες 10 εκατ. με 15 εκατ. από τη βαλβίδα και θα απομακρύνονται με κλίση από τη βαλβίδα κατά γωνία περίπου 45° (βλ. Σχήμα 9).
Για τους αγώνες που γίνονται σύμφωνα με τα Άρθρα 1.1(α), (β), (γ), (ε)(i) και (στ), το στρώμα προσγείωσης δεν θα πρέπει να είναι μικρότερο από 6 μ. μήκος (εξαιρουμένων των μπροστινών τμημάτων) x 6 μ. πλάτος x 0,8 μ. ύψος. Τα μπροστινά τμήματα θα πρέπει να έχουν μήκος τουλάχιστον 2 μ.

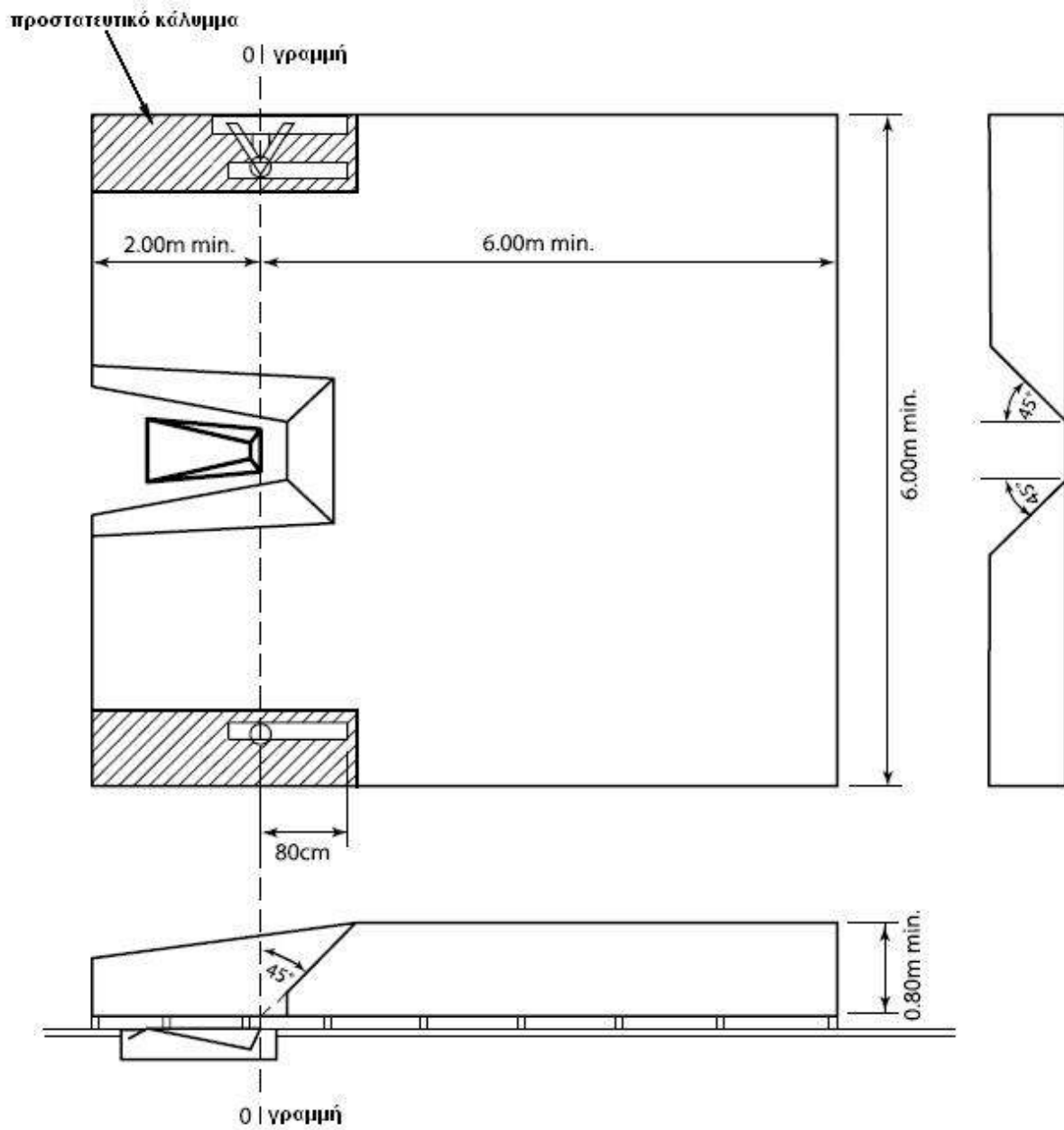

Σχήμα 9: Στρώμα προσγείωσης Επί Κοντώ (κάτοψη και πλάγια όψη)

B. ΟΡΙΖΟΝΤΙΑ ΑΛΜΑΤΑ

ΑΡΘΡΟ 184

Γενικοί Όροι

Μετρήσεις

1. Σε όλα τα αγωνίσματα οριζοντίων αλμάτων, οι αποστάσεις θα καταγράφονται στο αμέσως προηγούμενο εκατοστό (0,01 μ.) από την απόσταση που μετρήθηκε, αν η μετρούμενη απόσταση δεν είναι ακέραιο εκατοστό.

Διάδρομος Φοράς

2. Το ελάχιστο μήκος του διαδρόμουφοράς θα είναι 40 μ., μετρημένο από την αντίστοιχη γραμμή απογείωσης μέχρι το τέλος του διαδρόμου. Θα έχει πλάτος 1,22 μ. ± 0,01 μ. και θα σημειώνεται από άσπρες γραμμές πλάτους 5 εκατ.

Σημ.: Για όλους τους στίβους που κατασκευάστηκαν πριν από την 1^η Ιανουαρίου 2004 ο διάδρομοςφοράς μπορεί να έχει μέγιστο πλάτος 1,25 μ.

3. Η μέγιστη πλευρική κλίση του διαδρόμουφοράς θα είναι 1:100 και στα τελευταία 40 μ. του διαδρόμου η συνολική κατηφορική κλίση στη διεύθυνσηφοράς δεν θα υπερβαίνει το 1:1000.

Ανεμομέτρηση

4. Η ταχύτητα του ανέμου θα πρέπει να μετριέται για χρονική περίοδο 5 δευτερολέπτων από τη στιγμή που ο αθλητής περάσει από ένα σημάδι τοποθετημένο παραπλεύρως του διαδρόμουφοράς, στα 40 μ. από τη γραμμή απογείωσης για το Άλμα σε Μήκος και στα 35 μ. για το Άλμα Τριπλούν. Εάν ένας αθλητής τρέξει λιγότερα από 40 μ. ή 35 μ., κατά περίπτωση, η ταχύτητα του ανέμου θα μετρείται από τη στιγμή που ο αθλητής αρχίσει το τρέξιμό του.
5. Το ανεμόμετρο θα είναι τοποθετημένο 20 μ. από το βατήρα απογείωσης. Θα βρίσκεται σε ύψος 1,22 μ. και όχι μακρύτερα από 2 μ. από το διάδρομοφοράς.
6. Το ανεμόμετρο θα είναι το ίδιο που περιγράφεται στο Άρθρο 163.11. Ο τρόπος λειτουργίας του και ο τρόπος που διαβάζεται είναι αυτοί που περιγράφονται στα Άρθρα 163.12 και 163.10 αντίστοιχα.

ΑΡΘΡΟ 185
Άλμα σε Μήκος

Ο Αγώνας

1. Ένας αθλητής αποτυγχάνει αν:
- (α) κατά την απογείωση, αγγίξει το έδαφος μετά από τη γραμμή απογείωσης με οποιοδήποτε μέρος του σώματός του, είτε τρέχοντας χωρίς να πηδήξει, είτε κατά την εκτέλεση του άλματος· ή
 - (β) απογειωθεί από την εξωτερική πλευρά οποιουδήποτε από τα δύο άκρα του βατήρα, είτε μετά είτε πριν από την προέκταση της γραμμής απογείωσης· ή
 - (γ) ακουμπήσει το έδαφος ανάμεσα στη γραμμή απογείωσης και το σκάμμα· ή
 - (δ) εφαρμόσει οποιαδήποτε μορφή τούμπας στη διάρκεια του τρεξίματος ή στην εφαρμογή του άλματος· ή
 - (ε) κατά τη διαδικασία προσγείωσης ακουμπήσει το έδαφος έξω από το σκάμμα σε σημείο πλησιέστερα προς τη γραμμή απογείωσης απ' ό,τι το κοντινότερο ίχνος στην άμμο· ή
 - (στ) εγκαταλείποντας το σκάμμα, η πρώτη του επαφή με το έδαφος έξω από το σκάμμα είναι πλησιέστερα προς τη γραμμή απογείωσης απ' ό,τι το κοντινότερο ίχνος κατά την προσγείωση στην άμμο, συμπεριλαμβανομένου οποιουδήποτε ίχνους που έγινε λόγω απώλειας ισορροπίας κατά την προσγείωση, το οποίο βρίσκεται ολοκληρωτικά μέσα στο σκάμμα αλλά πλησιέστερα προς τη γραμμή απογείωσης απ' ό,τι το αρχικό ίχνος που έγινε κατά την προσγείωση.

Σημ. (i): Δεν θεωρείται αποτυχημένη προσπάθεια αν ένας αθλητής τρέξει έξω από τις άσπρες γραμμές που οριοθετούν το διάδρομο φοράς σε οποιοδήποτε σημείο.

Σημ. (ii): Δεν θεωρείται αποτυχημένη προσπάθεια σύμφωνα με το Άρθρο 185.1(β) αν ένα τμήμα του παπουτσιού ή του ποδιού του αθλητή ακουμπήσει το έδαφος εξωτερικά από οποιοδήποτε από τα δύο άκρα του βατήρα, πριν από τη γραμμή απογείωσης.

Σημ. (iii): Δεν θεωρείται αποτυχημένη προσπάθεια αν κατά τη διάρκεια της προσγείωσης ένας αθλητής ακουμπήσει, με οποιοδήποτε μέρος του σώματός του, το έδαφος έξω από το σκάμμα, εκτός κι αν μια τέτοια επαφή είναι η πρώτη επαφή ή παραβαίνει το Άρθρο 185.1(ε).

Σημ. (iv): Δεν θεωρείται αποτυχημένη προσπάθεια αν ένας αθλητής γυρίσει προς τα πίσω περπατώντας μέσω του σκάμματος, αφού πρώτα έχει εγκαταλείψει το σκάμμα με σωστό τρόπο.

Σημ. (v): Εξαιρουμένων των όσων περιγράφονται στο Άρθρο 185.1(β), αν ένας αθλητής απογειωθεί πριν φθάσει το βατήρα, αυτό δεν θα θεωρείται, για το λόγο αυτό, ως αποτυχημένη προσπάθεια.

2. Όταν εγκαταλείπει το σκάμμα, η πρώτη επαφή του ποδιού ενός αθλητή με το τοίχωμα ή το έδαφος έξω από αυτό θα πρέπει να είναι μακρύτερα από τη γραμμή απογείωσης απ' ό,τι το κοντινότερο ίχνος στην άμμο (βλ. Άρθρο 185.1(στ)).

Σημ.: Αυτή η πρώτη επαφή θεωρείται ως εγκατάλειψη του σκάμματος.

3. Όλα τα άλματα θα μετριοούνται από το πλησιέστερο προς τη γραμμή απογείωσης, ή την προέκταση της γραμμής απογείωσης, ίχνος στο σκάμμα που έγινε από οποιοδήποτε μέρος του σώματος (βλ. Άρθρο 185.1(στ)). Η μέτρηση θα γίνεται κάθετα προς τη γραμμή απογείωσης ή την προέκτασή της.

Βατήρας Απογείωσης

4. Η απογείωση θα σημειώνεται από ένα βατήρα βυθισμένο στο έδαφος στο ίδιο επίπεδο με το διάδρομο φοράς και την επιφάνεια του σκάμματος. Το άκρο του βατήρα που βρίσκεται πλησιέστερα στο σκάμμα θα αποτελεί τη γραμμή απογείωσης. Αμέσως μετά τη γραμμή απογείωσης θα τοποθετείται πλαίσιο ένδειξης από πλαστελίνη για τη βοήθεια των Κριτών.
5. Η απόσταση ανάμεσα στη γραμμή απογείωσης και στο πιο απομακρυσμένο άκρο του σκάμματος θα είναι τουλάχιστον 10 μ.
6. Η γραμμή απογείωσης θα τοποθετείται μεταξύ 1 μ. και 3 μ. από το πλησιέστερο άκρο του σκάμματος
7. Κατασκευή. Ο βατήρας απογείωσης θα είναι ορθογώνιος, κατασκευασμένος από ξύλο ή από άλλο κατάλληλο άκαμπτο υλικό και θα έχει μήκος 1,22 μ. \pm 0,01 μ., πλάτος 20 εκατ. (\pm 2 χλστά) και βάθος 10 εκατ. Θα είναι άσπρος.
8. Πλαίσιο Ένδειξης από Πλαστελίνη. Αυτό θα αποτελείται από ένα άκαμπτο πλαίσιο, πλάτους 10 εκατ. (\pm 2 χλστά) και μήκους 1,22 μ. \pm 0,01 μ. κατασκευασμένο από ξύλο ή από οποιοδήποτε άλλο κατάλληλο υλικό και θα είναι βαμμένο με χρώμα που δημιουργεί αντίθεση με το βατήρα απογείωσης. Αν είναι εφικτό, η

||

πλαστελίνη θα είναι από ένα τρίτο χρώμα που κάνει αντίθεση. Το πλαίσιο θα είναι προσαρμοσμένο πάνω σε μια εσοχή ή καλούπι στο διάδρομοφοράς, στην πλευρά του βαθύρα απογείωσης που βρίσκεται πλησιέστερα προς στο σκάμμα. Η επιφάνεια θα ανυψώνεται από το επίπεδο του βαθύρα απογείωσης σε ένα ύψος 7 χλστών (± 1 χλστό). Οι άκρες είτε θα αποκλίνουν κατά μία γωνία 45° , με την άκρη που βρίσκεται πλησιέστερα στο διάδρομοφοράς να είναι καλυμμένη με ένα στρώμα πλαστελίνης πάχους 1 χλστ. σε όλο της το μήκος, είτε θα κόβονται έτσι ώστε η εσοχή, όταν είναι γεμάτη με πλαστελίνη, να αποκλίνει κατά μία γωνία 45° (βλ. Σχήμα 10).

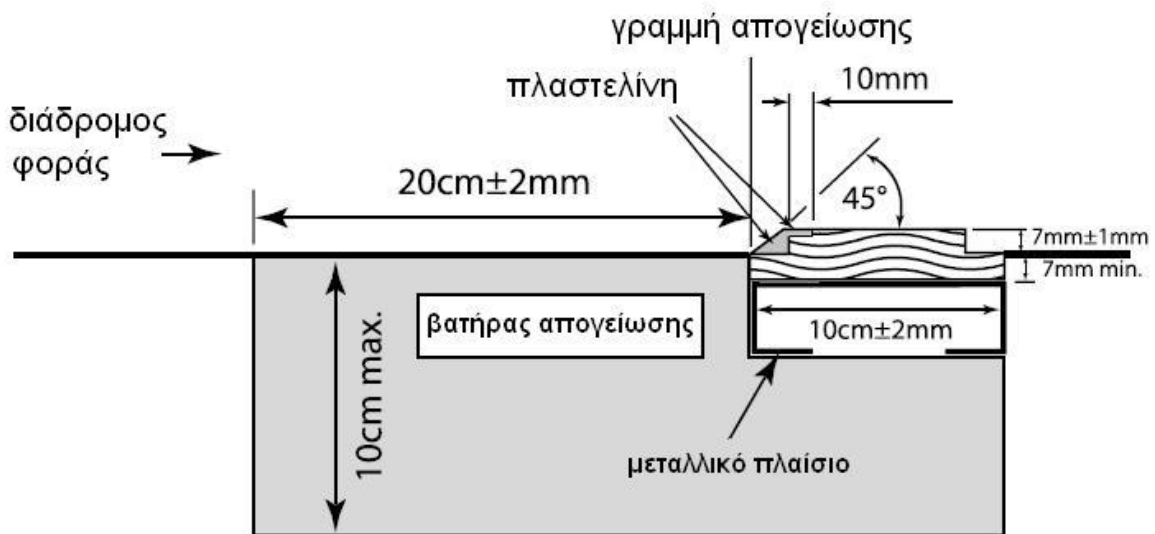

Σχήμα 10: Βαθύρας απογείωσης και πλαίσιο ένδειξης από πλαστελίνη

Το επάνω μέρος του πλαισίου ένδειξης θα είναι επίσης καλυμμένο για τα πρώτα 10 χλστά περίπου και σε όλο το μήκος του, από ένα στρώμα πλαστελίνης.

Όταν προσαρμόζεται πάνω σε αυτήν την εσοχή, ολόκληρη η κατασκευή θα πρέπει να είναι επαρκώς άκαμπτη για να δέχεται ολόκληρη τη δύναμη από το παπούτσι του αθλητή.

Η επιφάνεια του πλαισίου κάτω από την πλαστελίνη θα είναι από τέτοιο υλικό, ώστε τα καρφιά του παπουτσιού του αθλητή να έχουν καλή πρόσφυση και να μη γλιστράνε.

Το στρώμα της πλαστελίνης μπορεί να λειανθεί με έναν κύλινδρο ή κατάλληλα διαμορφωμένο ξυστήρα, ώστε να απαλείφονται τα ίχνη των αθλητών.

Σημ.: Θα ήταν ιδιαίτερα βοηθητικό να υπάρχουν ανταλλακτικά πλαίσια πλαστελίνης διαθέσιμα έτσι ώστε, ενώ εξαλείφεται ένα αποτύπωμα, να μην καθυστερεί ο αγώνας.

Το σκάμμα

9. Το σκάμμα θα έχει ελάχιστο πλάτος 2,75 μ. και μέγιστο πλάτος 3 μ. Αν αυτό είναι εφικτό, θα τοποθετείται έτσι ώστε το μέσο του διαδρόμουφοράς, αν προεκταθεί, να συμπίπτει με το μέσο του σκάμματος.

Σημ.: Όταν ο άξονας του διαδρόμουφοράς δεν είναι στην ίδια ευθεία με την κεντρική γραμμή του σκάμματος, μια ταινία, ή αν κρίνεται αναγκαίο δύο ταινίες, θα πρέπει να τοποθετείται κατά μήκος του σκάμματος για να επιτυγχάνεται το παραπάνω (βλ. Σχήμα 11).

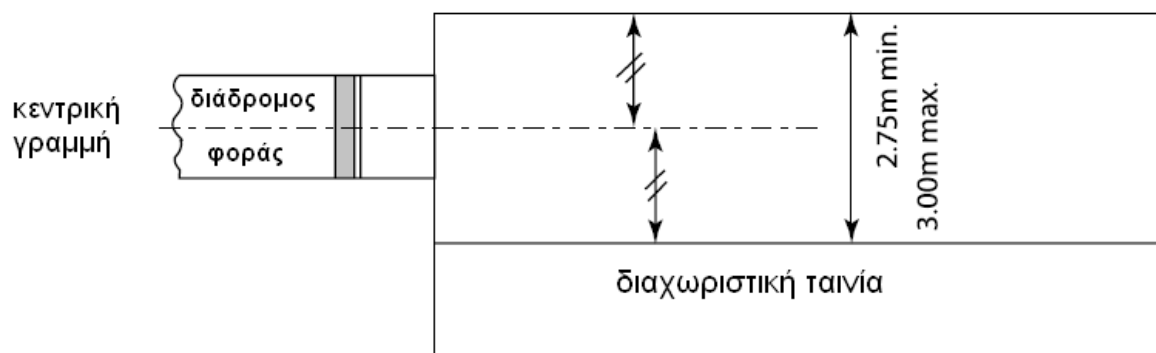

Σχήμα 11: Κεντραρισμένο σκάμμα Άλματος σε Μήκος/Τριπλούν

10. Το σκάμμα θα πρέπει να γεμίζεται με μαλακή υγρή άμμο, η πάνω επιφάνεια της οποίας θα είναι στο ίδιο επίπεδο με το βαθύρα απογείωσης.

ΑΡΘΡΟ 186 **Άλμα Τριπλούν**

Τα Άρθρα για το Άλμα σε Μήκος θα εφαρμόζονται και στο Άλμα Τριπλούν με τις ακόλουθες προσθήκες:

Ο Αγώνας

1. Το Άλμα Τριπλούν θα αποτελείται από μια αναπήδηση, ένα βήμα και ένα άλμα, με αυτήν ακριβώς τη σειρά.

2. Η αναπήδηση θα γίνεται έτσι, ώστε ο αθλητής να προσγειώνεται πρώτα με το ίδιο πόδι με το οποίο απογειώθηκε· στο βήμα θα προσγειώνεται με το άλλο πόδι, από το οποίο, στη συνέχεια, εκτελείται το άλμα.

Δεν θα θεωρείται αποτυχημένη η προσπάθεια αν ο αθλητής, κατά τη διάρκεια του άλματος, ακουμπήσει το έδαφος με το αιωρούμενο πόδι.

Σημ.: Το Άρθρο 185.1(γ) δεν θα εφαρμόζεται στις κανονικές προσγειώσεις από τις φάσεις της αναπήδησης και του βήματος.

Βατήρας Απογείωσης

3. Η απόσταση ανάμεσα στη γραμμή απογείωσης για τους άνδρες και το πιο απομακρυσμένο άκρο του σκάμματος θα είναι τουλάχιστον 21 μ.
4. Για τους Διεθνείς Αγώνες, συνιστάται η γραμμή απογείωσης να μην απέχει λιγότερο από 13 μ. για τους άνδρες και 11 μ. για τις γυναίκες από το πλησιέστερο άκρο του σκάμματος. Για όλους τους άλλους αγώνες, αυτή η απόσταση θα είναι αντίστοιχη με το επίπεδο του αγώνα.
5. Ανάμεσα στο βατήρα απογείωσης και στο σκάμμα θα υπάρχει, για τις φάσεις του βήματος και του άλματος, ένας χώρος απογείωσης πλάτους $1,22 \mu. \pm 0,01 \mu.$ που θα παρέχει σταθερό και ομοιόμορφο πάτημα.

Σημ.: Για όλους τους στίβους που κατασκευάστηκαν πριν από την 1^η Ιανουαρίου 2004, αυτός ο χώρος απογείωσης φοράς μπορεί να έχει μέγιστο πλάτος 1,25 μ.

Γ. ΑΓΩΝΙΣΜΑΤΑ ΡΙΨΕΩΝ

ΑΡΘΡΟ 187 Γενικοί Όροι

Επίσημα Όργανα

1. Σε όλους τους διεθνείς αγώνες, τα όργανα που χρησιμοποιούνται θα πρέπει να συμφωνούν με τις προδιαγραφές της IAAF. Μόνο τα όργανα που φέρουν το τρέχον έγκυρο πιστοποιητικό έγκρισης θα μπορούν να χρησιμοποιούνται. Ο πίνακας που ακολουθεί δείχνει τα όργανα που πρέπει να χρησιμοποιούνται από κάθε κατηγορία ηλικίας:

Όργανο	Κορασίδες/ Νεάνιδες/Γυναίκες	Παίδες	Έφηβοι	Άνδρες
Σφαίρα	4,000 χλγ.	5,000 χλγ.	6,000 χλγ.	7,260 χλγ.
Δίσκος	1,000 χλγ.	1,500 χλγ.	1,750 χλγ.	2,000 χλγ.
Σφύρα	4,000 χλγ.	5,000 χλγ.	6,000 χλγ.	7,260 χλγ.
Ακόντιο	600 γραμ.	700 γραμ.	800 γραμ.	800 γραμ.

Σημ.: Μια τυποποιημένη φόρμα της Αίτησης για την Πιστοποίηση Οργάνου διατίθεται, κατόπιν αιτήματος, από τη Γραμματεία της IAAF, ή μπορεί να μεταφορτωθεί από την ιστοσελίδα της IAAF.

2. Με την εξαίρεση της παρακάτω προϋπόθεσης, όλα αυτά τα όργανα θα παρέχονται από την Οργανωτική Επιτροπή. Ο Τεχνικός Εκπρόσωπος (ή Εκπρόσωποι) μπορεί, βασιζόμενος στους σχετικούς Τεχνικούς Κανονισμούς κάθε αγώνα, να επιτρέψει στους αθλητές να χρησιμοποιήσουν τα δικά τους όργανα ή εκείνα που παρέχονται από έναν προμηθευτή, υπό την προϋπόθεση ότι αυτά τα όργανα είναι πιστοποιημένα από την IAAF, έχουν ελεγχθεί και σημειωθεί ως εγκεκριμένα από την Οργανωτική Επιτροπή πριν από τον αγώνα και είναι διαθέσιμα σε όλους τους αθλητές. Τέτοια όργανα δεν θα γίνονται δεκτά, αν το ίδιο μοντέλο είναι ήδη στον κατάλογο εκείνων που παρέχονται από την Οργανωτική Επιτροπή.
3. Καμμία τροποποίηση δεν θα πρέπει να γίνεται σε οποιοδήποτε όργανο κατά τη διάρκεια του αγώνα.

Ατομικές προστασίες

4. (α) Οι αθλητές δεν θα χρησιμοποιούν κανένα εξάρτημα οποιουδήποτε είδους – π.χ. επικόλληση με ταινία δύο ή

περισσότερων δακτύλων μαζί ή χρήση βαρών προσαρμοσμένα στο σώμα – το οποίο παρέχει με οποιονδήποτε τρόπο βοήθεια, όταν αγωνίζονται. Οι αθλητές δεν θα χρησιμοποιούν ταινία στο χέρι παρά μόνον όταν η ταινία είναι απαραίτητη για να καλύψει μια τομή ή ένα τραύμα. Εντούτοις, οι αθλητές στη Σφυροβολία μπορούν να επικολλούν με ταινία μεμονωμένα δάκτυλα. Η επικόλληση αυτή θα πρέπει να επιδεικνύεται στον Επικεφαλής Κριτή πριν ξεκινήσει το αγώνισμα.

- (β) Οι αθλητές δεν θα μπορούν να χρησιμοποιούν γάντια, εκτός από τη Σφυροβολία. Στην περίπτωση αυτή, τα γάντια θα είναι λεία στην πίσω και στη μπροστινή πλευρά και οι άκρες των δακτύλων, εκτός από τον αντίχειρα, θα είναι εκτεθειμένες.
- (γ) Για να μπορούν να επιτυγχάνουν καλύτερη λαβή, οι αθλητές μπορούν να χρησιμοποιούν μια κατάλληλη ουσία μόνο στα χέρια τους. Επιπλέον, οι σφυροβόλοι μπορούν να χρησιμοποιούν τέτοιες ουσίες στα γάντια τους, και οι σφαιροβόλοι μπορούν να χρησιμοποιούν τέτοιες ουσίες στο λαιμό τους.
- (δ) Για να προστατεύουν τη σπονδυλική τους στήλη από τραυματισμό, οι αθλητές μπορούν να φορούν μια ζώνη από δέρμα ή άλλο κατάλληλο υλικό.
- (ε) Στη Σφαιροβολία οι αθλητές μπορούν να φορούν επίδεσμο στον καρπό τους, για να τον προστατεύουν από τραυματισμό.
- (στ) Στον Ακοντισμό, οι αθλητές μπορούν να φορούν προστατευτικό του αγκώνα.
- (ζ) Οι αθλητές μπορούν να φορούν άλλο προστατευτικό, π.χ. επιγονατίδα, με την προϋπόθεση ότι οι αθλητές αυτοί έχουν την έγκριση της IAAF στην ιατρική γνωμάτευση για τη χρήση της στον αγώνα.

Βαλβίδα ρίψεων

5. Η στεφάνη των βαλβίδων θα είναι κατασκευασμένη από σίδηρο, χάλυβα ή άλλο κατάλληλο υλικό, και το επάνω μέρος της θα είναι στο ίδιο επίπεδο με το έδαφος εξωτερικά. Το έδαφος που περιβάλλει τη βαλβίδα μπορεί να είναι από τσιμέντο, συνθετικό υλικό, άσφαλτο, ξύλο ή οποιονδήποτε άλλο κατάλληλο υλικό.

Το εσωτερικό της βαλβίδας μπορεί να είναι κατασκευασμένο από τσιμέντο, άσφαλτο ή κάποιο άλλο σταθερό αλλά όχι ολισθηρό υλικό. Η επιφάνεια αυτού του εσωτερικού θα είναι επίπεδη και χαμηλότερη κατά 2 εκατ. \pm 6 χλστά από το επάνω άκρο της στεφάνης της βαλβίδας.

Στη Σφαιροβολία, μια φορητή βαλβίδα που ανταποκρίνεται σε αυτές τις προδιαγραφές είναι αποδεκτή.

6. Η εσωτερική διάμετρος της βαλβίδας θα είναι 2,135 μ. \pm 5 χλστά στη Σφαιροβολία και στη Σφυροβολία και 2,50 μ. \pm 5 χλστά στη Δισκοβολία. Η στεφάνη της βαλβίδας θα έχει πάχος τουλάχιστον 6 χλστά και θα είναι άσπρη.

Η σφυροβολία θα μπορεί να διεξαχθεί από τη βαλβίδα της δισκοβολία, με την προϋπόθεση ότι η διάμετρος της βαλβίδας θα μειωθεί από 2,50 μ. σε 2,135 μ., τοποθετώντας εσωτερικά έναν κυκλικό δακτύλιο.

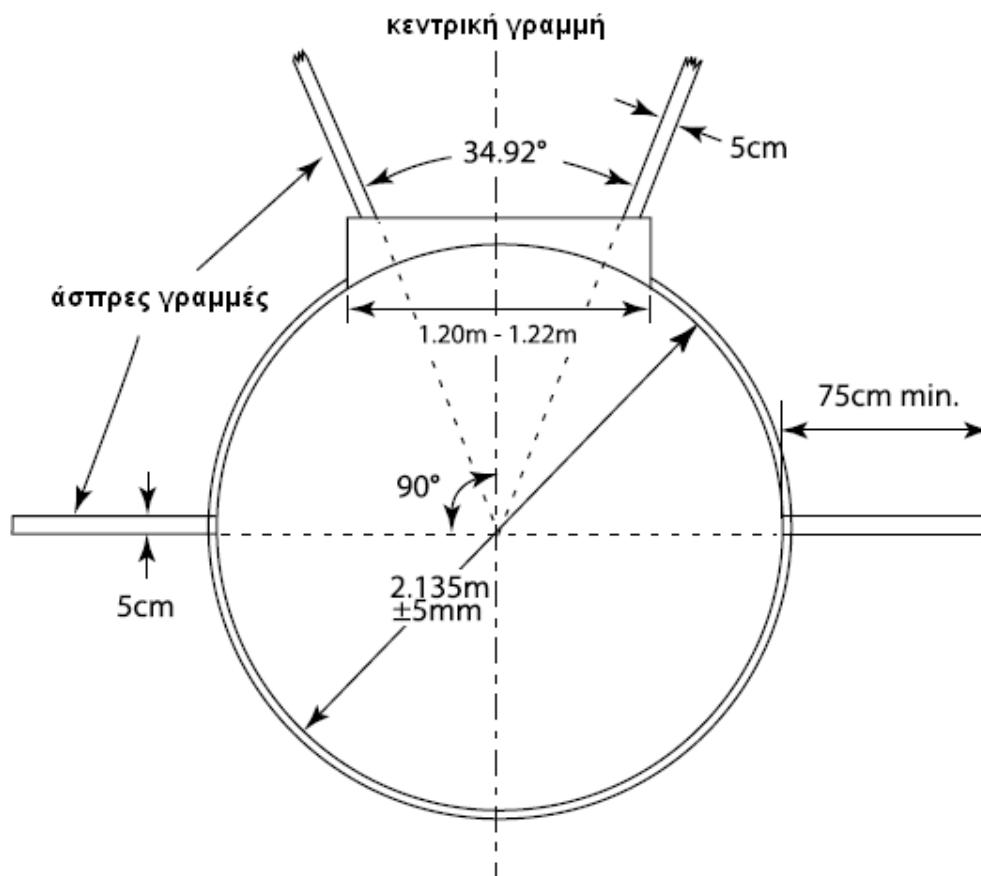

Σχήμα 12: Σχεδίαση της βαλβίδας Σφαιροβολίας

7. Μια άσπρη γραμμή πλάτους 5 εκατ. θα σχεδιάζεται από το επάνω μέρος της στεφάνης και θα προεκτείνεται για τουλάχιστον 75

εκατ. και στις δύο πλευρές της βαλβίδας. Η άσπρη γραμμή θα μπορεί να είναι βαμμένη ή κατασκευασμένη από ξύλο ή από άλλο κατάλληλο υλικό. Το πίσω άκρο της άσπρης γραμμής θα σχηματίζει μια προέκταση μιας θεωρητικής γραμμής που περνάει μέσω του κέντρου της βαλβίδας σε ορθή γωνία με την κεντρική γραμμή του τομέα βολής.

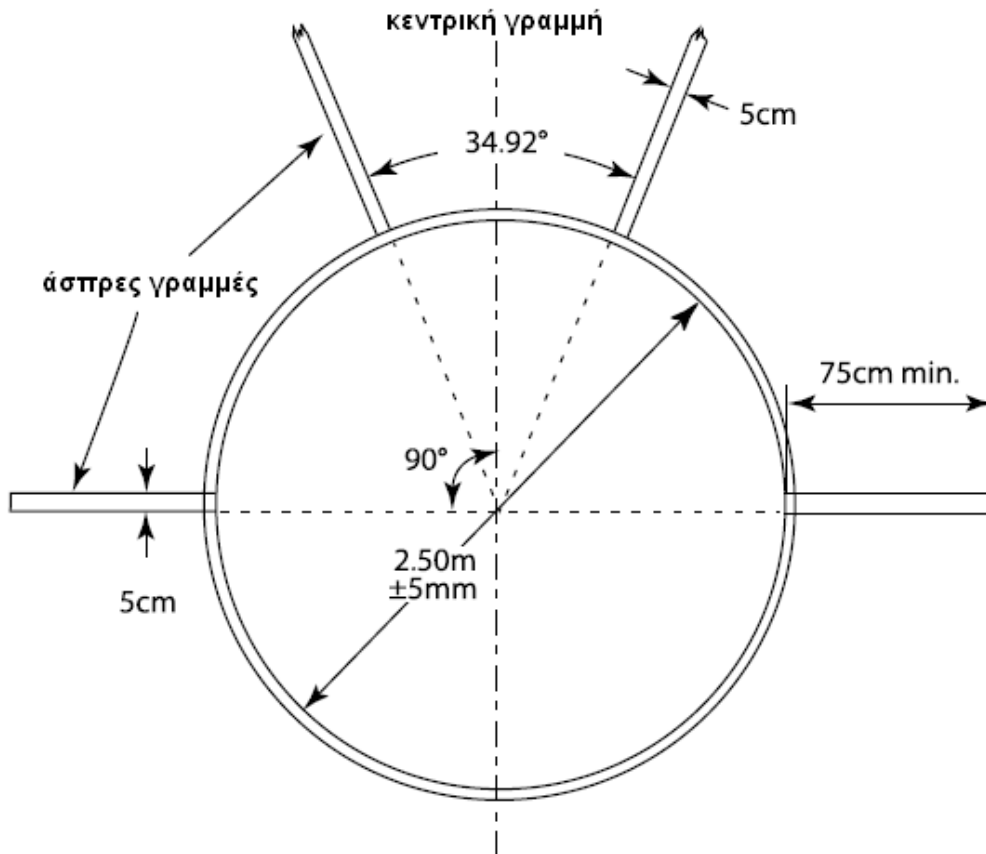

Σχήμα 13: Σχεδίαση της βαλβίδας Δισκοβολίας

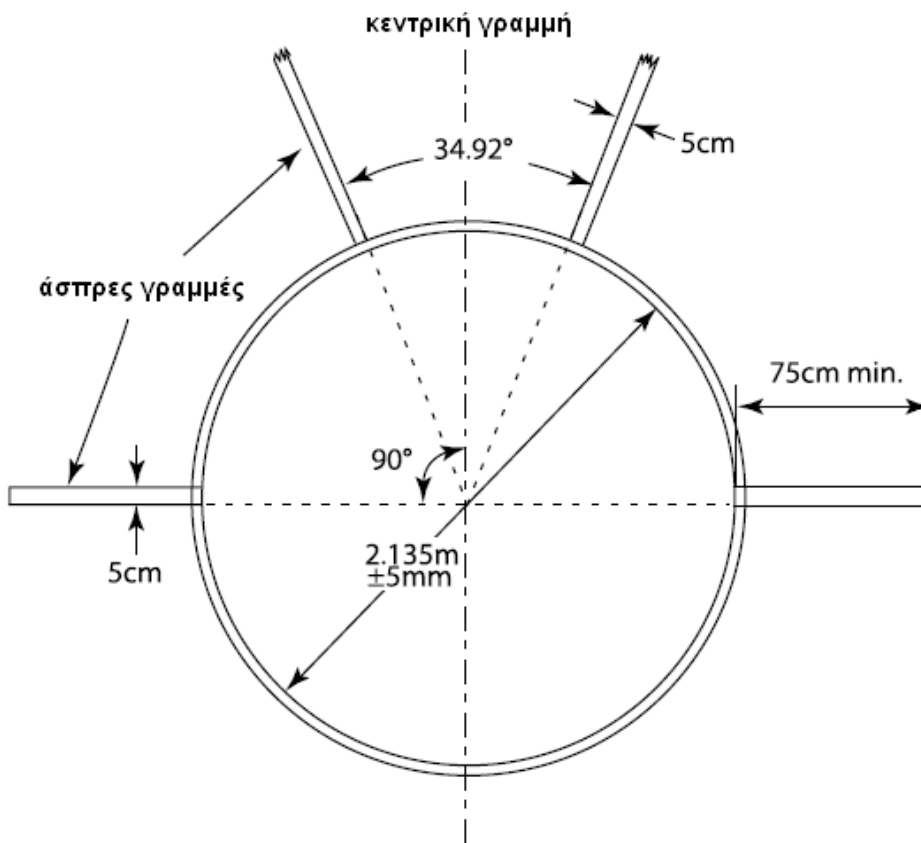

Σχήμα 14: Σχεδίαση της βαλβίδας Σφυροβολίας

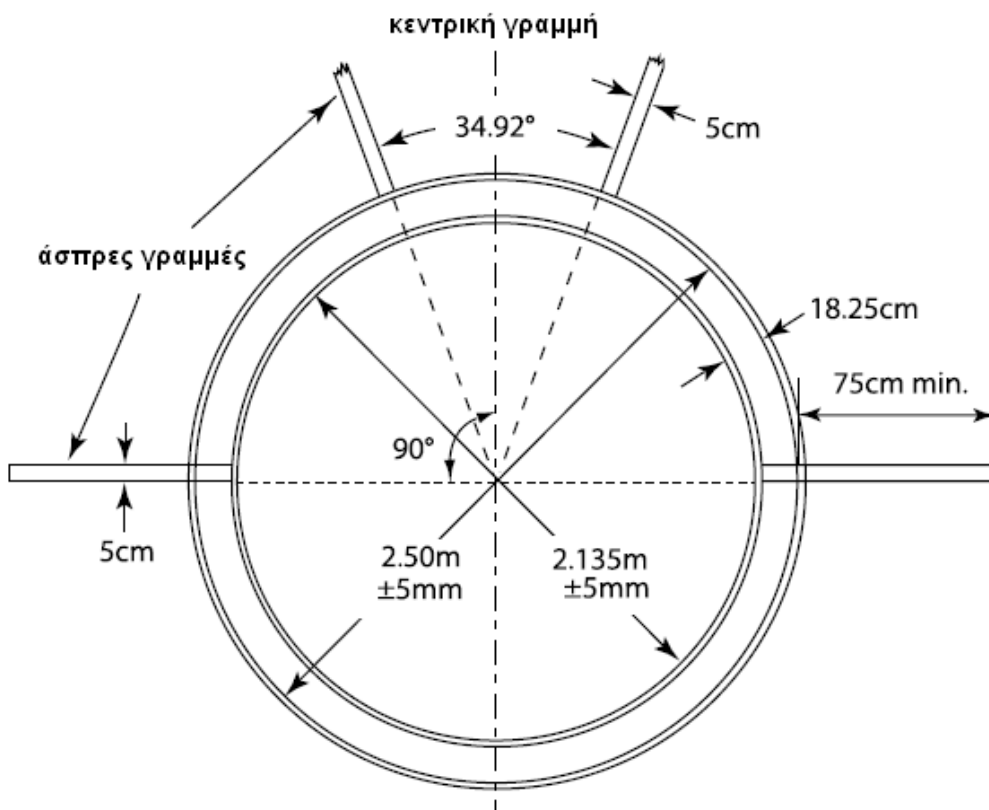

Σχήμα 15: Σχεδίαση ομόκεντρων κύκλων για τη βαλβίδα Δισκοβολίας και Σφυροβολίας

8. Οι αθλητές δεν επιτρέπεται να ψεκάζουν ή να απλώνουν οποιαδήποτε ουσία στη βαλβίδα ή στα παπούτσια τους ούτε να σκληραίνουν την επιφάνεια της βαλβίδας.

Διάδρομος Φοράς Ακοντισμού

9. Στον ακοντισμό το ελάχιστο μήκος του διαδρόμου φοράς θα είναι 30 μ. Όταν οι συνθήκες το επιτρέπουν, το ελάχιστο μήκος θα είναι 33,5 μ. Θα σημειώνεται με δύο παράλληλες άσπρες γραμμές πλάτους 5 εκατ. που θα απέχουν 4 μ. η μία από την άλλη. Η ρίψη θα πραγματοποιείται πίσω από το τόξο ενός κύκλου, σχεδιασμένου με ακτίνα 8 μ. Το τόξο θα αποτελείται από μία λωρίδα βαμμένη ή κατασκευασμένη από ξύλο, πλάτους 7 εκατ. Θα είναι άσπρο και θα βρίσκεται στο ίδιο επίπεδο με το έδαφος. Οι γραμμές θα χαράσσονται από τα ακραία σημεία του τόξου κάθετα προς τις παράλληλες γραμμές που ορίζουν το διάδρομο φοράς. Αυτές οι γραμμές θα είναι άσπρες, μήκους 75 εκατ. και πλάτους 7 εκατ. Η μέγιστη πλευρική κλίση του διαδρόμου θα είναι 1:100 και στα τελευταία 20 μ. του διαδρόμου η συνολική κατωφέρεια προς την κατεύθυνση της φοράς δεν θα υπερβαίνει το 1:1000.

των γραμμών, αν προεκταθεί, να περνάει διαμέσου του κέντρου της βαλβίδας.

Σημ.: Ο τομέας των $34,92^\circ$ μπορεί να οριοθετηθεί με ακρίβεια, χαράσσοντας την απόσταση ανάμεσα στα δύο σημεία πάνω στις γραμμές του τομέα που απέχουν 20 μ. από το κέντρο της βαλβίδας να είναι 12 μ. ($20 \times 0,60$ μ.) το ένα από το άλλο. Έτσι για κάθε 1 μ. από το κέντρο του κύκλου, η κάθετη απόσταση θα αυξάνει κατά 60 εκατ.

- (β) Στον Ακοντισμό, ο τομέας ρίψης θα σημειώνεται με άσπρες γραμμές πλάτους 5 εκατ., τέτοιες ώστε το εσωτερικό άκρο των γραμμών, αν προεκταθεί, να περνάει διαμέσου των δύο τομών των εσωτερικών άκρων του τόξου με τις παράλληλες γραμμές που ορίζουν το διάδρομο φοράς και να τέμνονται στο κέντρο του κύκλου, μέρος του οποίου είναι το τόξο (βλ. Σχήμα 16). Έτσι ο τομέας είναι περίπου 29° .

Προσπάθειες

13. Στη Σφαιροβολία, τη Δισκοβολία και τη Σφυροβολία τα όργανα θα ρίπτονται από βαλβίδα, ενώ στον Ακοντισμό από διάδρομο φοράς. Στην περίπτωση των προσπαθειών που γίνονται σε βαλβίδα, ο αθλητής θα ξεκινάει την προσπάθειά του από ακίνητη θέση εντός της βαλβίδας. Ο αθλητής επιτρέπεται να ακουμπήσει το εσωτερικό της στεφάνης. Στη Σφαιροβολία, επιτρέπεται επίσης να ακουμπήσει το εσωτερικό του αναστολέα που περιγράφεται στο Άρθρο 188.2
14. Μια προσπάθεια θα θεωρείται αποτυχημένη αν ο αθλητής:
- (α) απελευθερώσει τη σφαίρα ή το ακόντιο με ακατάλληλο τρόπο.
 - (β) αφού έχει πατήσει μέσα στη βαλβίδα και έχει ξεκινήσει να κάνει μια βολή, ακουμπήσει με οποιοδήποτε μέρος του σώματός του το επάνω μέρος της στεφάνης ή το έδαφος εξωτερικά της βαλβίδας.
 - (γ) ακουμπήσει, στη Σφαιροβολία, με οποιοδήποτε μέρος του σώματός του το επάνω μέρος του αναστολέα.
 - (δ) ακουμπήσει, στον Ακοντισμό, με οποιοδήποτε μέρος του σώματός του τις γραμμές που οριοθετούν το διάδρομο φοράς ή το έδαφος έξω από αυτές.

Σημ.: Δεν θα θεωρείται αποτυχημένη προσπάθεια αν ο δίσκος ή οποιοδήποτε μέρος της σφύρας αγγίζει τον κλωβό αφ' ότου φύγει

από τα χέρια του αθλητή, με την προϋπόθεση ότι δεν παραβιάζεται κανένα άλλο Άρθρο.

15. Με την προϋπόθεση ότι κατά τη διάρκεια της βολής τα Άρθρα που σχετίζονται με κάθε αγώνισμα ρίψης δεν έχουν παραβιαστεί, ένας αθλητής μπορεί να διακόψει την προσπάθειά του αφού έχει ξεκινήσει, να αφήσει κάτω το όργανο μέσα ή έξω από τη βαλβίδα ή το διάδρομο φοράς και να εγκαταλείψει τη βαλβίδα ή το διάδρομο φοράς.

Όταν εγκαταλείπει τη βαλβίδα ή το διάδρομο φοράς, θα αποχωρεί όπως προβλέπεται στην παράγραφο 17, πριν να επιστρέψει στη βαλβίδα ή το διάδρομο φοράς για να αρχίσει μια νέα προσπάθεια.

Σημ.: Όλες οι μετακινήσεις που επιτρέπονται σύμφωνα με την παράγραφο αυτή, θα πρέπει να πραγματοποιούνται μέσα στο μέγιστο χρονικό πλαίσιο για μια προσπάθεια που ορίζεται στο Άρθρο 180.17.

16. Θα θεωρείται αποτυχημένη η προσπάθεια αν η σφαίρα, ο δίσκος, η κεφαλή της σφύρας ή η μύτη του ακοντίου αγγίζουν τη γραμμή του τομέα ρίψης ή το έδαφος εξωτερικά της γραμμής τομέα στην πρώτη τους επαφή με το έδαφος, μόλις προσγειώνονται.

17. Οι αθλητές δεν θα επιτρέπεται να εγκαταλείπουν τη βαλβίδα ή το διάδρομο φοράς, προτού το όργανο αγγίξει το έδαφος.

(α) Στις ρίψεις που γίνονται από βαλβίδα, όταν εγκαταλείπουν τη βαλβίδα, η πρώτη επαφή των αθλητών με το επάνω μέρος της στεφάνης ή με το έδαφος έξω από τη βαλβίδα θα πρέπει να γίνεται εξ ολοκλήρου πίσω από την άσπρη γραμμή, η οποία είναι σχεδιασμένη εξωτερικά της βαλβίδας και περνάει, θεωρητικά, από το κέντρο της βαλβίδας.

Σημ.: Η πρώτη επαφή με το επάνω μέρος της στεφάνης ή με το έδαφος έξω από τη βαλβίδα θεωρείται εγκατάλειψη της βαλβίδας.

(β) Στην περίπτωση του Ακοντισμού, όταν οι αθλητές εγκαταλείπουν το διάδρομο φοράς, η πρώτη επαφή με τις παράλληλες γραμμές ή με το έδαφος έξω από το διάδρομο φοράς θα πρέπει να γίνεται εξ ολοκλήρου πίσω από την άσπρη γραμμή του τόξου που σχηματίζει ορθή γωνία με τις παράλληλες γραμμές. Μόλις το όργανο έχει αγγίξει το έδαφος, θα θεωρείται επίσης ότι οι αθλητές έχουν εγκαταλείψει το διάδρομο φοράς, όταν έλθουν σε επαφή

πάνω ή πίσω από μια γραμμή (βαμμένη, ή θεωρητική που υποδεικνύεται από σημάδια πλάι στο διάδρομο φοράς) που είναι σχεδιασμένη κάθετα στο διάδρομο φοράς, τέσσερα μέτρα πίσω από τα σημεία που καταλήγει το τόξο βολής. Αν οι αθλητές βρίσκονται πίσω από εκείνη τη γραμμή και εντός του διαδρόμου φοράς τη στιγμή που το όργανο αγγίζει το έδαφος, θα θεωρείται και σε αυτήν την περίπτωση ότι έχουν εγκαταλείψει το διάδρομο φοράς.

18. Μετά από κάθε βολή, τα όργανα θα μεταφέρονται πίσω στην περιοχή που βρίσκεται δίπλα στη βαλβίδα και δεν θα πρέπει να ρίπτονται ποτέ προς τα πίσω.

Μετρήσεις

19. Σε όλα τα αγωνίσματα ρίψεων, οι αποστάσεις θα καταγράφονται στο αμέσως προηγούμενο εκατοστό (0,01 μ.) από την απόσταση που μετρήθηκε, αν η μετρούμενη απόσταση δεν είναι ακέραιο εκατοστό.
20. Η μέτρηση κάθε βολής θα γίνεται αμέσως μετά από τη βολή:
- (α) από το πλησιέστερο σημάδι που δημιουργήθηκε από την πτώση της σφαίρας, του δίσκου και της κεφαλής της σφύρας, μέχρι το εσωτερικό της περιφέρειας της βαλβίδας, κατά μήκος μιας ευθείας μέχρι το κέντρο της βαλβίδας·
 - (β) στον Ακοντισμό, από το σημείο όπου η μύτη του ακοντίου ακούμπησε για πρώτη φορά το έδαφος μέχρι το εσωτερικό άκρο του τόξου, κατά μήκος μιας ευθείας έως το κέντρο του κύκλου, τμήμα του οποίου αποτελεί το τόξο.

Σημάδια

21. Μια ευδιάκριτη σημαία ή σημάδι μπορεί να χρησιμοποιείται για να υποδεικνύει την καλύτερη βολή κάθε αθλητή. Σε μια τέτοια περίπτωση αυτή θα τοποθετείται κατά μήκος των γραμμών του τομέα και εξωτερικά από αυτούς.

Μια ευδιάκριτη σημαία ή σημάδι μπορεί επίσης να χρησιμοποιείται για να υποδεικνύει το ισχύον Παγκόσμιο Ρεκόρ ή, κατά περίπτωση, το ισχύον Ρεκόρ Ηπείρου, το Εθνικό Ρεκόρ ή το Ρεκόρ της Διοργάνωσης.

ΑΡΘΡΟ 188
Σφαιροβολία

Ο Αγώνας

1. Η σφαίρα θα ρίπτεται από τον ώμο με το ένα χέρι μόνον. Την ώρα που ο αθλητής παίρνει θέση μέσα στη βαλβίδα για να ξεκινήσει την προσπάθειά του, η σφαίρα θα αγγίζει ή θα είναι πολύ κοντά στο λαιμό ή στο πηγούνι και το χέρι δεν θα πέφτει κάτω από τη θέση αυτή κατά τη διάρκεια της εκτέλεσης της βολής. Η σφαίρα δεν θα φέρεται πίσω από τη γραμμή των ώμων.
Σημ.: Δεν επιτρέπονται τεχνικές με κατακόρυφη περιστροφή του σώματος (“ρόδα”).

Ο Αναστολέας

2. Κατασκευή. Ο αναστολέας θα είναι λευκός και κατασκευασμένος από ξύλο ή άλλο κατάλληλο υλικό σε σχήμα τόξου, έτσι ώστε το εσωτερικό άκρο του να συμπίπτει με την εσωτερική άκρη της στεφάνης της βαλβίδας. Θα είναι τοποθετημένος στο μέσο ανάμεσα στις γραμμές του τομέα, και θα είναι έτσι κατασκευασμένος, ώστε να μπορεί να στερεωθεί σταθερά στο έδαφος.

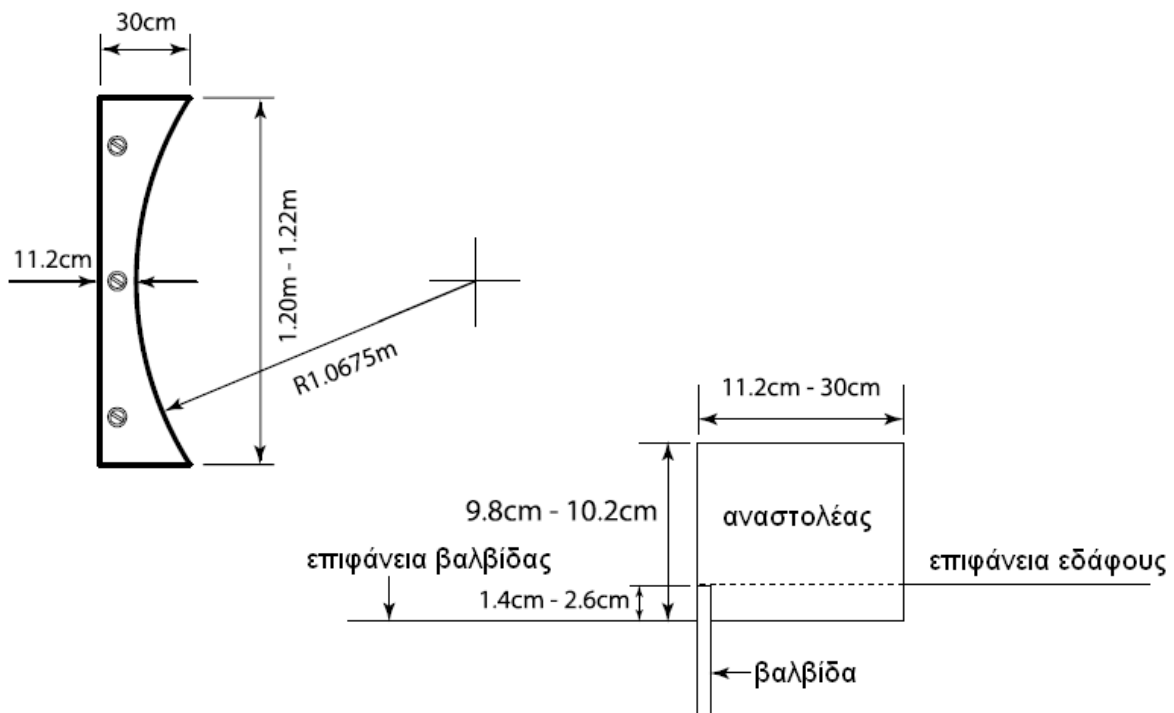

Σχήμα 17: Αναστολέας της Βαλβίδας Σφαιροβολίας (κάτοψη και πλάγια όψη)

Σημ.: Αναστολείς σύμφωνοι προς τις προδιαγραφές 1983/84 της IAAF εξακολουθούν να είναι αποδεκτοί.

3. Διαστάσεις. Ο αναστολέας θα έχει πλάτος από 11,2 εκατ. μέχρι 30 εκατ., με μια χορδή 1,21 μ. $\pm 0,01$ μ. για ένα τόξο της ίδιας ακτίνας όπως η βαλβίδα, και ύψος 10 εκατ. $\pm 0,2$ εκατ. σε σχέση με το επίπεδο του εσωτερικού της βαλβίδας.

Η σφαίρα

4. Κατασκευή. Η σφαίρα θα είναι από συμπαγή σίδηρο, ορείχαλκο ή οποιοδήποτε άλλο μέταλλο που δεν είναι μαλακότερο από τον ορείχαλκο, ή από περίβλημα ενός τέτοιου μετάλλου γεμισμένο με μόλυβδο ή άλλο υλικό. Θα έχει σχήμα σφαιρικό, η επιφάνειά της δεν θα έχει τραχύτητα και η τελική κατεργασία θα είναι λεία. Για να είναι λεία, η επιφάνεια θα πρέπει να έχει μέσο ύψος μικρότερο από 1.6μm, δηλ. να έχει βαθμό τραχύτητας N7 ή μικρότερο.
5. Θα ανταποκρίνεται στις ακόλουθες προδιαγραφές:

Σφαίρα				
Ελάχιστο βάρος για να είναι αποδεκτή σε αγώνες και για την αναγνώριση ενός Ρεκόρ:	4,000 χλγ.	5,000 χλγ.	6,000 χλγ.	7,260 χλγ.
Πληροφορίες για Κατασκευαστές:				
Εύρος για προμήθεια οργάνων για αγώνες	4,005 χλγ. 4,025 χλγ.	5,005 χλγ. 5,025 χλγ.	6,005 χλγ. 6,025 χλγ.	7,265 χλγ. 7,285 χλγ.
Ελάχιστη Διάμετρος	95 χλστά	100 χλστά	105 χλστά	110 χλστά
Μέγιστη Διάμετρος	110 χλστά	120 χλστά	125 χλστά	130 χλστά

ΑΡΘΡΟ 189

Δισκοβολία

Ο Δίσκος

1. Κατασκευή. Το σώμα του δίσκου μπορεί να είναι συμπαγές ή κούφιο και θα είναι κατασκευασμένο από ξύλο, ή άλλο κατάλληλο υλικό, με μεταλλική στεφάνη, η άκρη της οποίας θα είναι κυκλική. Η κάθετη τομή της άκρης θα είναι στρογγυλεμένη σε πραγματικό κύκλο που έχει ακτίνα περίπου 6 χλστών. Θα μπορούν να υπάρχουν κυκλικές πλάκες, τοποθετημένες παράλληλα στο κέντρο των πλευρών.

Εναλλακτικά, ο δίσκος μπορεί να είναι κατασκευασμένος χωρίς μεταλλικές πλάκες, με την προϋπόθεση ότι η ισοδύναμη περιοχή είναι επίπεδη και ότι οι διαστάσεις και το συνολικό βάρος του οργάνου πληρούν τις προδιαγραφές.

Και οι δύο πλευρές του δίσκου θα είναι πανομοιότυπες και θα είναι κατασκευασμένες χωρίς εγκοπές, προεξοχές ή αιχμηρές άκρες. Οι πλευρές θα συγκλίνουν σε ευθεία γραμμή από την αρχή της καμπύλης της στεφάνης μέχρι έναν κύκλο ακτίνας από 25 χλστά έως 28,5 χλστά από το κέντρο του δίσκου.

Η κατατομή του δίσκου θα σχεδιάζεται ως ακολούθως. Από την αρχή της καμπύλης της στεφάνης το πάχος του δίσκου θα αυξάνεται ομοιόμορφα μέχρι ένα μέγιστο πάχος D . Αυτή η μέγιστη τιμή επιτυγχάνεται σε απόσταση από 25 χλστά έως 28,5 χλστά από τον άξονα Y του δίσκου. Από το σημείο αυτό και πέρα έως τον άξονα Y το πάχος του δίσκου είναι σταθερό. Η πάνω και η κάτω πλευρά του δίσκου θα πρέπει να είναι πανομοιότυπες, και επίσης ο δίσκος πρέπει να είναι συμμετρικός όσον αφορά την περιστροφή του γύρω από τον άξονα Y .

Ο δίσκος, συμπεριλαμβανομένης της επιφάνειας της στεφάνης, δεν θα έχει καθόλου τραχύτητα και η τελική κατεργασία θα είναι λεία (βλ. Άρθρο 188.4) και ομοιόμορφη παντού.

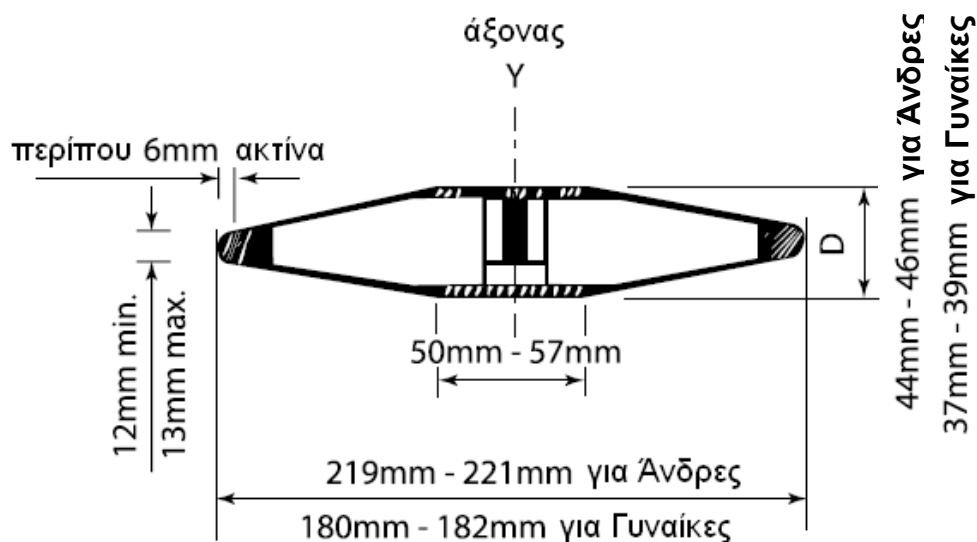

Σχήμα 18: Δίσκος

2. Θα ανταποκρίνεται στις ακόλουθες προδιαγραφές:

Δίσκος				
Ελάχιστο βάρος για να είναι αποδεκτός σε αγώνες και για την αναγνώριση ενός Ρεκόρ:	1,000 χλγ.	1,500 χλγ.	1,750 χλγ.	2,000 χλγ.
Πληροφορίες για κατασκευαστές: Εύρος για προμήθεια οργάνων για αγώνες	1,005 χλγ.	1,505 χλγ.	1,755 χλγ.	2,005 χλγ.
	1,025 χλγ.	1,525 χλγ.	1,775 χλγ.	2,025 χλγ.
Εξωτερική διάμετρος της μεταλλικής στεφάνης				
Ελάχιστη	180 χλστά	200 χλστά	210 χλστά	219 χλστά
Μέγιστη	182 χλστά	202 χλστά	212 χλστά	221 χλστά
Διάμετρος της μεταλλικής πλάκας ή της επίπεδης κεντρικής περιοχής				
Ελάχιστη	50 χλστά	50 χλστά	50 χλστά	50 χλστά
Μέγιστη	57 χλστά	57 χλστά	57 χλστά	57 χλστά
Πάχος της μεταλλικής πλάκας ή της επίπεδης κεντρικής περιοχής				
Ελάχιστο	37 χλστά	38 χλστά	41 χλστά	44 χλστά
Μέγιστο	39 χλστά	40 χλστά	43 χλστά	46 χλστά
Πάχος της μεταλλικής στεφάνης (6 χλστά από την άκρη)				
Ελάχιστο	12 χλστά	12 χλστά	12 χλστά	12 χλστά
Μέγιστο	13 χλστά	13 χλστά	13 χλστά	13 χλστά

ΑΡΘΡΟ 190

Κλωβός Δισκοβολίας

1. Όλες οι ρίψεις του δίσκου θα πρέπει να γίνονται από μια περιφραγμένη περιοχή ή από έναν κλωβό, για να εξασφαλίζεται η ασφάλεια των θεατών, των κριτών και των αθλητών. Ο κλωβός που προδιαγράφεται στο Άρθρο αυτό, προορίζεται για χρήση όταν το αγώνισμα διεξάγεται εντός σταδίου με ταυτόχρονη διεξαγωγή κι άλλων αγωνισμάτων, ή όταν το αγώνισμα διεξάγεται εκτός σταδίου παρουσία θεατών. Όταν αυτό δεν μπορεί να εφαρμοστεί, και ειδικά στους προπονητικούς χώρους, μια πολύ πιο απλή κατασκευή μπορεί να είναι ικανοποιητική. Συμβουλές παρέχονται, κατόπιν αιτήσεως, από τις εθνικές ομοσπονδίες ή από τη Γραμματεία της IAAF.

Σημ.: Ο κλωβός της σφυροβολίας που περιγράφεται στο Άρθρο 192 μπορεί επίσης να χρησιμοποιηθεί και στη Δισκοβολία, είτε τοποθετώντας ομόκεντρες βαλβίδες 2,135 μ./2,50 μ., είτε χρησιμοποιώντας την προέκταση της εισόδου του κλωβού αυτού με μια ξεχωριστή βαλβίδα δισκοβολίας τοποθετημένη μπροστά από τη βαλβίδα της σφυροβολίας.

2. Ο κλωβός θα πρέπει να σχεδιάζεται, να κατασκευάζεται και να συντηρείται έτσι, ώστε να έχει την ικανότητα να ακινητοποιεί ένα δίσκο 2 χλγρ. που κινείται με ταχύτητα μέχρι 25 μέτρα το δευτερόλεπτο. Η εγκατάσταση θα πρέπει να είναι τέτοια, ώστε να μην υπάρχει κίνδυνος εξοστρακισμού ή αναπήδησης πίσω προς τον αθλητή ή πάνω από την κορυφή του κλωβού. Με την προϋπόθεση ότι πληροί όλες τις προδιαγραφές αυτού του Άρθρου, μπορεί να χρησιμοποιηθεί οποιοσδήποτε τύπος σχεδίασης και κατασκευής κλωβού.

3. Ο κλωβός θα πρέπει να είναι σχεδιασμένος σε σχήμα U, όπως φαίνεται στο Σχήμα 19. Το πλάτος του ανοίγματος θα πρέπει να είναι 6 μ., τοποθετημένο 7 μ. μπροστά από το κέντρο της βαλβίδας ρίψεων. Τα ακραία σημεία του ανοίγματος πλάτους 6 μ. θα ταυτίζονται με τα εσωτερικά άκρα των διχτύων του κλωβού. Το ύψος των διχτυωτών πλαισίων του κλωβού ή των επενδεδυμένων διχτύων στο χαμηλότερο σημείο τους θα είναι τουλάχιστον 4 μ.

Θα πρέπει να ληφθεί μέριμνα στο σχεδιασμό και στην κατασκευή του κλωβού ώστε να εμποδίζεται η διαφυγή του δίσκου μέσω οποιωνδήποτε αρμών στον κλωβό ή στο διχτυωτό πλέγμα ή κάτω από τα πλαίσια των διχτύων ή τα επενδεδυμένα δίχτυα.

Σημ. (i): Η διάταξη των πίσω πλαισίων/διχτύων δεν είναι σημαντική, με την προϋπόθεση ότι τα δίχτυα απέχουν τουλάχιστον 3,00 μ. από το κέντρο της βαλβίδας.

Σημ. (ii): Πρωτοποριακά σχέδια που παρέχουν τον ίδιο βαθμό προστασίας και δεν αυξάνουν την επικίνδυνη ζώνη, συγκρινόμενα με τα συμβατικά σχέδια, μπορούν να πιστοποιηθούν από την IAAF.

Σημ. (iii): Η συγκεκριμένη πλευρά του κλωβού που βρίσκεται παραπλεύρως του στίβου μπορεί να επιμηκυνθεί και/ή να μεγαλώσει σε ύψος, έτσι ώστε να παρέχει μεγαλύτερη προστασία στους αθλητές που αγωνίζονται στο γειτονικό στίβο κατά τη διάρκεια του αγώνα της δισκοβολίας.

4. Το δίχτυ του κλωβού μπορεί να είναι κατασκευασμένο από κατάλληλο σκοινί από φυσικές ή συνθετικές ίνες ή, εναλλακτικά, από ατσαλόσυρμα χαμηλής ή υψηλής αντοχής σε εφελκυσμό. Το μέγιστο μέγεθος του πλέγματος θα είναι 44 χλστά για δίχτυα από σκοινί και 50 χλστά από ατσαλόσυρμα.

|| Σημ.: Περισσότερες προδιαγραφές για τα δίχτυα και τις διαδικασίες επιθεώρησης ασφάλειας δίνονται στο Εγχειρίδιο Εγκαταστάσεων Στίβου της IAAF.

5. Ο μέγιστος τομέας κινδύνου για τις ρίψεις του δίσκου από τον κλωβό αυτό είναι περίπου 69° , όταν χρησιμοποιείται και από δεξιόχειρες και από αριστερόχειρες δισκοβόλους στον ίδιο αγώνα. Η θέση και ο προσανατολισμός του κλωβού στον αγωνιστικό χώρο είναι, κατά συνέπεια, κρίσιμοι παράγοντες για την ασφαλή χρήση.

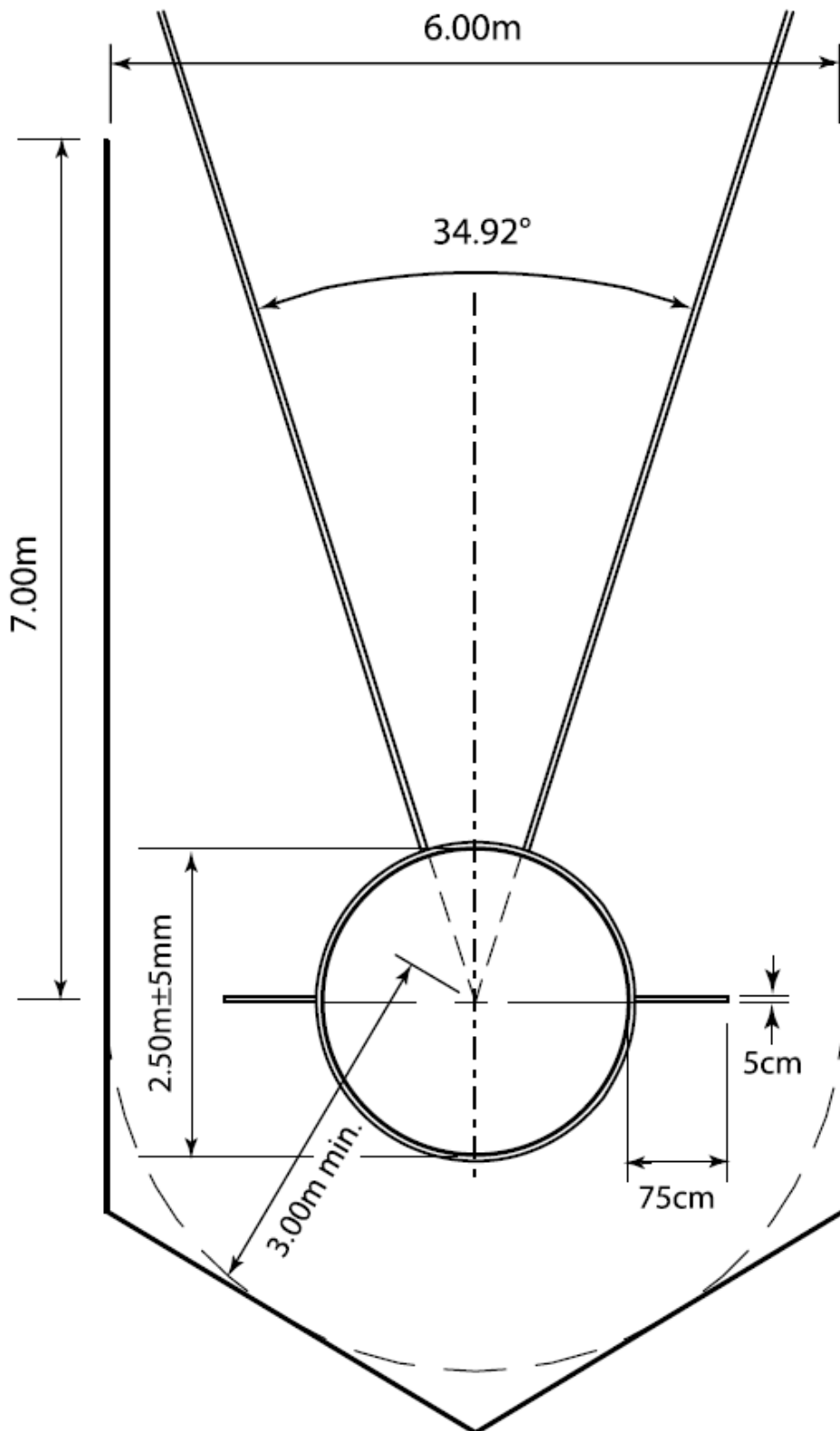

Σχήμα 19: Κλωβός αποκλειστικά για Δισκοβολία

ΑΡΘΡΟ 191
Σφυροβολία

Ο Αγώνας

1. Ένας αθλητής στην αρχική του θέση και πριν τις προκαταρκτικές αιωρήσεις ή περιστροφές, επιτρέπεται να ακουμπήσει την κεφαλή της σφύρας στο έδαφος εντός ή εκτός της βαλβίδας.
2. Δεν θα θεωρείται άκυρη η προσπάθεια αν η κεφαλή της σφύρας ακουμπήσει το έδαφος εντός ή εκτός της βαλβίδας, ή το επάνω μέρος της μεταλλικής στεφάνης. Ο αθλητής μπορεί να σταματήσει και να ξεκινήσει τη βολή ξανά, με την προϋπόθεση ότι κανένα άλλο Άρθρο δεν έχει παραβιαστεί.
3. Αν η σφύρα σπάσει κατά τη διάρκεια της βολής ή ενώ βρίσκεται στον αέρα, η προσπάθεια δεν θα θεωρείται άκυρη, με την προϋπόθεση ότι η βολή κατά τα λοιπά έγινε σύμφωνα με το Άρθρο αυτό. Ούτε θα θεωρείται άκυρη η προσπάθεια αν ο αθλητής από την ίδια αιτία χάσει την ισορροπία του και παραβιάσει στη συνέχεια κάποια διάταξη αυτού του Άρθρου. Και στις δύο περιπτώσεις θα παραχωρείται στον αθλητή μια νέα προσπάθεια.

Η Σφύρα

4. Κατασκευή. Η σφύρα θα αποτελείται από τρία βασικά μέρη: μια μεταλλική κεφαλή, ένα σύρμα και ένα χερούλι.
5. Κεφαλή. Η κεφαλή θα είναι από συμπαγή σίδηρο ή άλλο μέταλλο που δεν είναι μαλακότερο από τον ορείχαλκο ή από περίβλημα ενός τέτοιου μετάλλου, γεμισμένο με μόλυβδο ή άλλο συμπαγές υλικό.
Αν χρησιμοποιείται τέτοιο γέμισμα, αυτό θα πρέπει να εγχυθεί με τέτοιο τρόπο, ώστε να μην μπορεί να μετακινηθεί και ώστε το κέντρο βάρους να μην απέχει περισσότερο από 6 χλστά από το κέντρο της σφαίρας.
6. Σύρμα. Το σύρμα θα είναι ένα μονοκόμματο, άσπαστο και επίμηκες ελαστικό χαλύβδινο σύρμα, διαμέτρου όχι μικρότερης από 3 χλστά και θα είναι κατασκευασμένο έτσι ώστε να μην μπορεί να επιμηκυνθεί αισθητά ενώ ρίπτεται η σφύρα. Το σύρμα θα μπορεί να δένεται θηλιά στο ένα ή και στα δύο άκρα ως τρόπος σύνδεσης.
7. Χερούλι. Το χερούλι θα είναι άκαμπτο και χωρίς οποιουδήποτε είδους στρεφόμενους συνδέσμους. Η συνολική παραμόρφωση

του χερουλιού υπό φορτίο τάσης 3.8 kN δεν θα υπερβαίνει τα 3 χιλιοστά. Θα προσαρμόζεται στο σύρμα με τέτοιο τρόπο ώστε να μη μπορεί να στρίβει μέσα στη θηλιά του σύρματος για να αυξάνει το συνολικό μήκος της σφύρας.

Το χερούλι μπορεί να έχει καμπυλωτή ή ευθεία λαβή, με μέγιστο μήκος στο εσωτερικό 110 χλστά. Η ελάχιστη δύναμη θραύσεως του χερουλιού θα είναι 8 kN.

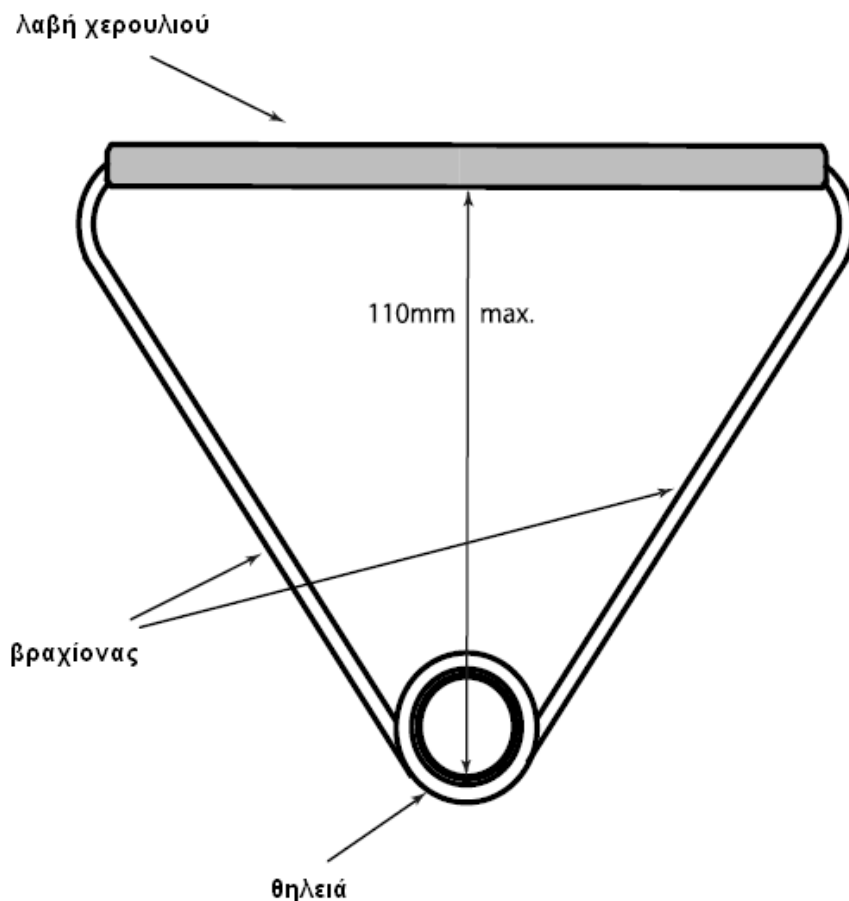

Σχήμα 20: Γενική μορφή χερουλιού σφύρας

Σημ.: Άλλα σχέδια χερουλιού που πληρούν τις προδιαγραφές αυτές μπορούν να γίνουν αποδεκτά.

8. Συνδέσεις για το σύρμα. Το σύρμα θα πρέπει να συνδέεται στην κεφαλή της σφύρας μέσω ενός στροφέα, ο οποίος μπορεί να είναι είτε επίπεδος ή ένσφαιρο ρουλεμάν. Το χερούλι θα συνδέεται με το σύρμα με θηλιά. Δεν θα επιτρέπεται η χρήση στροφέα.

9. Η σφύρα θα πληροί τις ακόλουθες προδιαγραφές:

Σφύρα				
Ελάχιστο βάρος για να είναι αποδεκτή σε αγώνες και για την αναγνώριση ενός Ρεκόρ:	4,000 χλγ.	5,000 χλγ.	6,000 χλγ.	7,260 χλγ.
Πληροφορίες για κατασκευαστές: Εύρος για προμήθεια οργάνων για αγώνες				
	4,005 χλγ.	5,005 χλγ.	6,005 χλγ.	7,265 χλγ.
	4,025 χλγ.	5,025 χλγ.	6,025 χλγ.	7,285 χλγ.
Μήκος της Σφύρας μετρημένο από το εσωτερικό του χερουλιού				
Ελάχιστο	1160 χλστά	1165 χλστά	1175 χλστά	1175 χλστά
Μέγιστο	1195 χλστά	1200 χλστά	1215 χλστά	1215 χλστά
Διάμετρος της κεφαλής				
Ελάχιστη	95 χλστά	100 χλστά	105 χλστά	110 χλστά
Μέγιστη	110 χλστά	120 χλστά	125 χλστά	130 χλστά

Κέντρο βάρους της κεφαλής

Δεν θα απέχει περισσότερο από 6 χλστά από το κέντρο της σφαίρας, δηλ. θα πρέπει να είναι δυνατό να ισορροπεί η κεφαλή, χωρίς χερούλι και σύρμα, σε ένα οριζόντιο και με οξείες άκρες κυκλικό άνοιγμα διαμέτρου 12 χλστών (βλ. Σχήμα 21).

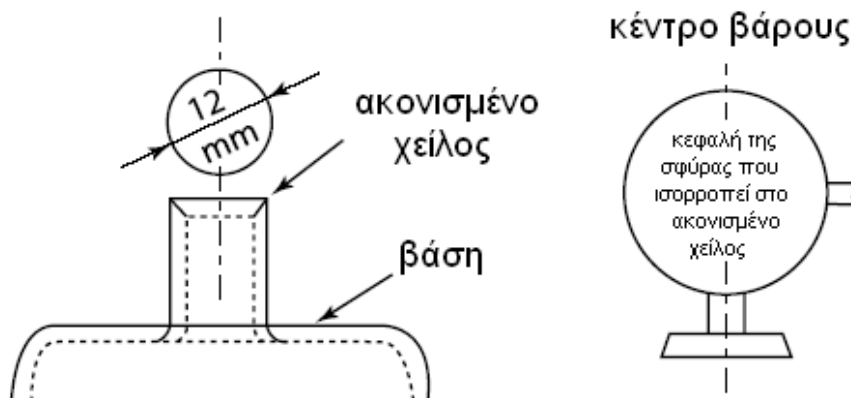

Σχήμα 21: Προτεινόμενη συσκευή για τον έλεγχο του κέντρου βάρους της κεφαλής της σφύρας

ΑΡΘΡΟ 192

Κλωβός Σφυροβολίας

1. Όλες οι ρίψεις της σφύρας θα πρέπει να γίνονται από μια περιφραγμένη περιοχή ή από έναν κλωβό, για να εξασφαλίζεται η ασφάλεια των θεατών, των κριτών και των αθλητών. Ο κλωβός

που προδιαγράφεται στο Άρθρο αυτό, προορίζεται για χρήση όταν το αγώνισμα διεξάγεται εντός σταδίου με ταυτόχρονη διεξαγωγή κι άλλων αγωνισμάτων, ή όταν το αγώνισμα διεξάγεται εκτός σταδίου παρουσία θεατών. Όταν αυτό δεν μπορεί να εφαρμοστεί, και ειδικά στους προπονητικούς χώρους, μια πολύ πιο απλή κατασκευή μπορεί να είναι ικανοποιητική. Συμβουλές παρέχονται, κατόπιν αιτήσεως, από τις εθνικές ομοσπονδίες ή από τη Γραμματεία της IAAF.

2. Ο κλωβός θα πρέπει να σχεδιάζεται, να κατασκευάζεται και να συντηρείται έτσι, ώστε να έχει την ικανότητα να ακινητοποιεί μια κεφαλή σφύρας 7,260 χλγρ. που κινείται με ταχύτητα μέχρι 32 μέτρα το δευτερόλεπτο. Η εγκατάσταση θα πρέπει να είναι τέτοια, ώστε να μην υπάρχει κίνδυνος εξοστρακισμού ή αναπήδησης πίσω προς τον αθλητή ή πάνω από την κορυφή του κλωβού. Με την προϋπόθεση ότι πληροί όλες τις προδιαγραφές αυτού του Άρθρου, μπορεί να χρησιμοποιηθεί οποιοσδήποτε τύπος σχεδίασης και κατασκευής κλωβού.
3. Ο κλωβός θα πρέπει να είναι σχεδιασμένος σε σχήμα U, όπως φαίνεται στο Σχήμα 22. Το πλάτος του ανοίγματος θα πρέπει να είναι 6 μ., τοποθετημένο 7 μ. μπροστά από το κέντρο της βαλβίδας ρίψεων. Τα ακραία σημεία του ανοίγματος πλάτους 6 μ. θα ταυτίζονται με τα εσωτερικά άκρα των περιστρεφόμενων διχτύων. Το ύψος των διχτυωτών πλαισίων ή των επενδεδυμένων διχτύων στο χαμηλότερο σημείο τους θα είναι τουλάχιστον 7 μ. για τα πλαίσια/δίχτυα στο πίσω μέρος του κλωβού και τουλάχιστον 10 μ. για τα τελευταία 2,80 μ. των πλαισίων μέχρι τα σημεία που περιστρέφονται οι πύλες του κλωβού. Θα πρέπει να ληφθεί μέριμνα στο σχεδιασμό και στην κατασκευή του κλωβού ώστε να εμποδίζεται η διαφυγή της σφύρας μέσω οποιωνδήποτε αρμών στον κλωβό ή στο διχτυωτό πλέγμα ή κάτω από τα πλαίσια των διχτύων ή τα επενδεδυμένα δίχτυα.
Σημ.: Η διάταξη των πίσω πλαισίων/διχτύων δεν είναι σημαντική, με την προϋπόθεση ότι τα δίχτυα απέχουν τουλάχιστον 3,50 μ. από το κέντρο της βαλβίδας.
4. Δύο κινητά διχτυωτά πλαίσια πλάτους 2 μ. θα πρέπει να υπάρχουν στο μπροστινό τμήμα του κλωβού, από τα οποία μόνον το ένα θα χρησιμοποιείται κάθε φορά. Το ελάχιστο ύψος των πλαισίων θα είναι 10 μ.

Σημ. (i): Το αριστερό πλαίσιο χρησιμοποιείται για τους σφυροβόλους που περιστρέφονται αντίθετα από τη φορά των δεικτών του ρολογιού, ενώ το δεξιό πλαίσιο για τους σφυροβόλους που περιστρέφονται κατά τη φορά των δεικτών του ρολογιού. Αν ληφθεί υπόψη η πιθανή ανάγκη για εναλλαγή από το ένα πλαίσιο στο άλλο στη διάρκεια του αγώνα, όταν υπάρχουν και αριστερόχειρες και δεξιόχειρες σφυροβόλοι, τότε είναι σημαντικό να απαιτεί η εναλλαγή αυτή μικρή εργασία και να μπορεί να πραγματοποιείται στο ελάχιστο χρονικό διάστημα.

Σημ. (ii): Η τελική θέση και των δύο πλαισίων φαίνεται στο σχέδιο, αν και μόνον ένα πλαίσιο μπορεί να είναι κλειστό σε οποιαδήποτε χρονική στιγμή κατά τη διάρκεια του αγώνα.

Σημ. (iii): Όταν είναι σε χρήση, το κινητό πλαίσιο θα βρίσκεται ακριβώς στη θέση που φαίνεται στο σχήμα. Για το λόγο αυτό θα πρέπει να υπάρξει πρόβλεψη στη σχεδίαση των κινητών πλαισίων ώστε να ασφαλίζουν στη θέση λειτουργίας. Συνιστάται να σημειώνονται (είτε προσωρινά είτε μόνιμα) οι θέσεις λειτουργίας των πλαισίων στο έδαφος.

Σημ. (iv): Η κατασκευή αυτών των πλαισίων και η λειτουργία τους εξαρτάται από τη συνολική σχεδίαση του κλωβού, και μπορεί να είναι ολισθαίνοντα, να περιστρέφονται γύρω από έναν κάθετο ή οριζόντιο άξονα ή να αποσυναρμολογούνται. Οι μόνες απαραίτητες απαιτήσεις είναι αφενός ότι το εκάστοτε χρησιμοποιούμενο πλαίσιο θα πρέπει να μπορεί να ακινητοποιήσει πλήρως οποιαδήποτε σφύρα πέσει επάνω σε αυτό και αφετέρου ότι δεν θα πρέπει να υπάρχει κίνδυνος διαφυγής κάποιας σφύρας ανάμεσα στα σταθερά και στα κινητά πλαίσια.

Σημ. (v): Πρωτοποριακά σχέδια που παρέχουν τον ίδιο βαθμό προστασίας και δεν αυξάνουν την επικίνδυνη ζώνη, συγκρινόμενα με τα συμβατικά σχέδια, μπορούν να πιστοποιηθούν από την IAAF.

5. Το δίχτυ του κλωβού μπορεί να είναι κατασκευασμένο από κατάλληλο σκοινί από φυσικές ή συνθετικές ίνες ή, εναλλακτικά, από ατσαλόσυρμα χαμηλής ή υψηλής αντοχής σε εφελκυσμό. Το μέγιστο μέγεθος του πλέγματος θα είναι 44 χλστά για δίχτυα από σκοινί και 50 χλστά από ατσαλόσυρμα.

Σημ.: Περισσότερες προδιαγραφές για τα δίχτυα και τις διαδικασίες επιθεώρησης ασφάλειας δίνονται στο Εγχειρίδιο Εγκαταστάσεων Στίβου της IAAF.

6. Όταν είναι επιθυμητό να χρησιμοποιηθεί ο ίδιος κλωβός και για τη Δισκοβολία, η εγκατάσταση μπορεί να τροποποιηθεί με δύο εναλλακτικούς τρόπους. Ο απλούστερος είναι η προσαρμογή δύο ομόκεντρων βαλβίδων 2,135 μ./2,500 μ., αλλά αυτό συνεπάγεται τη χρήση της ίδιας επιφάνειας της βαλβίδας και στη Σφυροβολία και στη Δισκοβολία. Ο κλωβός της σφυροβολίας μπορεί να χρησιμοποιηθεί για τη Δισκοβολία, σταθεροποιώντας τα κινητά δικτυωτά πλαίσια του ανοίγματος του κλωβού.

Για ξεχωριστές βαλβίδες Σφυροβολίας και Δισκοβολίας στον ίδιο κλωβό, οι δύο βαλβίδες θα τοποθετούνται η μία πίσω από την άλλη με τα κέντρα τους να απέχουν μεταξύ τους 2,37 μ. επί της κεντρικής ευθείας του τομέα ρίψης και με τη βαλβίδα του δίσκου να είναι μπροστά. Στην περίπτωση αυτή, τα κινητά δικτυωτά πλαίσια θα χρησιμοποιούνται για τη Δισκοβολία.

Σημ.: Η διάταξη των πίσω πλαισίων ή των επενδεδυμένων διχτύων δεν είναι σημαντική, με την προϋπόθεση ότι τα δίχτυα απέχουν τουλάχιστον 3,50 μ. από το κέντρο των ομόκεντρων βαλβίδων ή από τη βαλβίδα της σφυροβολίας, στην περίπτωση ξεχωριστών βαλβίδων (ή 3,00 μ. για κλωβούς με ξεχωριστές βαλβίδες που κατασκευάστηκαν σύμφωνα με το Άρθρο που ίσχυε πριν από το 2004 με τη βαλβίδα του δίσκου να είναι πίσω) (βλ. επίσης Άρθρο 192.4).

7. Ο μέγιστος τομέας κινδύνου για τις ρίψεις της σφύρας από τον κλωβό αυτό είναι περίπου 53°, όταν χρησιμοποιείται και από δεξιόχειρες και από αριστερόχειρες σφυροβόλους στον ίδιο αγώνα. Η θέση και ο προσανατολισμός του κλωβού στον αγωνιστικό χώρο είναι, κατά συνέπεια, κρίσιμοι παράγοντες για την ασφαλή χρήση.

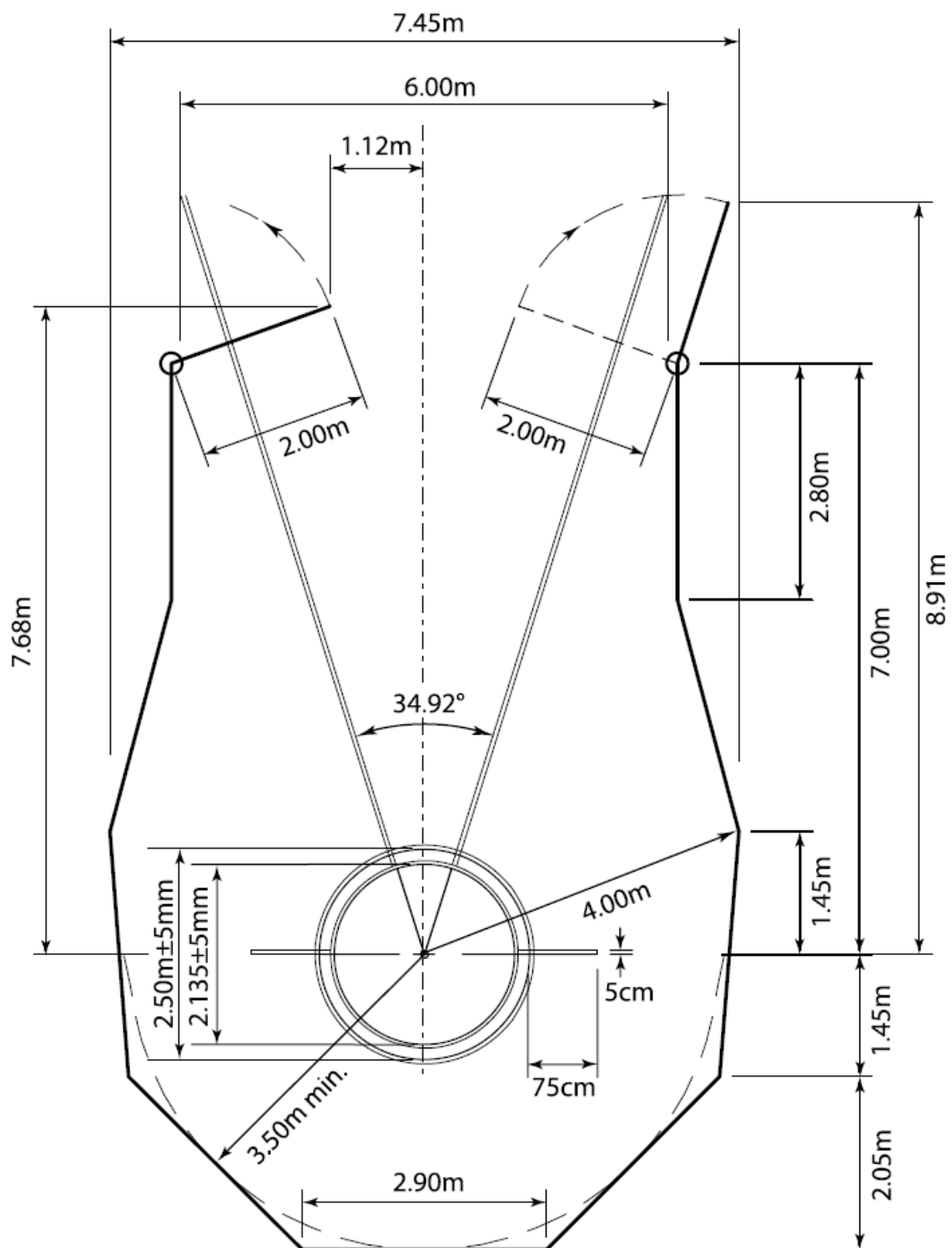

Σχήμα 22: Κλωβός για Σφυροβολία και Δισκοβολία με ομόκεντρες βαλβίδες (διαμόρφωση για Σφυροβολία)

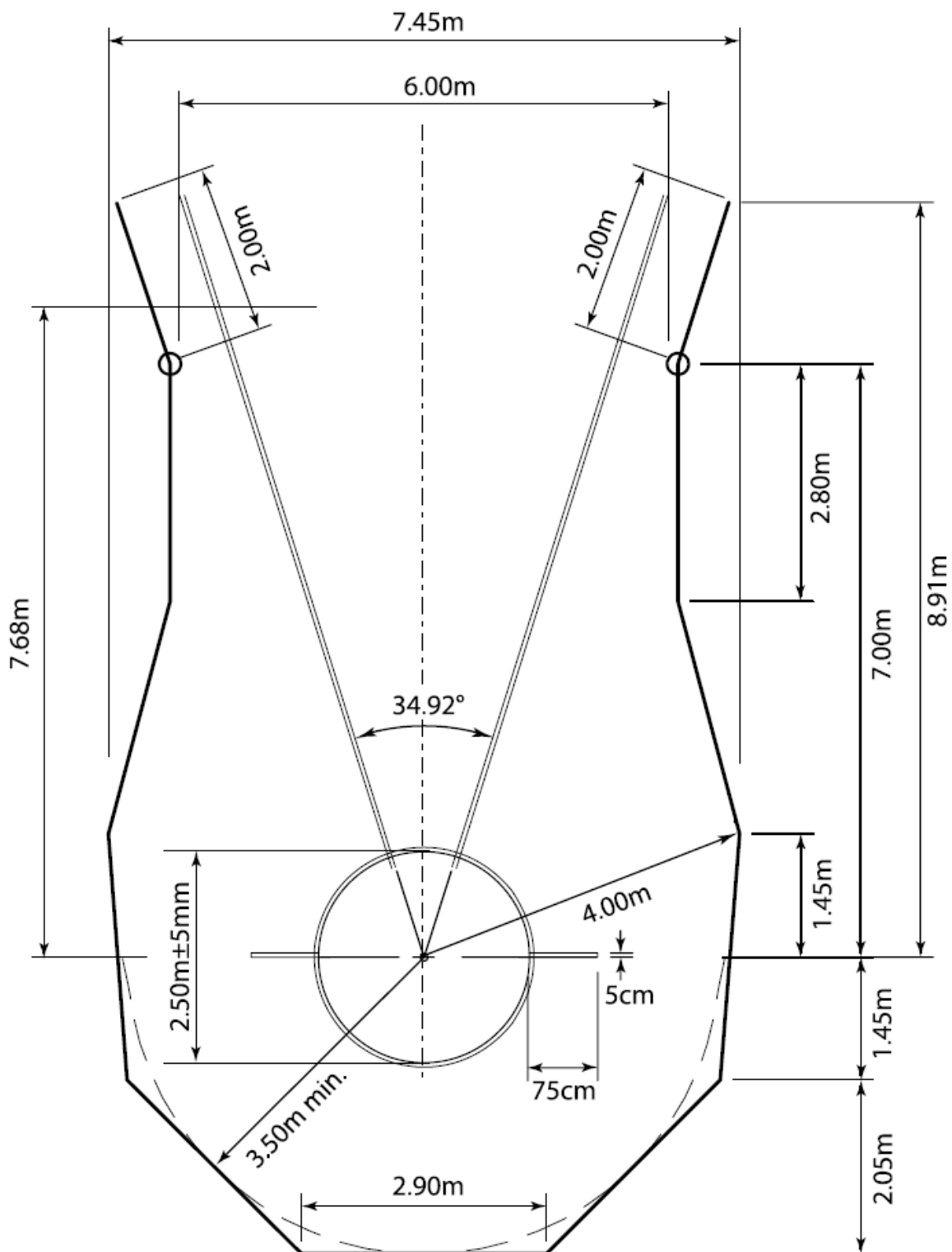

Σχήμα 23: Κλωβός για Σφυροβολία και Δισκοβολία με ομόκεντρες βαλβίδες (διαμόρφωση για Δισκοβολία)

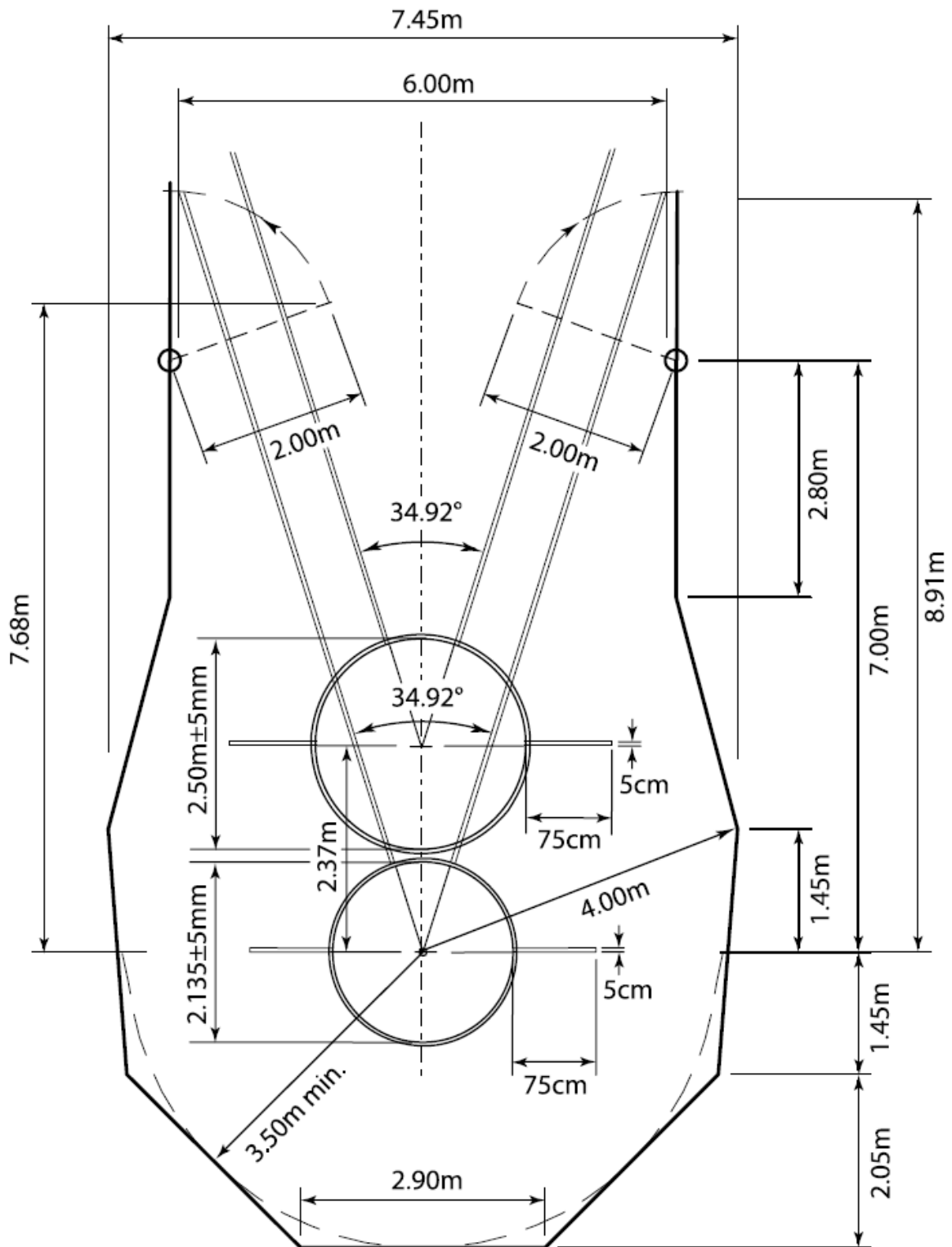

Σχήμα 24: Κλωβός για Σφυροβολία και Δισκοβολία με ξεχωριστές βαλβίδες

Ο Αγώνας

1. (α) Το ακόντιο θα πρέπει να κρατιέται από τη λαβή. Θα ρίχνεται πάνω από τον ώμο ή το επάνω μέρος του βραχίονα που το ρίχνει και δεν θα πρέπει να εκσφενδονίζεται ή να πετιέται. Δεν επιτρέπονται ανορθόδοξες τεχνικές.
 - (β) Μια βολή θα είναι έγκυρη μόνον αν η μύτη της μεταλλικής κεφαλής αγγίξει το έδαφος πριν από οποιοδήποτε άλλο μέρος του ακοντίου.
 - (γ) Μέχρι να φύγει το ακόντιο από τα χέρια, ο αθλητής δεν θα επιτρέπεται σε καμμία στιγμή να κάνει πλήρη περιστροφή, με τέτοιο τρόπο ώστε η πλάτη του να κοιτάζει προς το τόξο.
2. Αν σπάσει το ακόντιο κατά τη διάρκεια της βολής ή ενώ βρίσκεται στον αέρα, η προσπάθεια δεν θα θεωρείται άκυρη, με την προϋπόθεση ότι η βολή κατά τα λοιπά έγινε σύμφωνα με το Άρθρο αυτό. Ούτε θα θεωρείται άκυρη η προσπάθεια αν ο αθλητής από την ίδια αιτία χάσει την ισορροπία του και παραβιάσει στη συνέχεια κάποια διάταξη αυτού του Άρθρου. Και στις δύο περιπτώσεις θα παραχωρείται στον αθλητή μια νέα προσπάθεια.

Το Ακόντιο

3. Κατασκευή. Το ακόντιο θα αποτελείται από τρία βασικά μέρη: μια κεφαλή, ένα στέλεχος και μια λαβή από σκοινί. Το στέλεχος θα μπορεί να είναι συμπαγές ή κούφιο και θα είναι κατασκευασμένο από μέταλλο ή άλλο κατάλληλο υλικό, έτσι ώστε να αποτελεί ένα στερεό και ολοκληρωμένο σύνολο. Το στέλεχος θα φέρει επάνω του στερεωμένη μια μεταλλική κεφαλή που θα καταλήγει σε μια αιχμηρή άκρη. Η επιφάνεια του στελέχους δεν θα έχει λακκούβες ή εξογκώματα, αυλακώσεις ή πτυχές, τρύπες ή τραχιά σημεία και η τελική του κατεργασία θα είναι λεία (βλ. Άρθρο 188.4) και ομοιόμορφη παντού. Η κεφαλή θα είναι κατασκευασμένη εξ ολοκλήρου από μέταλλο. Θα μπορεί να περιέχει μια ενισχυμένη άκρη από κράμα άλλου μετάλλου, συγκολλημένη στο μπροστινό άκρο της κεφαλής, με την προϋπόθεση ότι ολόκληρη η κεφαλή θα είναι λεία (βλ.

Άρθρο 188.4) και ομοιόμορφη σε ολόκληρο το μήκος της επιφάνειάς της.

4. Η λαβή, η οποία θα καλύπτει το κέντρο βάρους, δεν θα υπερβαίνει τη διάμετρο του στελέχους περισσότερο από 8 χλστά. Μπορεί να έχει μια κανονική επιφάνεια αντιολισθητικής σχεδίασης, χωρίς όμως λουριά, εγκοπές ή κοιλότητες οποιουδήποτε είδους. Η λαβή θα έχει ομοιόμορφο πάχος.
5. Η διατομή θα είναι κανονικά κυκλική σε όλο το μήκος της (βλ. Σημ. (i)). Η μέγιστη διάμετρος του στελέχους θα βρίσκεται ακριβώς μπροστά από τη λαβή. Το κεντρικό τμήμα του στελέχους, συμπεριλαμβανομένου του τμήματος κάτω από τη λαβή, μπορεί να είναι κυλινδρικό ή να συγκλίνει ελαφρώς προς τα πίσω αλλά η μείωση της διαμέτρου, από το σημείο αμέσως μπροστά από τη λαβή έως το σημείο αμέσως πίσω από αυτή, δεν θα μπορεί σε καμία περίπτωση να είναι μεγαλύτερη από 0,25 χλστά. Από τη λαβή, το ακόντιο θα συγκλίνει ομαλά μέχρι τη μύτη στο μπροστινό μέρος και μέχρι την ουρά στο πίσω μέρος. Η διαμήκης κατατομή από τη λαβή μέχρι τη μύτη εμπρός και μέχρι την ουρά θα είναι ευθεία ή ελαφρώς κυρτή (βλ. Σημ. (ii)), και οι μεταβολές στη συνολική διάμετρο δεν θα πρέπει να είναι απότομες, εκτός από το σημείο αμέσως μπροστά από την κεφαλή και στα σημεία μπροστά και πίσω από τη λαβή, σε όλο το μήκος του ακοντίου. Στο πίσω μέρος της κεφαλής, η μείωση της διαμέτρου δεν θα μπορεί να υπερβαίνει τα 2,5 χλστά και αυτή η απόκλιση από την προδιαγραφή της διαμήκους κατατομής δεν θα μπορεί να εκτείνεται περισσότερο από 300 χλστά πίσω από την κεφαλή.

Σημ. (i): Ενώ η διατομή θα πρέπει να είναι κυκλική, μια μέγιστη διαφορά της τάξης του 2% ανάμεσα στη μεγαλύτερη και στη μικρότερη διάμετρο είναι επιτρεπτή. Η μέση τιμή αυτών των δύο διαμέτρων θα ανταποκρίνεται στις προδιαγραφές ενός κυκλικού ακοντίου.

Σημ. (ii): Το σχήμα της διαμήκους κατατομής μπορεί να ελεγχθεί γρήγορα και εύκολα χρησιμοποιώντας μια μεταλλική ίσια λάμα μήκους τουλάχιστον 500 χλστών και δύο λαμάκια μετρήσεως διακένων πάχους 0,20 χλστών και 1,25 χλστών. Για τα ελαφρώς κυρτά τμήματα της κατατομής, η ίσια λάμα θα κουνιέται ενώ βρίσκεται σε σταθερή επαφή με ένα μικρό τμήμα του ακοντίου. Για τα ίσια τμήματα της κατατομής, και με την ίσια λάμα να εφαρμόζει

σταθερά πάνω σε αυτά, θα είναι αδύνατο να εισχωρήσει το μετρητικό λαμάκι των 0,20 χλστών ανάμεσα στο ακόντιο και στην ίσια λάμα οπουδήποτε κατά μήκος της επαφής. Αυτό δεν θα εφαρμόζεται αμέσως πριν από τη συναρμογή της κεφαλής με το στέλεχος. Σε αυτό το σημείο αυτό θα είναι αδύνατο να εισχωρήσει το μετρητικό λαμάκι των 1,25 χλστών.

6. Το ακόντιο θα πληροί τις ακόλουθες προδιαγραφές:

Ακόντιο				
Ελάχιστο βάρος για να είναι αποδεκτό σε αγώνες και για την αναγνώριση Ρεκόρ (συμπεριλαμβάνεται η λαβή από σκοινί):				
		600 γρ.	700 γρ.	800 γρ.
Πληροφορίες για κατασκευαστές: Εύρος για προμήθεια οργάνων για αγώνες				
		605 γρ.	705 γρ.	805 γρ.
		625 γρ.	725 γρ.	825 γρ.
Συνολικό μήκος	Ελάχιστο	2,20 μ.	2,30 μ.	2,60 μ.
	Μέγιστο	2,30 μ.	2,40 μ.	2,70 μ.
Μήκος της μεταλλικής κεφαλής				
		250 χλστά	250 χλστά	250 χλστά
		330 χλστά	330 χλστά	330 χλστά
Απόσταση από τη μύτη της μεταλλικής κεφαλής μέχρι το κέντρο βάρους				
		0,80 μ.	0,86 μ.	0,90 μ.
		0,92 μ.	1,00 μ.	1,06 μ.
Διάμετρος του στελέχους στο παχύτερο σημείο				
		20 χλστά	23 χλστά	25 χλστά
		25 χλστά	28 χλστά	30 χλστά
Πλάτος της λαβής από σκοινί				
		140 χλστά	150 χλστά	150 χλστά
		150 χλστά	160 χλστά	160 χλστά

Ακόντιο

7. Το ακόντιο δεν θα έχει κανένα κινητό τμήμα ή άλλη συσκευή, τα οποία θα μπορούσαν κατά τη διάρκεια της βολής να αλλάξουν το κέντρο βάρους ή τα χαρακτηριστικά της βολής.
8. Η σύγκλιση του ακοντίου προς τη μύτη της μεταλλικής κεφαλής θα είναι τέτοια ώστε η γωνία της αιχμής να μην είναι μεγαλύτερη από 40°. Η διάμετρος, σε απόσταση 150 χλστών από τη μύτη, δεν θα πρέπει να υπερβαίνει το 80% της μέγιστης διαμέτρου του στελέχους. Στο μέσον της απόστασης ανάμεσα στο κέντρο

βάρους και στη μύτη της μεταλλικής κεφαλής, η διάμετρος δεν θα υπερβαίνει το 90% της μέγιστης διαμέτρου του στελέχους.

9. Η σύγκλιση του στελέχους προς την ουρά στο πίσω μέρος θα είναι τέτοια ώστε η διάμετρος, στο μέσον της απόστασης ανάμεσα στο κέντρο βάρους και στην ουρά, δεν θα είναι μικρότερη από το 90% της μέγιστης διαμέτρου του στελέχους. Η διάμετρος, σε απόσταση 150 χιλστών από την ουρά, δεν θα πρέπει να είναι μικρότερη από το 40% της μέγιστης διαμέτρου του στελέχους. Η διάμετρος του στελέχους στο άκρο της ουράς δεν θα είναι μικρότερη από 3,5 χιλστά.

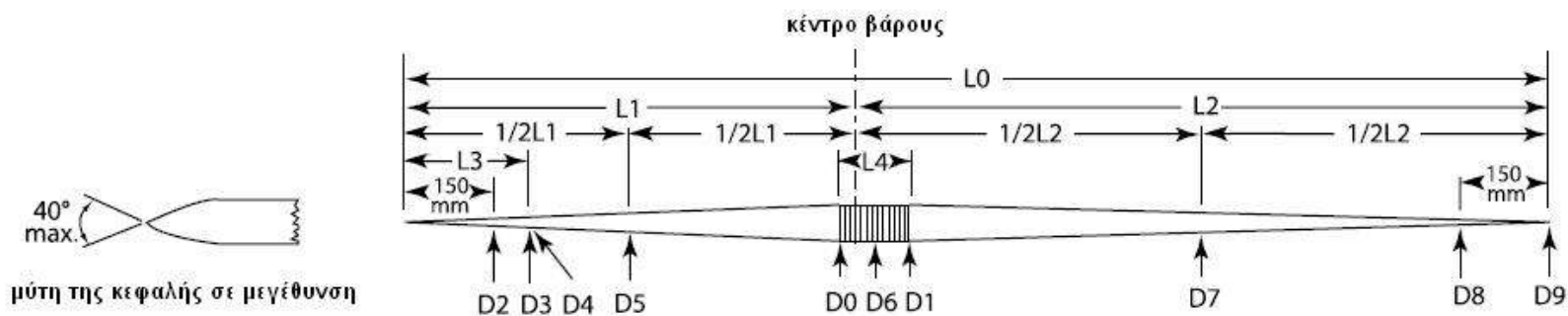

Σχήμα 24: Κλωβός για Σφυροβολία και Δισκοβολία με ξεχωριστές βαλβίδες

Μήκη (όλες οι διαστάσεις σε χιλιοστά)						Διάμετροι (όλες οι διαστάσεις σε χιλιοστά)					
		Άνδρες		Γυναίκες				Άνδρες		Γυναίκες	
Σειρά	Λεπτομέρεια	Μέγ.	Ελάχ.	Μέγ.	Ελάχ.	Σειρά	Λεπτομέρεια	Μέγ.	Ελάχ.	Μέγ.	Ελάχ.
L0	Συνολικό	2700	2600	2300	2200	D0	Μπροστά από τη λαβή	30	25	25	20
L1	Από μύτη έως κέντρο βάρους	1060	900	920	800	D1	Πίσω από τη λαβή	-	D0-0.25	-	D0-0.25
1/2L1	Μισό L1	530	450	460	400	D2	150 χλστά από μύτη	0.8 D0	-	0.8 D0	-
L2	Από ουρά έως κέντρο βάρους	1800	1540	1500	1280	D3	Στο πίσω μέρος της κεφαλής	-	-	-	-
1/2L2	Μισό L2	900	770	750	640	D4	Αμέσως πίσω από την κεφαλή	-	D3-2.5	-	D3-2.5
L3	Κεφαλή	330	250	330	250	D5	Ενδιάμεσα μύτης και κέντρου βάρους	0.9 D0	-	0.9 D0	-
L4	Λαβή	160	150	150	140	D6	Πάνω από τη λαβή	D0 +8	-	D0+8	-
						D7	Ενδιάμεσα ουράς και κέντρου βάρους	-	0.9 D0	-	0.9 D0
						D8	150 χλστά από ουρά	-	0.4 D0	-	0.4 D0
						D9	Στην ουρά	-	3.5	-	3.5

ΚΕΦΑΛΑΙΟ V – ΑΓΩΝΕΣ ΣΥΝΘΕΤΩΝ ΑΓΩΝΙΣΜΑΤΩΝ

ΑΡΘΡΟ 200

Αγώνες Συνθέτων Αγωνισμάτων

ΕΦΗΒΟΙ ΚΑΙ ΑΝΔΡΕΣ (Πένταθλο και Δέκαθλο)

1. Το Πένταθλο αποτελείται από πέντε αγωνίσματα, τα οποία θα διεξάγονται σε μία ημέρα με την ακόλουθη σειρά: Άλμα σε Μήκος· Ακοντισμός· 200 μ· Δισκοβολία· και 1500 μ.
2. Το Δέκαθλο των Ανδρών αποτελείται από δέκα αγωνίσματα, τα οποία θα διεξάγονται σε δύο συνεχόμενες ημέρες με την ακόλουθη σειρά:

Πρώτη ημέρα: 100 μ., Άλμα σε Μήκος, Σφαιροβολία,
Άλμα σε Ύψος, 400 μ.

Δεύτερη ημέρα: 110 μ. Εμπόδια, Δισκοβολία, Άλμα επί Κοντώ,
Ακοντισμός, 1500 μ.

ΝΕΑΝΙΑΔΕΣ ΚΑΙ ΓΥΝΑΙΚΕΣ (Έπταθλο και Δέκαθλο)

3. Το Έπταθλο αποτελείται από επτά αγωνίσματα, τα οποία θα διεξάγονται σε δύο συνεχόμενες ημέρες με την ακόλουθη σειρά:

Πρώτη ημέρα: 100 μ. Εμπόδια, Άλμα σε Ύψος, Σφαιροβολία,
200 μ.

Δεύτερη ημέρα: Άλμα σε Μήκος, Ακοντισμός, 800 μ.

4. Το Δέκαθλο των Γυναικών αποτελείται από δέκα αγωνίσματα, τα οποία θα διεξάγονται σε δύο συνεχόμενες ημέρες με την ακόλουθη σειρά:

Πρώτη ημέρα: 100 μ., Δισκοβολία, Άλμα επί Κοντώ,
Ακοντισμός, 400 μ.

Δεύτερη ημέρα: 100 μ. Εμπόδια, Άλμα σε Μήκος, Σφαιροβολία,
Άλμα σε Ύψος, 1500 μ.

ΠΑΙΔΕΣ (Οκταθλο)

5. Το Όκταθλο αποτελείται από οκτώ αγωνίσματα, τα οποία θα διεξάγονται σε δύο συνεχόμενες ημέρες με την ακόλουθη σειρά:

Πρώτη ημέρα: 100 μ., Άλμα σε Μήκος, Σφαιροβολία, 400 μ.
Δεύτερη ημέρα: 110 μ. Εμπόδια, Άλμα σε Ύψος, Ακοντισμός, 1000 μ.

ΚΟΡΑΣΙΔΕΣ (Έπταθλο)

6. Το Έπταθλο αποτελείται από επτά αγωνίσματα, τα οποία θα διεξάγονται σε δύο συνεχόμενες ημέρες με την ακόλουθη σειρά:

Πρώτη ημέρα: 100 μ. Εμπόδια, Άλμα σε Ύψος, Σφαιροβολία, 200 μ.
Δεύτερη ημέρα: Άλμα σε Μήκος, Ακοντισμός, 800 μ.

Γενικά

7. Κατά τη διακριτή ευχέρεια του Εφόρου των Συνθέτων Αγωνισμάτων, θα υπάρχει, όταν είναι εφικτό, ένα διάλειμμα τουλάχιστον 30 λεπτών για καθένα αθλητή, ανάμεσα στην ώρα που τελειώνει ένα αγώνισμα και μέχρι να αρχίσει το επόμενο. Αν είναι εφικτό, ο ενδιάμεσος χρόνος ανάμεσα στο τέλος του τελευταίου αγωνίσματος της πρώτης ημέρας και στην έναρξη του πρώτου αγωνίσματος της δεύτερης ημέρας θα πρέπει να είναι τουλάχιστον 10 ώρες.
8. Σε κάθε ξεχωριστό αγώνισμα ενός αγώνα Συνθέτων Αγωνισμάτων, εκτός από το τελευταίο, οι σειρές και οι όμιλοι θα καθορίζονται, κατά περίπτωση, από τον Τεχνικό Εκπρόσωπο (ή Εκπροσώπους) ή τον Έφορο των Συνθέτων Αγωνισμάτων, έτσι ώστε οι αθλητές με παρόμοιες επιδόσεις σε κάθε ξεχωριστό αγώνισμα κατά τη διάρκεια μιας προκαθορισμένης χρονικής περιόδου, να είναι τοποθετημένοι στην ίδια σειρά ή όμιλο. Κατά προτίμηση πέντε ή περισσότεροι αθλητές, και ποτέ λιγότεροι από τρεις, θα τοποθετούνται σε κάθε σειρά ή όμιλο. Όταν αυτό δεν μπορεί να επιτευχθεί εξαιτίας του ωρολογίου προγράμματος των αγωνισμάτων, οι σειρές ή οι όμιλοι για το επόμενο αγώνισμα θα πρέπει να καθορίζονται μόλις και όταν οι αθλητές είναι διαθέσιμοι ξανά μετά το προηγούμενο αγώνισμα.

Στο τελευταίο αγώνισμα του Αγώνα Συνθέτων Αγωνισμάτων, οι σειρές θα πρέπει να καθορίζονται έτσι ώστε η τελευταία να περιλαμβάνει τους αθλητές που βρίσκονται επικεφαλής μετά το προτελευταίο αγώνισμα.

Ο Τεχνικός Εκπρόσωπος (ή Εκπρόσωποι) ή ο Έφορος Συνθέτων Αγωνισμάτων θα έχει τη δικαιοδοσία να αναδιαμορφώνει οποιονδήποτε όμιλο, αν αυτό, κατά τη γνώμη του, είναι επιθυμητό.

9. Τα Άρθρα για κάθε αγώνισμα που συνθέτει τον αγώνα θα εφαρμόζονται με τις ακόλουθες εξαιρέσεις:
 - (α) στο Άλμα σε Μήκος και σε καθένα από τα αγωνίσματα ρίψεων, κάθε αθλητής θα έχει δικαίωμα να πραγματοποιεί τρεις προσπάθειες μόνον.
 - (β) στην περίπτωση που δεν είναι διαθέσιμο σύστημα Πλήρους Αυτόματης Χρονομέτρησης, ο χρόνος για κάθε αθλητή θα λαμβάνεται από τρεις ξεχωριστούς Χρονομέτρους.
 - (γ) στα αγωνίσματα δρόμων, ένας αθλητής θα αποκλείεται αν έχει κάνει σε οποιοδήποτε αγώνισμα δύο άκυρες εκκινήσεις.
10. Μόνον ένα σύστημα χρονομέτρησης μπορεί να εφαρμόζεται σε όλη τη διάρκεια ενός αγωνίσματος. Παρ' όλα αυτά, για λόγους αναγνώρισης Ρεκόρ, οι χρόνοι που λαμβάνονται από ένα Πλήρως Αυτόματο Σύστημα Φώτο-Φίνις θα αναγνωρίζονται, ασχέτως του αν τέτοιοι χρόνοι είναι διαθέσιμοι για άλλους αθλητές στον αγώνα.
11. Κάθε αθλητής που παραλείπει να λάβει εκκίνηση ή να κάνει μια προσπάθεια σε ένα από τα αγωνίσματα δεν θα επιτρέπεται να λάβει μέρος στα επόμενα αγωνίσματα, αλλά θα θεωρείται ότι έχει εγκαταλείψει τον αγώνα. Κατά συνέπεια δεν θα εμφανίζεται στην τελική κατάταξη.

Κάθε αθλητής που αποφασίζει να αποχωρήσει από έναν Αγώνα Συνθέτων Αγωνισμάτων, θα πρέπει να ενημερώνει αμέσως τον Έφορο Συνθέτων Αγωνισμάτων για την απόφασή του.
12. Οι βαθμολογίες, σύμφωνα με τον ισχύοντα Πίνακα Βαθμολογιών της IAAF, θα ανακοινώνονται, ξεχωριστά για κάθε αγώνισμα και ως συγκεντρωτικό άθροισμα, σε όλους τους αθλητές μετά την ολοκλήρωση κάθε αγωνίσματος.

Νικητής θα αναδεικνύεται ο αθλητής που συγκεντρώνει τον υψηλότερο συνολικό αριθμό βαθμών.

13. Στην περίπτωση ισοπαλίας, νικητής θα αναδεικνύεται ο αθλητής ο οποίος, στο μεγαλύτερο αριθμό των αγωνισμάτων, έχει συγκεντρώσει περισσότερους βαθμούς από τον άλλο (ή τους άλλους) ισόπαλο αθλητή. Αν αυτό δεν επιλύει την ισοπαλία, νικητής θα είναι ο αθλητής που έχει την υψηλότερη βαθμολογία σε οποιοδήποτε αγώνισμα και αν ούτε κι αυτό επιλύει την ισοπαλία, νικητής θα είναι αυτός με την υψηλότερη βαθμολογία σε ένα δεύτερο αγώνισμα κλπ. Αυτό επίσης θα εφαρμόζεται σε ισοπαλίες για κάθε άλλη θέση κατάταξης στον αγώνα.

ΚΕΦΑΛΑΙΟ VI – ΑΓΩΝΕΣ ΚΛΕΙΣΤΟΥ ΣΤΙΒΟΥ

ΑΡΘΡΟ 210

Εφαρμογή Άρθρων Ανοικτού Στίβου σε Αγώνες Κλειστού Στίβου

Με τις εξαιρέσεις που αναφέρονται στα ακόλουθα Άρθρα αυτού του Κεφαλαίου VI, τα Άρθρα των Κεφαλαίων I έως V για τους αγώνες ανοικτού στίβου θα εφαρμόζονται και στους Αγώνες Κλειστού Στίβου.

ΑΡΘΡΟ 211

Στάδιο Κλειστού Στίβου

1. Το στάδιο θα είναι εξ ολοκλήρου κλειστό και στεγασμένο. Θα παρέχονται φωτισμός, θέρμανση και εξαερισμός για να δημιουργούνται ικανοποιητικές συνθήκες αγώνων.
2. Ο αγωνιστικός χώρος θα περιλαμβάνει έναν ελλειψοειδή στίβο, μία ευθεία στίβου για τους δρόμους ταχύτητας και εμποδίων, διαδρόμους φοράς και σκάμματα για τα άλματα. Θα πρέπει επιπλέον να παρέχεται βαλβίδα και τομέας ρίψης για τη Σφαιροβολία, είτε μόνιμα είτε προσωρινά. Όλες οι εγκαταστάσεις θα πρέπει να πληρούν τις προδιαγραφές του Εγχειρίδιου Εγκαταστάσεων Στίβου της IAAF.
3. Όλος ο στίβος, οι διάδρομοι φοράς και οι περιοχές απογείωσης θα καλύπτονται με συνθετικό υλικό ή θα έχουν ξύλινη επιφάνεια. Το συνθετικό υλικό θα πρέπει κατά προτίμηση να είναι ικανό να δέχεται καρφιά 6 χλστών από τα παπούτσια των δρομέων. Εναλλακτικά πάχη μπορούν να δίνονται από τη διοίκηση του σταδίου, η οποία θα γνωστοποιεί στους αθλητές το επιτρεπόμενο μήκος των καρφιών (βλ. Άρθρο 143.4).
Οι Αγώνες Κλειστού Στίβου που υπάγονται στα Άρθρα 1.1(α), (β), (γ), και (στ) θα πρέπει να διεξάγονται μόνον σε εγκαταστάσεις που έχουν το ισχύον Πιστοποιητικό Εγκαταστάσεων Κλειστού Στίβου της IAAF.
Συνιστάται ότι, όταν τέτοιες εγκαταστάσεις είναι διαθέσιμες, οι αγώνες που υπάγονται στα Άρθρα 1.1(δ), (ε), (ζ), (η), (ι) και (κ) θα μπορούν επίσης να διεξάγονται στις εγκαταστάσεις αυτές.

4. Το υπόβαθρο, πάνω στο οποίο απλώνεται η συνθετική επιφάνεια του στίβου, των διαδρόμων φοράς και των περιοχών απογείωσης, θα είναι είτε συμπαγές π.χ. μπετόν, ή εάν είναι επικρεμώμενης κατασκευής (όπως ξύλινες σανίδες ή φύλλα κοντραπλακέ συναρμολογημένα σε δοκούς), χωρίς ειδικά τμήματα αναπήδησης και εφ' όσον είναι τεχνικά δυνατόν, κάθε διάδρομος φοράς θα έχει ομοιόμορφη ελαστικότητα σε όλο το μήκος του. Αυτό θα ελέγχεται, για την περιοχή απογείωσης των αλμάτων, πριν από κάθε αγώνα.

Σημείωση (i): Ένα “τμήμα αναπήδησης” είναι κάθε τμήμα που έχει επίτηδες σχεδιαστεί ή κατασκευαστεί με στόχο να παρέχει επιπλέον βοήθεια στους συμμετέχοντες αθλητές.

Σημείωση (ii): Το Εγχειρίδιο Εγκαταστάσεων Στίβου της IAAF περιέχει λεπτομερέστερες και πιο συγκεκριμένες προδιαγραφές για τη σχεδίαση και την κατασκευή των κλειστών σταδίων.

Σημείωση (iii): Τυποποιημένες φόρμες της Αίτησης Πιστοποίησης Εγκατάστασης και της Αναφοράς Μέτρησης Εγκαταστάσεων Κλειστού Στίβου διατίθενται, κατόπιν αιτήσεως, από τη Γραμματεία της IAAF, ή μπορούν να μεταφορτωθούν από την ιστοσελίδα της IAAF.

ΑΡΘΡΟ 212

Η Ευθεία του Στίβου

1. Η πλευρική κλίση του στίβου δεν θα υπερβαίνει το 1:100 και η κλίση στην κατεύθυνση του δρόμου δεν θα υπερβαίνει το 1:250 σε κανένα σημείο και το 1:1000 συνολικά.

Διάδρομοι

2. Ο στίβος θα πρέπει να έχει 6 το λιγότερο και 8 το πολύ διαδρόμους, διαχωρισμένους και οριοθετημένους και στις δύο πλευρές με άσπρες γραμμές πάχους 5 εκατ. Όλοι οι διάδρομοι θα έχουν πλάτος 1,22 μ. ± 0,01 μ. συμπεριλαμβανομένης της γραμμής διαδρόμου στα δεξιά.

Σημείωση: Για όλους τους στίβους που κατασκευάστηκαν πριν από την 1^η Ιανουαρίου του 2004, οι διάδρομοι μπορούν να έχουν μέγιστο πλάτος 1,25 μ.

Η Αφετηρία και ο Τερματισμός

3. Θα πρέπει να υπάρχει ένας κενός χώρος τουλάχιστον 3 μ. πίσω από τη γραμμή εκκίνησης, ελεύθερος από κάθε εμπόδιο. Θα πρέπει να υπάρχει ένας κενός χώρος τουλάχιστον 10 μ. μετά τη γραμμή τερματισμού ελεύθερος από κάθε εμπόδιο, με επαρκή πρόβλεψη πέραν αυτού για να σταματούν οι αθλητές χωρίς να τραυματίζονται.

Σημείωση: Συνιστάται ιδιαίτερα όπως ο κενός χώρος μετά τη γραμμή τερματισμού να είναι τουλάχιστον 15 μ..

ΑΡΘΡΟ 213

Ο Ελλειψοειδής Στίβος και οι Διάδρομοι

1. Το ονομαστικό μήκος θα πρέπει κατά προτίμηση να είναι 200 μ. Θα αποτελείται από δύο παράλληλες ευθείες και δύο στροφές, οι οποίες μπορούν να είναι κεκλιμένες και των οποίων οι ακτίνες θα πρέπει να είναι ίσες.

Η εσωτερική πλευρά του στίβου θα οριοθετείται είτε με ένα κράσπεδο από κατάλληλο υλικό, ύψους και πλάτους περίπου 5 εκατ., είτε με μία άσπρη γραμμή πλάτους 5 εκατ. Η εξωτερική πλευρά αυτού του κρασπέδου ή της γραμμής θα σχηματίζει το εσωτερικό του διαδρόμου 1. Η εσωτερική άκρη αυτής της γραμμής ή του κρασπέδου θα είναι οριζόντια σε όλο το μήκος του στίβου, με μέγιστη κλίση 1:1000.

Διάδρομοι

2. Ο στίβος θα έχει το λιγότερο 4 και το πολύ 6 διαδρόμους. Οι διάδρομοι θα έχουν όλοι το ίδιο πλάτος με ελάχιστο 0,90 μ. και μέγιστο 1,10 μ. συμπεριλαμβανομένης της γραμμής διαδρόμου στα δεξιά. Οι διάδρομοι θα διαχωρίζονται με άσπρες γραμμές πλάτους 5 εκατ.

Κλίση

3. Η γωνία κλίσης σε όλους τους διαδρόμους θα πρέπει να είναι η ίδια σε οποιοδήποτε κάθετο τμήμα του στίβου.

Για να διευκολυνθεί η αλλαγή από την επίπεδη ευθεία στην κεκλιμένη στροφή, η αλλαγή αυτή μπορεί να γίνει με μια ομαλή βαθμιαία οριζόντια μετάβαση, η οποία μπορεί να επεκταθεί μέσα στην ευθεία. Επιπρόσθετα, μπορεί να υπάρχει μια κάθετη μετάβαση.

Επισημάνση του εσωτερικού άκρου

4. Όπου το εσωτερικό άκρο του στίβου οριοθετείται με μια άσπρη γραμμή, θα πρέπει επιπλέον να επισημαίνεται και με κώνους ή σημαίες. Οι κώνοι θα πρέπει να έχουν ύψος τουλάχιστον 20 εκατ. Οι σημαίες θα πρέπει να έχουν μέγεθος περίπου 25 εκατ. x 20 εκατ., τουλάχιστον 45 εκατ. ύψος και να είναι τοποθετημένες σε γωνία 60° ως προς την επιφάνεια του εδάφους εκτός του στίβου. Οι κώνοι ή οι σημαίες θα τοποθετούνται στην άσπρη γραμμή έτσι, ώστε η άκρη της βάσης του κώνου ή του ιστού της σημαίας να συμπίπτει με την άκρη της πλησιέστερης προς το στίβο άσπρης γραμμής. Οι κώνοι ή οι σημαίες θα τοποθετούνται ανά διαστήματα όχι μεγαλύτερα του 1,5 μ. στις στροφές και των 10 μ. στις ευθείες.

Σημείωση: Σε όλους τους αγώνες κλειστού στίβου που γίνονται από την IAAF, συνιστάται ιδιαίτερα η χρήση εσωτερικού κρασπέδου.

ΑΡΘΡΟ 214

Αφετηρία και Τερματισμός στον Ελλειψοειδή Στίβο

1. Τεχνικές πληροφορίες για την κατασκευή και τη σήμανση ενός επικλινούς κλειστού στίβου 200 μ. δίνονται λεπτομερώς στο Εγχειρίδιο Εγκαταστάσεων Κλειστού Στίβου της IAAF. Παρακάτω παρατίθενται οι βασικές αρχές που πρέπει να υιοθετηθούν.

Βασικές Προδιαγραφές

2. Η αφετηρία και ο τερματισμός ενός αγώνα δρόμου θα επισημαίνονται με άσπρες γραμμές πλάτους 5 εκατ., κάθετες στις γραμμές διαδρόμων για τα ευθεία τμήματα του στίβου και κατά μήκος μιας ακτινωτής γραμμής για τις στροφές του στίβου.
3. Οι απαιτήσεις για τη γραμμή τερματισμού είναι ότι, αν είναι εφικτό, θα πρέπει να υπάρχει μόνο μία για όλες τις διαφορετικές αποστάσεις δρομικών αγωνισμάτων, ότι αυτή θα πρέπει να βρίσκεται επί του τμήματος της ευθείας του στίβου και ότι όσο το δυνατόν μεγαλύτερο τμήμα αυτής της ευθείας θα πρέπει να βρίσκεται πριν από τον τερματισμό.
4. Η βασική απαίτηση για όλες τις γραμμές εκκίνησης, ευθείες, κλιμακωτές ή καμπύλες, είναι ότι η απόσταση για κάθε αθλητή,

όταν ακολουθεί τη συντομότερη επιτρεπτή διαδρομή, θα πρέπει να είναι η ίδια.

5. Όσο αυτό είναι δυνατόν, οι γραμμές εκκίνησης (και οι γραμμές για τις ζώνες αλλαγής στις σκυταλοδρομίες) δεν θα πρέπει να βρίσκονται στο πιο απότομο τμήμα της κλίσης.

Διεξαγωγή των Δρομικών Αγωνισμάτων

6. Για δρόμους 400 μ. ή μικρότερους, κάθε αθλητής θα έχει ξεχωριστό διάδρομο στην εκκίνηση. Αγώνες δρόμου μέχρι και τα 300 μ., θα διεξάγονται αποκλειστικά σε διαδρόμους. Αγώνες δρόμου μεγαλύτεροι των 300 μ. και μικρότεροι των 800 μ. θα ξεκινούν και θα συνεχίζονται σε διαδρόμους μέχρι το τέλος της δεύτερης στροφής. Στο αγώνισμα των 800 μ. κάθε αθλητής μπορεί να τοποθετηθεί σε ξεχωριστό διάδρομο ή μπορεί να δοθεί μια ομαδική εκκίνηση χρησιμοποιώντας κατά προτίμηση τους διαδρόμους 1 και 3.

Αγώνες δρόμου μεγαλύτεροι των 800 μ. θα διεξάγονται χωρίς διαδρόμους χρησιμοποιώντας μια τοξωτή γραμμή εκκίνησης ή ομαδική εκκίνηση.

Σημ. (i): Σε αγώνες διαφορετικούς από εκείνους που διεξάγονται σύμφωνα με τα Άρθρα 1.1(α), (β), (γ) και (στ), τα εμπλεκόμενα Μέλη μπορούν να συμφωνήσουν να μην χρησιμοποιήσουν διαδρόμους για το αγώνισμα των 800 μ.

Σημ. (ii): Σε στίβους που έχουν λιγότερους από έξι διαδρόμους, μπορεί να δοθεί μια ομαδική εκκίνηση όπως στο Άρθρο 162.9, ώστε να επιτραπεί η συμμετοχή σε έξι αθλητές.

Η Γραμμή Εκκίνησης και η Γραμμή Τερματισμού για Στίβο ονομαστικού μήκους 200 μ.

7. Η γραμμή εκκίνησης στο διάδρομο 1 θα πρέπει να βρίσκεται πάνω στην κύρια ευθεία. Η θέση της θα καθορίζεται έτσι, ώστε η πλέον προχωρημένη κλιμακωτή γραμμή εκκίνησης στον εξωτερικό διάδρομο (αγώνας δρόμου 400 μ., βλ. Άρθρο 214.9) να βρίσκεται σε τέτοια θέση που η γωνία της κλίσης να μην είναι μεγαλύτερη από 12 μοίρες.

Η γραμμή τερματισμού για όλους τους αγώνες δρόμου στον ελλειψοειδή στίβο θα είναι μια προέκταση της γραμμής εκκίνησης στο διάδρομο 1, ακριβώς κάθετα στο στίβο και σε ορθή γωνία ως προς τις γραμμές των διαδρόμων.

Κλιμακωτή Γραμμή Εκκίνησης για τον Δρόμο των 200 μ.

8. Από τη στιγμή που η θέση της γραμμής εκκίνησης στο διάδρομο 1 και η θέση της γραμμής τερματισμού έχουν προσδιοριστεί, η θέση των γραμμών εκκίνησης στους υπόλοιπους διαδρόμους θα καθορίζεται με μέτρηση σε κάθε διάδρομο από τη γραμμή τερματισμού προς τα πίσω. Η μέτρηση σε κάθε διάδρομο θα εκτελείται με τον ίδιο ακριβώς τρόπο όπως στο διάδρομο 1 όταν μετριέται το μήκος του στίβου (βλ. Άρθρο 160.2).

Έχοντας προσδιορίσει τη θέση της γραμμής εκκίνησης εκεί όπου τέμνει τη γραμμή μέτρησης 20 εκατ. εξωτερικά της εσωτερικής πλευράς του διαδρόμου, η γραμμή θα προεκταθεί ακριβώς κάθετα στο διάδρομο, σε ορθή γωνία ως προς τις γραμμές διαδρόμου αν είναι πάνω σε τμήμα ευθείας του στίβου. Αν είναι πάνω σε τμήμα στροφής του στίβου, η γραμμή της θέσης που πρόκειται να μετρηθεί θα χαραχθεί κατά μήκος μιας τοξωτής γραμμής διαμέσου του κέντρου της στροφής και αν αυτή βρίσκεται σε ένα από τα τμήματα μετάβασης (βλ. Άρθρο 213.4), κατά μήκος μιας ακτινωτής γραμμής διαμέσου του θεωρητικού κέντρου της καμπυλότητας σε εκείνο το σημείο. Η γραμμή εκκίνησης μπορεί τότε να σημειωθεί με πλάτος 5 εκατ., επί της πλευράς της μετρημένης θέσης που βρίσκεται πλησιέστερα στον τερματισμό.

Κλιμακωτές Γραμμές Εκκίνησης για Δρόμους πάνω από 200 μ. και μέχρι και τα 800 μ.

9. Επειδή οι αθλητές επιτρέπεται να αφήσουν τους ατομικούς τους διαδρόμους μόλις εισέλθουν στην ευθεία αφού έχουν διατρέξει μία ή δύο στροφές του στίβου σε διαδρόμους, για τις θέσεις εκκίνησης θα ληφθούν υπόψη δύο παράγοντες. Πρώτον, η επιτρεπτή κανονική κλιμάκωση, παρόμοια με εκείνη για το δρόμο των 200 μ. (βλ. Άρθρο 214.8). Δεύτερον, μια διόρθωση στη γραμμή εκκίνησης σε κάθε διάδρομο που να αποκαθιστά τους αθλητές των εξωτερικών διαδρόμων, οι οποίοι πρέπει να διατρέξουν μεγαλύτερη απόσταση από εκείνους των εσωτερικών διαδρόμων προκειμένου να φθάσουν στην εσωτερική θέση στο τέλος της ευθείας μετά τη γραμμή εγκατάλειψης διαδρόμων. Αυτές οι διορθώσεις μπορούν να καθορίζονται όταν σημειώνεται η γραμμή εγκατάλειψης διαδρόμων, όπου οι αθλητές επιτρέπεται να αφήνουν τους διαδρόμους τους. Δυστυχώς, επειδή οι γραμμές

εκκίνησης έχουν πάχος 5 εκ., είναι αδύνατο να σημειωθούν δύο διαφορετικές γραμμές εκκίνησης, εκτός κι αν η διαφορά θέσης τους υπερβαίνει τα 7 εκατ. περίπου, ώστε να αφήνει έναν κενό χώρο 2 εκατ. ανάμεσα στις γραμμές εκκίνησης. Όπου παρουσιάζεται το πρόβλημα αυτό, η λύση είναι να χρησιμοποιείται η γραμμή εκκίνησης που βρίσκεται πιο πίσω από όλες. Το πρόβλημα δεν παρουσιάζεται στο διάδρομο 1, αφού, εξ ορισμού, δεν υπάρχει διόρθωση για τη γραμμή εγκατάλειψης διαδρόμων. Αυτό παρουσιάζεται στους εσωτερικούς διαδρόμους (δηλ. τους 2 και 3), αλλά όχι στους εξωτερικούς διαδρόμους (δηλ. τους 5 και 6) όπου η διόρθωση εξαιτίας της γραμμής εγκατάλειψης διαδρόμων είναι μεγαλύτερη από 7 εκατ. Στους εξωτερικούς διαδρόμους εκείνους όπου ο διαχωρισμός είναι επαρκής, μια δεύτερη γραμμή εκκίνησης μπορεί να μετρηθεί μπροστά από την πρώτη με την απαιτούμενη "διόρθωση" που καθορίζεται από την χάραξη της γραμμής εγκατάλειψης διαδρόμων. Η δεύτερη γραμμή εκκίνησης μπορεί τότε να σημειωθεί με τον ίδιο τρόπο όπως εκείνη για το δρόμο των 200 μ. Η θέση αυτής της γραμμής εκκίνησης στον εξωτερικό διάδρομο είναι εκείνη που καθορίζει τη θέση όλων των γραμμών εκκίνησης και της γραμμής τερματισμού πάνω στο στίβο. Για να αποφευχθεί η έκθεση του αθλητή που εκκινεί στον εξωτερικό διάδρομο στο πολύ σοβαρό μειονέκτημα της εκκίνησης σε ένα απότομα κεκλιμένο στίβο, όλες οι γραμμές εκκίνησης και επομένως η γραμμή τερματισμού μετακινούνται επαρκώς μακριά πίσω από την πρώτη στροφή, έτσι ώστε να περιοριστεί η απότομη κλίση σε ένα ικανοποιητικό επίπεδο. Για το λόγο αυτό είναι απαραίτητο πρώτα να καθοριστεί η θέση των γραμμών εκκίνησης για τα 400 μ. και τα 800 μ. στον εξωτερικό διάδρομο και στη συνέχεια να χαραχθούν αντίστροφα όλες οι άλλες γραμμές εκκίνησης, φθάνοντας τελικά στη γραμμή τερματισμού. Για να βοηθούνται οι αθλητές στο να αναγνωρίζουν τη γραμμή εγκατάλειψης διαδρόμων μικροί κώνοι ή πρίσματα, 5 εκατ. x 5 εκατ. και όχι υψηλότεροι από 15 εκατ., κατά προτίμηση διαφορετικού χρώματος από τη γραμμή εγκατάλειψης διαδρόμων και τις γραμμές των διαδρόμων, πρέπει να τοποθετούνται στις γραμμές των διαδρόμων αμέσως πριν από το σημείο τομής κάθε γραμμής διαδρόμου με τη γραμμή εγκατάλειψης διαδρόμων.

Πρόκριση από τις Προκριματικές Σειρές

10. Στους αγώνες κλειστού στίβου, εκτός από εξαιρετικές περιπτώσεις, θα χρησιμοποιούνται οι παρακάτω πίνακες για να καθορίζεται ο αριθμός των προκριματικών γύρων και ο αριθμός των σειρών σε κάθε γύρο που πρέπει να διεξάγονται, καθώς και η διαδικασία πρόκρισης για κάθε γύρο των δρομικών αγωνισμάτων:

60 μ., 60 μ. εμπόδια

Δηλωθέντες	Προκρίνονται από 1 ^ο γύρο			Προκρίνονται από 2 ^ο γύρο		
	Σειρές	Π	KX	Σειρές	Π	KX
9-16	2	3	2			
17-24	3	2	2			
25-32	4	3	4	2	4	
33-40	5	4	4	3	2	2
41-48	6	3	6	3	2	2
49-56	7	3	3	3	2	2
57-64	8	2	8	3	2	2
65-72	9	2	6	3	2	2
73-80	10	2	4	3	2	2

200 μ., 400 μ., 800 μ., 4x200 μ., 4x400 μ.

Δηλω- θέντες	Προκρίνονται από 1 ^ο γύρο			Προκρίνονται από 2 ^ο γύρο			Προκρίνονται από 3 ^ο γύρο		
	Σειρές	Π	KX	Σειρές	Π	KX	Σειρές	Π	KX
7-12	2	2	2						
13-18	3	3	3	2	3				
19-24	4	2	4	2	3				
25-30	5	2	2	2	3				
31-36	6	2	6	3	2				
37-42	7	2	4	3	2				
43-48	8	2	2	3	2				
49-54	9	2	6	4	3		2	3	
55-60	10	2	4	4	3		2	3	

1500 μ.

Δηλωθέντες	Προκρίνονται από 1 ^ο γύρο			Προκρίνονται από 2 ^ο γύρο		
	Σειρές	Π	KX	Σειρές	Π	KX
12-18	2	3	3			
19-27	3	2	3			
28-36	4	2	1			
37-45	5	3	3	2	3	3
46-54	6	2	6	2	3	3
55-63	7	2	4	2	3	3

3000 μ.

Δηλωθέντες	Προκρίνονται από 1 ^ο γύρο		
	Σειρές	Π	KX
16-24	2	4	4
25-36	3	3	3
37-48	4	2	4

Σημ.: Π = Πρώτοι, KX = Καλύτεροι Χρόνοι

Σημ.: Οι παραπάνω διαδικασίες πρόκρισης ισχύουν μόνον για ελλειψοειδείς στίβους 6 διαδρόμων και/ή για ευθείες 8 διαδρόμων.

Κλήρωση Διαδρόμων

11. Σε όλα τα αγωνίσματα εκτός από τα 800 μ., που διεξάγονται εξ ολοκλήρου ή μερικώς σε διαδρόμους γύρω από μια στροφή, όταν υπάρχουν διαδοχικοί γύροι ενός αγώνα δρόμου, θα γίνεται κλήρωση διαδρόμων για:

(α) τους δύο εξωτερικούς διαδρόμους μεταξύ των δύο υψηλότερα καταταγμένων αθλητών ή ομάδων.

(β) οι επόμενοι δύο διάδρομοι στον τρίτο και τέταρτο καταταγμένο αθλητή ή ομάδα

(γ) οι τυχόν εναπομείναντες εσωτερικοί διάδρομοι στους υπόλοιπους καταταγμένους αθλητές ή ομάδες

Η προαναφερθείσα κατάταξη θα καθορίζεται ως εξής:

(δ) για τις προκριματικές σειρές του πρώτου γύρου από τη σχετική λίστα έγκυρων επιδόσεων που επιτεύχθηκαν κατά τη διάρκεια της προκαθορισμένης περιόδου.

(ε) για τους μεταγενέστερους γύρους ή τον τελικό σύμφωνα με τις διαδικασίες που ορίζονται στο Άρθρο 166.3(α).

12. Σε όλους τους άλλους αγώνες δρόμων η κατανομή σε διαδρόμους θα κληρώνεται σύμφωνα με τα Άρθρα 166.4 και 166.8.

ΑΡΘΡΟ 215

Αθλητική Περιβολή, Παπούτσια και Αριθμοί Συμμετοχής

Όταν ένας αγώνας διεξάγεται σε συνθετική επιφάνεια, το τμήμα εκείνο κάθε καρφιού που προεξέχει από τη σόλα ή τη φτέρνα, δεν θα πρέπει να υπερβαίνει τα 6 χιλ. (ή όπως ορίζεται από την Οργανωτική Επιτροπή).

ΑΡΘΡΟ 216

Δρόμοι με Εμπόδια

1. Οι δρόμοι με εμπόδια θα γίνονται σε αποστάσεις των 50 μ. ή των 60 μ. επί της ευθείας του στίβου.
2. Περιγραφή των εμποδίων για τους δρόμους:

	Παίδες	Έφηβοι	Άνδρες	Κορασίδες	Νεάνιδες/ Γυναίκες
Ύψος του εμποδίου	0,914 μ.	0,990 μ.	1,067 μ.	0,762 μ.	0,840 μ.
Απόσταση	50 μ./60 μ.				
Αριθμός Εμποδίων	4/5				
Αποστάσεις					
Από αφετηρία μέχρι το πρώτο εμπόδιο	13,72 μ.			13,00 μ.	
Ανάμεσα στα εμπόδια	9,14 μ.			8,50 μ.	
Από τελευταίο εμπόδιο μέχρι τον τερματισμό	8,86 μ./9,72 μ.			11,50 μ./13,00 μ.	

ΑΡΘΡΟ 217

Σκυταλοδρομίες

Διεξαγωγή των Σκυταλοδρομιών

1. Στη σκυταλοδρομία 4x200 μ. ολόκληρο το πρώτο σκέλος (πρώτος αθλητής) και η πρώτη στροφή του δεύτερου σκέλους θα διατρέχονται σε διαδρόμους. Στο τέλος αυτής της στροφής, θα υπάρχει μια γραμμή πλάτους 5 εκατ. (γραμμή εγκατάλειψης διαδρόμων), ευδιάκριτα σημειωμένη κάθετα σε όλους τους διαδρόμους, ώστε να υποδεικνύει το σημείο που κάθε αθλητής μπορεί να αφήσει το διάδρομό του. Το Άρθρο 170.7 δεν θα ισχύει.

2. Στη σκυταλοδρομία 4x400 μ. οι πρώτες δύο στροφές θα διατρέχονται σε διαδρόμους. Έτσι η ίδια γραμμή εγκατάλειψης διαδρόμων, καθώς και οι άλλες γραμμές, θα χρησιμοποιούνται όπως στον ατομικό δρόμο των 400 μ.
3. Στη σκυταλοδρομία 4x800 μ. η πρώτη στροφή θα διατρέχεται σε διαδρόμους. Έτσι η ίδια γραμμή εγκατάλειψης διαδρόμων, καθώς και οι άλλες γραμμές, θα χρησιμοποιούνται όπως στον ατομικό δρόμο των 800 μ.
4. Στις σκυταλοδρομίες που οι αθλητές επιτρέπεται να αφήσουν τους ατομικούς τους διαδρόμους όταν εισέρχονται στην ευθεία, αφού έχουν διατρέξει δύο ή τρεις στροφές του στίβου σε διαδρόμους, η διάταξη για την κλιμακωτή εκκίνηση περιγράφεται στο Άρθρο 214.9.
5. Οι αθλητές που περιμένουν στο τρίτο και τέταρτο σκέλος της σκυταλοδρομίας 4x200 μ., στο δεύτερο, τρίτο και τέταρτο σκέλος της σκυταλοδρομίας 4x400 μ. και στη σκυταλοδρομία 4x800 μ. θα τοποθετούνται, υπό την καθοδήγηση ενός εντεταλμένου κριτή, στις θέσεις αναμονής τους με την ίδια σειρά (από τον εσωτερικό διάδρομο προς τον εξωτερικό) όπως η σειρά με την οποία τα μέλη της δικής τους ομάδας εισέρχονται στην τελευταία στροφή. Μόλις οι επερχόμενοι αθλητές περάσουν το σημείο αυτό, οι αθλητές που περιμένουν θα διατηρούν τη σειρά αυτή και δεν θα αλλάζουν θέσεις στην αρχή της ζώνης αλλαγής σκυτάλης. Αν ένας αθλητής δεν συμμορφωθεί με τον Κανονισμό αυτό, η ομάδα του θα ακυρώνεται.

Σημείωση: Εξαιτίας των στενών διαδρόμων, στις σκυταλοδρομίες κλειστού στίβου είναι πολύ πιο πιθανές οι συγκρούσεις και οι ακούσιες παρεμποδίσεις απ' ό,τι στις σκυταλοδρομίες ανοικτού στίβου. Κατόπιν τούτου συνιστάται, όταν αυτό είναι εφικτό, να αφήνεται ένας κενός διάδρομος ανάμεσα σε κάθε ομάδα.

ΑΡΘΡΟ 218

Άλμα σε Ύψος

Ο Διάδρομος Φοράς και η Περιοχή Απογείωσης

1. Εάν χρησιμοποιούνται φορητά στρώματα, όλες οι αναφορές στα Άρθρα για το επίπεδο του χώρου απογείωσης θα πρέπει να ερμηνεύονται ως αναφορά στο επίπεδο της πάνω επιφάνειας του στρώματος.

2. Οι αθλητές μπορούν να ξεκινούν τη φορά τους στο κεκλιμένο τμήμα του ελλειψοειδούς στίβου, με την προϋπόθεση ότι τα τελευταία 15 μ. της φοράς τους θα είναι πάνω σε ένα διάδρομο σύμφωνα προς τα Άρθρα 182.3, 182.4 και 182.5.

ΑΡΘΡΟ 219

Άλμα επί Κοντώ

Ο Διάδρομος Φοράς

Οι αθλητές μπορούν να ξεκινούν τη φορά τους στο κεκλιμένο τμήμα του ελλειψοειδούς στίβου, με την προϋπόθεση ότι τα τελευταία 40 μ. της φοράς τους θα είναι πάνω σε ένα διάδρομο σύμφωνα προς τα Άρθρα 183.6 και 183.7. ||

ΑΡΘΡΟ 220

Οριζόντια Άλματα

Ο Διάδρομος Φοράς

Οι αθλητές μπορούν να ξεκινούν τη φορά τους στο κεκλιμένο τμήμα του ελλειψοειδούς στίβου, με την προϋπόθεση ότι τα τελευταία 40 μ. της φοράς τους θα είναι πάνω σε ένα διάδρομο σύμφωνα προς τα Άρθρα 184.2 και 184.3. ||

ΑΡΘΡΟ 221

Σφαιροβολία

Ο Τομέας Ρίψης της Σφαίρας

1. Ο τομέας ρίψης της σφαίρας θα αποτελείται από κάποιο κατάλληλο υλικό πάνω στο οποίο η σφαίρα θα αφήνει αποτύπωμα, αλλά και το οποίο θα ελαχιστοποιεί κάθε αναπήδηση.
2. Ο τομέας ρίψης θα περικλείεται στο μακρύτερο άκρο του και στις δύο κάθετες πλευρές, όσο πιο κοντά στη βαλβίδα κρίνεται απαραίτητο για την ασφάλεια των αθλητών και των κριτών, από ένα ανασταλτικό φράγμα κι από προστατευτικό δίχτυ ύψος περίπου 4 μ., το οποίο θα σταματάει τη σφαίρα είτε στον αέρα είτε σε αναπήδηση από την επιφάνεια προσγείωσης.
3. Με δεδομένο τον περιορισμένο χώρο στο εσωτερικό ενός κλειστού σταδίου, η περιοχή που περικλείεται από το ανασταλτικό φράγμα μπορεί να μην είναι αρκετά μεγάλη για να ||

περιλαμβάνει έναν πλήρη τομέα $34,92^\circ$. Οι παρακάτω όροι θα εφαρμόζονται σε κάθε τέτοιο περιορισμό.

- (α) Το ανασταλτικό φράγμα στο απέναντι άκρο θα βρίσκεται τουλάχιστον 50 εκ. μακρύτερα από το τρέχον Παγκόσμιο Ρεκόρ Σφαιροβολίας ανδρών ή γυναικών.
- (β) Οι γραμμές τομέα και στις δύο πλευρές θα πρέπει να είναι συμμετρικές γύρω από την κεντρική γραμμή του τομέα των $34,92^\circ$.
- (γ) Οι γραμμές τομέα μπορούν είτε να απλώνονται ακτινωτά από το κέντρο της βαλβίδας Σφαιροβολίας περιλαμβάνοντας έναν πλήρη τομέα $34,92^\circ$, είτε να είναι παράλληλες μεταξύ τους και προς την κεντρική γραμμή του τομέα των $34,92^\circ$. Όπου οι γραμμές τομέα είναι παράλληλες, η ελάχιστη απόσταση μεταξύ των δύο γραμμών τομέα πρέπει να είναι 9 μέτρα.

Κατασκευή της Σφαίρας

- 4. Ανάλογα με τον τύπο του τομέα ρίψης (βλ. Άρθρο 221.1), η σφαίρα μπορεί να είναι είτε από συμπαγές μέταλλο ή από μεταλλικό περίβλημα, είτε εναλλακτικά από μαλακό πλαστικό ή από περίβλημα καουτσούκ με κατάλληλο γέμισμα. Δεν θα μπορούν να χρησιμοποιηθούν στον ίδιο αγώνα και οι δύο τύποι σφαίρας.

Σφαίρα από Συμπαγές Μέταλλο ή από Μεταλλικό Περίβλημα

- 5. Αυτές θα συμφωνούν με τα Άρθρα 188.4 και 188.5, για τη Σφαιροβολία ανοικτού στίβου.

Σφαίρα Πλαστική ή με Περίβλημα από Καουτσούκ

- 6. Η σφαίρα θα έχει ένα περίβλημα από μαλακό πλαστικό ή καουτσούκ με κατάλληλο γέμισμα, τέτοιο ώστε να μην προξενείται ζημιά όταν προσγειώνεται σε ένα κανονικό δάπεδο αθλητικής αίθουσας. Θα έχει σφαιρικό σχήμα, η επιφάνειά της δεν θα έχει τραχύτητα και το τελικό γυάλισμα θα είναι λείο. Η σφαίρα θα ανταποκρίνεται στις ακόλουθες προδιαγραφές:

ΣΦΑΙΡΑ		
Ελάχιστο βάρος για αποδοχή σε αγώνες και για αναγνώριση Ρεκόρ	4,000 χλγρ.	7,260 χλγρ.
<u>Πληροφορία για κατασκευαστές:</u> Εύρος για προμήθεια οργάνων σε αγώνες	4,005 χλγρ.	7,265 χλγρ.
	4,025 χλγρ.	7,285 χλγρ.
Ελάχιστη διάμετρος	95 χλστά	110 χλστά
Μέγιστη διάμετρος	130 χλστά	145 χλστά

ΑΡΘΡΟ 222

Αγώνες Συνθέτων Αγωνισμάτων

Άνδρες (Πένταθλο)

1. Το Πένταθλο αποτελείται από πέντε αγωνίσματα, τα οποία θα διεξάγονται σε μία ημέρα με την ακόλουθη σειρά:
60 μ. Εμπόδια, Μήκος, Σφαιροβολία, Ύψος, 1000 μ.

Άνδρες (Έπταθλο)

2. Το Έπταθλο αποτελείται από επτά αγωνίσματα, τα οποία θα διεξάγονται σε δύο συνεχόμενες ημέρες με την ακόλουθη σειρά:
Πρώτη ημέρα: 60 μ., Μήκος, Σφαιροβολία, Ύψος.
Δεύτερη ημέρα: 60 μ. Εμπόδια, Επί Κοντώ, 1000 μ.

Γυναίκες (Πένταθλο)

3. Το Πένταθλο αποτελείται από πέντε αγωνίσματα και θα διεξάγεται σε μία ημέρα με την ακόλουθη σειρά:
60 μ. Εμπόδια, Ύψος, Σφαιροβολία, Μήκος, 800 μ.

Σειρές και Όμιλοι

4. Κατά προτίμηση τέσσερις ή περισσότεροι, και ποτέ λιγότεροι από τρεις, αθλητές θα τοποθετούνται σε κάθε σειρά ή όμιλο. ||

ΚΕΦΑΛΑΙΟ VII – ΑΓΩΝΙΣΜΑΤΑ ΒΑΔΗΝ

ΑΡΘΡΟ 230

Το Βάδην

Ορισμός του Βάδην

1. Το Βάδην είναι μια διαδοχή βημάτων που γίνονται με τρόπο που ο βαδιστής να έρχεται σε επαφή με το έδαφος, έτσι ώστε να μην εμφανίζεται καμμία ορατή (στο ανθρώπινο μάτι) απώλεια επαφής. Το κινούμενο προς τα εμπρός πόδι θα πρέπει να είναι τεντωμένο (δηλ. να μη λυγίζει στο γόνατο) από τη στιγμή της πρώτης επαφής με το έδαφος μέχρι την κάθετη όρθια θέση.

Κρίση

2. (α) Οι ορισθέντες κριτές του Βάδην θα εκλέγουν έναν Επικεφαλής Κριτή, αν δεν έχει ορισθεί κάποιος προηγουμένως.
(β) Όλοι οι Κριτές θα ενεργούν ανεξάρτητα ο ένας από τον άλλον και οι κρίσεις τους θα είναι βασισμένες στις παρατηρήσεις δια γυμνού οφθαλμού.
(γ) Στους αγώνες που διεξάγονται σύμφωνα με το Άρθρο 1.1(α), όλοι οι Κριτές θα είναι Διεθνείς Κριτές Βάδην. Στους αγώνες που διεξάγονται σύμφωνα με τα Άρθρα 1.1(β), (γ), (ε)(ii), (στ), (ζ) και (ι), όλοι οι Κριτές θα είναι είτε Κριτές Βάδην Ηπείρου είτε Διεθνείς Κριτές Βάδην.
(δ) Για τους αγώνες βάδην σε δημόσια οδό, θα πρέπει κανονικά να υπάρχουν από έξι το λιγότερο έως εννέα το πολύ Κριτές, συμπεριλαμβανομένου και του Επικεφαλής Κριτή.
(ε) Για τους αγώνες βάδην σε στίβο, θα πρέπει κανονικά να υπάρχουν έξι Κριτές, συμπεριλαμβανομένου και του Επικεφαλής Κριτή.
(στ) Για τους αγώνες που διεξάγονται σύμφωνα με το Άρθρο 1.1(α) μόνον ένας Κριτής από κάθε χώρα θα μπορεί να ασκεί καθήκοντα.

Επικεφαλής Κριτής

3. (α) Στους αγώνες που διεξάγονται σύμφωνα με τα Άρθρα 1.1(α), (β), (γ), (δ) και (στ), ο Επικεφαλής Κριτής έχει την εξουσία να ακυρώνει έναν αθλητή μέσα στο στάδιο, όταν ο

τερματισμός του αγώνα γίνεται στο στάδιο ή στα τελευταία 100 μ., όταν ο αγώνας διεξάγεται αποκλειστικά εντός σταδίου ή σε δημόσια οδό, αν ο τρόπος με τον οποίο ο αθλητής ή η αθλήτρια βαδίζει αποτυγχάνει εμφανώς να συμμορφωθεί με το Άρθρο 230.1, ανεξαρτήτως του αριθμού των προηγούμενων Κόκκινων Καρτών που ο Επικεφαλής Κριτής έχει λάβει για τον αθλητή αυτόν. Ένας αθλητής που ακυρώνεται από τον Επικεφαλής Κριτή με αυτές τις συνθήκες, θα επιτρέπεται να τερματίσει τον αγώνα.

- (β) Ο Επικεφαλής Κριτής θα ενεργεί ως ο επιβλέπων αγωνοδίκης για τον αγώνα, και θα ενεργεί ως Κριτής μόνον στην ειδική περίπτωση που αναφέρεται στο Άρθρο 230.3(α) στους αγώνες σύμφωνα με τα Άρθρα 1.1(α), (β), (γ), (δ) και (στ). Στους αγώνες που διεξάγονται σύμφωνα με τα Άρθρα 1.1(α), (β), (γ) και (στ), θα ορίζονται δύο το πολύ Βοηθοί του Επικεφαλής Κριτή. Ο Βοηθός (ή οι Βοηθοί) του Επικεφαλής Κριτή θα έχει ως καθήκον να βοηθάει στη γνωστοποίηση των ακυρώσεων και δεν θα ενεργεί ως Κριτής Βάδην.
- (γ) Για όλους τους αγώνες που διεξάγονται σύμφωνα με τα Άρθρα 1.1(α), (β), (γ) και (στ), θα ορίζεται ένας αγωνοδίκης που θα είναι επιφορτισμένος με τον Πίνακα (ή τους Πίνακες) Παρατηρήσεων, καθώς και ένας Σημειωτής του Επικεφαλής Κριτή.

Προειδοποίηση

4. Οι αθλητές θα δέχονται προειδοποίηση όταν, με τον τρόπο που βαδίζουν, διακινδυνεύουν να αποτύχουν να συμμορφωθούν με το Άρθρο 230.1. Η προειδοποίηση θα δίνεται με την επίδειξη στους αθλητές μιας κίτρινης ταμπέλας, με το σύμβολο της παράβασης και στις δύο πλευρές της.

Ένας αθλητής δεν επιτρέπεται να δεχθεί δεύτερη προειδοποίηση από τον ίδιο Κριτή για το ίδιο παράπτωμα. Αφού έχει ήδη δείξει την προειδοποίηση σε έναν αθλητή, ο Κριτής θα ενημερώνει τον Επικεφαλής Κριτή για την ενέργειά του μετά τον αγώνα.

Κόκκινες Κάρτες

5. Όταν ένας Κριτής προσέξει ότι ένας αθλητής αποτυγχάνει να συμμορφωθεί με το Άρθρο 230.1, επιδεικνύοντας ορατή απώλεια επαφής με το έδαφος ή λυγισμένο γόνατο σε οποιαδήποτε στιγμή

του αγώνα, ο Κριτής θα αποστέλλει μια Κόκκινη Κάρτα προς τον Επικεφαλής Κριτή.

Ακύρωση

6. (α) Όταν για τον ίδιο αθλητή έχουν αποσταλεί τρεις Κόκκινες Κάρτες από τρεις διαφορετικούς Κριτές προς τον Επικεφαλής Κριτή, ο αθλητής αυτός θα ακυρώνεται και θα ενημερώνεται για την ακύρωση αυτή από τον Επικεφαλής Κριτή ή ένα Βοηθό του Επικεφαλής Κριτή, με την επίδειξη μιας κόκκινης ταμπέλας. Τυχόν παράλειψη να ενημερωθεί ο αθλητής δεν θα συνεπάγεται την επαναφορά του αθλητή που ακυρώθηκε.
- (β) Σε όλους τους αγώνες, οι οποίοι είτε ελέγχονται απευθείας από την IAAF είτε διεξάγονται με την άδεια της IAAF, σε καμμία περίπτωση δεν θα μπορεί να ακυρωθεί αθλητής με δύο Κόκκινες Κάρτες δύο Κριτών της ίδιας εθνικότητας.
- (γ) Στους αγώνες που γίνονται σε στίβο, ο αθλητής ο οποίος ακυρώνεται θα πρέπει να εγκαταλείψει αμέσως το στίβο, ενώ στους αγώνες βάρη σε δημόσια οδό, ο αθλητής, αμέσως αφού ακυρωθεί, θα πρέπει να αφαιρέσει τους διακριτικούς αριθμούς και να εγκαταλείψει τη διαδρομή. Κάθε αθλητής που ακυρώνεται και αμελεί να εγκαταλείψει τη διαδρομή ή το στίβο μπορεί να υποστεί περαιτέρω πειθαρχικές συνέπειες σύμφωνα με τα Άρθρα 22.1(στ) και 145.2.
- (δ) Ένας ή περισσότεροι Πίνακες Παρατηρήσεων θα είναι τοποθετημένοι στη διαδρομή και κοντά στον τερματισμό για να ενημερώνουν τους αθλητές για τον αριθμό των Κόκκινων Καρτών που έχουν αποσταλεί στον Επικεφαλής Κριτή για κάθε αθλητή. Το σύμβολο κάθε παραπτώματος θα σημειώνεται επίσης στον Πίνακα Παρατηρήσεων.
- (ε) Για όλους τους αγώνες σύμφωνα με το Άρθρο 1.1(α), θα πρέπει να χρησιμοποιούνται από τους κριτές χειροκίνητες συσκευές ηλεκτρονικού υπολογιστή με δυνατότητα αναμετάδοσης για να γνωστοποιούν όλες τις Κόκκινες Κάρτες στο Σημειωτή και στον Πίνακα (ή τους Πίνακες) Παρατηρήσεων.

Η Εκκίνηση

7. Οι αγώνες δρόμου θα εκκινούν με την εκपुरσοκρότηση ενός πιστολιού. Θα χρησιμοποιούνται οι εντολές και η διαδικασία για δρόμους μεγαλύτερους των 400 μ. (βλ. Άρθρο 162.3). Στους αγώνες που συμμετέχει μεγάλος αριθμός αθλητών, θα πρέπει να δίνεται μια προειδοποίηση πέντε λεπτά πριν από την εκκίνηση του αγώνα, με πρόσθετες προειδοποιήσεις αν αυτό κρίνεται απαραίτητο.

Ασφάλεια και Ιατρική Περίθαλψη

8. (α) Η Οργανωτική Επιτροπή των αγωνισμάτων Βάδην θα μεριμνά για την ασφάλεια των αθλητών και των αγωνοδικών. Στους αγώνες που διεξάγονται σύμφωνα με τα Άρθρα 1.1(α), (β), (γ) και (στ), η Οργανωτική Επιτροπή θα διασφαλίζει ότι οι δρόμοι που χρησιμοποιούνται για τον αγώνα θα είναι κλειστοί στην κυκλοφορία τροχοφόρων σε όλες τις κατευθύνσεις.
- (β) Στους αγώνες που διεξάγονται σύμφωνα με τα Άρθρα 1.1(α), (β), (γ) και (στ), τα αγωνίσματα θα είναι προγραμματισμένα να αρχίζουν και να τελειώνουν με το φως της ημέρας.
- (γ) Η δια χειρός ιατρική εξέταση κατά τη διάρκεια της εξέλιξης ενός αγώνα από το επίσημο ιατρικό προσωπικό που ορίζεται από την Οργανωτική Επιτροπή και αναγνωρίζεται από περιβραχιόνια, γιλέκα ή παρόμοιο ευδιάκριτο ένδυμα, δεν θα θεωρείται βοήθεια.
- (δ) Ένας αθλητής θα αποσύρεται αμέσως από τον αγώνα αν διαταχθεί να το κάνει από τον Ιατρικό Εκπρόσωπο ή από ένα μέλος του επίσημου ιατρικού προσωπικού.

Σταθμοί Υγρών/Σπόγγων και Αναψυκτικών

9. (α) Νερό και άλλα κατάλληλα αναψυκτικά θα διατίθενται στην αφετηρία και στον τερματισμό όλων των αγώνων.
- (β) Για όλα τα αγωνίσματα μέχρι και τα 10 χλμ., θα υπάρχουν σταθμοί υγρών/σπόγγων σε κατάλληλα διαστήματα, αν οι καιρικές συνθήκες επιτρέπουν τέτοια μέριμνα.
- (γ) Για όλα τα αγωνίσματα απόστασης μεγαλύτερης των 10 χλμ., θα εγκαθίστανται σταθμοί αναψυκτικών σε κάθε γύρο. Επιπλέον, σταθμοί υγρών/σπόγγων μόνο για νερό θα είναι τοποθετημένοι κατά προσέγγιση στο ενδιάμεσο των

σταθμών αναψυκτικών ή και συχνότερα, αν οι καιρικές συνθήκες επιτρέπουν τέτοια μέριμνα.

- (δ) Τα αναψυκτικά, τα οποία θα μπορούν να παρέχονται είτε από την Οργανωτική Επιτροπή είτε από τον αθλητή, θα βρίσκονται στους σταθμούς, έτσι ώστε να μπορούν οι αθλητές να τα φθάνουν εύκολα, ή θα μπορούν να δίνονται στα χέρια των αθλητών από εξουσιοδοτημένα πρόσωπα.
- (ε) Ένας αθλητής που παίρνει αναψυκτικό από μέρος διαφορετικό από τους σταθμούς αναψυκτικών θα υπόκειται σε ακύρωση από τον Έφορο.
- (στ) Στους αγώνες που διεξάγονται σύμφωνα με τα Άρθρα 1.1(α), (β), (γ) και (στ), δύο το πολύ επίσημοι συνοδοί από κάθε χώρα θα μπορούν να βρίσκονται πίσω από το τραπέζι των αναψυκτικών ανά πάσα στιγμή. Σε καμμία περίπτωση δεν θα επιτρέπεται σε κάποιον επίσημο συνοδό να τρέχει δίπλα στον αθλητή, ενώ αυτός παίρνει αναψυκτικό.

Διαδρομές σε Δημόσια Οδό

- 10. (α) Για τους αγώνες που διεξάγονται σύμφωνα με το Άρθρο 1.1(α), η διαδρομή δεν πρέπει να είναι μικρότερη από 2 χλμ. αλλά ούτε και μεγαλύτερη από 2,5 χλμ. Για όλους τους υπόλοιπους αγώνες, η διαδρομή δεν πρέπει να είναι μικρότερη από 1 χλμ. αλλά ούτε και μεγαλύτερη από 2,5 χλμ. Για τα αγωνίσματα που αρχίζουν και τελειώνουν στο στάδιο, η διαδρομή θα βρίσκεται όσο το δυνατόν πλησιέστερα στο στάδιο.
- (β) Οι διαδρομές των αγώνων σε δημόσια οδό θα μετρούνται σύμφωνα με το Άρθρο 240.3.

Διεξαγωγή του Δρόμου

- 11. Σε αγωνίσματα απόστασης 20 χλμ. ή μεγαλύτερης, ένας αθλητής μπορεί να φύγει από το δρόμο ή από το στίβο, με την άδεια και κάτω από την επίβλεψη ενός αγωνοδίκη, με την προϋπόθεση ότι εγκαταλείποντας τη διαδρομή δεν θα μειώσει την απόσταση που πρέπει να διανύσει.
- 12. Αν ο Έφορος είναι πεπεισμένος από την αναφορά ενός Κριτή ή ενός Επόπτη ή με άλλον τρόπο ότι ένας αθλητής εγκατέλειψε την οριοθετημένη διαδρομή, συντομεύοντας έτσι την απόσταση που πρέπει να καλύψει, ο αθλητής αυτός θα ακυρώνεται.

ΚΕΦΑΛΑΙΟ VIII – ΑΓΩΝΕΣ ΔΡΟΜΟΥ ΣΕ ΔΗΜΟΣΙΑ ΟΔΟ

ΑΡΘΡΟ 240

Αγώνες Δρόμου σε Δημόσια Οδό

Αποστάσεις

1. Οι καθιερωμένες αποστάσεις για τους άνδρες και τις γυναίκες θα είναι 10 χλμ., 15 χλμ., 20 χλμ., Ημιμαραθώνιος, 25 χλμ., 30 χλμ., Μαραθώνιος (42.195 μ.), 100 χλμ. και Σκυταλοδρομία σε Δημόσια Οδό.

Σημ. (i): Συνιστάται όπως ο αγώνας Σκυταλοδρομίας σε Δημόσια Οδό να διεξάγεται στη διαδρομή του Μαραθωνίου, με το ιδανικό να είναι σε μια κυκλική διαδρομή 5 χλμ., με επιμέρους σκέλη στα 5 χλμ., 10 χλμ., 5 χλμ., 10 χλμ., 5 χλμ. και 7,195 χλμ. Για τη Σκυταλοδρομία σε Δημόσια Οδό εφήβων αθλητών, η συνιστώμενη απόσταση είναι ο Ημιμαραθώνιος, με επιμέρους σκέλη στα 5 χλμ., 5 χλμ., 5 χλμ. και 6,098 χλμ.

Σημ. (ii): Συνιστάται όπως οι δρόμοι σε δημόσια οδό να διεξάγονται κατά τους μήνες Απρίλιο, Μάιο ή από το Σεπτέμβριο μέχρι και το Δεκέμβριο.

Η διαδρομή

2. Οι αγώνες δρόμου θα διεξάγονται σε ασφαλτοστρωμένες οδούς. Αν ωστόσο οι κυκλοφοριακές ή παρόμοιες συνθήκες καθιστούν κάτι τέτοιο ακατάλληλο, η διαδρομή, με την κατάλληλη σήμανση, θα μπορεί να είναι πάνω σε ποδηλατόδρομο ή πεζοδρόμιο κατά μήκος της οδού, αλλά όχι σε μαλακό έδαφος όπως γρασίδι ή κάτι παρόμοιο. Η αφετηρία και ο τερματισμός μπορούν να γίνουν μέσα στον αγωνιστικό χώρο ενός σταδίου.

Σημ.: Συνιστάται όπως για τους αγώνες σε δημόσια οδό που διεξάγονται στις καθιερωμένες αποστάσεις, τα σημεία εκκίνησης και τερματισμού, αν μετρηθούν κατά μήκος μιας θεωρητικής ευθείας γραμμής μεταξύ τους, να μην απέχουν το ένα από το άλλο περισσότερο από το 50% της συνολικής απόστασης του αγώνα.

3. Η αφετηρία και ο τερματισμός ενός αγώνα δρόμου θα σημειώνονται με μια άσπρη γραμμή πλάτους τουλάχιστον 5 εκατ. Στα αγωνίσματα σε δημόσια οδό, η διαδρομή θα μετριέται κατά

μήκος της συντομότερης δυνατής πορείας που θα μπορούσε να ακολουθήσει ένας αθλητής μέσα στο τμήμα της οδού που επιτρέπεται να χρησιμοποιηθεί στον αγώνα.

Σε όλους τους αγώνες σύμφωνα με τα Άρθρα 1.1(α) και, όπου είναι δυνατό, με τα Άρθρα 1.1(β), (γ) και (στ), η γραμμή μέτρησης θα σημειώνεται κατά μήκος της διαδρομής με ευδιάκριτο χρώμα, το οποίο δεν θα μπορεί να μπερδευτεί με άλλες σημάνσεις.

Το μήκος της πορείας δεν θα πρέπει να είναι μικρότερο από την επίσημη απόσταση του αγωνίσματος. Στους αγώνες σύμφωνα με τα Άρθρα 1.1(α), (β), (γ) και (στ), η απόκλιση στη μέτρηση δεν θα πρέπει να υπερβαίνει το 0.1% (δηλ. τα 42 μέτρα για το Μαραθώνιο) και το μήκος της διαδρομής θα πρέπει να έχει πιστοποιηθεί εκ των προτέρων από ένα μετρητή δρόμων εγκεκριμένο από την IAAF.

Σημ. (i): Για τη μέτρηση θα πρέπει να χρησιμοποιείται η “Μέθοδος Βαθμονομημένου Ποδηλάτου”.

Σημ. (ii): Προκειμένου να αποτραπεί η περίπτωση του να βρεθεί μια διαδρομή να είναι μικρότερη σε μια μελλοντική επαναμέτρηση, συνιστάται να εφαρμόζεται ένας “συντελεστής αποφυγής μικρότερης διαδρομής” όταν σχεδιάζεται η διαδρομή. Για τις μετρήσεις με ποδήλατο, αυτός ο συντελεστής θα είναι 0,1%, που σημαίνει ότι κάθε χιλιόμετρο στη διαδρομή θα έχει ένα “μετρημένο μήκος” 1001 μέτρων.

Σημ. (iii): Αν υπάρχει πρόθεση την ημέρα του αγώνα να επισημαίνονται κάποια μέρη της διαδρομής χρησιμοποιώντας προσωρινό εξοπλισμό, όπως κώνους, οδοφράγματα, κλπ., η απόφαση για τα σημεία που θα τοποθετηθούν θα πρέπει να λαμβάνεται το αργότερο τη χρονική στιγμή της μέτρησης και η καταγραφή μιας τέτοιας απόφασης θα πρέπει να περιλαμβάνεται στην αναφορά της μέτρησης.

Σημ. (iv): Για Αγώνες σε Δημόσια Οδό που διεξάγονται σε καθιερωμένες αποστάσεις, συνιστάται η συνολική υψομετρική μείωση ανάμεσα στην αφετηρία και στον τερματισμό να μην υπερβαίνει το 1:1000, δηλ. το 1 μέτρο ανά χιλιόμετρο.

Σημ. (v): Κάθε πιστοποιητικό μέτρησης διαδρομής έχει ισχύ για πέντε χρόνια, μετά την πάροδο των οποίων η διαδρομή θα πρέπει να ξαναμετρηθεί, ακόμη και όταν δεν έχουν γίνει εμφανείς αλλαγές σε αυτήν.

4. Η απόσταση σε χιλιόμετρα επί της διαδρομής θα επισημαίνεται σε όλους τους αθλητές.
5. Για τις Σκυταλοδρομίες σε Δημόσια Οδό, γραμμές πλάτους 5 εκατ. θα πρέπει να σχεδιάζονται κάθετα στη διαδρομή για να υποδεικνύουν τις αποστάσεις κάθε σκέλους και να σημειώνουν τη γραμμή εκκίνησης. Παρόμοιες γραμμές θα σχεδιάζονται 10 μ. πριν και 10 μ. μετά από τη γραμμή εκκίνησης για να σημειώνουν τη ζώνη αλλαγής. Όλες οι διαδικασίες αλλαγής θα πρέπει να ολοκληρώνονται μέσα σε αυτήν τη ζώνη.

Η Εκκίνηση

6. Οι αγώνες δρόμου θα εκκινούν με την εκτυρσοκρότηση ενός πιστολιού. Θα χρησιμοποιούνται οι εντολές και η διαδικασία για δρόμους μεγαλύτερους των 400 μ. (βλ. Άρθρο 162.3). Στους αγώνες που συμμετέχει μεγάλος αριθμός αθλητών, θα πρέπει να δίνεται μια προειδοποίηση πέντε λεπτά πριν από την εκκίνηση του αγώνα, με πρόσθετες προειδοποιήσεις αν αυτό κρίνεται απαραίτητο.

Ασφάλεια και Ιατρική Περίθαλψη

7. (α) Οι Οργανωτικές Επιτροπές των Αγώνων σε Δημόσια Οδό θα μεριμνούν για την ασφάλεια των αθλητών και των αγωνοδικών. Στους αγώνες που διεξάγονται σύμφωνα με τα Άρθρα 1.1(α), (β), (γ) και (στ), η Οργανωτική Επιτροπή θα διασφαλίζει ότι οι δρόμοι που χρησιμοποιούνται για τον αγώνα θα είναι κλειστοί στην κυκλοφορία τροχοφόρων σε όλες τις κατευθύνσεις.
- (β) Η δια χειρός ιατρική εξέταση κατά τη διάρκεια της εξέλιξης ενός αγώνα από το επίσημο ιατρικό προσωπικό που ορίζεται από την Οργανωτική Επιτροπή και αναγνωρίζεται από περιβραχιόνια, γιλέκα ή παρόμοιο ευδιάκριτο ένδυμα, δεν θα θεωρείται βοήθεια.
- (γ) Ένας αθλητής θα αποσύρεται αμέσως από τον αγώνα αν διαταχθεί να το κάνει από τον Ιατρικό Εκπρόσωπο ή από ένα μέλος του επίσημου ιατρικού προσωπικού.

Σταθμοί Υγρών/Σπόγγων και Αναψυκτικών

8. (α) Νερό και άλλα κατάλληλα αναψυκτικά θα διατίθενται στην αφετηρία και στον τερματισμό όλων των αγώνων.

- (β) Για όλα τα αγωνίσματα μέχρι και τα 10 χλμ., θα υπάρχουν σταθμοί υγρών/σπόγγων σε κατάλληλα διαστήματα των 2-3 χλμ. περίπου, αν οι καιρικές συνθήκες επιτρέπουν τέτοια μέριμνα.
- (γ) Για όλα τα αγωνίσματα απόστασης μεγαλύτερης των 10 χλμ., θα εγκαθίστανται σταθμοί αναψυκτικών περίπου κάθε 5 χλμ. Επιπλέον, σταθμοί υγρών/σπόγγων μόνο για νερό θα είναι τοποθετημένοι κατά προσέγγιση στο ενδιάμεσο των σταθμών αναψυκτικών ή και συχνότερα, αν οι καιρικές συνθήκες επιτρέπουν τέτοια μέριμνα.
- (δ) Τα αναψυκτικά, τα οποία θα μπορούν να παρέχονται είτε από την Οργανωτική Επιτροπή είτε από τον αθλητή, θα βρίσκονται στους σταθμούς που έχουν καθορισθεί από τον αθλητή. Θα τοποθετούνται έτσι ώστε να μπορούν οι αθλητές να τα φθάνουν εύκολα, ή θα μπορούν να δίνονται στα χέρια των αθλητών από εξουσιοδοτημένα πρόσωπα. Τα αναψυκτικά που επιλέγονται από τους ίδιους τους αθλητές θα είναι υπό την επίβλεψη αγωνοδικών καθορισμένων από την Οργανωτική Επιτροπή, από τη στιγμή που τα αναψυκτικά τοποθετούνται στο επιθυμητό σημείο από τους αθλητές ή τους εκπροσώπους τους.
- (ε) Ένας αθλητής που παίρνει αναψυκτικό από μέρος διαφορετικό από τους σταθμούς αναψυκτικών, θα υπόκειται σε ακύρωση.

Διεξαγωγή του Δρόμου

9. Στους Αγώνες σε Δημόσιο Οδό, ένας αθλητής μπορεί να φύγει από το δρόμο ή από το στίβο, με την άδεια και κάτω από την επίβλεψη ενός αγωνοδίκη, με την προϋπόθεση ότι εγκαταλείποντας τη διαδρομή, δεν θα μειώσει την απόσταση που πρέπει να διανύσει.
10. Αν ο Έφορος είναι πεπεισμένος από την αναφορά ενός Κριτή ή ενός Επόπτη ή με άλλον τρόπο ότι ένας αθλητής εγκατέλειψε την οριοθετημένη διαδρομή, συντομεύοντας έτσι την απόσταση που πρέπει να καλύψει, ο αθλητής αυτός θα ακυρώνεται.

ΚΕΦΑΛΑΙΟ ΙΧ – ΑΓΩΝΕΣ ΔΡΟΜΟΥ ΣΕ ΑΝΩΜΑΛΟ ΕΔΑΦΟΣ

ΑΡΘΡΟ 250

Αγώνες Δρόμου σε Ανώμαλο Έδαφος

Γενικά

1. Υπάρχουν ακραίες διαφοροποιήσεις στις συνθήκες με τις οποίες διεξάγεται ο δρόμος σε ανώμαλο έδαφος σε όλον τον κόσμο και είναι δύσκολο να θεσπιστούν διεθνείς κανόνες γι' αυτό το άθλημα. Πρέπει να γίνει αποδεκτό ότι η διαφορά ανάμεσα στους πολύ επιτυχημένους και στους αποτυχημένους αγώνες συχνά έγκειται στα φυσικά χαρακτηριστικά του αγωνιστικού χώρου και στις ικανότητες του σχεδιαστή της διαδρομής. Οι ακόλουθοι Κανονισμοί έχουν σκοπό να καθοδηγήσουν και να αποτελέσουν κίνητρο για να βοηθήσουν τις χώρες να αναπτύξουν τον αγώνα δρόμου σε ανώμαλο έδαφος. Για λεπτομερείς οργανωτικές πληροφορίες μπορείτε να δείτε επίσης το Εγχειρίδιο της IAAF για τους Δρόμους Αποστάσεων (IAAF Distance Running Manual).

Περίοδος

2. Η περίοδος αγώνων σε ανώμαλο δρόμο θα πρέπει κανονικά να εκτείνεται σε όλους τους χειμερινούς μήνες μετά το τέλος της περιόδου των αγώνων στίβου.

Η Διαδρομή

3. (α) Η διαδρομή πρέπει να είναι σχεδιασμένη πάνω σε μια ανοικτή ή δασώδη περιοχή, καλυμμένη όσο το δυνατόν περισσότερο με χορτάρι, με φυσικά εμπόδια, τα οποία μπορούν να χρησιμοποιηθούν από το σχεδιαστή της διαδρομής για να δημιουργήσουν μια ελκυστική και ενδιαφέρουσα διαδρομή αγώνα.
(β) Η περιοχή θα πρέπει να είναι αρκετά πλατιά, ώστε να φιλοξενεί όχι μόνον τη διαδρομή αλλά επίσης και όλες τις απαραίτητες εγκαταστάσεις.
4. Για Πρωταθλήματα και διεθνείς συναντήσεις και, όπου είναι εφικτό, για άλλους αγώνες:

- (α) Μια κυκλική διαδρομή πρέπει να σχεδιαστεί, με περίμετρο ανάμεσα στα 1750 μ. και τα 2000 μ. Αν κριθεί αναγκαίο, μια μικρή κυκλική διαδρομή μπορεί να προστεθεί έτσι ώστε να διορθωθούν οι αποστάσεις στις συνολικά απαιτούμενες αποστάσεις των διαφόρων αγωνισμάτων. Στην περίπτωση αυτή η μικρή κυκλική διαδρομή θα πρέπει να διανύεται στα πρώτα στάδια του αγώνα. Συνιστάται ότι κάθε μεγάλη κυκλική διαδρομή θα πρέπει να έχει μια συνολική ανωφέρεια τουλάχιστον 10 μ.
 - (β) Αν είναι εφικτό, θα πρέπει να χρησιμοποιούνται τα υπάρχοντα φυσικά εμπόδια. Εντούτοις, θα πρέπει να αποφεύγονται τα πολύ ψηλά εμπόδια, όπως επίσης τα βαθιά χαντάκια, οι επικίνδυνες ανηφόρες/κατηφόρες, οι πυκνοί θάμνοι και, γενικά, κάθε εμπόδιο που θα συνιστούσε δυσκολία πέραν από το σκοπό του αγώνα. Είναι προτιμότερο να μην χρησιμοποιούνται τεχνητά εμπόδια αλλά αν τέτοια χρήση είναι αναπόφευκτη, θα πρέπει να είναι φτιαγμένα έτσι ώστε να μιμούνται τα φυσικά εμπόδια που συναντώνται στο ύπαιθρο. Σε αγώνες που υπάρχει μεγάλος αριθμός αθλητών, στενά περάσματα ή άλλες δυσκολίες που θα μπορούσαν να μην αφήσουν τους αθλητές να τρέξουν ανεμπόδιστα θα πρέπει να αποφεύγονται για τα πρώτα 1500 μ.
 - (γ) Η διασταύρωση με δρόμους ή με οποιουδήποτε είδους επιφάνειες από σκυρόστρωμα θα πρέπει να αποφεύγεται ή έστω να διατηρείται στο ελάχιστο. Όταν είναι αδύνατο να αποφευχθούν τέτοιες συνθήκες σε ένα ή δύο τμήματα της διαδρομής, τα τμήματα αυτά θα πρέπει να είναι καλυμμένα με γρασίδι, χώμα ή ψάθες.
 - (δ) Εκτός από τις περιοχές της εκκίνησης και του τερματισμού, η διαδρομή δεν θα πρέπει να περιλαμβάνει άλλες μακριές ευθείες. Μια “φυσική”, ανάγλυφη διαδρομή με ομαλές στροφές και σύντομες ευθείες, είναι η πιο κατάλληλη.
5. (α) Η διαδρομή θα πρέπει να είναι εμφανώς οριοθετημένη με ταινία και από τις δύο πλευρές. Συνιστάται ότι σε όλο το μήκος της μιας πλευράς της διαδρομής ένας διάδρομος πλάτους 1 μ., με βαριά περίφραξη από την εξωτερική πλευρά της διαδρομής, θα είναι διαμορφωμένος για χρήση μόνον από τους οργανωτικούς αγωνοδίκες και τα μέσα ενημέρωσης (υποχρεωτικός για αγώνες Πρωταθλημάτων).

Οι επίμαχες περιοχές θα πρέπει να περιφραχθούν με βαριά κατασκευή· ειδικά η περιοχή της εκκίνησης (συμπεριλαμβανομένου του προθερμαντηρίου και της αίθουσας κλήσης) και η περιοχή του τερματισμού (συμπεριλαμβανομένης κάθε μεικτής ζώνης). Η πρόσβαση στις περιοχές αυτές θα επιτρέπεται μόνον στα διαπιστευμένα άτομα.

- (β) Το κοινό θα επιτρέπεται να διασχίζει τη διαδρομή μόνο στα πρώτα στάδια ενός αγώνα σε καλά οργανωμένα σημεία διασταυρώσεων, διευθετούμενο από υπεύθυνους τάξης.
- (γ) Συνιστάται ότι, εκτός από τις περιοχές εκκίνησης και τερματισμού, η διαδρομή θα πρέπει να έχει πλάτος πέντε μέτρων, συμπεριλαμβανομένων και των περιοχών με εμπόδια.

Αποστάσεις

6. Οι αποστάσεις στα Παγκόσμια Πρωταθλήματα Δρόμου σε Ανώμαλο Έδαφος της IAAF θα πρέπει κατά προσέγγιση να είναι:

Άνδρες	12 χλμ.	Γυναίκες	8 χλμ.
Έφηβοι	8 χλμ.	Νεάνιδες	6 χλμ.

Συνιστάται να χρησιμοποιούνται παραπλήσιες αποστάσεις για τις άλλους Διεθνείς και Εθνικούς αγώνες.

Η Εκκίνηση

7. Οι αγώνες δρόμου θα εκκινούν με την εκπυρσοκρότηση ενός πιστολιού. Θα χρησιμοποιούνται τα παραγγέλματα και η διαδικασία για τους αγώνες δρόμου μεγαλύτερους των 400 μ. (Άρθρο 162.3).

Σε διεθνείς αγώνες θα δίνονται προειδοποιήσεις των πέντε, τριών και ενός λεπτού.

Θα παρέχονται ειδικά χωρίσματα εκκίνησης και τα μέλη κάθε ομάδας θα στοιχίζονται ο ένας πίσω από τον άλλο στην εκκίνηση του δρόμου.

Σταθμοί Υγρών/Σπόγγων και Αναψυκτικών

8. Νερά και άλλα κατάλληλα αναψυκτικά θα είναι διαθέσιμα στην εκκίνηση και στον τερματισμό όλων των δρόμων. Σε όλα τα

αγωνίσματα, ένας σταθμός υγρών/σπόγγων θα παρέχεται σε κάθε γύρο, αν οι καιρικές συνθήκες επιτρέπουν τέτοια μέριμνα.

Διεξαγωγή του Αγώνα

9. Αν ο Έφορος είναι πεπεισμένος από την αναφορά ενός Κριτή ή ενός Επόπτη ή με άλλον τρόπο ότι ένας αθλητής εγκατέλειψε την οριοθετημένη διαδρομή, συντομεύοντας έτσι την απόσταση που πρέπει να καλύψει, ο αθλητής αυτός θα ακυρώνεται.

Αγώνες σε Ορεινό Έδαφος

10. Οι Αγώνες σε Ορεινό Έδαφος λαμβάνουν χώρα σε ύπαιθρο που είναι κυρίως εκτός δρόμου και περιλαμβάνει σημαντικά κομμάτια ανηφόρας (κυρίως για ανηφορικούς αγώνες) ή ανηφόρας / κατηφόρας (για αγώνες των οποίων η εκκίνηση και ο τερματισμός βρίσκονται στο ίδιο επίπεδο).

Οι προτεινόμενες προσεγγιστικές αποστάσεις και το συνολικό μήκος ανηφόρας για τους διεθνείς αγώνες έχουν ως εξής:

	Κυρίως Ανηφόρα		Εκκίνηση/Τερματισμός στο Ίδιο Επίπεδο	
	Απόσταση	Ανηφόρα	Απόσταση	Ανηφόρα
Άνδρες	12 χλμ.	1200 μ.	12 χλμ.	750 μ.
Γυναίκες	8 χλμ.	800 μ.	8 χλμ.	500 μ.
Έφηβοι	8 χλμ.	800 μ.	8 χλμ.	500 μ.
Νεάνιδες	4 χλμ.	400 μ.	4 χλμ.	250 μ.

Δεν μπορεί περισσότερο από 20% της απόστασης να βρίσκεται επί σκυροστρωμένης επιφάνειας. Οι διαδρομές μπορεί να είναι κυκλικής σχεδίασης.

ΚΕΦΑΛΑΙΟ Χ – ΠΑΓΚΟΣΜΙΑ ΡΕΚΟΡ

ΑΡΘΡΟ 260

Παγκόσμια Ρεκόρ

Γενικοί Όροι

1. Το Ρεκόρ θα πρέπει να επιτυγχάνεται σε μια αξιόπιστη διοργάνωση, η οποία έχει πλήρως κανονισθεί, διαφημισθεί και εγκριθεί πριν από την ημέρα του αγώνα από το Μέλος, στη Χώρα ή την Επικράτεια του οποίου λαμβάνει χώρα ο αγώνας, και η οποία έχει διεξαχθεί σύμφωνα με τα Άρθρα της IAAF.
2. Ο αθλητής που επιτυγχάνει το Ρεκόρ θα πρέπει να είναι νόμιμος για να συμμετέχει σύμφωνα με τα Άρθρα και θα πρέπει να βρίσκεται υπό τη δικαιοδοσία ενός Μέλους της IAAF.
3. Όταν καταρρίπτεται ένα Παγκόσμιο Ρεκόρ, το Μέλος στη χώρα που σημειώθηκε η επίδοση του Ρεκόρ, θα πρέπει χωρίς καθυστέρηση να συγκεντρώνει όλες τις πληροφορίες που απαιτούνται για την επικύρωση του Ρεκόρ από την IAAF. Καμία επίδοση δεν θα θεωρείται ως Παγκόσμιο Ρεκόρ μέχρι να επικυρωθεί από την IAAF. Το Μέλος θα πρέπει αμέσως να ενημερώνει την IAAF για την πρόθεσή του να υποβάλει προς έγκριση την επίδοση.
4. Το επίσημο έντυπο της αίτησης της IAAF θα συμπληρώνεται και θα αποστέλλεται προς τη Γραμματεία της IAAF εντός τριάντα ημερών. Τα έντυπα διατίθενται, κατόπιν αίτησης, από τη Γραμματεία της IAAF, ή μπορούν να μεταφορτωθούν από την ιστοσελίδα της IAAF. Αν η αίτηση αφορά αλλοδαπό αθλητή (ή αλλοδαπή ομάδα), ένα πιστό αντίγραφο του εντύπου θα αποστέλλεται εντός της ίδιας χρονικής περιόδου προς την Ομοσπονδία του Μέλους του αθλητή (ή της ομάδας).
5. Το Μέλος της χώρας στην οποία σημειώθηκε το Ρεκόρ, θα αποστέλλει επίσης μαζί με το επίσημο έντυπο της αίτησης:
 - Το έντυπο πρόγραμμα της διοργάνωσης·
 - Τα πλήρη αποτελέσματα του αγωνίσματος·
 - Την εκτυπωμένη εικόνα του φώτο-φίνις (βλ. Άρθρο 260.22(γ)).
6. Κάθε αθλητής που σημειώνει Παγκόσμιο Ρεκόρ θα πρέπει στο τέλος του αγωνίσματος να υποβάλλεται σε έλεγχο ντόπινγκ, ο οποίος θα διενεργείται σύμφωνα με τα Άρθρα και τις Οδηγίες

των Διαδικασιών που βρίσκονται σε ισχύ. Στην περίπτωση Ρεκόρ σε Σκυταλοδρομία, όλα τα μέλη της ομάδας θα πρέπει να υποβάλλονται σε έλεγχο.

Το δείγμα (ή τα δείγματα) που συγκεντρώνεται θα πρέπει να αποστέλλεται για ανάλυση σε ένα εργαστήριο διαπιστευμένο από τη WADA και το αποτέλεσμα (ή τα αποτελέσματα) θα αποστέλλεται στην IAAF για να προστεθεί στις υπόλοιπες πληροφορίες που απαιτούνται από την IAAF για την επικύρωση του Ρεκόρ. Αν αυτός ο έλεγχος δείξει παραβίαση ντόπινγκ, ή αν αυτός ο έλεγχος δεν διενεργηθεί, η IAAF δεν θα επικυρώνει αυτό το Ρεκόρ.

7. Αν ένας αθλητής παραδεχθεί ότι, σε κάποια χρονική περίοδο πριν επιτύχει Παγκόσμιο Ρεκόρ, είχε χρησιμοποιήσει ή είχε βοηθηθεί από μια ουσία ή μέθοδο που απαγορευόταν κατά την περίοδο εκείνη, τότε, και ανάλογα και με την οδηγία της Ιατρικής και Αντι-Ντόπινγκ Επιτροπής, η IAAF θα πάψει να αναγνωρίζει το Ρεκόρ αυτό ως Παγκόσμιο Ρεκόρ.
8. Οι παρακάτω κατηγορίες Παγκοσμίων Ρεκόρ αναγνωρίζονται από την IAAF:
 - (α) Παγκόσμια Ρεκόρ·
 - (β) Παγκόσμια Ρεκόρ Εφήβων·
 - (γ) Παγκόσμια Ρεκόρ Κλειστού Στίβου.
9. Για τα ατομικά αγωνίσματα, τουλάχιστον τρεις αθλητές και για τις αγωνίσματα των σκυταλοδρομιών τουλάχιστον δύο ομάδες, θα πρέπει να συμμετέχουν ισότιμα στον αγώνα.
10. Το Ρεκόρ θα είναι καλύτερο ή ίσο με το υπάρχον Παγκόσμιο Ρεκόρ που έχει αναγνωρισθεί από την IAAF για ένα αγώνισμα. Αν ένα Ρεκόρ ισοφαρισθεί, θα πρέπει να έχει την ίδια ισχύ με το αρχικό Ρεκόρ.
11. Ρεκόρ που σημειώνονται σε προκριματικές σειρές ή προκριματικούς γύρους, σε διαδικασίες επίλυσης ισοπαλιών, σε οποιοδήποτε αγώνισμα κηρύσσεται στη συνέχεια ως μη γενόμενο σύμφωνα με τις διατάξεις του Άρθρου 125.6, ή σε ένα ατομικό αγώνισμα σε αγώνες Συνθέτων Αγωνισμάτων, ανεξάρτητα από το αν ο αθλητής ολοκληρώνει τον αγώνα Συνθέτων Αγωνισμάτων ή όχι, μπορούν να υποβάλλονται προς επικύρωση.
12. Ο Πρόεδρος και ο Γενικός Γραμματέας της IAAF από κοινού θα έχουν την εξουσία να αναγνωρίζουν Παγκόσμια Ρεκόρ. Αν έχουν την παραμικρή αμφιβολία για το αν το Ρεκόρ θα πρέπει να γίνει

αποδεκτό ή όχι, η υπόθεση θα παραπέμπεται στο Συμβούλιο για να ληφθεί απόφαση.

13. Όταν ένα Παγκόσμιο Ρεκόρ έχει επικυρωθεί, η IAAF θα ενημερώνει επ' αυτού την Εθνική Ομοσπονδία του αθλητή, την Ομοσπονδία που απέστειλε την αίτηση για το Ρεκόρ και την αρμόδια Ομοσπονδία της Ηπείρου.
14. Η IAAF θα παρέχει τις επίσημες Πλακέτες των Παγκοσμίων Ρεκόρ, για να απονεμηθούν στους Κατόχους Παγκοσμίων Ρεκόρ.
15. Αν το Ρεκόρ δεν επικυρωθεί, η IAAF θα αναφέρει το αιτιολογικό.
16. Η IAAF θα ενημερώνει τον επίσημο Κατάλογο των Παγκοσμίων Ρεκόρ κάθε φορά που ένα επικυρώνεται Παγκόσμιο Ρεκόρ. Αυτός ο κατάλογος θα παρουσιάζει τις επιδόσεις που θεωρούνται από την IAAF ότι είναι, από την ημερομηνία ενημέρωσης του καταλόγου, οι καλύτερες επιδόσεις που έχουν σημειωθεί έως τότε από έναν αθλητή ή μια ομάδα αθλητών σε καθένα από τα αναγνωρισμένα αγωνίσματα που αναφέρονται στα Άρθρα 261, 262 και 263.
17. Η IAAF θα δημοσιεύει αυτόν τον κατάλογο την 1^η Ιανουαρίου κάθε έτους.

Ειδικοί Όροι

18. Με την εξαίρεση των Αγωνισμάτων σε Δημόσια Οδό:
 - (α) Το Ρεκόρ θα πρέπει να επιτυγχάνεται σε αθλητική εγκατάσταση, η οποία πληροί τους όρους του Άρθρου 140 με ή χωρίς στέγη. Η κατασκευή του στίβου ή του διαδρόμου φοράς που χρησιμοποιήθηκε θα συμφωνεί με τις προδιαγραφές στο Εγχειρίδιο Εγκαταστάσεων Στίβου της IAAF.
 - (β) Για κάθε Ρεκόρ σε οποιαδήποτε απόσταση 200 μ. ή και μεγαλύτερη, η περίμετρος του στίβου στον οποίο έγινε το Ρεκόρ δεν θα πρέπει να είναι μεγαλύτερη από 402,3 μ. (440 υάρδες) και ο αγώνας θα πρέπει να έχει ξεκινήσει σε κάποιο σημείο της περιμέτρου. Αυτός ο περιορισμός δεν ισχύει στα αγωνίσματα με Φυσικά Εμπόδια όπου η Λίμνη του Νερού βρίσκεται έξω από έναν κανονικό στίβο 400 μ.
 - (γ) Το Ρεκόρ θα πρέπει να γίνεται σε στίβο, στον οποίο η ακτίνα του εξωτερικού διαδρόμου δεν θα πρέπει να υπερβαίνει τα 50 μ., εκτός από την περίπτωση που η στροφή σχηματίζεται

με δύο διαφορετικές ακτίνες, οπότε τότε το μεγαλύτερο από τα δύο τόξα δεν θα πρέπει να σχηματίζεται για περισσότερο από 60° από τη στροφή των 180°.

- (δ) Καμμία επίδοση που έγινε από κάποιον αθλητή δεν θα αναγνωρίζεται, αν έχει σημειωθεί κατά τη διάρκεια μεικτού αγώνα.
19. Τα Ρεκόρ ανοικτού στίβου θα πρέπει να γίνονται μόνον σε στίβο που πληροί τους όρους του Άρθρου 160.
20. Για τα Παγκόσμια Εφηβικά Ρεκόρ, εκτός κι αν η ημερομηνία γέννησης του αθλητή έχει από προηγουμένως επιβεβαιωθεί από την IAAF, η πρώτη αίτηση εκ μέρους του εν λόγω αθλητή θα πρέπει να συνοδεύεται και με αντίγραφο από το διαβατήριό του, το πιστοποιητικό γέννησής του ή άλλο παρόμοιο επίσημο έγγραφο που να επιβεβαιώνει την ημερομηνία γέννησής του.
21. Για Παγκόσμια Ρεκόρ Κλειστού Στίβου:
- (α) Το Ρεκόρ θα πρέπει να έχει επιτευχθεί σε στάδιο, που πληροί τους όρους των Άρθρων 211 και 213.
- (β) Για δρόμους από 200 μ. και πάνω, ο ελλειψοειδής στίβος δεν θα πρέπει να έχει ονομαστικό μήκος μεγαλύτερο από 201,2 μ. (220 υάρδες).
22. Για τα Παγκόσμια Ρεκόρ στα Αγωνίσματα Δρόμων και Βάδην, οι ακόλουθοι όροι χρονομέτρησης θα πρέπει να πληρούνται:
- (α) Τα Ρεκόρ θα πρέπει να χρονομετρούνται από επίσημους Χρονομέτρες, με ένα εγκεκριμένο Πλήρως Αυτοματοποιημένο Σύστημα Φώτο-Φίνις, ή με ένα Σύστημα Αναμεταδοτών (βλ. Άρθρο 165).
- (β) Για δρόμους μέχρι και τα 400 μ., θα αναγνωρίζονται μόνον οι επιδόσεις που έχουν χρονομετρηθεί με ένα εγκεκριμένο Πλήρως Αυτοματοποιημένο Σύστημα Φώτο-Φίνις, που ανταποκρίνεται στα αντίστοιχα τμήματα του Άρθρου 165.
- (γ) Στην περίπτωση Ρεκόρ σε Στίβο όπου λειτουργεί Πλήρως Αυτόματη Χρονομέτρηση, η εκτυπωμένη εικόνα του φώτο-φίνις και η δοκιμή σημείου ελέγχου μηδέν θα πρέπει να περιλαμβάνονται στα έγγραφα που θα αποστέλλονται στην IAAF.
- (δ) Για όλα τα ρεκόρ μέχρι και τα 200 μ., θα πρέπει να υποβάλλονται πληροφορίες που να αφορούν την ταχύτητα του ανέμου, η οποία θα μετριέται όπως υποδεικνύεται στα Άρθρα 163.8, 163.9 και 163.10. Αν η ταχύτητα του ανέμου,

μετρούμενη στην κατεύθυνση του άλματος και πίσω από τον αθλητή, είναι κατά μέσο όρο μεγαλύτερη από 2 μέτρα το δευτερόλεπτο, το Ρεκόρ δεν θα αναγνωρίζεται.

- (ε) Στους αγώνες δρόμου που διεξάγονται σε διαδρόμους, δεν θα αναγνωρίζεται κανένα Ρεκόρ όταν ο αθλητής έχει τρέξει πάνω ή μέσα από την καμπύλη που ορίζει το εσωτερικό όριο του διαδρόμου του.
- (στ) Οι χρόνοι αντίδρασης, όταν είναι διαθέσιμοι, θα ανακοινώνονται σε όλους τους δρόμους που υπάρχει συσπειρωτική εκκίνηση και είναι υποχρεωτική η χρήση βατήρων εκκίνησης.

[Από την 1η Ιανουαρίου 2009:]

Για όλα τα Ρεκόρ στα αγωνίσματα μέχρι και τα 400 μέτρα σύμφωνα με τα Άρθρα 261 και 263, θα πρέπει να έχουν χρησιμοποιηθεί βατήρες εκκίνησης που συνδέονται με μια εγκεκριμένη από την IAAF συσκευή ελέγχου άκυρων εκκινήσεων και θα πρέπει επίσης να έχουν λειτουργήσει σωστά, ώστε να έχουν ληφθεί χρόνοι αντίδρασης.

23. Για αγώνες δρόμου σε πολλαπλές αποστάσεις:

- (α) Ένας αγώνας θα πρέπει να δηλώνεται ως αγώνας σε μια και μόνον απόσταση.
- (β) Παρ' όλα αυτά, ένας αγώνας που βασίζεται στην απόσταση που διανύεται εντός ενός δεδομένου χρονικού διαστήματος, θα μπορεί να συνδυασθεί με έναν δρόμο σε μια καθορισμένη απόσταση (για παράδειγμα, ο αγώνας 1 Ώρας και τα 20.000 μέτρα – βλ. Άρθρο 164.3).
- (γ) Επιτρέπεται στον ίδιο αθλητή να επιτύχει οποιονδήποτε αριθμό Ρεκόρ στον ίδιο αγώνα δρόμου.
- (δ) Επιτρέπεται σε διαφορετικούς αθλητές να επιτύχουν διαφορετικά Ρεκόρ στον ίδιο αγώνα δρόμου.
- (ε) Παρ' όλα αυτά δεν επιτρέπεται να αναγνωρισθεί σε έναν αθλητή ένα Ρεκόρ σε μικρότερη απόσταση, αν δεν έχει τερματίσει όλην την απόσταση στον αγώνα αυτό.

24. Για Παγκόσμια Ρεκόρ σε Αγώνες Σκυταλοδρομίας:

- (α) Μπορούν να επιτυγχάνονται μόνον από ομάδα, της οποίας όλα τα μέλη είναι υπήκοοι μίας και μοναδικής χώρας Μέλους. Η υπηκοότητα μπορεί να αποκτηθεί με οποιονδήποτε από τους τρόπους που αναφέρονται στο Άρθρο 5.

- (β) Μια αποικία, η οποία δεν αποτελεί ξεχωριστό Μέλος της IAAF, θα θεωρείται για το σκοπό του Άρθρου αυτού ότι αποτελεί τμήμα της Μητρόπολης Χώρας.
 - (γ) Ο χρόνος που σημειώνεται από τον αθλητή που τρέχει πρώτος σε μια ομάδα σκυταλοδρομίας δεν θα μπορεί να αναγνωρίζεται ως ρεκόρ.
25. Για Παγκόσμια Ρεκόρ σε Αγωνίσματα Βάδην:
Τουλάχιστον τρεις Κριτές, που είτε προέρχονται από Επιτροπή Διεθνών Κριτών Βάδην της IAAF, είτε είναι οι ίδιοι Κριτές Επιπέδου Ηπείρου, θα πρέπει να ασκούν καθήκοντα αγωνοδικών κατά τη διάρκεια του αγώνα και να υπογράφουν το έντυπο της αίτησης.
26. Για Παγκόσμια Ρεκόρ σε Αγωνίσματα Κονίστρας:
- (α) Οι επιδόσεις θα μετρούνται είτε από τρεις Κριτές Κονίστρας χρησιμοποιώντας μια βαθμονομημένη και πιστοποιημένη χαλύβδινη μετροταινία ή μετρητικό πήχη, είτε από μια εγκεκριμένη επιστημονική συσκευή μέτρησης, η ακρίβεια της οποίας έχει επιβεβαιωθεί από εξειδικευμένο Κριτή Μέτρησης.
 - (β) Στο Άλμα σε Μήκος και στο Άλμα Τριπλούν θα πρέπει να υποβάλλονται πληροφορίες που να αφορούν την ταχύτητα του ανέμου, η οποία θα μετριέται όπως υποδεικνύεται στα Άρθρα 163.8, 163.9 και 163.10. Αν η ταχύτητα του ανέμου, μετρούμενη στην κατεύθυνση του άλματος και πίσω από τον αθλητή, είναι κατά μέσο όρο μεγαλύτερη από 2 μέτρα το δευτερόλεπτο, το Ρεκόρ δεν θα αναγνωρίζεται.
 - (γ) Παγκόσμια Ρεκόρ θα μπορούν να αναγνωρίζονται για περισσότερες από μία επιδόσεις στον ίδιο αγώνα, με την προϋπόθεση ότι κάθε Ρεκόρ που αναγνωρίζεται, θα είναι ίσο ή ανώτερο από την προηγούμενη καλύτερη επίδοση κατά τη στιγμή εκείνη.
27. Για Παγκόσμια Ρεκόρ σε Σύνθετα Αγωνίσματα:
Οι όροι θα πρέπει να πληρούνται σε καθένα από τα επιμέρους αγωνίσματα, εκτός από τα αγωνίσματα στα οποία μετριέται η ταχύτητα του ανέμου, κατά τα οποία θα πρέπει να τηρείται τουλάχιστον ένας από τους παρακάτω όρους:
- (α) Η ταχύτητα σε όλα τα επιμέρους αγωνίσματα δεν θα πρέπει να υπερβαίνει τα 4 μέτρα το δευτερόλεπτο.

- (β) Ο μέσος όρος της ταχύτητας του ανέμου (που προκύπτει από το άθροισμα των ταχυτήτων του ανέμου, όπως μετρούνται σε κάθε επιμέρους αγώνισμα, διαιρούμενο με τον αριθμό των αγωνισμάτων αυτών) δεν θα πρέπει να υπερβαίνει τα 2 μέτρα το δευτερόλεπτο.
28. Για Παγκόσμια Ρεκόρ σε Αγώνες Σκυταλοδρομίας σε Δημόσια Οδό:
- (α) Η διαδρομή θα πρέπει να έχει μετρηθεί από έναν μετρητή “Α” ή “Β” βαθμού, εγκεκριμένο από την IAAF/AIMS, όπως καθορίζεται στο Άρθρο 117.
- (β) Τα σημεία εκκίνησης και τερματισμού μιας διαδρομής, αν μετρηθούν κατά μήκος μιας θεωρητικής ευθείας γραμμής μεταξύ τους, δεν θα πρέπει να απέχουν το ένα από το άλλο περισσότερο από το 50% της συνολικής απόστασης του αγώνα.
- (γ) Η συνολική υψομετρική μείωση ανάμεσα στην αφετηρία και στον τερματισμό δεν θα πρέπει να υπερβαίνει το 1:1000, δηλ. 1 μέτρο ανά χιλιόμετρο
- (δ) Είτε ο μετρητής που μέτρησε τη διαδρομή αυτή, είτε άλλος μετρητής “Α” ή “Β” βαθμού που έχει στην κατοχή του τα πλήρη δεδομένα μέτρησης και τους χάρτες, θα πρέπει να επικυρώσει ότι η διαδρομή που μετρήθηκε ήταν ακριβώς η διαδρομή που έτρεξαν οι αθλητές, επιβαίνοντας κανονικά στο προπορευόμενο όχημα.
- (ε) Η διαδρομή θα πρέπει να επαληθευθεί (δηλ. να ξαναμετρηθεί) μέσα σε δύο εβδομάδες πριν από τον αγώνα, την ημέρα του αγώνα ή μόλις είναι εφικτό μετά τον αγώνα, κατά προτίμηση από έναν μετρητή “Α” ή “Β” βαθμού, διαφορετικό από εκείνον που έκανε την αρχική μέτρηση.
- (στ) Παγκόσμια Ρεκόρ σε Αγώνισμα Δρόμων σε Δημόσια Οδό που σημειώνονται σε ενδιάμεσες αποστάσεις μέσα σε έναν αγώνα θα πρέπει να πληρούν τους όρους που διατυπώνονται στο Άρθρο 260. Οι ενδιάμεσες αποστάσεις θα πρέπει να έχουν μετρηθεί και σημειωθεί κατά τη διάρκεια της μέτρησης της διαδρομής και θα πρέπει να έχουν επαληθευθεί σύμφωνα με το Άρθρο 260.28(ε).
- (ζ) Για τη Σκυταλοδρομία σε Δημόσια Οδό, ο αγώνας θα πρέπει να διεξάγεται σε επιμέρους σκέλη των 5 χλμ., 10 χλμ., 5 χλμ., 10 χλμ., 5 χλμ. και 7,195 χλμ. Τα επιμέρους σκέλη θα

πρέπει να έχουν μετρηθεί και σημειωθεί κατά τη διάρκεια της μέτρησης της διαδρομής με μια ανοχή $\pm 1\%$ στην απόσταση κάθε σκέλους και θα πρέπει να έχουν επαληθευθεί σύμφωνα με το Άρθρο 260.28(ε).

29. Για Παγκόσμια Ρεκόρ σε Αγώνισμα Βάδην σε Δημόσια Οδό:
- (α) Η διαδρομή θα πρέπει να έχει μετρηθεί από έναν μετρητή “Α” ή “Β” βαθμού, εγκεκριμένο από την IAAF/AIMS, όπως καθορίζεται στο Άρθρο 117.
 - (β) Η κυκλική διαδρομή δεν θα πρέπει να είναι μικρότερη από 1 χλμ. αλλά ούτε και μεγαλύτερη από 2,5 χλμ. Η αφετηρία και ο τερματισμός θα μπορούν να γίνονται εντός σταδίου.
 - (γ) Είτε ο μετρητής που μέτρησε τη διαδρομή αυτή, είτε άλλος μετρητής “Α” ή “Β” βαθμού που έχει στην κατοχή του τα πλήρη δεδομένα μέτρησης και τους χάρτες, θα πρέπει να επικυρώσει ότι η διαδρομή που μετρήθηκε ήταν ακριβώς η διαδρομή που έτρεξαν οι αθλητές, επιβαίνοντας κανονικά στο προπορευόμενο όχημα.
 - (δ) Η διαδρομή θα πρέπει να επαληθευθεί (δηλ. να ξαναμετρηθεί) μέσα σε δύο εβδομάδες πριν από τον αγώνα, την ημέρα του αγώνα ή μόλις είναι εφικτό μετά τον αγώνα, κατά προτίμηση από έναν μετρητή “Α” ή “Β” βαθμού διαφορετικό από εκείνον που έκανε την αρχική μέτρηση.

Σημ.: Συνιστάται όπως οι Εθνικές Ομοσπονδίες και οι Ομοσπονδίες Ηπείρων να υιοθετούν παρόμοιους κανονισμούς με τους παραπάνω για την αναγνώριση των δικών τους ρεκόρ.

ΑΡΘΡΟ 261

Αγώνισμα για τα οποία Αναγνωρίζονται Παγκόσμια Ρεκόρ

Επιδόσεις με Πλήρως Αυτόματη Ηλεκτρονική Χρονομέτρηση (Η.Χ.)
Επιδόσεις με Χρονομέτρηση Χεριού (Χ.Χ.)

Άνδρες

Η.Χ. μόνον: 100 μ., 200 μ., 400μ.,
110 μ. Εμπόδια, 400 μ. Εμπόδια,
Σκυταλοδρομία 4x100 μ.

Η.Χ. ή Χ.Χ.: 800 μ., 1000 μ., 1500 μ., 1 Μίλι, 2000 μ.,
 3000 μ., 5000 μ., 10.000 μ., 20.000 μ., 1 Ώρα,
 25.000 μ., 30.000 μ., 3000 μ. Φυσικά Εμπόδια.
 Σκυταλοδρομίες: 4x200 μ., 4x400 μ., 4x800 μ.,
 4x1500 μ.
 Αγώνες σε Δημόσια Οδό: 10 χλμ., 15 χλμ.,
 20 χλμ., Ημιμαραθώνιος, 25 χλμ., 30 χλμ.,
 Μαραθώνιος, 100 χλμ., Σκυταλοδρομία σε
 Δημόσια Οδό (απόσταση Μαραθωνίου μόνον).
 Βάδην (σε Στίβο): 20.000 μ., 30.000 μ.,
 50.000 μ.
 Βάδην (σε Δημόσια Οδό): 20 χλμ., 50 χλμ.
 Άλματα: Ύψος, Επί Κοντώ, Μήκος, Τριπλούν.
 Ρίψεις: Σφαιροβολία, Δισκοβολία, Σφυροβολία,
 Ακοντισμός.
 Σύνθετα Αγωνίσματα: Δέκαθλο.

Γυναίκες

Η.Χ. μόνον: 100 μ., 200 μ., 400μ.,
 100 μ. Εμπόδια, 400 μ. Εμπόδια,
 Σκυταλοδρομία 4x100 μ.
 Η.Χ. ή Χ.Χ.: 800 μ., 1000 μ., 1500 μ., 1 Μίλι, 2000 μ.,
 3000 μ., 5000 μ., 10.000 μ., 20.000 μ., 1 Ώρα,
 25.000 μ., 30.000 μ., 3000 μ. Φυσικά Εμπόδια.
 Σκυταλοδρομίες: 4x200 μ., 4x400 μ., 4x800 μ.
 Αγώνες σε Δημόσια Οδό: 10 χλμ., 15 χλμ.,
 20 χλμ., Ημιμαραθώνιος, 25 χλμ., 30 χλμ.,
 Μαραθώνιος, 100 χλμ., Σκυταλοδρομία σε
 Δημόσια Οδό (απόσταση Μαραθωνίου μόνον).
 Βάδην (σε Στίβο): 10.000 μ., 20.000 μ.
 Βάδην (σε Δημόσια Οδό): 20 χλμ.
 Άλματα: Ύψος, Επί Κοντώ, Μήκος, Τριπλούν.
 Ρίψεις: Σφαιροβολία, Δισκοβολία, Σφυροβολία,
 Ακοντισμός.
 Σύνθετα Αγωνίσματα: Έπταθλο, Δέκαθλο.

ΑΡΘΡΟ 262

Αγωνίσματα για τα οποία Αναγνωρίζονται Παγκόσμια Ρεκόρ Εφήβων

Επιδόσεις με Πλήρως Αυτόματη Ηλεκτρονική Χρονομέτρηση (Η.Χ.)
Επιδόσεις με Χρονομέτρηση Χεριού (Χ.Χ.)

Έφηβοι

Η.Χ. μόνον: 100 μ., 200 μ., 400μ.,
110 μ. Εμπόδια, 400 μ. Εμπόδια,
Σκυταλοδρομία 4x100 μ.
Η.Χ. ή Χ.Χ.: 800 μ., 1000 μ., 1500 μ., 1 Μίλι, 3000 μ.,
5000 μ., 10.000 μ., 3000 μ. Φυσικά Εμπόδια.
Σκυταλοδρομία 4x400 μ.
Βάδην (σε Στίβο): 10.000 μ.
Βάδην (σε Δημόσια Οδό): 10 χλμ.*
Άλματα: Ύψος, Επί Κοντώ, Μήκος, Τριπλούν.
Ρίψεις: Σφαιροβολία, Δισκοβολία, Σφυροβολία,
Ακοντισμός.
Σύνθετα Αγωνίσματα: Δέκαθλο.

* Θα επικυρώνεται μόνον αν ο χρόνος είναι κάτω 40:00.

Νεάνιδες

Η.Χ. μόνον: 100 μ., 200 μ., 400μ.,
100 μ. Εμπόδια, 400 μ. Εμπόδια,
Σκυταλοδρομία 4x100 μ.
Η.Χ. ή Χ.Χ.: 800 μ., 1000 μ., 1500 μ., 1 Μίλι,
3000 μ., 5000 μ., 10.000 μ., 3000 μ. Φυσικά
Εμπόδια, Σκυταλοδρομία 4x400 μ.
Βάδην (σε Στίβο): 10.000 μ.
Βάδην (σε Δημόσια Οδό): 10 χλμ.
Άλματα: Ύψος, Επί Κοντώ, Μήκος, Τριπλούν.
Ρίψεις: Σφαιροβολία, Δισκοβολία, Σφυροβολία,
Ακοντισμός.
Σύνθετα Αγωνίσματα: Έπταθλο, Δέκαθλο*.

* Θα επικυρώνεται μόνον αν η επίδοση είναι πάνω από 7300 βαθμούς.

ΑΡΘΡΟ 263

Αγωνίσματα για τα οποία Αναγνωρίζονται Παγκόσμια Ρεκόρ
Κλειστού Στίβου

Επιδόσεις με Πλήρως Αυτόματη Ηλεκτρονική Χρονομέτρηση (Η.Χ.)
Επιδόσεις με Χρονομέτρηση Χεριού (Χ.Χ.)

Άνδρες

Η.Χ. μόνον: 50 μ., 60 μ., 200 μ., 400μ.,
50 μ. Εμπόδια, 60 μ. Εμπόδια.
Η.Χ. ή Χ.Χ.: 800 μ., 1000 μ., 1500 μ., 1 Μίλι, 3000 μ.,
5000 μ.
Σκυταλοδρομίες: 4x200 μ., 4x400 μ., 4x800 μ.
Βάδην: 5000 μ.
Άλματα: Ύψος, Επί Κοντώ, Μήκος, Τριπλούν.
Ρίψεις: Σφαιροβολία.
Σύνθετα Αγωνίσματα: Έπταθλο.

Γυναίκες

Η.Χ. μόνον: 50 μ., 60 μ., 200 μ., 400μ.,
50 μ. Εμπόδια, 60 μ. Εμπόδια.
Η.Χ. ή Χ.Χ.: 800 μ., 1000 μ., 1500 μ., 1 Μίλι, 3000 μ.,
5000 μ.
Σκυταλοδρομίες: 4x200 μ., 4x400 μ., 4x800 μ.
Βάδην: 3000 μ.
Άλματα: Ύψος, Επί Κοντώ, Μήκος, Τριπλούν.
Ρίψεις: Σφαιροβολία.
Σύνθετα Αγωνίσματα: Πένταθλο.

ΚΑΤΑΛΟΓΟΣ ΜΕΛΩΝ

Επίσημες Συντομογραφίες

ΑΓΙΑ ΛΟΥΚΙΑ (LCA)	ΒΡΕΤΑΝΝΙΚΟΙ ΠΑΡΘΕΝΟΙ
ΑΓΙΟΣ ΒΙΚΕΝΤΙΟΣ (VIN)	ΝΗΣΟΙ (IVB)
ΑΓΙΟΣ ΜΑΡΙΝΟΣ (SMR)	ΒΟΥΛΓΑΡΙΑ (BUL)
ΑΖΕΡΜΠΑΪΤΖΑΝ (AZE)	ΓΑΛΛΙΑ (FRA)
ΑΙΓΥΠΤΟΣ (EGY)	ΓΑΛΛΙΚΗ ΠΟΛΥΝΗΣΙΑ (PYF)
ΑΙΘΙΟΠΙΑ (ETH)	ΓΕΡΜΑΝΙΑ (GER)
ΑΪΤΗ (HAI)	ΓΕΩΡΓΙΑ (GEO)
ΑΚΤΗ ΕΛΕΦΑΝΤΟΣΤΟΥ (CIV)	ΓΙΒΡΑΛΤΑΡ (GIB)
ΑΛΒΑΝΙΑ (ALB)	ΓΚΑΜΠΙΑ (GAM)
ΑΛΓΕΡΙΑ (ALG)	ΓΚΑΜΠΙΟΝ (GAB)
ΑΜΕΡΙΚΑΝΙΚΗ ΣΑΜΟΑ (ASA)	ΓΚΑΝΑ (GHA)
ΑΝΑΤΟΛΙΚΟ ΤΙΜΟΡ (TLS)	ΓΚΟΥΑΜ (GUM)
ΑΝΔΟΡΡΑ (AND)	ΓΟΥΑΤΕΜΑΛΑ (GUA)
ΑΝΓΚΟΛΑ (ANG)	ΓΟΥΙΑΝΑ (GUY)
ΑΝΓΚΟΥΙΛΛΑ (AIA)	ΓΟΥΙΝΕΑ (GUI)
ΑΝΤΙΓΚΟΥΑ & ΜΠΑΡΜΠΟΥΝΤΑ (ANT)	ΓΟΥΙΝΕΑ-ΜΠΙΣΣΑΟΥ (GBS)
ΑΡΓΕΝΤΙΝΗ (ARG)	ΓΡΕΝΑΔΑ (GRN)
ΑΡΜΕΝΙΑ (ARM)	ΔΑΝΙΑ (DEN)
ΑΡΟΥΜΠΙΑ (ARU)	ΔΟΜΙΝΙΚΑΝΗ ΔΗΜΟΚΡΑΤΙΑ (DOM)
ΑΥΣΤΡΑΛΙΑ (AUS)	ΕΛ ΣΑΛΒΑΔΟΡ (ESA)
ΑΥΣΤΡΙΑ (AUT)	ΕΛΒΕΤΙΑ (SUI)
ΑΦΓΑΝΙΣΤΑΝ (AFG)	ΕΛΛΑΔΑ (GRE)
ΒΑΝΟΥΑΤΟΥ (VAN)	ΕΡΥΘΡΑΙΑ (ERI)
ΒΕΛΓΙΟ (BEL)	ΕΣΤΟΝΙΑ (EST)
ΒΕΝΕΖΟΥΕΛΑ (VEN)	ΖΑΜΠΙΑ (ZAM)
ΒΕΡΜΟΥΔΑ (BER)	ΖΙΜΠΑΜΠΟΥΕ (ZIM)
ΒΙΕΤΝΑΜ (VIE)	ΗΝΩΜΕΝΑ ΑΡΑΒΙΚΑ ΕΜΙΡΑΤΑ (UAE)
ΒΟΛΙΒΙΑ (BOL)	ΗΝΩΜΕΝΕΣ ΠΟΛΙΤΕΙΕΣ ΑΜΕΡΙΚΗΣ (USA)
ΒΟΡΕΙΕΣ ΜΑΡΙΑΝΕΣ ΝΗΣΟΙ (NMI)	
ΒΟΣΝΙΑ ΚΑΙ ΕΡΖΕΓΟΒΙΝΗ (BIH)	
ΒΡΑΖΙΛΙΑ (BRA)	

ΙΑΠΩΝΙΑ (**JPN**)
 ΙΟΡΔΑΝΙΑ (**JOR**)
 ΙΝΔΙΑ (**IND**)
 ΙΝΔΟΝΗΣΙΑ (**INA**)
 ΙΡΑΚ (**IRQ**)
 ΙΡΑΝ (**IRI**)
 ΙΡΛΑΝΔΙΑ (**IRL**)
 ΙΣΗΜΕΡΙΝΗ ΓΟΥΙΝΕΑ (**GEQ**)
 ΙΣΗΜΕΡΙΝΟΣ (**ECU**)
 ΙΣΛΑΝΔΙΑ (**ISL**)
 ΙΣΠΑΝΙΑ (**ESP**)
 ΙΣΡΑΗΛ (**ISR**)
 ΙΤΑΛΙΑ (**ITA**)

ΚΑΖΑΧΣΤΑΝ (**KAZ**)
 ΚΑΜΠΟΤΖΗ (**CAM**)
 ΚΑΜΕΡΟΥΝ (**CMR**)
 ΚΑΝΑΔΑΣ (**CAN**)
 ΚΑΤΑΡ (**QAT**)
 ΚΑΪΜΑΝ ΝΗΣΟΙ (**CAY**)
 ΚΕΝΤΡΟΑΦΡΙΚΑΝΙΚΗ
 ΔΗΜΟΚΡΑΤΙΑ (**CAF**)
 ΚΕΝΥΑ (**KEN**)
 ΚΙΝΑ (Λαϊκή Δημοκρατία) (**CHN**)
 ΚΙΡΙΜΠΑΤΙ (**KIR**)
 ΚΟΛΟΜΒΙΑ (**COL**)
 ΚΟΜΟΡΕΣ (**COM**)
 ΚΟΝΓΚΟ (**CGO**)
 ΚΟΝΓΚΟ (Λαϊκή Δημοκρατία)
 (**COD**)
 ΚΟΡΕΑ (**KOR**)
 ΚΟΡΕΑ (Λαϊκή Δημοκρατία)
 (**PRK**)
 ΚΟΣΤΑ ΡΙΚΑ (**CRC**)
 ΚΟΥΒΑ (**CUB**)
 ΚΟΥΒΕΪΤ (**KUW**)
 ΚΟΥΚ ΝΗΣΟΙ (**COK**)
 ΚΡΟΑΤΙΑ (**CRO**)
 ΚΥΠΡΟΣ (**CYP**)

ΚΥΡΓΥΣΤΑΝ (**KGZ**)

ΛΑΟΣ (**LAO**)
 ΛΕΣΟΘΟ (**LES**)
 ΛΕΤΟΝΙΑ (**LAT**)
 ΛΕΥΚΟΡΩΣΙΑ (**BLR**)
 ΛΙΒΑΝΟΣ (**LIB**)
 ΛΙΒΕΡΙΑ (**LBR**)
 ΛΙΒΥΗ (**LBA**)
 ΛΙΘΟΥΑΝΙΑ (**LTU**)
 ΛΙΧΤΕΝΣΤΑΪΝ (**LIE**)
 ΛΟΥΞΕΜΒΟΥΡΓΟ (**LUX**)

ΜΑΔΑΓΑΣΚΑΡΗ (**MAD**)
 ΜΑΚΑΟ (**MAC**)
 ΠΡΩΗΝ ΓΙΟΥΓΚΟΣΛΑΒΙΚΗ
 ΔΗΜΟΚΡΑΤΙΑ ΤΗΣ
 ΜΑΚΕΔΟΝΙΑΣ (**MKD**)
 ΜΑΛΑΟΥΙ (**MAW**)
 ΜΑΛΑΙΣΙΑ (**MAS**)
 ΜΑΛΔΙΒΕΣ (**MDV**)
 ΜΑΛΙ (**MLI**)
 ΜΑΛΤΑ (**MLT**)
 ΜΑΡΟΚΟ (**MAR**)
 ΜΑΡΣΑΛΛ ΝΗΣΟΙ (**MSH**)
 ΜΑΥΡΙΚΙΟΣ (**MRI**)
 ΜΑΥΡΙΤΑΝΙΑ (**MTN**)
 ΜΑΥΡΟΒΟΥΝΙΟ (**MNE**)
 ΜΕΓΑΛΗ ΒΡΕΤΑΝΝΙΑ ΚΑΙ
 ΒΟΡΕΙΟΣ ΙΡΛΑΝΔΙΑ (**GBR**)
 ΜΕΞΙΚΟ (**MEX**)
 ΜΙΚΡΟΝΗΣΙΑ (**FSM**)
 ΜΟΓΓΟΛΙΑ (**MGL**)
 ΜΟΖΑΜΒΙΚΗ (**MOZ**)
 ΜΟΛΔΑΒΙΑ (**MDA**)
 ΜΟΝΑΚΟ (**MON**)
 ΜΟΝΤΣΕΡΡΑΤ (**MNT**)
 ΜΠΑΝΓΚΛΑΝΤΕΣ (**BAN**)
 ΜΠΑΡΜΠΙΑΝΤΟΣ (**BAR**)

ΜΠΑΧΑΜΕΣ (BAH)
ΜΠΑΧΡΕΪΝ (BRN)
ΜΠΕΛΙΖΕ (BIZ)
ΜΠΕΝΙΝ (BEN)
ΜΠΟΤΣΟΥΑΝΑ (BOT)
ΜΠΟΥΡΚΙΝΑ ΦΑΣΟ (BUR)
ΜΠΟΥΡΟΥΝΤΙ (BDI)
ΜΠΟΥΤΑΝ (BHU)
ΜΠΡΟΥΝΕΪ (BRU)
ΜΥΑΝΜΑΡ (MYA)

ΝΑΜΙΜΠΙΑ (NAM)
ΝΑΟΥΡΟΥ (NRU)
ΝΕΑ ΖΗΛΑΝΔΙΑ (NZL)
ΝΕΠΑΛ (NEP)
ΝΙΚΑΡΑΓΟΥΑ (NCA)
ΝΙΓΗΡΑΣ (NIG)
ΝΙΓΗΡΙΑ (NGR)
ΝΟΡΒΗΓΙΑ (NOR)
ΝΟΡΦΟΛΚ ΝΗΣΟΣ (NFI)
ΝΟΤΙΟΣ ΑΦΡΙΚΗ (RSA)
ΝΤΟΜΙΝΙΚΑ (DMA)

ΟΛΛΑΝΔΙΑ (NED)
ΟΛΛΑΝΔΙΚΕΣ ΑΝΤΙΛΛΕΣ
(AHO)
ΟΜΑΝ (OMA)
ΟΝΔΟΥΡΕΣ (HON)
ΟΥΓΓΑΡΙΑ (HUN)
ΟΥΓΚΑΝΤΑ (UGA)
ΟΥΖΜΠΕΚΙΣΤΑΝ (UZB)
ΟΥΚΡΑΝΙΑ (UKR)
ΟΥΡΟΥΓΟΥΑΗ (URU)

ΠΑΚΙΣΤΑΝ (PAK)
ΠΑΛΑΟΥ (PLW)
ΠΑΛΑΙΣΤΙΝΗ (PLE)
ΠΑΝΑΜΑΣ (PAN)
ΠΑΠΟΥΑ ΝΕΑ ΓΟΥΙΝΕΑ (PNG)

ΠΑΡΑΓΟΥΑΗ (PAR)
ΠΑΡΘΕΝΟΙ ΝΗΣΟΙ ΗΠΙΑ (ISV)
ΠΕΡΟΥ (PER)
ΠΟΛΩΝΙΑ (POL)
ΠΟΡΤΟΓΑΛΙΑ (POR)
ΠΟΥΕΡΤΟ ΡΙΚΟ (PUR)
ΠΡΑΣΙΝΟΥ ΑΚΡΩΤΗΡΙΟΥ
ΝΗΣΟΙ (CPV)

ΡΟΥΑΝΤΑ (RWA)
ΡΟΥΜΑΝΙΑ (ROU)
ΡΩΣΙΑ (RUS)

ΣΑΙΝΤ ΚΙΤΤΣ ΚΑΙ ΝΕΒΙΣ
(SKN)
ΣΑΜΟΑ (SAM)
ΣΑΟ ΤΟΜΕ ΚΑΙ ΠΡΙΝΣΙΠΕ
(STP)
ΣΑΟΥΔΙΚΗ ΑΡΑΒΙΑ (KSA)
ΣΕΝΕΓΑΛΗ (SEN)
ΣΕΡΒΙΑ (SRB)
ΣΕΪΧΕΛΛΕΣ (SEY)
ΣΙΕΡΡΑ ΛΕΟΝΕ (SLE)
ΣΙΝΓΚΑΠΟΥΡΗ (SIN)
ΣΛΟΒΑΚΙΑ (SVK)
ΣΛΟΒΕΝΙΑ (SLO)
ΣΟΛΟΜΩΝΤΟΣ ΝΗΣΟΙ (SOL)
ΣΟΜΑΛΙΑ (SOM)
ΣΟΥΔΑΝ (SUD)
ΣΟΥΡΙΝΑΜ (SUR)
ΣΟΥΑΖΙΛΑΝΔΗ (SWZ)
ΣΟΥΗΔΙΑ (SWE)
ΣΡΙ ΛΑΝΚΑ (SRI)
ΣΥΡΙΑ (SYR)

ΚΙΝΕΖΙΚΗ ΤΑΪΠΕΪ (TPE)
ΤΑΝΖΑΝΙΑ (TAN)
ΤΑΪΛΑΝΔΗ (THA)
ΤΑΤΖΙΚΙΣΤΑΝ (TJK)

ΤΕΡΚΣ ΚΑΙ ΚΑΪΚΟΣ ΝΗΣΟΙ

(TKS)

ΤΖΑΜΑΪΚΑ **(JAM)**

ΤΖΙΜΠΟΥΤΙ **(DJI)**

ΤΟΓΚΟ **(TOG)**

ΤΟΝΓΚΑ **(TGA)**

ΤΟΥΒΑΛΟΥ **(TUV)**

ΤΟΥΡΚΙΑ **(TUR)**

ΤΟΥΡΚΜΕΝΙΣΤΑΝ **(TKM)**

ΤΡΙΝΙΤΑΝΤ ΚΑΙ ΤΟΜΠΑΓΚΟ

(TRI)

ΤΣΑΝΤ **(CHA)**

ΤΣΕΧΙΑ, Δημοκρατία της **(CZE)**

ΤΥΝΗΣΙΑ **(TUN)**

ΥΕΜΕΝΗ **(YEM)**

ΦΙΛΙΠΠΙΝΕΣ **(PHI)**

ΦΙΝΛΑΝΔΙΑ **(FIN)**

ΦΙΤΖΙ **(FIJ)**

ΧΙΛΗ **(CHI)**

ΧΟΝΓΚ ΚΟΝΓΚ-ΚΙΝΑ **(HKG)**

ΤΑ ΑΞΙΩΜΑΤΑ ΤΩΝ ΑΓΩΝΟΔΙΚΩΝ ΟΠΩΣ ΑΠΟΔΟΘΗΚΑΝ ΣΤΗ ΜΕΤΑΦΡΑΣΗ ΤΟΥ ΚΕΙΜΕΝΟΥ

International Officials = Διεθνείς Αγωνοδίκες
Organisational Delegates = Οργανωτικοί Εκπρόσωποι
Technical Delegates = Τεχνικοί Εκπρόσωποι
Medical Delegate = Ιατρικός Εκπρόσωπος
Doping Control Delegate = Εκπρόσωπος Ελέγχου Ντόπινγκ
International Technical Officials (ITO) = Διεθνείς Τεχνικοί Αγωνοδίκες (ΔΤΑ)
International Cross Country, Road Running and Mountain Running
Officials (ICRO) = Διεθνείς Αγωνοδίκες Ανωμάλου Δρόμου, Δρόμου επί
Δημοσίας Οδού και Δρόμου επί Ορεινού Εδάφους (ΔΑΔΟΑ)
International Race Walking Judges = Διεθνείς Κριτές Βάδην
International Road Course Measurer = Διεθνής Μετρητής Διαδρομής σε
Δημόσια Οδό
International Starter = Διεθνής Αφέτης
International Photo-Finish Judge = Διεθνής Κριτής Φώτο-Φίνις
Race Walking Chief Judge = Επικεφαλής Κριτής Βάδην
Jury of Appeal = Ελλανόδικος Επιτροπή
Competition Director = Διευθυντής Αγώνων
Meeting Manager = Αλυτάρχης
Technical Manager = Τεχνικός Διευθυντής (Γυμνασάρχος)
Event Presentation Manager = Διευθυντής Παρουσίασης Αγωνισμάτων
Referees = Έφοροι
Judges = Κριτές
Umpire (Track Events) = Επόπτης Δρόμων
Timekeeper = Χρονομέτρης
Start Coordinator = Συντονιστής Εκκίνησης
Starter and Recalls = Αφέτης και Αφέτες Ανάκλησης
Starter's Assistants = Βοηθοί Αφέτη
Lap Scorers = Σημειωτές Στροφών
Competition Secretary = Γραμματέας Αγώνων
Marshal = Έφορος Τάξης
Wind Gauge Operator = Χειριστής Ανεμομέτρου
Measurement Judge (Electronics) = Κριτής Μετρήσεων (Ηλεκτρονικών
Συστημάτων)
Announcer = Εκφωνητής
Advertising Commissioner = Εντεταλμένος Διαφημίσεων
Official Surveyor = Γεωμέτρης
Stewards = Συνοδοί

ΠΕΡΙΕΧΟΜΕΝΑ

<i>Άρθρο</i>		<i>Σελίδα</i>
ΕΙΣΑΓΩΓΙΚΟ ΜΕΡΟΣ		
	Πρόλογος Προέδρου ΣΕΓΑΣ	4
	Εισαγωγικό Σημείωμα	5
	Γενικός Κανονισμός Οργάνωσης και Διεξαγωγής Αγώνων και Πρωταθλημάτων ΣΕΓΑΣ	6
	ΟΡΙΣΜΟΙ	28
ΠΡΩΤΟ ΜΕΡΟΣ: ΔΙΕΘΝΕΙΣ ΑΓΩΝΕΣ		
1	Διεθνείς Αγώνες	34
2	Εξουσιοδότηση για τη Διοργάνωση Διεθνών Αγώνων	35
3	Κανονισμοί που διέπουν τη Διεξαγωγή των Διεθνών Αγώνων	37
4	Προϋποθέσεις για τη Συμμετοχή σε Διεθνείς Αγώνες	38
5	Υπηκοότητα και Αλλαγές στην Υπηκοότητα	39
6	Πληρωμές προς τους Αθλητές	42
7	Αντιπρόσωποι Αθλητών	42
8	Διαφήμιση και Προβολή Διαφημίσεων κατά τη διάρκεια Διεθνών Αγώνων	43
ΔΕΥΤΕΡΟ ΜΕΡΟΣ: ΝΟΜΙΜΟΤΗΤΑ ΣΥΜΜΕΤΟΧΗΣ		
20	Ορισμός του Νόμιμου Αθλητή	46
21	Περιορισμός Συμμετοχής σε Αγώνας στους Νόμιμους Αθλητές	46
22	Αποκλεισμός από Διεθνείς και Εσωτερικές Διοργανώσεις	46

ΤΡΙΤΟ ΜΕΡΟΣ: ΑΝΤΙ-ΝΤΟΠΙΝΓΚ

ΟΡΙΣΜΟΙ	50
30 Αντικείμενο των Άρθρων Αντι-Ντόπινγκ	54
31 Οργανισμός Αντι-Ντόπινγκ της IAAF	55
32 Παραβιάσεις των Άρθρων Αντι-Ντόπινγκ	60
33 Μέτρα Σύγκρισης της Τεκμηρίωσης του Ντόπινγκ	62
34 Ο Κατάλογος Απαγορευμένων	64
35 Έλεγχοι	65
36 Ανάλυση Δειγμάτων	71
37 Διαχείριση Αποτελεσμάτων	73
38 Πειθαρχικές Διαδικασίες	77
39 Ακύρωση Αποτελεσμάτων	84
40 Κυρώσεις κατά Προσώπων	85
41 Υποχρεώσεις των Μελών για Αναφορές	92
42 Κυρώσεις κατά Μελών	93
43 Αναγνώριση	95
44 Νομοθετικοί Περιορισμοί	96
45 Ερμηνεία	96

ΤΕΤΑΡΤΟ ΜΕΡΟΣ: ΔΙΕΝΕΞΕΙΣ

60 Διενέξεις	98
--------------	----

ΠΕΜΠΤΟ ΜΕΡΟΣ: ΤΕΧΝΙΚΑ ΑΡΘΡΑ

100 Γενικά	108
------------	-----

ΚΕΦΑΛΑΙΟ Ι – ΑΓΩΝΟΔΙΚΕΣ

110 Διεθνείς Αγωνοδίκες	108
-------------------------	-----

111	Οργανωτικοί Εκπρόσωποι	110
112	Τεχνικοί Εκπρόσωποι	110
113	Ιατρικός Εκπρόσωπος	111
114	Εκπρόσωπος Ελέγχου Ντόπινγκ	111
115	Διεθνείς Τεχνικοί Αγωνοδίκες (ΔΤΑ)/ Διεθνείς Αγωνοδίκες Ανωμάλου Δρόμου, Δρόμου επί Δημοσίας Οδού και Δρόμου επί Ορεινού Εδάφους (ΔΑΔΟΑ)	112
116	Διεθνείς Κριτές Βάδην	113
117	Διεθνής Μετρητής Διαδρομής σε Δημόσια Οδό	113
118	Διεθνής Αφέτης και Διεθνής Κριτής Φώτο-Φίνις	114
119	Ελλανόδικος Επιτροπή	114
120	Αγωνοδίκες της Διοργάνωσης	115
121	Διευθυντής Αγώνων	116
122	Αλυτάρχης	117
123	Τεχνικός Διευθυντής	117
124	Διευθυντής Παρουσίασης Αγωνισμάτων	117
125	Έφοροι	118
126	Κριτές	119
127	Επόπτες (Αγωνισμάτων Δρόμων και Βάδην)	120
128	Χρονομέτρες και Κριτές Φώτο-Φίνις	121
129	Συντονιστής Εκκίνησης, Αφέτης και Αφέτες Ανάκλησης	121
130	Βοηθοί του Αφέτη	123
131	Σημειωτές Στροφών	124
132	Γραμματέας Αγώνων	125
133	Ο Έφορος Τάξης	126
134	Ο Εκφωνητής	126
135	Ο Αγωνοδίκης Γεωμέτρης	126
136	Ο Χειριστής του Ανεμομέτρου	127
137	Κριτής Μετρήσεων (Ηλεκτρονικών Συστημάτων)	127
138	Κριτές Αίθουσας Κλήσης	127
139	Εντεταλμένος Διαφημίσεων	128

ΚΕΦΑΛΑΙΟ II – ΓΕΝΙΚΟΙ ΚΑΝΟΝΙΣΜΟΙ ΑΓΩΝΩΝ

140	Οι Αθλητικές Εγκαταστάσεις	129
141	Κατηγορίες Ηλικιών	130
142	Δηλώσεις Συμμετοχής	130
143	Αθλητική Περιβολή, Παπούτσια και Αριθμοί Συμμετοχής	132
144	Βοήθεια προς τους Αθλητές	134
145	Ακύρωση	136
146	Ενστάσεις και Εφέσεις	137
147	Μεικτοί Αγώνες	139
148	Μετρήσεις	140
149	Εγκυρότητα Επιδόσεων	140
150	Βιντεοσκόπηση	140
151	Βαθμολογία	141

ΚΕΦΑΛΑΙΟ III – ΑΓΩΝΙΣΜΑΤΑ ΔΡΟΜΩΝ

160	Μετρήσεις Στίβου	142
161	Βατήρες Εκκίνησης	144
162	Η Εκκίνηση	145
163	Ο Αγώνας	149
164	Ο Τερματισμός	152
165	Χρονομέτρηση και Φώτο-Φίνις	153
166	Κατανομή, Κληρώσεις και Πρόκριση στα Αγώνισματα Δρόμων	159
167	Ισοπαλίες	164
168	Δρόμοι με Εμπόδια	164
169	Δρόμοι με Φυσικά Εμπόδια	168
170	Σκυταλοδρομίες	171

ΚΕΦΑΛΑΙΟ IV – ΑΓΩΝΙΣΜΑΤΑ ΚΟΝΙΣΤΡΑΣ

180	Γενικοί Όροι	175
-----	--------------	-----

A. ΚΑΘΕΤΑ ΑΛΜΑΤΑ

181	Γενικοί Όροι	182
182	Άλμα σε Ύψος	186
183	Άλμα επί Κοντώ	188

B. ΟΡΙΖΟΝΤΙΑ ΑΛΜΑΤΑ

184	Γενικοί Όροι	195
185	Άλμα σε Μήκος	196
186	Άλμα Τριπλούν	199

Γ. ΑΓΩΝΙΣΜΑΤΑ ΡΙΨΕΩΝ

187	Γενικοί Όροι	201
188	Σφαιροβολία	211
189	Δισκοβολία	212
190	Κλωβός Δισκοβολίας	214
191	Σφυροβολία	218
192	Κλωβός Σφυροβολίας	220
193	Ακοντισμός	227

ΚΕΦΑΛΑΙΟ V – ΑΓΩΝΕΣ ΣΥΝΘΕΤΩΝ ΑΓΩΝΙΣΜΑΤΩΝ

200	Αγώνες Συνθέτων Αγωνισμάτων	232
-----	-----------------------------	-----

ΚΕΦΑΛΑΙΟ VI – ΑΓΩΝΕΣ ΚΛΕΙΣΤΟΥ ΣΤΙΒΟΥ

210	Εφαρμογή Άρθρων Ανοικτού Στίβου σε Αγώνες Κλειστού Στίβου	236
211	Στάδιο Κλειστού Στίβου	236
212	Η Ευθεία του Στίβου	237
213	Ο Ελλειψοειδής Στίβος και οι Διάδρομοι	238
214	Αφετηρία και Τερματισμός στον Ελλειψοειδή Στίβο	239
215	Αθλητική Περιβολή, Παπούτσια και Αριθμοί Συμμετοχής	245
216	Δρόμοι με Εμπόδια	245
217	Σκυταλοδρομίες	245
218	Άλμα σε Ύψος	246

219	Άλμα επί Κοντώ	247
220	Οριζόντια Άλματα	247
221	Σφαιροβολία	247
222	Αγώνες Συνθέτων Αγωνισμάτων	249

ΚΕΦΑΛΑΙΟ VII – ΑΓΩΝΙΣΜΑΤΑ ΒΑΔΗΝ

230	Το Βάδην	250
-----	----------	-----

ΚΕΦΑΛΑΙΟ VIII – ΑΓΩΝΕΣ ΔΡΟΜΟΥ ΣΕ ΔΗΜΟΣΙΑ ΟΔΟ

240	Αγώνες Δρόμου σε Δημόσια Οδό	255
-----	------------------------------	-----

ΚΕΦΑΛΑΙΟ IX – ΑΓΩΝΕΣ ΔΡΟΜΟΥ ΣΕ ΑΝΩΜΑΛΟ ΕΔΑΦΟΣ

250	Αγώνες Δρόμου σε Ανώμαλο Έδαφος	259
-----	---------------------------------	-----

ΚΕΦΑΛΑΙΟ X – ΠΑΓΚΟΣΜΙΑ ΡΕΚΟΡ

260	Παγκόσμια Ρεκόρ	263
261	Αγωνίσματα για τα οποία Αναγνωρίζονται Παγκόσμια Ρεκόρ	270
262	Αγωνίσματα για τα οποία Αναγνωρίζονται Παγκόσμια Ρεκόρ Εφήβων	272
263	Αγωνίσματα για τα οποία Αναγνωρίζονται Παγκόσμια Ρεκόρ Κλειστού Στίβου	273

ΚΑΤΑΛΟΓΟΣ ΜΕΛΩΝ

274

ΤΑ ΑΞΙΩΜΑΤΑ ΤΩΝ ΑΓΩΝΟΔΙΚΩΝ ΟΠΩΣ ΑΠΟΔΟΘΗΚΑΝ ΣΤΗ ΜΕΤΑΦΡΑΣΗ ΤΟΥ ΚΕΙΜΕΝΟΥ

278

ΠΕΡΙΕΧΟΜΕΝΑ

279

ΣΗΜΕΙΩΣΕΙΣ

ΣΗΜΕΙΩΣΕΙΣ



ΕΘΝΙΚΟΣ ΧΟΡΗΓΟΣ - NATIONAL SPONSOR



ΕΠΙΣΗΜΟΙ ΧΟΡΗΓΟΙ - OFFICIAL SPONSORS



ALPHA BANK



ΕΠΙΣΗΜΟΙ ΠΡΟΜΗΘΕΥΤΕΣ - OFFICIAL SUPPLIERS



