



Επιμέλεια αγγλικής έκδοσης: Rolf Gollob, Peter Krapf και Wiltrud Weidinger
Επιμέλεια ελληνικής έκδοσης: Κατερίνα Τούρα
Μετάφραση: Βικτωρία Βάρφη

Μεγαλώνουμε δημοκρατικά

Σχέδια μαθήματος για τη δημοκρατική ιδιότητα του πολίτη
και τα ανθρώπινα δικαιώματα για το δημοτικό

Μεγαλώνουμε δημοκρατικά

Σχέδια μαθήματος για τη δημοκρατική ιδιότητα του πολίτη και τα ανθρώπινα δικαιώματα για το δημοτικό

Επιμέλεια αγγλικής έκδοσης: Rolf Gollob, Peter Krapf και Wiltrud Weidinger
Συγγραφείς: Rolf Gollob και Wiltrud Weidinger
Επιμέλεια ελληνικής έκδοσης: Κατερίνα Τούρα
Μετάφραση: Βικτωρία Βάρφη

Βιβλίο II
από
EDC/HRE Βιβλία I-VI
Εκπαίδευση για τη Δημοκρατική Ιδιότητα του Πολίτη
και τα Ανθρώπινα Δικαιώματα στη σχολική πράξη:
Διδακτικές αλληλουχίες, έννοιες, μέθοδοι και μοντέλα

Οι απόψεις που εκφράζονται σε αυτή την εργασία αποτελούν ευθύνη των συγγραφέων και δεν αντανakλούν απαραίτητα την επίσημη πολιτική του Συμβουλίου της Ευρώπης.

Όλα τα δικαιώματα είναι κατοχυρωμένα. Κανένα μέρος αυτής της έκδοσης δεν μπορεί να μεταφραστεί, να αναπαραχθεί ή να μεταδοθεί σε οποιαδήποτε μορφή, ηλεκτρονική (CD – Rom, διαδίκτυο, κλπ.) ή μηχανική, μέσω φωτοτυπιών, εγγραφής ή οποιοδήποτε συστήματος αποθήκευσης και ανάκλησης πληροφοριών, χωρίς προηγούμενη έγγραφη άδεια από το Public Information και Publications Division, Directorate of Communication (F-67075 Strasbourg Cedex or publishing@coe.int).

Ο συντονισμός για την παραγωγή, τον σχεδιασμό και την έκδοση αυτού του τόμου έγινε από το IPE (International Projects in Education; www.phzh.ch/ipe) του Τμήματος Εκπαίδευσης Εκπαιδευτικών του Πανεπιστημίου της Ζυρίχης (PHZH).

Η παρούσα έκδοση συγχρηματοδοτήθηκε από τον Ελβετικό Οργανισμό για την Ανάπτυξη και τη Συνεργασία (SDC).



pädagogische hochschule zürich

International Projects in Education
Transferzentrum für internationale Bildungsprojekte



Schweizerische Eidgenossenschaft
Confédération suisse
Confederazione Svizzera
Confederaziun svizra

**Swiss Agency for Development
and Cooperation SDC**

Εικονογράφηση: Peti Wiskemann

Εξώφυλλο: Peti Wiskemann

Σελιδοποίηση: Documents and Publications Production Department (SPDP), Συμβούλιο της Ευρώπης

Εκδόσεις του Συμβουλίου της Ευρώπης

F-67075 Strasbourg Cedex
<http://book.coe.int>

Συμβούλιο της Ευρώπης, Ιούνιος 2010

Συγγραφείς και συνεργάτες

Emir Adzovic – Βοζνία και Ερζεγοβίνη

Svetlana Poznyak – Ουκρανία

Beatrice Bürgler-Hochuli – Ελβετία

Sarah Keating-Chetwynd – Συμβούλιο της Ευρώπης

Regula Kleinberger – Ελβετία

Peter Krapf – Γερμανία

Laura Loder-Büchel – Ελβετία

Sabrina Marruncheddu Krause – Ελβετία

Ólaf Ólafsdóttir – Συμβούλιο της Ευρώπης

Arber Salihu – Κόσοβο¹

Felisa Tibbitts – ΗΠΑ

Gordana Trajkova Kostovska – Πρώην Γιουγκοσλαβική Δημοκρατία της Μακεδονίας

Σημείωση: ευχαριστούμε την Παρασκευή (Βίβιαν) Χιονά για τη συμβολή της στη μετάφραση αυτού του τόμου.

1. Όλες οι αναφορές στο Κόσοβο, είτε στο έδαφος, στα ιδρύματα ή στον πληθυσμό, στο παρόν κείμενο θα γίνουν κατανοητά σε πλήρη συμμόρφωση με το ψήφισμα 1244 του Συμβουλίου Ασφαλείας των Ηνωμένων Εθνών και χωρίς προκατάληψη απέναντι στο καθεστώς του Κοσόβου.

Περιεχόμενα

Εισαγωγή	7
	9
Το εννοιολογικό πλαίσιο αυτού του εγχειριδίου	
1. Βασικές αρχές της EDC/HRE	9
2. Τρεις διαστάσεις των ικανοτήτων	11
3. Βασικές έννοιες των εννέα εννοιών	13
ΕΝΟΤΗΤΑ 1: Ταυτότητα – Εγώ στην κοινότητά μου	15
ΕΝΟΤΗΤΑ 2: Ετερότητα και πλουραλισμός – Το σπίτι μου η Ευρώπη	25
ΕΝΟΤΗΤΑ 3: Ισότητα – Μειονότητες και πλειονότητες	33
ΕΝΟΤΗΤΑ 4: Σύγκρουση – Οι κανόνες βοηθούν στην επίλυση συγκρούσεων	47
ΕΝΟΤΗΤΑ 5: Κανόνες και νόμοι – Η βάση της συμβίωσης	55
ΕΝΟΤΗΤΑ 6: Δύναμη και εξουσία – Είμαι το αφεντικό! Είμαι;	65
ΕΝΟΤΗΤΑ 7: Υπευθυνότητα – Γίνομαι οικολόγος ...το σχολείο μου συμμετέχει!	75
ΕΝΟΤΗΤΑ 8: Δικαιώματα και ελευθερία – Τα δικαιώματά μου – τα δικαιώματά σου	87
ΕΝΟΤΗΤΑ 9: Μέσα επικοινωνίας – Τα μέσα σε χρήση: αν μπορούσα, θα ... !	101
Εγχειρίδιο για μαθητές	115
I. Φυλλάδια για μαθητές (ενσωματωμένο βιβλιαράκι)	117
II. Εργαλεία για μαθητές (ενσωματωμένο βιβλιαράκι)	145
Εικόνα: Το παζλ των εννέα βασικών εννοιών	167

Εισαγωγή

Το σχολείο είναι χώρος διδασκαλίας και μάθησης. Αυτή ήταν πάντα η λειτουργία του και ελπίζουμε ότι έτσι θα παραμείνει. Εντούτοις, έχει αλλάξει το περιεχόμενο της μάθησης και ο τρόπος μετάδοσής της. Η κοινωνία μεταβάλλεται με ταχείς ρυθμούς τόσο στο επίπεδο του οικονομικού όσο και του κοινωνικού βίου και τα σχολεία δέχονται πιέσεις να προσαρμοστούν όσο καλύτερα γίνεται στις νέες συνθήκες.

Στη συνείδηση πολλών ανθρώπων έχει μεταβληθεί η αντίληψη ότι το σχολείο είναι απλώς ένας χώρος προετοιμασίας των μαθητών για την ενήλικη ζωή. Προσλαμβάνεται πλέον ως περιβάλλον στο οποίο το άτομο περνά μεγάλο μέρος του χρόνου του συναναστρεφόμενο άλλα άτομα. Το γεγονός αυτό από μόνο του προσφέρει ευκαιρίες για μάθηση μέσω της συναναστροφής, αλλά ταυτόχρονα υποχρεώνει τους μαθητές να αποκτήσουν κοινωνικές δεξιότητες.

Το σχολείο που επιλέγει να ενσωματώσει την EDC/HRE, δηλαδή την Εκπαίδευση για τη Δημοκρατική Ιδιότητα του Πολίτη και τα Ανθρώπινα Δικαιώματα στο πρόγραμμά του (τα σχολεία που λειτουργούν με υψηλό βαθμό αυτονομίας είναι πολλά) αποφασίζει ταυτόχρονα να οργανώσει ενεργητικά τη σχολική ζωή και να διαμορφώσει συνθήκες δημοκρατικής εκπαίδευσης. Όλο το σχολείο – όχι μόνο η τάξη– γίνεται ένα είδος μικροκοινωνίας. Αυτό δεν είναι εξιδανίκευση, αλλά πραγματικότητα. Η συμβίωση δεν είναι εύκολη ούτε απαλλαγμένη από συγκρούσεις, και το σχολείο δεν αποτελεί εξαίρεση. Δεν είναι άλλωστε αναγκαίο να είναι αυτός ο στόχος. Πρέπει, ωστόσο, να είναι δυνατή η αναγνώριση των επιμέρους συμφερόντων, η αποσαφήνισή τους και η μάθηση μέσω αυτών, καθώς οι συγκεκριμένες δεξιότητες είναι σημαντικές για τη μετέπειτα ζωή των μαθητών υπό την ιδιότητα του πολίτη.

Το παρόν εγχειρίδιο απευθύνεται σε **εκπαιδευτικούς**. Η εμπειρία έχει δείξει ότι είναι χρήσιμο και σε εκπαιδευτές εκπαιδευτικών, υπευθύνους για τα αναλυτικά προγράμματα, επιμελητές και μεταφραστές στα κράτη-μέλη του Συμβουλίου της Ευρώπης και ενδεχομένως και εκτός των ευρωπαϊκών συνόρων.

Περιλαμβάνει **εννέα διδακτικές ενότητες** για την Εκπαίδευση για τη Δημοκρατική Ιδιότητα του Πολίτη και τα Ανθρώπινα Δικαιώματα. Κάθε ενότητα αποτελείται από τέσσερα μαθήματα, προορίζεται για μαθητές των τελευταίων τάξεων του δημοτικού– ηλικίας 10 ή 11 ετών, και εστιάζει σε μια έννοια της EDC ή της HRE: ταυτότητα – πλουραλισμός – ισότητα – σύγκρουση – κανόνες και νόμοι – διακυβέρνηση – υπευθυνότητα – ελευθερία – επικοινωνία. Στο βαθμό που είναι εφικτό, κάθε μάθημα περιγράφεται αναλυτικά μέσα από μια σειρά διαδοχικών (προτεινόμενων) βημάτων.

Οι εννέα ενότητες δεν μπορούν να ομαδοποιηθούν ώστε να απαρτίζουν μια θεματική με τίτλο «δημοκρατική αγωγή» ή «πολιτική αγωγή» ή όπως αλλιώς επιλέξει κανείς να την ονομάσει. Οι επιμέρους ενότητες, όμως, μπορούν να συνδυαστούν με μαθήματα που σχετίζονται με τη γλώσσα, τη γεωγραφία, την ιστορία, κοινωνικές σπουδές, την ηθική και την τέχνη, κ.λπ. Σε συνεννόηση με ειδικούς από τα κράτη μέλη του Συμβουλίου της Ευρώπης, οι συγγραφείς έχουν αναπτύξει διδακτικές ενότητες (αλληλουχίες) που επικεντρώνονται σε περαιτέρω στοιχεία της EDC/HRE, και τα οποία μπορούν εύκολα να ενσωματωθούν στο αναλυτικό πρόγραμμα. Ιδιαίτερα στο δημοτικό, όπου οι εκπαιδευτικοί πρέπει να καλύψουν ποικιλία θεμάτων, η εμπειρία έχει δείξει πως η εισαγωγή ενός νέου μαθήματος είναι αντιπαραγωγική και απλώς προσθέτει επιπλέον φόρτο εργασίας. Οι θεματικές της EDC/HRE δεν χρειάζεται να μελετώνται μεμονωμένα, αλλά μπορούν να συνδυάζονται με μαθήματα που ήδη διδάσκονται. Οι συγγραφείς έχοντας λάβει υπόψη αυτή την αρχή σχεδίασαν τις ενότητες ώστε να λειτουργούν συμπληρωματικά στην πολυπλοκότητα της διδασκαλίας διαφορετικών μαθημάτων. Εν κατακλείδι, είναι σημαντικό να δοθεί μια απάντηση στο ερώτημα κατά πόσο η EDC/HRE είναι ένα καινούργιο μάθημα ή όχι.

Στα περισσότερα σχολεία, η EDC/HRE δεν συνιστά ένα νέο μάθημα. Προσθέτει μια νέα οπτική στη διδασκαλία και στη μάθηση εντός του αναλυτικού προγράμματος. Αυτό σημαίνει ότι εκπαιδευτικοί και μαθητές ενθαρρύνονται να εργαστούν με διαφορετικούς και πιο ανταποδοτικούς τρόπους.

Η EDC/HRE δίνει στους μαθητές τη δυνατότητα να γίνουν ενεργοί πολίτες, πρόθυμοι και ικανοί να συμμετέχουν στη διαμόρφωση του μέλλοντος των κοινωνιών τους, (δηλαδή, διδάσκει για τη δημοκρατία και τα ανθρώπινα δικαιώματα). Παράλληλα, η EDC/HRE ακολουθεί βασικές αρχές ποιοτικής διδασκαλίας.

Η συμμετοχή στη λειτουργία της δημοκρατίας μπορεί και πρέπει να μαθαίνεται στο σχολείο και μπορεί να ενσωματωθεί σε όλα τα μαθήματα σε όλες τις ηλικίες. Ως εκ τούτου, η απόκτηση δεξιοτήτων προτάσσεται αντί της παραδοσιακής προσέγγισης διδασκαλίας.

Η EDC/HRE έχει ασφαλώς μια διάσταση βασισμένη στο περιεχόμενο – τη διδασκαλία δηλαδή σχετικά με τη δημοκρατία και τα ανθρώπινα δικαιώματα. Τα στοιχεία αυτά μπορούν να ενσωματωθούν σε μαθήματα όπως η αγωγή του πολίτη ή η ιστορία και η κοινωνιολογία.

Το κρίσιμο, ωστόσο, χαρακτηριστικό της διδακτικής πράξης στην EDC/HRE είναι η διδασκαλία μέσω της δημοκρατίας και των ανθρωπίνων δικαιωμάτων. Η νέα αυτή οπτική απευθύνεται στο σχολείο συνολικά. Το παρόν εγχειρίδιο αναδεικνύει το ότι η εκπαίδευση από τη σκοπιά της EDC/HRE φέρνει καινούργιες μεθόδους διδασκαλίας και μάθησης στην τάξη, εμπλουτίζοντας το ρόλο των εκπαιδευτικών και των μαθητών. Στους μαθητές αφιερώνεται περισσότερος πραγματικός διδακτικός χρόνος, ενώ ο/η εκπαιδευτικός λειτουργεί ως αρωγός και παρατηρητής πέρα από τον παραδοσιακό ρόλο του εκπαιδευτικού. Τα διδακτικά μοντέλα ενθαρρύνουν τον/την εκπαιδευτικό να επικεντρωθεί σε επιλεγμένα ζητήματα και να προσφέρει στους μαθητές τον χρόνο να τα εξετάσουν διεξοδικά – με άλλα λόγια «να κάνουν λιγότερα, αλλά να τα κάνουν καλά».

«Εργαλειοθήκη» και φυλλάδια - το εγχειρίδιο του μαθητή

Βασική αρχή για όλες τις διδακτικές ενότητες είναι η δραστηριότητα του μαθητή. Η ιδέα αυτή βασίζεται στο γεγονός ότι η μάθηση είναι μια ενεργητική διαδικασία απόκτησης γνώσης και όχι μια παθητική διαδικασία ακρόασης. Οι ενότητες μετουσιώνονται κατ' αυτόν τον τρόπο σε στιγμές επικοινωνίας, έρευνας, διατύπωσης αποριών και παροχής διευκρινίσεων. Ο/η εκπαιδευτικός υποστηρίζει αυτές τις διαδικασίες έχοντας υπόψη ότι η γνώση και η μάθηση για τη δημοκρατία αποτελούν μια διαρκή διαδικασία και ότι τα λάθη είναι αναπόφευκτα. Η ανεξάρτητη μάθηση από μέρους των μαθητών βασίζεται στην επονομαζόμενη «εργαλειοθήκη». Δώδεκα μέθοδοι υποστηρίζουν αυτή την ανεξάρτητη και αυτοκαθοδηγούμενη μάθηση (έρευνα σε βιβλιοθήκες, έρευνα στο διαδίκτυο, διεξαγωγή συνέντευξης και έρευνας, ερμηνεία εικόνων, νοητικοί χάρτες, δημιουργία αφισών, διοργάνωση εκθέσεων, σχεδιασμός και διεξαγωγή παρουσιάσεων, προετοιμασία διαφανειών ή προβολής PowerPoint, συγγραφή άρθρων σε εφημερίδα, παρουσιάσεις, διεξαγωγή συζητήσεων).

Τα φυλλάδια του μαθητή παρέχουν ένα επιπλέον υποστηρικτικό μέσο διδασκαλίας. Πρόκειται για μεμονωμένα φύλλα εργασίας που αντιστοιχούν στις διαφορετικές ενότητες, βρίσκονται στο τέλος του εγχειριδίου και προορίζονται για τον μαθητή. Μπορούν να αποσπαστούν εύκολα και να φωτοτυπηθούν για να δοθούν στον μαθητή. Κάθε φυλλάδιο είναι αριθμημένο σύμφωνα με την ενότητα και το μάθημα στο οποίο αντιστοιχεί (π.χ. Ενότητα 2, Μάθημα 2). Ο/η εκπαιδευτικός αποφασίζει πώς και πότε θα δοθούν στους μαθητές και πώς θα φυλάσσονται. Σε ορισμένες περιπτώσεις είναι πρακτικό να τοποθετηθούν σε φάκελο, ενώ σε άλλες μπορεί να προτιμηθεί να συγκεντρώνονται σε χωριστό ντοσιέ ή απλά να χρησιμοποιηθούν με τη μορφή που παρατίθενται εντός του παρόντος εγχειριδίου, – ως ένα ενιαίο μικρό βιβλίο.

Η μέχρι τώρα εμπειρία έχει δείξει ότι για τους εκπαιδευτικούς προέχει το υλικό να είναι εύχρηστο και κατανοητό. Τα φυλλάδια πρέπει να έχουν βοηθητικό και συμπληρωματικό χαρακτήρα, και όχι να είναι δύσχρηστα ή να απαιτούν χρόνο για την εξήγηση του τρόπου συμπλήρωσής τους. Το υλικό που περιλαμβάνεται στο παρόν εγχειρίδιο είναι εύκολα χρησιμοποιήσιμο, εύκολα κατανοητό, εύκολα τροποποιήσιμο και προσαρμόσιμο στις ιδιαίτερες ανάγκες της τάξης ή σε διαφορετικές διδακτικές πρακτικές. Πέρα από τη συνήθη αξιολόγηση της συμμετοχής των μαθητών στην τάξη, την καταγραφή του τρόπου συμμετοχής και της διάθεσής τους για μάθηση, τα φυλλάδια αποτελούν επίσης βοηθητικό μέσο στη γραπτή αξιολόγηση.

Το εννοιολογικό πλαίσιο του εγχειριδίου

1. Βασικές αρχές της EDC/HRE

Η ενεργή ιδιότητα του πολίτη μαθαίνεται μέσω της πράξης και όχι μέσω της περιγραφής - δίνοντας ευκαιρία στο άτομο να διερευνήσει τα ζητήματα που έχουν να κάνουν με τη δημοκρατική ιδιότητα του πολίτη και τα ανθρώπινα δικαιώματα, και όχι λέγοντας του πώς πρέπει να σκέφτεται και να πράττει. Η εκπαίδευση για τη δημιουργία ενεργών πολιτών δεν περιορίζεται απλώς στην αφομοίωση αντικειμενικής γνώσης, αλλά συνδέεται με την έμπρακτη κατανόηση, με την απόκτηση δεξιοτήτων και ικανοτήτων, αξιών και στάσεων. Το μέσο είναι το μήνυμα – οι μαθητές μπορούν εξίσου να μάθουν για τη δημοκρατική ιδιότητα του πολίτη μέσα από το παράδειγμα που δίνουν οι εκπαιδευτικοί, τον τρόπο οργάνωσης της σχολικής ζωής, όπως μπορούν να μάθουν μέσα από τις τυπικές διδακτικές διαδικασίες.

Οι ακόλουθες πρακτικές έχουν σημαντικές εφαρμογές στις μαθησιακές διεργασίες της EDC/HRE:

α) Ενεργητική μάθηση

Η μάθηση στο πλαίσιο της EDC/HRE πρέπει να έχει ενεργητική μορφή. Ενεργητική μάθηση είναι η μάθηση μέσω πράξης. Είναι η μάθηση που επιτυγχάνεται μέσα από τη βίωση συγκεκριμένων καταστάσεων και την επίλυση προβλημάτων από το ίδιο το άτομο και όχι μέσα από έτοιμες απαντήσεις που παρέχουν τρίτα πρόσωπα. Η ενεργητική μάθηση αναφέρεται και ως «βιωματική» μάθηση.

Η ενεργητική μάθηση είναι σημαντική στην EDC/HRE διότι η ιδιότητα του πολίτη είναι πρακτική διαδικασία. Οι άνθρωποι μαθαίνουν για τη δημοκρατία και τα ανθρώπινα δικαιώματα μέσω των εμπειριών, και όχι από αυτά που θα ακούσουν. Στην τυπική εκπαίδευση, αυτή η εμπειρία ξεκινά μέσα από την τάξη και συνεχίζεται με το ήθος και την κουλτούρα του σχολείου. Μερικές φορές αναφέρεται ως διδασκαλία μέσα από τη δημοκρατία και τα ανθρώπινα δικαιώματα.

Η ενεργητική μάθηση μπορεί να ενεργοποιήσει περισσότερο τα κίνητρα και να φέρει μακροπρόθεσμα αποτελέσματα – τόσο στους ενήλικες όσο και στους νέους ανθρώπους – διότι υπάρχει προσωπική εμπλοκή. Επίσης, διευκολύνει τη μάθηση γιατί εστιάζει σε συγκεκριμένα παραδείγματα και όχι σε αφηρημένες αρχές. Στην ενεργητική μάθηση, οι μαθητές ενθαρρύνονται να γενικεύσουν μέσα από συγκεκριμένες καταστάσεις, και όχι το αντίθετο: για παράδειγμα, εξέταση διαφορετικών τύπων δικαιωμάτων που βασίζονται στα «δικαιώματα» του σχολείου – όπως οι σχολικοί κανόνες ή οι κώδικες συμπεριφοράς – και όχι μια αφηρημένη συζήτηση για την έννοια των δικαιωμάτων.

β) Εργασιοκεντρικές δραστηριότητες

Η μάθηση στο πλαίσιο της EDC/HRE βασίζεται στις εργασίες που οι ίδιοι οι εκπαιδευτικοί χρειάζεται να κάνουν κατά τη διάρκεια της διδασκαλίας της EDC/HRE. Το παρόν εγχειρίδιο, συνεπώς, ακολουθεί τις αρχές αυτού του είδους μάθησης.

Η εργασιοκεντρική μάθηση είναι σημαντική για μια σειρά από λόγους:

- Είναι μια εξαιρετική μορφή μάθησης – δηλαδή, μάθηση με βάση την αρχή «μαθαίνω κάνοντας».
- Παρέχει μια δομή προσαρμόσιμη σε διαφορετικά μαθησιακά περιβάλλοντα.
- Μεγιστοποιεί τον ωφέλιμο χρόνο μάθησης, καθώς οι μαθητές απασχολούνται σε μαθητικές εργασίες που θα έπρεπε ούτως ή άλλως να ολοκληρώσουν.
- Ασχολείται με την επίλυση προβλημάτων της πραγματικής ζωής και προσφέρει αυθεντικά δεδομένα για ανάλυση.
- Προσδίδει ουσιαστικότερο νόημα στη μάθηση και ως εκ τούτου παρέχει περισσότερα ερεθίσματα.
- Δίνει στους μαθητές το αίσθημα της κυριότητας της εργασίας τους και το αίσθημα του επιτεύγματος.

γ) Ομαδική εργασία

Η EDC/HRE δίνει έμφαση σε συνεργατικές μορφές μάθησης όπως εργασία σε ζευγάρια, μικρές ή μεγάλες ομάδες και/ή ομάδες υποστήριξης συνομηλίκων. Η ομαδική εργασία είναι σημαντική διότι:

- Παρέχει στους μαθητές πρότυπα συνεργατικής μάθησης που μπορούν να εφαρμόσουν στην τάξη.
- Ενθαρρύνει τους μαθητές να μοιραστούν τις εμπειρίες και τις απόψεις τους και μέσα από το μοίρασμα των προβλημάτων αυξάνονται οι πιθανότητες επίλυσής τους.
- Λειτουργεί ως αντίβαρο στο βίωμα της απομόνωσης στη σχολική τάξη.

δ) Διαδραστικές μέθοδοι

Η EDC/HRE τονίζει την αξία των διαδραστικών μεθόδων, όπως οι συζητήσεις και οι αντιπαραθέσεις επιχειρημάτων. Οι διαδραστικές μέθοδοι είναι σημαντικές διότι:

- Βοηθούν τους/τις εκπαιδευτικούς να εξοικειωθούν με τη χρήση των διαδραστικών μεθόδων στη διδακτική πράξη.
- Ενθαρρύνουν τους/τις εκπαιδευτικούς να μετέχουν ενεργά στη δική τους πρακτική εξάσκηση.

ε) Κριτική σκέψη

Η ποιοτική EDC/HRE ενθαρρύνει τους μαθητές να αναστοχαστούν τα ζητήματα της EDC/HRE αντί να τους παρέχονται «έτοιμες» απαντήσεις από τους εκπαιδευτικούς. Αυτό είναι σημαντικό διότι:

Βοηθά τους μαθητές να αναπτύξουν ανεξάρτητη σκέψη – ικανότητα ουσιαστικής σημασίας για τη δημοκρατική ιδιότητα του πολίτη.

Τους δίνει ένα αίσθημα κυριότητας και χειραφέτησης: αισθάνονται ικανοί να αναλάβουν ευθύνες που αφορούν στη ζωή ολόκληρης της μαθητικής κοινότητας.

στ) Συμμετοχικότητα

Η EDC/HRE παρέχει στους μαθητές την ευκαιρία να συμβάλλουν οι ίδιοι στη μαθησιακή διεργασία. Όσο είναι δυνατό, ενθαρρύνονται να έχουν ενεργητική στάση απέναντι στη μάθηση και όχι να είναι παθητικοί δέκτες γνώσης– για παράδειγμα, επιλέγουν τις εργασίες που επιθυμούν να κάνουν, αξιολογούν τα αδύναμα και δυνατά τους σημεία, και θέτουν στόχους για τους τρόπους με τους οποίους μπορούν να βελτιωθούν.

Το στοιχείο της συμμετοχικότητας είναι σημαντικό διότι:

- Βοηθά τους μαθητές να μάθουν πώς να ενσωματώσουν τη συμμετοχικότητα στη ζωή τους και εκτός του σχολικού περιβάλλοντος.
- Τους ενδυναμώνει και τους δίνει την αίσθηση της κυριότητας.

Εν ολίγοις, η EDC/HRE είναι:

- **ενεργητική** – δίνει έμφαση στην αρχή «μαθαίνω κάνοντας»
- **εργασιοκεντρική** – δομείται γύρω από πραγματικές εργασίες στα πλαίσια της EDC/HRE
- **συνεργατική** – εφαρμόζει την ομαδική εργασία και τη συνεργατική μάθηση
- **διαδραστική** – χρησιμοποιεί τη συζήτηση
- **κριτική** – ενθαρρύνει τους μαθητές να σκέφτονται για τον εαυτό τους, και τέλος
- **συμμετοχική** – επιτρέπει στους μαθητές να συμβάλλουν στη μαθησιακή διαδικασία.

2. Τρεις διαστάσεις των ικανοτήτων

Στόχος της εκπαίδευσης στη δημοκρατική ιδιότητα του πολίτη και στα ανθρώπινα δικαιώματα είναι η ανάπτυξη ικανοτήτων σε τρεις τομείς: πολιτική ανάλυση και κρίση, χρήση μεθόδων, και λήψη πολιτικών αποφάσεων και δράση. Οι τομείς αυτοί συνδέονται στενά και δεν μπορούμε να τους πραγματευόμαστε ξεχωριστά.

Σε κάθε μαθησιακό περιβάλλον – συνειδητά ή ασύνειδα– υπάρχουν στοιχεία και των τριών ικανοτήτων, αν και ο βαθμός εμβάθυνσης δεν είναι πάντα ίδιος. Αυτό δεν είναι αναγκαίο. Άλλοτε επικεντρώνεται κανείς περισσότερο στις μεθόδους, άλλοτε στη δράση και άλλοτε στην ανάλυση. Στις επιμέρους ενότητες παρουσιάζουμε μια εκτίμηση του βαθμού στον οποίο αυτές οι τρεις δεξιότητες θα αναπτυχθούν, χρησιμοποιώντας έναν πίνακα παρόμοιο με τον αυτόν που εμφανίζεται παρακάτω. Οι τρεις αστερίσκοι υποδηλώνουν υψηλό βαθμό, οι δύο μέσο βαθμό, και ο ένας αστερίσκος χαμηλό βαθμό ανάπτυξης. Εντούτοις, το επίπεδο ανάπτυξης ικανοτήτων θα εξαρτηθεί από τις μεθόδους διδασκαλίας και την επιλογή των μαθησιακών καταστάσεων, αν δηλαδή ορισμένες ικανότητες αποβούν σημαντικότερες απ' όσο είχε αρχικά προβλεφθεί.

Ανάπτυξη ικανοτήτων σε ...		
... πολιτική ανάλυση και άσκηση κριτικής	... χρήση μεθόδων	... λήψη πολιτικών αποφάσεων και δράση
**	*	***

Παρακάτω παρατίθεται μια σύντομη επισκόπηση των τριών ικανοτήτων στο πλαίσιο της EDC και HRE. Η εννοιολόγηση των τριών ικανοτήτων έχει αποτελέσει σημαντικό θέμα συζήτησης στις πολιτικές επιστήμες χωρίς μέχρι τώρα να υπάρχει ικανοποιητική απάντηση.²

<p>A.</p> <p>Ικανότητα στην πολιτική ανάλυση και άσκηση κριτικής</p> <p>Η ικανότητα ανάλυσης και συζήτησης πολιτικών γεγονότων, προβλημάτων και αμφιλεγόμενων θεμάτων καθώς και ερωτημάτων που έχουν να κάνουν με τις οικονομικές και κοινωνικές εξελίξεις μέσω της εξέτασης παραμέτρων και αξιών του υπό εξέταση ζητήματος.</p>	<p>B.</p> <p>Ικανότητα στη χρήση μεθόδων</p> <p>Η απόκτηση των ικανοτήτων και των δεξιοτήτων που απαιτούνται για την εξεύρεση και την αφομοίωση πληροφοριών, για τη χρήση των μέσων επικοινωνίας και για τη συμμετοχή στο δημόσιο διάλογο και στη λήψη αποφάσεων.</p>	<p>Γ.</p> <p>Ικανότητα λήψης δημοκρατικών αποφάσεων και ανάληψης δράσης</p> <p>Η ικανότητα δημόσιας έκφρασης απόψεων, αξιών και συμφερόντων με τον κατάλληλο τρόπο. Η ικανότητα διαπραγμάτευσης και συμβιβασμού.</p> <p>Η ικανότητα εκτίμησης των δυνατοτήτων (και των περιορισμών) του ατόμου για πολιτική συμμετοχή και κατάλληλη επιλογή ενός τρόπου δράσης.</p>
--	---	---

2. Περισσότερα στοιχεία στην έκδοση του Συμβουλίου της Ευρώπης *How all teachers can support citizenship and human rights education: a framework for the development of competences* (2009). Το εγχειρίδιο μπορεί να μεταφορτωθεί ή να ζητηθεί η αποστολή του από την ιστοσελίδα www.coe.int/edc.

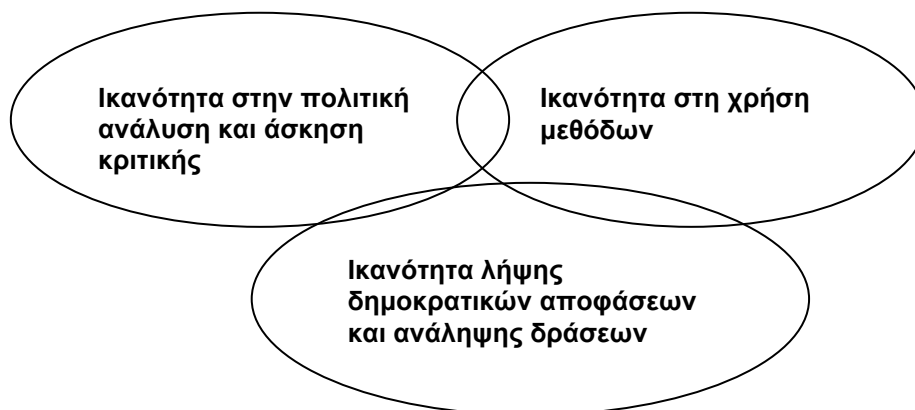

A. Ικανότητα στην πολιτική ανάλυση και άσκηση κριτικής

Στόχος είναι η ανάπτυξη της ικανότητας ανάλυσης πολιτικών γεγονότων, προβλημάτων και αμφιλεγόμενων θεμάτων, καθώς και η παροχή της δυνατότητας στους μαθητές να εξηγήσουν τους λόγους που τους οδηγούν στη διαμόρφωση προσωπικών κρίσεων. Το σχολείο μπορεί να συμβάλλει σε αυτή τη διαδικασία βοηθώντας τους μαθητές να επιστρατεύουν δομημένες προσεγγίσεις που βασίζονται σε έννοιες - κλειδιά προκειμένου να επιτύχουν υψηλότερο βαθμό κριτικής σκέψης.

Για να μπορέσουν οι μαθητές να αναπτύξουν αυτό το επίπεδο κριτικής ικανότητας, η οποία πρέπει να είναι αποτέλεσμα προσεκτικού προβληματισμού, είναι απαραίτητες οι ακόλουθες ικανότητες:

- Η ικανότητα κατανόησης της σπουδαιότητας των πολιτικών αποφάσεων στη ζωή του ατόμου.
- Η ικανότητα κατανόησης και κριτικής ανάλυσης των αποτελεσμάτων των πολιτικών αποφάσεων - τόσο των εκούσιων όσο και των ακούσιων - τα οποία επηρεάζουν όσους συμμετέχουν, αλλά και όσους δε συμμετέχουν στη διαμόρφωσή τους.
- Η ικανότητα του ατόμου να παρουσιάζει τις προσωπικές του απόψεις, αλλά και αυτές των άλλων.
- Η ικανότητα κατανόησης και εφαρμογής του μοντέλου των τριών διαστάσεων της πολιτικής: α) της θεσμικής, β) της διάστασης που συνδέεται με το περιεχόμενο της πολιτικής και γ) της προσανατολισμένης στις πολιτικές διεργασίες διάστασης.
- Η ικανότητα ανάλυσης και αξιολόγησης των διαφορετικών σταδίων των πολιτικών διεργασιών στη μικροκλίμακα (σχολική ζωή), στη μεσοκλίμακα (κοινότητα) και στη μακροκλίμακα (εθνική και διεθνής πολιτική), χρησιμοποιώντας τόσο τις αρχές της δημοκρατικής διακυβέρνησης όσο και αυτές των ανθρωπίνων δικαιωμάτων.
- Η ικανότητα του ατόμου να παρουσιάζει γεγονότα, προβλήματα και αποφάσεις με τη βοήθεια αναλυτικών κατηγοριών, αναγνωρίζοντας τις κύριες παραμέτρους και συσχετίζοντάς τες με τις θεμελιώδεις αξίες των ανθρωπίνων δικαιωμάτων και των δημοκρατικών συστημάτων.
- Η ικανότητα αναγνώρισης των κοινωνικών, νομικών, οικονομικών, περιβαλλοντικών και διεθνών περιστάσεων, καθώς και των επιμέρους συμφερόντων και εξελίξεων στις συζητήσεις για τα τρέχοντα αμφιλεγόμενα ζητήματα.
- Η ικανότητα του ατόμου να κατανοεί και να αξιολογεί τον τρόπο με τον οποίο τα πολιτικά ζητήματα παρουσιάζονται από τα μέσα επικοινωνίας.

B. Ικανότητα στη χρήση μεθόδων

Προκειμένου το άτομο να είναι σε θέση να λάβει μέρος στις πολιτικές διεργασίες δεν αρκεί η βασική γνώση των πολιτικών ζητημάτων, των συνταγματικών και νομικών πλαισίων και των διαδικασιών λήψης αποφάσεων· πρέπει ακόμη να διαθέτει και γενικές ικανότητες (λ.χ. επικοινωνία, συνεργασία, χειρισμός της πληροφορίας, των δεδομένων και των στατιστικών), αλλά και ειδικές ικανότητες και δεξιότητες, όπως

το να είναι κανείς ικανός να επιχειρηματολογήσει υπέρ και κατά ενός ζητήματος. Αυτές είναι ικανότητες και δεξιότητες που μαθαίνονται στο πλαίσιο της εκπαίδευσης για τη δημοκρατική ιδιότητα του πολίτη και τα ανθρώπινα δικαιώματα, δίνοντας έμφαση στην εργασιοκεντρική μάθηση, καθώς ο καθορισμός των εργασιών είναι κρίσιμης σημασίας για την ανάπτυξη ικανοτήτων. Στην EDC/HRE, χρησιμοποιούνται κατάλληλες τεχνικές προσομοίωσης ή αντιπαράθεσης επιχειρημάτων σε αμφιλεγόμενα ζητήματα (π.χ. συζητήσεις και ανάπτυξης επιχειρημάτων). Για να γίνει αυτό, είναι απαραίτητες οι ακόλουθες ικανότητες:

- Η ικανότητα του ατόμου να εργαστεί ανεξάρτητα προκειμένου να εντοπίσει, να επιλέξει, να χρησιμοποιήσει και να παρουσιάσει δεδομένα που παρουσιάζονται από τα μέσα μαζικής επικοινωνίας, και/ή από νέα μέσα, με τρόπο κριτικό και συγκεκριμένο (με τη χρήση στατιστικών, χαρτών, διαγραμμάτων, πινάκων, γελοιογραφιών, κτλ.).
- Η ικανότητα του ατόμου να χρησιμοποιήσει κριτικά τα μέσα επικοινωνίας και να δημιουργήσει τα δικά του επικοινωνιακά προϊόντα.
- Η ικανότητα του ατόμου να διεξάγει έρευνες, να συλλέγει δηλαδή πληροφορίες από πρωτογενείς πηγές μέσα από έρευνες και συνεντεύξεις.

Γ. Ικανότητα στη δημοκρατική λήψη αποφάσεων και στην ανάληψη δράσης

Στόχος είναι η απόκτηση δεξιοτήτων για αλληλεπίδραση με αυτοπεποίθηση και επάρκεια σε πολιτικά περιβάλλοντα, αλλά και δημοσίως. Για να επιτευχθεί αυτό, είναι απαραίτητες οι ακόλουθες ικανότητες:

- Η ικανότητα του ατόμου να εκφράσει την πολιτική του άποψη με επάρκεια και αυτοπεποίθηση και να εξοικειωθεί με διαφορετικές μορφές διαλόγου, αντιπαράθεσης και συζήτησης.
- Η ικανότητα του ατόμου να συμμετέχει στον δημόσιο βίο και να δρα πολιτικά (επιχειρηματολογώντας, συζητώντας, διαφωνώντας, προεδρεύοντας σε συζητήσεις, ετοιμάζοντας γραπτές παρουσιάσεις, χρησιμοποιώντας τεχνικές απεικόνισης σε αφίσες, σε εφημερίδες τοίχου, συντάσσοντας πρακτικά συνεδριάσεων, επιστολές σε αρχισυντάκτες, αιτήματα κτλ.).
- Η ικανότητα του ατόμου να αναγνωρίζει τη δυνατότητά του να ασκεί πολιτική επίδραση και να συνασπίζεται με άλλα άτομα.
- Η ικανότητα του ατόμου να προβάλλει δυναμικά τις απόψεις του, αλλά και να συμβιβάζεται.
- Η προθυμία και η ικανότητα του ατόμου να αναγνωρίζει αντιδημοκρατικές ιδέες και φορείς και να αντιδρά κατάλληλα.
- Η προθυμία και η ικανότητα του ατόμου να συμπεριφέρεται με ανοιχτό πνεύμα και διάθεση κατανόησης σε ένα διαπολιτισμικό περιβάλλον.

3. Βασικές έννοιες των εννέα ενότητων

Ο στοχασμός και η μάθηση συσχετίζουν το συγκεκριμένο με το αφηρημένο. Οι βασικές έννοιες στο παρόν εγχειρίδιο, καθώς και αυτές στους τόμους της EDC/HRE για το γυμνάσιο (τόμος III: Ζούμε δημοκρατικά) και για το λύκειο (τόμος IV: Συμμετέχουμε στη δημοκρατία), έχουν παρουσιαστεί με τη χρήση συγκεκριμένων παραδειγμάτων και εστιάζουν σε διαδραστικές μαθησιακές καταστάσεις.

Ο καλλιτέχνης που σχεδίασε το εξώφυλλο αυτού του εγχειριδίου έχει απεικονίσει εννέα κομμάτια ενός πάζλ – ένα για κάθε ενότητα. Όλα μαζί συγκροτούν μια συνεκτική εικόνα που αποκτά νόημα. Είναι εξίσου σημαντικό να γίνει αντιληπτό ότι κάθε ενότητα μπορεί να χρησιμοποιηθεί και αυτόνομα. Συνεπώς, κάθε κομμάτι του πάζλ διαθέτει τη δική του εγγενή αξία. Οι εννέα ενότητες στο σύνολό τους αρκούν για να καλύψουν ένα έτος διδασκαλίας της EDC/HRE.

Μια εικόνα αξίζει περισσότερο από χίλιες λέξεις, όπως λέει η παροιμία. Αυτό το πάζλ μπορεί να πει πολλά στον αναγνώστη για τις βασικές έννοιες του εγχειριδίου, για τις διδακτικές επιλογές, και για την κονστрукτιβιστική μάθηση.

ΕΝΟΤΗΤΑ 1 ΤΑΥΤΟΤΗΤΑ Για το δημοτικό

Εγώ στην κοινότητά μου



1.1 Αυτό είναι που μου αρέσει.

Είμαι κορίτσι/ είμαι αγόρι, και ό,τι μου αρέσει και κάνω είναι εντάξει

1.2 Τα προσωπικά μου σύμβολα (Οικόσημο I)

Αυτή είμαι/αυτός είμαι

1.3 Αυτό είναι το οικόσημό μας (Οικόσημο II)

Είμαστε δυνατοί ως ομάδα γιατί είμαστε μοναδικοί

1.4 Άτομα και ομάδες

Οι δυνατότητες του ατόμου ως δυναμικό της κοινωνίας

Ενότητα 1: Βασική έννοια– «Ταυτότητα» (για το δημοτικό).
Γενικές πληροφορίες για εκπαιδευτικούς: Πώς η αυτοαντίληψη των μαθητών επηρεάζει την ταυτότητά τους, τη συμμετοχή τους σε ομάδες και την άποψή τους για την κοινωνία;

Η «ταυτότητα», από την πλευρά της ψυχολογίας, είναι έννοια η οποία σχετίζεται με την αυτό-εικόνα (το νοητικό μοντέλο του ατόμου για τον εαυτό του), την αυτοεκτίμηση και την ατομικότητα. Η ταυτότητα φύλου αποτελεί σημαντικό μέρος της έννοιας της ταυτότητας γενικά. Υποδεικνύει σε μεγάλο βαθμό πώς το άτομο «βλέπει» τον εαυτό του, τόσο ως μονάδα όσο και σε σχέση με τους άλλους, και γι' αυτό τον λόγο υποδεικνύει επίσης το δυναμικό που το άτομο μπορεί να προσδώσει στην ομάδα.

Η «ταυτότητα» στο κοινωνιολογικό πλαίσιο είναι έννοια η οποία εστιάζει στη συμπεριφορά σε σχέση με τους ρόλους. Σύμφωνα με αυτή τη θέση, το άτομο ανακαλύπτει την ταυτότητά του μέσα από την εκμάθηση των κοινωνικών ρόλων και την εμπειρία που αποκτά από αυτούς τους ρόλους.

Ωστόσο, ο όρος «ταυτότητα» χρησιμοποιείται συχνά για να περιγράψει την προσωπική ταυτότητα, δηλαδή όλα εκείνα τα στοιχεία που καθιστούν ένα άτομο μοναδικό. Παράλληλα, οι κοινωνιολόγοι συχνά χρησιμοποιούν τον όρο αυτό προκειμένου να περιγράψουν την κοινωνική ταυτότητα ή την ατομικότητα που διαμορφώνεται μέσα από τη συμμετοχή του ατόμου σε ομάδες.

Είναι φανερό η σπουδαιότητα της έννοιας της ταυτότητας σε πολλά επίπεδα. Στο πλαίσιο της EDC/HRE, η ταυτότητα έχει έναν συγκεκριμένο χαρακτήρα: όταν οι άνθρωποι έχουν διαμορφώσει τη δική τους άποψη αποκτούν την ικανότητα να υποστηρίζουν ο ένας τον άλλο τόσο σε ατομικό όσο και σε συλλογικό επίπεδο. Αυτή είναι μια διαρκής διαδικασία που συνεχώς μεταβάλλεται. Γι' αυτό τον λόγο, η ανάπτυξη και αποσαφήνιση της ταυτότητας του ατόμου πρέπει να υποστηρίζεται από την πρώιμη ακόμη ηλικία. Αυτό δε συμβαίνει μέσα από την τυπική διδακτική διαδικασία, αλλά προσφέροντας στο άτομο δυνατότητες να ανακαλύψει τον εαυτό του, με όλα τα μειονεκτήματα ή τα πλεονεκτήματα που αυτή η διαδικασία μπορεί να διαθέτει. Μια ανοιχτή και δημοκρατική πολιτεία μπορεί να λειτουργήσει μόνο αν τα άτομα είναι σε θέση να υπερασπιστούν τους άλλους χωρίς να χάσουν τον εαυτό τους μέσα σ' αυτή τη διαδικασία.

Στόχος της εκπαίδευσης για τη δημοκρατική ιδιότητα του πολίτη είναι η επίτευξη ικανοτήτων σε τρεις τομείς. Αυτή η ενότητα στοχεύει στα παρακάτω:

Ικανότητα για ...		
... πολιτική ανάλυση και άσκηση κριτικής	... χρήση μεθόδων	...λήψη πολιτικών αποφάσεων και δράση
**	***	*

Εργαλειοθήκη

Σ' αυτή την ενότητα θα χρησιμοποιηθούν τα παρακάτω εργαλεία. Ο εκπαιδευτικός αποφασίζει αν κάποιος ή όλοι οι μαθητές χρειάζονται προετοιμασία για να εργαστούν με αυτά τα εργαλεία.

- Έρευνα σε βιβλιοθήκες
- Έρευνα στο διαδίκτυο
- Διεξαγωγή συνέντευξης και ερευνών
- Ερμηνεία εικόνων
- Νοητικοί χάρτες
- Δημιουργία αφισών
- Διοργάνωση εκθέσεων
- Σχεδιασμό/διεξαγωγή παρουσιάσεων
- Προετοιμασία διαφανειών ή προβολής PowerPoint
- Συγγραφή άρθρων για εφημερίδα
- Παραστάσεις
- Διεξαγωγή αγώνων επιχειρηματολογίας (debates)

Ενότητα 1 : Ταυτότητα**Εγώ στην κοινότητά μου**

Πώς η αυτοαντίληψη των μαθητών επηρεάζει την ταυτότητά τους, τη συμμετοχή τους σε ομάδες και την άποψή τους για την κοινωνία;

Τίτλος μαθήματος	Μαθησιακοί στόχοι	Εργασίες μαθητών	Υλικά	Μέθοδοι
Μάθημα 1: Αυτό είναι που μου αρέσει	Οι μαθητές ανακαλύπτουν τις ικανότητες και τις γνώσεις, τις δικές τους και των άλλων. Αντιλαμβάνονται τις επιδράσεις από τα στερεότυπα για τα φύλα.	Οι μαθητές καταγράφουν τις προτιμήσεις και τις στάσεις τους σε τέσσερις κατηγορίες. Μοιράζονται τις απαντήσεις τους με τους άλλους μαθητές και κάνουν σχετικές σκέψεις.	Χαρτιά, στυλό, αντίγραφα του φυλλαδίου «μου αρέσει και δεν μου αρέσει».	Ατομική και ομαδική εργασία, συζήτηση σε ολομέλεια.
Μάθημα 2: Τα προσωπικά μου σύμβολα (Οικόσημο I)	Οι μαθητές ενδυναμώνουν την αυτοεκτίμησή τους αναγνωρίζοντας και αξιολογώντας τα θετικά τους σημεία.	Οι μαθητές δημιουργούν τα προσωπικά τους σύμβολα τα οποία θα αποτελέσουν μέρος ενός ομαδικού οικόσημου. Θέτουν στον εαυτό τους ερωτήσεις σχετικά με τις αντιλήψεις τους για τον εαυτό τους και χρησιμοποιούν τα δυνατά σημεία τους που εντόπισαν στο μάθημα 1. Σχηματίζουν ομάδες για το μάθημα 3.	Πίνακες από το προηγούμενο μάθημα, φωτοτυπίες των οικόσημων (δύο για κάθε μαθητή), χρώματα, ψαλίδι.	Ατομική εργασία, δημιουργία ομάδων.
Μάθημα 3: Αυτό είναι το οικόσημά μας (Οικόσημο II)	Οι μαθητές συνειδητοποιούν ότι τα προσωπικά, δυνατά τους σημεία προσδίδουν δύναμη στην ομάδα. Συμφωνούν για το όνομα και το σλόγκαν της ομάδας τους.	Σε ομάδες των τεσσάρων κάθε μαθητής εξηγεί τα προσωπικά του σύμβολα στα υπόλοιπα μέλη της ομάδας. Δημιουργούν ένα κοινό οικόσημο και συμφωνούν σε ένα όνομα, ένα μότο και ένα κοινό σύμβολο, και παρουσιάζουν τα οικόσημά τους στην τάξη.	Αντίγραφο του οικόσημου από το προηγούμενο μάθημα, χρώματα, κόλλα.	Ομαδική εργασία (ανά τέσσερις) και ομαδική παρουσίαση.
Μάθημα 4: Άτομα και ομάδες	Μέσα από συζήτηση οι μαθητές κατανοούν ότι τα προσωπικά, δυνατά τους σημεία προσδίδουν στην ομάδα. Κατανοούν τις έννοιες της ομαδικής εργασίας αλλά και της κατανομής εργασίας. Εντοπίζουν κοινωνικές ομάδες στις οποίες απαιτείται συνδυασμός διαφορετικών "δυνατών σημείων" προκειμένου να πετύχουν έναν στόχο.	Οι μαθητές συζητούν για τα δυνατά τους σημεία και τα συσχετίζουν με εμπειρίες σε εξωσχολικές καταστάσεις. Με καταιγισμό ιδεών, αναγνωρίζουν καταστάσεις όπου απαιτούνται διαφορετικές ικανότητες για την επιτυχία της ομάδας.	Πίνακας απλός ή πίνακας σεμιναρίου.	Συζήτηση σε ολομέλεια.

Μάθημα 1**Αυτό είναι που μου αρέσει****Είμαι κορίτσι / είμαι αγόρι και ότι μου αρέσει και κάνω είναι εντάξει**

Μαθησιακοί στόχοι	Οι μαθητές ανακαλύπτουν τις ικανότητες και τις γνώσεις, τις δικές τους και των άλλων. Συνειδητοποιούν τις επιδράσεις από τα στερεότυπα για τα φύλα.
Εργασίες μαθητών	Οι μαθητές καταγράφουν τις προτιμήσεις και τη συμπεριφορά τους σε τέσσερις κατηγορίες. Μοιράζονται τις απαντήσεις τους με τους άλλους μαθητές και κάνουν σκέψεις σχετικά με αυτές.
Υλικά	Χαρτιά, στυλό, αντίγραφο του φυλλαδίου «Μου αρέσει και το κάνω».
Μέθοδοι	Ατομική και ομαδική εργασία, συζήτηση σε ολομέλεια.

Περιγραφή του μαθήματος

Ο/η εκπαιδευτικός εισάγει το θέμα θέτοντας ερωτήσεις όπως: «Ποιες δραστηριότητες σας αρέσει να κάνετε;», «Ποιες δραστηριότητες δεν σας αρέσει να κάνετε;», «Ποιες δραστηριότητες κάνουν τα κορίτσια;» και «Ποιες δραστηριότητες κάνουν τα αγόρια;». Ο/η εκπαιδευτικός αναμένει από τους μαθητές να σκεφτούν πιθανές απαντήσεις και τις αποδέχεται όλες.

Σ' ένα δεύτερο στάδιο, ο/η εκπαιδευτικός δίνει στους μαθητές ένα αντίγραφο του φυλλαδίου, χαρτί και στυλό. Οι μαθητές πρέπει να διπλώσουν το φυλλάδιο στη μέση και να χρησιμοποιήσουν αρχικά μόνο το επάνω μέρος του. Στη συνέχεια, ο/η εκπαιδευτικός δίνει τις παρακάτω οδηγίες στους μαθητές:

- Γράψτε αν είστε αγόρι ή κορίτσι
- Γράψτε πέντε πράγματα που σας αρέσει να κάνετε, και που τα κάνετε.
- Γράψτε πέντε πράγματα που κάνετε αλλά δεν σας αρέσει να τα κάνετε.
- Γράψτε πέντε πράγματα που δεν σας αρέσει να κάνετε και δεν κάνετε.
- Γράψτε πέντε πράγματα που δεν κάνετε αλλά θα θέλατε να κάνετε.

Σημειώστε δίπλα σε κάθε πράγμα από αυτά που γράψατε αν νομίζετε ότι είναι κατάλληλα για κάποιον του ίδιου φύλου με σας (αν είστε αγόρι, αν ταιριάζει σε αγόρι, αν είστε κορίτσι, αν είναι εντάξει για κορίτσι). Όταν οι μαθητές τελειώσουν, ο/η εκπαιδευτικός τους ζητά να κινηθούν μέσα στην αίθουσα και να μοιραστούν τις απαντήσεις τους με πέντε συμμαθητές τους. Σημειώνουν τις απαντήσεις αυτών των μαθητών στο κάτω μέρος του φυλλαδίου.

Ο/η εκπαιδευτικός ζητά από τους μαθητές να καθίσουν σε κύκλο. Ακολουθεί ομαδική συζήτηση στην οποία οι παρακάτω ερωτήσεις χρησιμεύουν ως αφορμή:

- Τι νομίζετε για τις απαντήσεις των συμμαθητών σας; Σας ξάφνιασαν;
- Ποια από τα πράγματα που κάνουν οι συμμαθητές σας σας εντυπωσίασαν;
- Βλέπετε πράγματα που αρέσει σε άλλους μαθητές να κάνουν αλλά εσάς δεν σας αρέσουν;
- Τι συμβαίνει όταν ένα κορίτσι κάνει αγορίστικα πράγματα; Ή αν ένα αγόρι κάνει κορισίστικα πράγματα;
- Πώς θα απαντούσαν στις ερωτήσεις μέλη της οικογένειάς σας;
- Γιατί απαντάμε με τον τρόπο που απαντάμε; Γιατί νομίζουμε ότι κάποια πράγματα μπορούν να γίνουν μόνο από κορίτσια και κάποια μόνο από αγόρια;

Στο τελευταίο στάδιο, συσχετίστε τις ερωτήσεις με θεματικές της EDC/HRE:

- Τι συμβαίνει αν κάποιος δεν γνωρίζει τα πράγματα που σου αρέσει να κάνεις και τα οποία κάνεις;
- Τι συμβαίνει αν κάποιος δεν γνωρίζει για τα πράγματα που δεν σου αρέσει να κάνεις αλλά τα κάνεις;
- Ποιος αποφασίζει τι μπορεί να κάνει ένα κορίτσι και τι ένα αγόρι;
- Τι συμβαίνει αν αυτά που μπορούν να κάνουν τα αγόρια και τα κορίτσια είναι περιορισμένα;
- Νομίζετε ότι οι ρόλοι των φύλων θα παραμείνουν όπως είναι; Ήταν πάντα έτσι;

Επέκταση: το μάθημα μπορεί να επεκταθεί εστιάζοντας στο ερώτημα του τι δεν κάνουν οι μαθητές αλλά θα ήθελαν να κάνουν. Ο/η εκπαιδευτικός προσπαθεί μαζί με τους μαθητές να βρει λύσεις για το πώς αυτά τα πράγματα θα μπορούσαν να δοκιμαστούν στο πλαίσιο της τάξης.

Μάθημα 2**Τα προσωπικά μου σύμβολα (Οικόσημο Ι)****Αυτή είμαι / Αυτός είμαι**

Μαθησιακοί στόχοι	Οι μαθητές ενδυναμώνουν την αυτοεκτίμησή τους αναγνωρίζοντας και αξιολογώντας τα θετικά τους στοιχεία.
Εργασίες μαθητών	Οι μαθητές δημιουργούν τα προσωπικά τους σύμβολα τα οποία θα αποτελέσουν μέρος ενός ομαδικού οικόσημου. Θέτουν στον εαυτό τους ερωτήσεις σχετικά με τις αντιλήψεις τους για τον εαυτό τους, και χρησιμοποιούν τα δυνατά τους σημεία που εντόπισαν στο μάθημα 1. Οι μαθητές σχηματίζουν ομάδες για το μάθημα 3.
Υλικά	Πίνακες από το προηγούμενο μάθημα, φωτοτυπίες των οικόσημων (δύο για κάθε μαθητή), χρώματα, ψαλίδι.
Μέθοδοι	Ατομική εργασία, διαμόρφωση ομάδων.

Επιπρόσθετες πληροφορίες

Στην ευρωπαϊκή παράδοση, ένα οικόσημο ή αλλιώς ένας θυρεός ήταν ένα μοτίβο το οποίο ανήκε σε ένα συγκεκριμένο άτομο (ή ομάδα ατόμων), και χρησιμοποιούνταν με διάφορους τρόπους. Ιστορικά, τα οικόσημα χρησιμοποιούνταν από τους ιππότες για να ξεχωρίζουν από τους στρατιώτες των εχθρών. Στην ηπειρωτική Ευρώπη, οι αστοί μπορούσαν να διαθέτουν οικόσημα. Αντίθετα από τις σφραγίδες και τα εμβλήματα, τα οικόσημα έχουν μια τυπική μορφή. Κατά τον 21^ο αιώνα, τα οικόσημα εξακολουθούν να χρησιμοποιούνται από διάφορα ιδρύματα ή άτομα (για παράδειγμα, κάποια πανεπιστήμια διαθέτουν οικόσημο και δίνουν κατευθυντήριες γραμμές για τη χρήση του).

Η τέχνη του σχεδιασμού, της επίδειξης, της περιγραφής και της καταγραφής οικόσημων καλείται εραλδική. Η χρήση των οικόσημων από κράτη, πολιτείες, περιφέρειες, πόλεις και χωριά ονομάζεται πολιτική εραλδική.

Περιγραφή του μαθήματος

1. Το δεύτερο μάθημα ξεκινά με τον σχηματισμό τετραμελών ομάδων. Προτείνεται ο σχηματισμός των ομάδων να προκύψει μέσα από ένα είδος παιχνιδιού, όπως συνδυασμός τεσσάρων καρτών, τεσσάρων εικόνων κ.ά. Υποχρέωση των μαθητών είναι να βρουν τα υπόλοιπα μέλη και να σχηματίσουν ομάδα.

2. Στη συνέχεια οι μαθητές κάθονται μαζί στις ομάδες τους. Κάθε μαθητής λαμβάνει ένα αντίγραφο του οικόσημου. Ένα επιπλέον αντίγραφο τοποθετείται στο κέντρο του θρανίου. Υπάρχουν τέσσερα τμήματα στο οικόσημο και οι μαθητές πρέπει να επιλέξουν ένα ο καθένας. Γράφουν το όνομά τους πάνω στο τμήμα που επιλέγουν, στο αντίγραφο που βρίσκεται στο κέντρο του θρανίου. Από το δικό τους αντίγραφο κόβουν το αντίστοιχο τμήμα του οικόσημου.

3. Ο εκπαιδευτικός ζητά από τους μαθητές να σκεφθούν τα προσωπικά σύμβολα που θα χρησιμοποιούσαν για να αναπαραστήσουν τους εαυτούς τους. Το μόντο αυτής της εργασίας είναι: «Αυτή είμαι \ Αυτός είμαι». Το διευρυμένο μήνυμα αυτής της εργασίας θα μπορούσε να είναι: «Αυτό φέρνω στην ομάδα». Γι' αυτό ο/η εκπαιδευτικός ζητά από τους μαθητές τους πίνακες που έφτιαξαν στο μάθημα 1. Μπορούν να πάρουν κάποιες ιδέες από τις στήλες: «Μου αρέσει να το κάνω και το κάνω» και «Δεν το κάνω αλλά θα ήθελα να το κάνω». Καλούνται να βρουν σύμβολα που αναπαριστούν τις δυνατότητές τους, και να ζωγραφίσουν το τμήμα του οικόσημου που τους αναλογεί. Οι παρακάτω ερωτήσεις μπορούν να βοηθήσουν:

- Πώς αντιλαμβάνεσαι τον εαυτό σου;
- Τι χρειάζεσαι;

Μεγαλώνουμε δημοκρατικά

- Τι είσαι ικανός να κάνεις;
- Για ποιο πράγμα μετανοιώνεις όταν σκέφτεσαι τη ζωή σου;

Μάθημα 3**Αυτό είναι το οικόσημό μας (οικόσημο μέρος II)****Είμαστε δυνατοί ως ομάδα γιατί είμαστε μοναδικοί**

Μαθησιακοί στόχοι	Οι μαθητές συνειδητοποιούν ότι τα προσωπικά, δυνατά τους στοιχεία προσδίδουν δύναμη στην ομάδα. Συμφωνούν για το όνομα και το μότο της ομάδας.
Εργασίες μαθητών	Σε ομάδες των τεσσάρων, ο κάθε μαθητής εξηγεί τα προσωπικά του σύμβολα στα υπόλοιπα μέλη της ομάδας. Δημιουργούν ένα κοινό οικόσημο και συμφωνούν σε ένα όνομα, ένα μότο και ένα κοινό σύμβολο. Οι μαθητές παρουσιάζουν το οικόσημό τους στην τάξη.
Υλικά	Αντίγραφα του οικόσημου από το προηγούμενο μάθημα, χρώματα, κόλλα.
Μέθοδοι	Ομαδική εργασία (τετράδες), ομαδική παρουσίαση.

Περιγραφή του μαθήματος

Συνεχίζοντας από το μάθημα 2, οι μαθητές συζητούν για τα σύμβολα που έχουν δημιουργήσει και μοιράζονται τις σκέψεις τους. Στη συνέχεια, ο/η εκπαιδευτικός ζητά από τους μαθητές να εκτελέσουν τις ακόλουθες εργασίες:

- Εξηγείστε το σύμβολό (σύμβολά) σας στα μέλη της ομάδας σας.
- Κολλήστε όλα τα μέρη των συμβόλων σας πάνω στο οικόσημό σας.
- Βρείτε ένα κοινό σύμβολο για την ομάδα σας (κέντρο), ένα μότο για τις ιδέες σας (πάνω σημαία) και ένα όνομα για την ομάδα σας (κάτω σημαία).

Ο/η εκπαιδευτικός ενημερώνει τους μαθητές ότι οι αποφάσεις θα παρθούν από όλους μαζί ώστε ο καθένας να μπορεί να ταυτιστεί με την τελική απόφαση.

Στη συνέχεια, τα ολοκληρωμένα οικόσημα παρουσιάζονται στην ολομέλεια από ένα μέλος της ομάδας, και αφού τα δουν όλοι αναρτώνται όλα στον τοίχο.

Μάθημα 4

Άτομα και ομάδες

Οι δυνατότητες του ατόμου ως δυναμικό της κοινωνίας

Μαθησιακοί στόχοι	Μέσα από συζήτηση οι μαθητές κατανοούν ότι οι ατομικές τους δυνατότητες έχουν δυναμικό μέσα στην ομάδα. Κατανοούν τις έννοιες της ομαδικής εργασίας και της κατανομής εργασίας. Εντοπίζουν ομάδες όπου διαφορετικές δυνατότητες πρέπει να συνδυάζονται με στόχο την επιτυχία.
Εργασίες μαθητών	Οι μαθητές συζητούν για τα δυνατά τους σημεία και τα συσχετίζουν με εμπειρίες σε εξωσχολικές καταστάσεις. Με καταιγισμό ιδεών αναγνωρίζουν καταστάσεις όπου απαιτούνται διαφορετικές ικανότητες για την επιτυχία της ομάδας.
Υλικά	Πίνακας κανονικός ή σεμιναρίου.
Μέθοδοι	Συζήτηση σε ολομέλεια.

Γενικές πληροφορίες

Μια συζήτηση (μια ανταλλαγή επιχειρημάτων, από τη λατινική λέξη, *discussio*, που σημαίνει επιχείρημα) είναι μια ιδιαίτερη μορφή λεκτικής επικοινωνίας ανάμεσα σε δύο ή περισσότερα άτομα στην οποία αναδεικνύονται δύο ή περισσότερα θέματα— δηλαδή συζητούνται – με την κάθε πλευρά να παρουσιάζει τα επιχειρήματά της. Μια συζήτηση πρέπει να γίνεται μέσα σε πνεύμα αμοιβαίου σεβασμού. Στο πλαίσιο μιας καλής συζήτησης οι ομιλητές επιτρέπουν και επιπλέον ενθαρρύνουν την έκφραση απόψεων και γνώμων διαφορετικών από τις δικές τους, εξετάζοντάς τις προσεκτικά αντί να τις απορρίπτουν βιαστικά. Ποιοτικά ατομικά στοιχεία όπως η ηρεμία, η αυτοκυριαρχία και η ευγένεια λειτουργούν ως πλεονεκτήματα και για τις δυο πλευρές. Στην καλύτερη περίπτωση, μια συζήτηση θα οδηγήσει στη λύση ενός προβλήματος ή σε ένα συμβιβασμό τον οποίο όλοι οι εμπλεκόμενοι αποδέχονται.

Στις σύγχρονες κοινωνίες, οι συζητήσεις αποτελούν πολιτισμένα – μη βίαια – μέσα διαχείρισης της διαφωνίας. Γι' αυτό τον λόγο οι συγκρούσεις δεν καταστέλλονται, αλλά επιλύονται. Μαθαίνοντας και εφαρμόζοντας δεξιότητες συζήτησης, οι μαθητές μαθαίνουν ένα βασικό στοιχείο επίτευξης και διατήρησης της ειρήνης στην κοινωνία.

Περιγραφή του μαθήματος

Οι μαθητές κάθονται στις ομάδες με έναν πίνακα σεμιναρίου μπροστά τους.

Αναλαμβάνουν να κάνουν μια συζήτηση τριών βημάτων (βλ. επίσης φυλλάδια μαθητή):

- Σκεφτείτε γύρω από τα δυνατά σας σημεία, που ζωγραφίσατε ή καταγράψατε στο οικόσημό σας, και γράψτε τα στον πίνακα.
- Συζητείστε σε ποιες περιπτώσεις αυτά τα δυνατά σας σημεία θα μπορούσαν να βοηθήσουν την ομάδα σας. Σκεφτείτε παραδείγματα και καταγράψτε τα.
- Ως τρίτο βήμα, σκεφτείτε περιστάσεις έξω από το σχολείο. Πού θα μπορούσαν αυτά τα δυνατά σας σημεία και οι ικανότητες να σας βοηθήσουν ατομικά ή μέσα στην ομάδα;

Όταν οι μαθητές τελειώσουν σχηματίζουν έναν κύκλο για να συζητήσουν τα αποτελέσματα στην ολομέλεια.

Υποχρέωση του εκπαιδευτικού είναι να κατευθύνει τους μαθητές ώστε να αντιληφθούν την αξιοποίηση των ατομικών δυνατοτήτων και ικανοτήτων ως πηγή δύναμης στην ομάδα.

ΕΝΟΤΗΤΑ 2
ΕΤΕΡΟΤΗΤΑ ΚΑΙ ΠΛΟΥΡΑΛΙΣΜΟΣ
Για το δημοτικό

Το σπίτι μου η Ευρώπη

2.1 Τι είναι η Ευρώπη;

Τι γνωρίζω για την Ευρώπη και τον τόπο που ζω

**2.2 Είμαι στο σπίτι μου στην Ευρώπη (δημιουργία γεωφυσικού χάρτη
I) Οι χώρες της Ευρώπης**

**2.3 Είμαι στο σπίτι μου στην Ευρώπη (δημιουργία γεωφυσικού χάρτη
II) Ποτάμια, βουνά και γεωγραφικά χαρακτηριστικά στην Ευρώπη**

2.4 Οι ευρωπαίοι είναι διαφορετικοί και ίσοι

Τι έχουμε κοινό και τι όχι

ΕΝΟΤΗΤΑ 2: Βασική έννοια - "Ετερότητα και πλουραλισμός" (για το δημοτικό σχολείο)

Γενικές πληροφορίες για εκπαιδευτικούς: Ποιά στοιχεία της Ευρώπης συναντούν οι μαθητές στην καθημερινή ζωή;

Οι μαθητές του δημοτικού έχουν μια διαφορετική αντίληψη του χρόνου και των χωρικών σχέσεων απ'ότι οι ενήλικες. Ως εκ τούτου, όταν ασχολούμαστε με την Ευρώπη στην πρωτοβάθμια εκπαίδευση είναι απαραίτητο να εντοπίζουμε τα κατάλληλα για την ηλικία των μαθητών σημεία για την ανάπτυξη διδακτικών εννοιών για την Ευρώπη. Οι έννοιες του χώρου και των σχέσεων διαφέρουν στη δευτεροβάθμια εκπαίδευση. Οι προηγούμενες γνώσεις των μαθητών, οι στάσεις και τα ενδιαφέροντά τους, καθώς και οι διαφορετικοί τρόποι συλλογής πληροφοριών, θα πρέπει να διερευνούνται από τον/την εκπαιδευτικό εκ των προτέρων. Πώς μπορούν οι μαθητές του δημοτικού να μάθουν για την Ευρώπη; Μην ξεχνάμε ένα βασικό θέμα της EDC/HRE σε σχέση με τη Ευρώπη: τι είναι η ευρωπαϊκή ταυτότητα; Η EDC/HRE δεν είναι εθνική έννοια. Είναι μια έννοια που ασχολείται με το ερώτημα του πώς συμβιώνουν οι άνθρωποι σε διαφορετικά πλαίσια: στο πλαίσιο της οικογένειας, της γειτονιάς, της τάξης, του σχολείου, της ευρύτερης περιοχής, της χώρας, της Ευρώπης.

Η σύγχρονη πραγματικότητα δείχνει ότι οι μαθητές μεγαλώνουν με μια διεθνή και, κατά συνέπεια, ευρωπαϊκή διάσταση στην καθημερινή τους ζωή. Οι μαθητές το βιώνουν αυτό στο επίπεδο της διεθνοποίησης, της πολυπολιτισμικότητας και της πολυγλωσσίας σε διάφορα πλαίσια:

- μέσα από τη συμβίωση με παιδιά διαφορετικών εθνικοτήτων και πολιτισμών (στον παιδικό σταθμό, στο σχολείο, στη γειτονιά)·
- μέσα από διεθνή προϊόντα·
- μέσα από ευρωπαϊκές και διεθνείς αναφορές σε μέσα που χρησιμοποιούνται από τους μαθητές (βιβλία, περιοδικά, τηλεόραση, CDs, διαδίκτυο, κλπ.)· και
- μέσα από τα ταξίδια.

Τα περισσότερα από αυτά τα θέματα θεωρούνται δεδομένα από μικρή ηλικία και γίνονται αντιληπτά από τους μαθητές ασυνείδητα. Για παράδειγμα, οι μαθητές δεν γνωρίζουν την προέλευση φαγητών όπως τα ζυμαρικά, η πίτσα και τα κρουασάν, καθώς δεν έχουν βιώσει την αργή διαδικασία ένταξης καταναλωτικών αγαθών στην Ευρώπη. Ταυτόχρονα, στερεότυπα και απλοποιημένες απόψεις διαφόρων τμημάτων της ηπείρου μας εμφανίζονται συνεχώς στα Μ.Μ.Ε. Για τους μαθητές, αυτά τα στερεότυπα μπορούν να αποτελέσουν προηγούμενη "γνώση" για την Ευρώπη και είναι κατά κάποιο τρόπο "εγκεκριμένα". Στην πραγματικότητα, αυτές είναι μάλλον στάσεις ή υποκειμενικές πεποιθήσεις, παρά γνώση.

Συνεπώς, οι μαθητές του δημοτικού δεν μπορούν να θεωρηθούν *tabula rasa* αναφορικά με την Ευρώπη. Αυτό που μπορεί να προσθέσει η διδασκαλία για την Ευρώπη είναι η διάσταση της ταξινόμησης, συστηματοποίησης, επέκτασης και αντικειμενοποίησης οποιασδήποτε προγενέστερης γνώσης. Η διδασκαλία και η μάθηση θα πρέπει να στοχεύουν στον αναστοχασμό επί των στερεοτύπων, προκαταλήψεων και απόψεων, αλλά και στην ευαισθητοποίηση μιας πολυπολιτισμικής, πολυγλωσσικής, ποικιλόμορφης και βασισμένης στην ισότητα ευρωπαϊκής κοινωνίας

Σε σύγκριση με τη δευτεροβάθμια εκπαίδευση, η διδασκαλία και η μάθηση για την Ευρώπη στην πρωτοβάθμια εκπαίδευση πρέπει να είναι εμπειρική και ενεργητική. Πρέπει να περιλαμβάνει μια προοδευτική προσέγγιση, η οποία κλίνει προς δύο διαστάσεις – την αντικειμενική/ουδέτερη και την ιδανική – και να χρησιμοποιεί συγκεκριμένα παραδείγματα από την καθημερινή ζωή των μαθητών. Γι' αυτή την ηλικία, η πραγματική επικοινωνία και η φιλία αποτελούν τις κεντρικές διδακτικές διαστάσεις για τη διδασκαλία και τη μάθηση. Αν η ομάδα περιλαμβάνει μετανάστες, αυτό μπορεί να χρησιμοποιηθεί ως αφορμή για τη διδασκαλία και τη μάθηση σχετικά με την Ευρώπη και τους ανθρώπους.

Σκοπός της εκπαίδευσης για τη δημοκρατική ιδιότητα του πολίτη και τα ανθρώπινα δικαιώματα είναι η απόκτηση ικανοτήτων σε τρεις τομείς. Αυτή η ενότητα στοχεύει στα εξής:

Ικανότητα για ...		
... πολιτική ανάλυση και άσκηση κριτικής	... χρήση μεθόδων	...λήψη πολιτικών αποφάσεων και δράση
**	**	***

Εργαλειοθήκη

Σ' αυτή την ενότητα μπορούν να χρησιμοποιηθούν τα παρακάτω εργαλεία. Ο εκπαιδευτικός αποφασίζει αν μερικοί ή όλοι οι μαθητές χρειάζονται προετοιμασία για να δουλέψουν με τα εργαλεία.

- X Έρευνα σε βιβλιοθήκες
- X Έρευνα στο διαδίκτυο
- O Διεξαγωγή συνεντεύξεων και ερευνών
- O Ερμηνεία εικόνων
- O Νοητικοί χάρτες
- O Δημιουργία αφισών
- O Διοργάνωση εκθέσεων
- X Σχεδιασμό/διεξαγωγή παρουσιάσεων
- O Προετοιμασία διαφανειών ή προβολής PowerPoint
- O Συγγραφή άρθρων σε εφημερίδα
- X Παραστάσεις
- O Διεξαγωγή συζητήσεων

Ενότητα 2: Ετερότητα και πλουραλισμός**Το σπίτι μου η Ευρώπη****Ποιά στοιχεία της Ευρώπης ενυπάρχουν στην καθημερινή ζωή των μαθητών;**

Τίτλος μαθ/τος	Μαθησιακοί στόχοι	Εργασίες μαθητών	Υλικά	Μέθοδοι
Μάθημα 1: Τι είναι η Ευρώπη;	Οι μαθητές ενεργοποιούν τις γνώσεις τους για την Ευρώπη και ανακαλύπτουν όσα γνωρίζουν για την ήπειρο.	Οι μαθητές εργάζονται με έναν χάρτη της Ευρώπης. Εντοπίζουν από πού κατάγονται, καταγράφουν τις πόλεις που γνωρίζουν, ποιες χώρες τους είναι οικείες, σημαίες και άλλα σημαντικά στοιχεία που γνωρίζουν ήδη, κ.λπ.	Φωτοτυπημένα αντίγραφα του χάρτη της Ευρώπης, εικόνες χωρών, μολύβια, κόλλα, ψαλίδι, άτλαντες, βιβλία, διαδίκτυο (αν υπάρχει δυνατότητα).	Ατομική και ομαδική εργασία, συζήτηση σε ολομέλεια.
Μάθημα 2: Είμαι στο σπίτι μου στην Ευρώπη (δημιουργία γεωφυσικού χάρτη I)	Οι μαθητές “παίζουν” την Ευρώπη στην αυλή του σχολείου. Αναπτύσσουν συναισθήματα απόστασης και εγγύτητας.	Οι μαθητές φτιάχνουν τον χάρτη της Ευρώπης στην αυλή του σχολείου. Ξεκινούν με τις χώρες και τα σύνορα. Εντοπίζουν από πού κατάγονται.	Αντίγραφα του χάρτη της Ευρώπης ως πρότυπα. Εικόνες χωρών, χρωματιστά χαρτιά, άτλαντες.	Εργασία σε ζευγάρια και σε ομάδες.
Μάθημα 3: Είμαι στο σπίτι μου στην Ευρώπη (δημιουργία γεωφυσικού χάρτη II)	Οι μαθητές συνειδητοποιούν τα διαφορετικά χαρακτηριστικά της ευρωπαϊκής ηπείρου. Αρχίζουν να κατανοούν την έννοια των χωρικών σχέσεων εντοπίζοντας καταρχήν τη δική τους χώρα καταγωγής.	Αφού σχεδιάσουν τα σύνορα και τις χώρες, συνεχίζουν με γεωφυσικά χαρακτηριστικά. Σχεδιάζουν ποτάμια, βουνά και άλλα σημαντικά στοιχεία του γεωφυσικού χάρτη. Στο τέλος, βγάζουν φωτογραφία τον γεωφυσικό χάρτη.	Αντίγραφα του χάρτη της Ευρώπης ως πρότυπα, μπλε υλικά για το σχεδιασμό των ποταμών (χαρτί, υφάσματα, κλπ.), χρωματιστά υλικά για το σχεδιασμό των βουνών και άλλων γεωγραφικών χαρακτηριστικών (χαρτί, υφάσματα, κλπ), άτλαντες, φωτογραφική μηχανή.	Εργασία σε ζευγάρια και σε ομάδες.
Μάθημα 4: Οι Ευρωπαίοι είναι διαφορετικοί και ίσοι	Σε ολομέλεια, οι μαθητές κατανοούν ότι η Ευρώπη διαθέτει μια ποικιλία χαρακτηριστικών. Σκέφτονται πάνω στα κοινά σημεία των Ευρωπαίων αλλά και στη διαφορετικότητά τους.	Οι μαθητές κοιτούν τη φωτογραφία του γεωφυσικού χάρτη. Ο εκπαιδευτικός προκαλεί συζήτηση για τις ομοιότητες και διαφορές α) στο γεωγραφικό επίπεδο και β) στο κοινωνικό επίπεδο. Οι μαθητές συζητούν τις κοινωνικές διαφορές στην Ευρώπη και αναζητούν λύσεις με στόχο τον διάλογο και την αμοιβαία κατανόηση.	Φωτογραφία γεωφυσικού χάρτη, εικόνες χωρών, πίνακας, χαρτάκια.	Συζήτηση σε ολομέλεια, ομαδική εργασία.

Μάθημα 1

Τι είναι η Ευρώπη;

Τι γνωρίζω για την Ευρώπη

Μαθησιακοί στόχοι	Οι μαθητές ενεργοποιούν τις γνώσεις τους για την Ευρώπη και ανακαλύπτουν τι γνωρίζουν για την ήπειρο.
Εργασίες μαθητών	Οι μαθητές εργάζονται με έναν χάρτη της Ευρώπης. Εντοπίζουν από πού κατάγονται, καταγράφουν τις πόλεις που γνωρίζουν, ποιες χώρες τους είναι οικείες, σημαίες και άλλα σημαντικά στοιχεία που ήδη τους είναι γνωστά, κ.λπ.
Υλικά	Φωτοτυπημένα αντίγραφα του χάρτη της Ευρώπης, εικόνες χωρών, μολύβια, κόλλα, ψαλίδι, άτλαντες, βιβλία, διαδίκτυο (αν υπάρχει δυνατότητα).
Μέθοδοι	Ατομική εργασία, συζήτηση σε ολομέλεια.

Περιγραφή του μαθήματος

Δίνεται στους μαθητές το αντίγραφο ενός κενού χάρτη της Ευρώπης (κατά προτίμηση σε μέγεθος χαρτιού A3). Οι μαθητές πρέπει να ενεργοποιήσουν τις γνώσεις που διαθέτουν για την Ευρώπη. Αρχίζουν να επεξεργάζονται τις διάφορες ερωτήσεις που παρατίθενται κάτω από τον χάρτη.

Ο/η εκπαιδευτικός παρουσιάζει τις πληροφορίες που παρατίθενται στο φυλλάδιο για τους μαθητές (χώρες και πρωτεύουσες, σημαίες, ποταμοί, βουνά και γεωφυσικά χαρακτηριστικά). Οι μαθητές θα εργαστούν με αυτό το υλικό, αλλά μπορούν επίσης να συλλέξουν πληροφορίες από άλλες πηγές που πιθανόν είναι διαθέσιμες στην τάξη (διαδίκτυο, άτλαντες, βιβλία, κ.λπ.).

Οι ολοκληρωμένοι χάρτες της Ευρώπης αναρτούνται στον πίνακα.

Ως εργασία για το σπίτι, οι μαθητές επιλέγουν μια ευρωπαϊκή χώρα για περαιτέρω έρευνα. Συμπληρώνουν το “Πορτραίτο της χώρας” μέχρι το επόμενο μάθημα. Επίσης, βρίσκουν έναν συνεργάτη με τον οποίο θα εργαστούν στα επόμενα μαθήματα και που, κατά προτίμηση, έχει επιλέξει την γειτονική χώρα από τη δική τους.

Μάθημα 2**Είμαι στο σπίτι μου στην Ευρώπη (γεωφυσικός χάρτης Ι)****Τι γνωρίζω για την Ευρώπη**

Μαθησιακοί στόχοι	Οι μαθητές “παίζουν” την Ευρώπη στην αυλή του σχολείου. Αναπτύσσουν συναισθήματα απόστασης και εγγύτητας.
Εργασίες μαθητών	Οι μαθητές σχεδιάζουν έναν χάρτη της Ευρώπης στην αυλή του σχολείου. Δουλεύουν σε ζευγάρια πάνω σε δύο χώρες στις οποίες έκαναν έρευνα. Αρχικά σχεδιάζουν τις χώρες και τα σύνορά τους. Ο καθένας τους δείχνει από πού προέρχεται.
Υλικά	Αντίγραφα του χάρτη της Ευρώπης ως πρότυπα. Εικόνες χωρών, χρωματιστά χαρτιά, άτλαντες.
Μέθοδοι	Εργασία σε ζευγάρια και σε ομάδες.

Επιπρόσθετες πληροφορίες

Ο όρος “γεωφυσικός χάρτης” χρησιμοποιείται με δυο διαφορετικές έννοιες. Πρώτον, ένας γεωφυσικός χάρτης από γεωγραφικής πλευράς είναι ένας χάρτης που παρουσιάζει γεωφυσικά χαρακτηριστικά όπως βουνά, ποτάμια, λίμνες, ωκεανούς και άλλα σταθερά γεωγραφικά στοιχεία. Δεύτερον, ως “φυσικός” χάρτης χρησιμοποιείται επίσης και στη γενετική, περιγράφοντας την ποσότητα DNA που χωρίζει δύο γονίδια και που μετρείται σε ζεύγη, σε αντίθεση με ένα γενετικό χάρτη.

Στο πλαίσιο της σειράς μαθημάτων για την Ευρώπη, ο όρος “γεωφυσικός χάρτης” χρησιμοποιείται με τη χαρτογραφική έννοια, αλλά επίσης και με μια πολύ ενεργή έννοια – αφού οι μαθητές “παίζουν” οι ίδιοι τους χάρτες. Μόνο με αυτόν τον τρόπο μπορούν οι μαθητές του δημοτικού να κατανοήσουν τις δύσκολες έννοιες των χωρικών σχέσεων, την έννοια των συνόρων, το μήκος των ποταμών και το ύψος των βουνών. Επίσης διευκολύνει τους μαθητές να κατανοήσουν τις κοινωνικές όψεις της συμβίωσης στην ευρωπαϊκή ήπειρο. «Φτιάχνοντας» τις χώρες, και «παίζοντας» τους χάρτες, οι μαθητές μπορούν να αντιληφθούν τους γείτονές τους και να κατανοήσουν καλύτερα σύνορα και φραγμούς, όπως οι ξένες γλώσσες, οι κουλτούρες και άλλες διαφορές. Η έννοια της κατασκευής ενός γεωφυσικού χάρτη συνδέεται με πτυχές της μάθησης μέσα από την πράξη και την εμπειρία.

Περιγραφή του μαθήματος

Οι μαθητές εργάζονται σε ζευγάρια πάνω στις δύο χώρες για τις οποίες έχουν ήδη κάνει έρευνα (εργασία του μαθήματος 1). Φέρνουν στο μάθημα τα πορτραίτα των χωρών και όλες τις πληροφορίες που έχουν συγκεντρώσει. Φέρνουν, επίσης, και τον χάρτη της Ευρώπης.

Όλη η τάξη συγκεντρώνεται στο προαύλιο του σχολείου. Ο/η εκπαιδευτικός καθοδηγεί τους μαθητές στη δημιουργία ενός φυσικού χάρτη της Ευρώπης χρησιμοποιώντας τα διάφορα υλικά που διαθέτουν. Για κάθε χώρα συνεργάζονται δύο μαθητές. Ο/η εκπαιδευτικός θέτει το πλαίσιο του χάρτη ορίζοντας την περιοχή στην οποία οι μαθητές μπορούν να εργαστούν.

Κατόπιν, οι μαθητές καταγράφουν τα σύνορα των χωρών. Θα πρέπει να βεβαιωθούν ότι οι χώρες είναι σωστά ή μια δίπλα στην άλλη. Στη συνέχεια μπορούν να αναφέρουν τις πρωτεύουσες και τις σημαίες.

Ύστερα, ο κάθε μαθητής θα σταθεί στη χώρα του και θα αρχίσει έναν διάλογο με τον μαθητή της γειτονικής χώρας. Μπορούν να ανταλλάξουν πληροφορίες ο καθένας για τη χώρα του. Ενδέχεται να προκύψουν αόρατα εμπόδια, όπως οι διαφορετικές γλώσσες. Ως αποτέλεσμα του πορτραίτου της χώρας που έχουν συμπληρώσει οι μαθητές είναι πιθανόν να μπορούν να ανταλλάξουν με τους άλλους κάποιες λέξεις στη γλώσσα της χώρας “τους”. Ο υπόλοιπος διάλογος μπορεί να γίνει στη μητρική τους γλώσσα. Οι μαθητές πρέπει να προσπαθήσουν να κάνουν όσους περισσότερους διαλόγους μπορούν με τους συμμαθητές τους από τις γειτονικές χώρες.

Μάθημα 3**Είμαι στο σπίτι μου στην Ευρώπη (γεωφυσικός χάρτης II)
Ποτάμια, βουνά και γεωγραφικά χαρακτηριστικά στην Ευρώπη**

Μαθησιακοί στόχοι	Οι μαθητές συνειδητοποιούν τα διαφορετικά χαρακτηριστικά της Ευρωπαϊκής ηπείρου. Αρχίζουν να κατανοούν την έννοια των χωρικών σχέσεων αναλογιζόμενοι από πού προέρχονται.
Εργασίες μαθητών	Αφού σχεδιάσουν τα σύνορα και τις χώρες, συνεχίζουν με γεωφυσικά χαρακτηριστικά. Σχεδιάζουν ποτάμια, βουνά και άλλα σημαντικά στοιχεία του γεωφυσικού χάρτη. Στο τέλος, βγάζουν φωτογραφία τον γεωφυσικό χάρτη.
Υλικά	Αντίγραφα του χάρτη της Ευρώπης ως πρότυπα, μπλε υλικά για τον σχεδιασμό των ποταμών (χαρτί, υφάσματα, κ.λπ.), χρωματιστά υλικά για τον σχεδιασμό των βουνών και άλλων γεωγραφικών χαρακτηριστικών (χαρτί, υφάσματα, κλπ), άτλαντες, φωτογραφική μηχανή.
Μέθοδοι	Εργασία σε ζευγάρια και σε ομάδες.

Περιγραφή του μαθήματος

Αφού οριοθετήσουν τα σύνορα της χώρας και εντοπίσουν τις πρωτεύουσες και τις σημαίες, οι μαθητές συνεχίζουν να εργάζονται με τα ποτάμια και τη διαμόρφωση του εδάφους. Δεν θα απασχοληθούν στον ίδιο βαθμό όλοι οι μαθητές, καθώς δεν έχουν όλες οι χώρες μεγάλα ποτάμια και έντονα γεωγραφικά χαρακτηριστικά. Ο/η εκπαιδευτικός μπορεί να δημιουργήσει με αυτούς τους μαθητές νέες ομάδες ή να τους αναθέσει να εργαστούν σε άλλες ομάδες.

Οι μαθητές μπορούν να χρησιμοποιήσουν διάφορα υλικά, όπως υφάσματα, χαρτί, κ.λπ., για να αναπαραστήσουν τα ποτάμια και την διαμόρφωση τους εδάφους.

Οι μαθητές μπορούν επίσης να προσθέσουν και άλλα στοιχεία στον γεωφυσικό χάρτη, αλλά αυτό μπορεί να είναι προαιρετικό. Μπορούν οι μαθητές να αποφασίσουν αν θα το κάνουν αυτό ή όχι, πράγμα το οποίο εξαρτάται, επίσης, από τις πληροφορίες που έχουν συλλέξει κατά την έρευνα τους (για φαγητά, διάσημους ανθρώπους, κλπ.).

Όταν ο γεωφυσικός χάρτης είναι έτοιμος, βγάζουμε φωτογραφίες. Ιδανικά, ο χάρτης θα πρέπει να φωτογραφηθεί δύο φορές – μία με τους μαθητές να στέκονται στις χώρες “τους” και μία χωρίς τους μαθητές, ώστε να φαίνονται καλύτερα όλα τα χαρακτηριστικά του εδάφους, τα ποτάμια, κ.λπ.

Μάθημα 4**Οι Ευρωπαίοι είναι διαφορετικοί και ίσοι****Τι έχουμε κοινό και τι όχι**

Μαθησιακοί στόχοι	Σε ολομέλεια, οι μαθητές κατανοούν ότι η Ευρώπη διαθέτει μια ποικιλία χαρακτηριστικών. Σκέφτονται πάνω στα κοινά σημεία των Ευρωπαίων αλλά και στη διαφορετικότητά τους.
Εργασίες μαθητών	Οι μαθητές κοιτούν τη φωτογραφία του γεωφυσικού χάρτη. Ο εκπαιδευτικός προκαλεί συζήτηση για τις ομοιότητες και τις διαφορές α) στο γεωγραφικό επίπεδο και β) στο κοινωνικό επίπεδο. Οι μαθητές συζητούν τις κοινωνικές διαφορές στην Ευρώπη και αναζητούν λύσεις με στόχο τον διάλογο και την αμοιβαία κατανόηση.
Υλικά	Φωτογραφία γεωφυσικού χάρτη, εικόνες χωρών, πίνακας, χαρτάκια.
Μέθοδοι	Συζήτηση σε ολομέλεια, ομαδική εργασία.

Περιγραφή του μαθήματος

Οι μαθητές κάθονται σε κύκλο. Ο/η εκπαιδευτικός παρουσιάζει τις φωτογραφίες του γεωφυσικού χάρτη. Οι μαθητές πρέπει να κοιτάξουν τις φωτογραφίες και να σκεφτούν τις διαφορές και τις ομοιότητες στους χάρτες. Πρέπει να προσπαθήσουν να απαντήσουν ερωτήσεις όπως:

- Ποια μέρη της Ευρώπης έχουν ψηλά βουνά;
- Πού είναι οι μεγαλύτεροι ποταμοί;
- Ποιες χώρες έχουν παρόμοια γεωγραφικά χαρακτηριστικά;
- Σε ποιες χώρες οι άνθρωποι μιλούν την ίδια γλώσσα;
- Ποιες χώρες μοιράζονται μια θάλασσα;

Χρησιμοποιούν το πορτραίτο της χώρας τους για να συγκεντρώσουν πληροφορίες. Παρουσιάζουν τη χώρα τους υπό τη μορφή παρουσίασης ή παράστασης.

Ως δεύτερο βήμα, ο/η εκπαιδευτικός εισαγάγει ένα νέο σύνολο ερωτήσεων για να ξεκινήσει μια νέα συζήτηση. Εκτός από τις γεωγραφικές ομοιότητες και διαφορές υπάρχουν και άλλες διαφορές στην Ευρώπη, όπως οι κοινωνικές διαφορές ή φαινόμενα όπως η προκατάληψη. Ο/η εκπαιδευτικός παρακινεί τους μαθητές να εκφράσουν τις σκέψεις τους για τις κοινωνικές διαφορές στην Ευρώπη θέτοντας ερωτήσεις όπως:

- Υπάρχουν πλούσιες και φτωχές χώρες στην Ευρώπη; Ποιες είναι πλούσιες; Ποιες είναι φτωχές;
- Είναι η ζωή πιο δύσκολη σε κάποιες ευρωπαϊκές χώρες από κάποιες άλλες; Γιατί;
- Γιατί πολλοί άνθρωποι αφήνουν τη χώρα τους για να ζήσουν κάπου αλλού; Ποιοι είναι οι λόγοι;

Μετά από τη συζήτηση για αυτές τις μη γεωγραφικές διαφορές και ομοιότητες, οι μαθητές μπορούν να καθίσουν σε ομάδες των τεσσάρων για να σκεφτούν πώς μπορεί να δημιουργηθεί ένα κλίμα κατανόησης χωρίς να απορρίψουν τις εθνικές ταυτότητες, ενισχύοντας έτσι τον διαπολιτισμικό διάλογο. Γράφουν τις ιδέες τους σε μικρά χαρτιά και τις παρουσιάζουν στην τάξη. Στη συνέχεια, κολλάνε τα χαρτάκια δίπλα στις φωτογραφίες του γεωφυσικού χάρτη (αυτό βοηθά στην οπτική αποτύπωση).

ΕΝΟΤΗΤΑ 3
ΙΣΟΤΗΤΑ
Για το δημοτικό

Μειονότητες και πλειονότητες

3.1 Όλοι διαφορετικοί, όλοι ίσοι

Αποδεχόμαστε ο ένας τον άλλο σε μια ομάδα

3.2 Είναι δίκαιο;

Μειονότητες και πλειονότητες στη σχολική αυλή (έρευνα)

3.3 Είναι δίκαιο;

Μειονότητες και πλειονότητες στη σχολική αυλή (παρακολούθηση αποτελεσμάτων)

3.4 Μια μήτρα εξουσίας

Μειονότητες και πλειονότητες στη χώρα μας

Ενότητα 3: Βασική έννοια – “Ισότητα” (για το δημοτικό σχολείο) **Γενικές πληροφορίες: πώς γίνεται η ευαισθητοποίηση σχετικά με τις μειονότητες και τις πλειονότητες στην καθημερινή ζωή των μαθητών του δημοτικού σχολείου**

“Όλοι διαφορετικοί, όλοι ίσοι” είναι μια πολύ γνωστή έκφραση στην Ευρώπη. Αντανακλά μια από τις βασικές αξίες της EDC/HRE που μπορεί να εκφραστεί ως εξής: “Με κάποιους ανθρώπους μοιράζομαι πολλά, ενώ με άλλους πολύ λίγα. Αν και έχω κάποια κοινά χαρακτηριστικά με αυτούς, κάποια άλλα δεν είναι κοινά. Σχετικά με κάποια στοιχεία της προσωπικότητάς μου ανήκω στην πλειονότητα, ως προς κάποια άλλα στη μειονότητα”. Όταν γίνεται ευαισθητοποίηση για τις μειονότητες και τις πλειονότητες στο δημοτικό σχολείο, είναι αναγκαίο να διευκρινιστούν οι όροι. Γενικά, η μειονότητα είναι μια ομάδα εντός μιας χώρας η οποία ξεχωρίζει από την πλειονότητα όσον αφορά σε προσωπικά και πολιτισμικά χαρακτηριστικά. Στις περισσότερες περιπτώσεις, μια μειονότητα ζει ως δημογραφική ομάδα σε συγκεκριμένα εδάφη (μια περιοχή, για παράδειγμα), αλλά μπορεί επίσης να είναι διάσπαρτη και εξαπλωμένη σε ολόκληρη τη χώρα, ή και εκτός των συνόρων της χώρας. Τα διαφορετικά χαρακτηριστικά των μειονοτήτων είναι συνήθως η γλώσσα, η εθνικότητα ή η θρησκεία, αλλά επίσης μπορεί να διαφέρουν ως προς τις ηθικές στάσεις, τη σεξουαλική ταυτότητα ή την κοινωνική θέση.

Ο όρος μειονότητα γενικά χρησιμοποιείται όταν μια ομάδα κυριαρχείται από μια μεγαλύτερη ομάδα, αλλά δεν αφομοιώνεται από αυτήν. Ως εκ τούτου, συνήθως οι μειονότητες αναφέρονται σε εθνοτικές ή εθνικές μειονότητες.

Το Συμβούλιο της Ευρώπης, τα Ηνωμένα Έθνη και άλλοι διεθνείς οργανισμοί έχουν ψηφίσει νόμους για τα δικαιώματα των μειονοτήτων. Αυτά τα δικαιώματα γίνονται σεβαστά σε διαφορετικό βαθμό. Το Συμβούλιο της Ευρώπης έχει δύο δεσμευτικά εργαλεία: τη Σύμβαση για την Προστασία των Εθνικών Μειονοτήτων (ETS No. 157, που υιοθετήθηκε το 1995) και τον Ευρωπαϊκό Χάρτη για τις Περιφερειακές ή Μειονοτικές γλώσσες (ETS No. 148, που υιοθετήθηκε το 1992).

Το 1992, η Γενική Συνέλευση του Ο.Η.Ε. υιοθέτησε επίσης τη Διακήρυξη για τα Δικαιώματα των Ατόμων που ανήκουν σε Εθνικές ή Εθνοτικές, Θρησκευτικές και Γλωσσικές Μειονότητες. Το 1988, ιδρύθηκε στο Τόκιο το Διεθνές Κίνημα Εναντίον των Διακρίσεων και του Ρατσισμού (IMADR) με σκοπό την αντιμετώπιση προβλημάτων διακρίσεων και ρατσισμού εναντίον των μειονοτήτων. Το IMADR υποστηρίζει τα δικαιώματα των μη προνομιούχων ομάδων.

Στις περισσότερες περιπτώσεις, ο όρος μειονότητα αναφέρεται σε μια ομάδα ανθρώπων με τα παρακάτω χαρακτηριστικά:

- μικρή σε μέγεθος σε σχέση με το συνολικό πληθυσμό του κράτους,
- χωρίς κυρίαρχο καθεστώς στη χώρα,
- με κοινά χαρακτηριστικά όπως η εθνικότητα, η θρησκεία ή η γλώσσα,
- με αίσθημα αλληλεγγύης ή κοινής ταυτότητας.

Η κατηγοριοποίηση των μειονοτήτων είναι δύσκολη. Συνήθως κατηγοριοποιούνται ως εξής:

- Εθνικές μειονότητες: ομάδες ανθρώπων που ζουν στην επικράτεια μιας χώρας στην οποία άλλη ομάδα είναι κυρίαρχη.
- Γλωσσικές μειονότητες: ομάδα ανθρώπων που μιλά διαφορετική γλώσσα από την πλειονότητα.
- Θρησκευτικές μειονότητες: αυτοί που έχουν διαφορετικό θρήσκευμα από την πλειονότητα, όπως Προτεστάντες στην Ιρλανδία, Χριστιανοί στη Σαουδική Αραβία, ή Μουσουλμάνοι στη Δανία ή στη Γερμανία.

- Σεξουαλικές μειονότητες.
- Μειονότητες ηλικιωμένων.
- Μειονότητες νέων.

Είναι σημαντικό να κατανοήσουν οι μαθητές τα χαρακτηριστικά των μειονοτήτων και των πλειονοτήτων για να αναλυθεί η λειτουργία και το καθεστώς τους. Η έννοια της μειονότητας και της πλειονότητας δεν είναι άγνωστη στην καθημερινή ζωή των μαθητών, διότι οι μαθητές, στο δημοτικό σχολείο, βιώνουν συχνά το «ανήκω» ή «δεν ανήκω» σε μια μειονότητα.

Ο ορισμός της μειονότητας, σ' αυτό το πλαίσιο, αναφέρεται στον σχολικό πληθυσμό. Γι' αυτό τον λόγο, οι επόμενες σειρές μαθημάτων αρχίζουν με την καθημερινή ζωή των μαθητών και τις εμπειρίες τους ως προς τις μειονότητες και τις πλειονότητες (μαθήματα 1-3). Σε δεύτερο στάδιο, τα μαθήματα συνδυάζονται με τις πλειονότητες και τις μειονότητες στην κοινωνία και τον εντοπισμό διαφορετικών ομάδων (μάθημα 4). Από το βάθος της συζήτησης, τα κίνητρα των μαθητών και τη συνολική ακαδημαϊκή επίδοση της τάξης θα εξαρτηθεί σε ποιο βαθμό μπορεί να αναλυθεί η κατάσταση των διαφορετικών ομάδων στην κοινωνία. Δε στερούνται προνομίων όλες οι μειονότητες. Για κάποιους λόγους, υπάρχουν στις κοινωνίες μας κάποιες μικρές ομάδες οι οποίες έχουν κυρίαρχο ρόλο. Έργο του/της εκπαιδευτικού είναι να κατευθύνει τη διαδικασία της συζήτησης. Στόχος της εκπαίδευσης για τη δημοκρατική ιδιότητα του πολίτη είναι η ανάπτυξη ικανοτήτων σε τρεις τομείς. Αυτή η ενότητα στοχεύει στα εξής:

Ικανότητα για ...		
... πολιτική ανάλυση και άσκηση κριτικής	... χρήση μεθόδων	...λήψη πολιτικών αποφάσεων και δράση
***	**	**

Εργαλειοθήκη

Σ' αυτή την ενότητα μπορούν να χρησιμοποιηθούν τα παρακάτω εργαλεία. Ο εκπαιδευτικός αποφασίζει αν μερικοί ή όλοι οι μαθητές χρειάζονται προετοιμασία για να δουλέψουν με τα εργαλεία.

- Έρευνα σε βιβλιοθήκες
- Έρευνα στο διαδίκτυο
- Διεξαγωγή συνεντεύξεων και ερευνών
- Ερμηνεία εικόνων
- Νοητικοί χάρτες
- Δημιουργία αφισών
- Διοργάνωση εκθέσεων
- Σχεδιασμό/ διεξαγωγή παρουσιάσεων
- Προετοιμασία διαφανειών ή προβολής PowerPoint
- Συγγραφή άρθρων σε εφημερίδα
- Παραστάσεις
- Διεξαγωγή συζητήσεων

Ενότητα 3: Ισότητα**Μειονότητες και πλειονότητες****Πώς γίνεται ευαισθητοποίηση για τις μειονότητες και τις πλειονότητες στους μαθητές του δημοτικού σχολείου**

Τίτλος μαθ/τος	Μαθησιακοί στόχοι	Εργασίες μαθητών	Υλικά	Μέθοδοι
Μάθημα 1: Όλοι διαφορετικοί, όλοι ίσοι	Οι μαθητές μαθαίνουν να γνωρίζουν και να αποδέχονται ο ένας τον άλλο ως μέλη της ομάδας. Ανακαλύπτουν τα μέχρι τώρα άγνωστα κοινά τους σημεία. Γνωρίζουν στάσεις και πρακτικές που συνδέονται με τη διαφορετικότητα.	Παρουσιάζεται στους μαθητές μια σειρά χαρακτηριστικών ένα προς ένα. Πρέπει να αποφασίσουν αν διαθέτουν ή όχι το κάθε ένα από αυτά. Αφού παρατηρήσουν τα χαρακτηριστικά τα δικά τους και των συμμαθητών τους, συζητούν θέματα σχετικά με την ισότητα.	Ένα κομμάτι κιμωλία ή σπάγκος για να σχεδιαστεί ή να γίνει μια γραμμή στο έδαφος.	Ομαδική εργασία, συζήτηση σε ολομέλεια.
Μάθημα 2: Είναι δίκαιο; (έρευνα)	Οι μαθητές αποκτούν συναίσθηση της κατάστασης στο σχολείο τους παρατηρώντας άλλους μαθητές στο διάλειμμα.	Οι μαθητές διεξάγουν έρευνα στην αυλή του σχολείου μετρώντας τον αριθμό των μαθητών που συμμετέχουν σε διάφορες δραστηριότητες. Σημειώνουν τα αποτελέσματα και κάνουν συνεντεύξεις με τους μαθητές που δεν συμμετέχουν σε καμία δραστηριότητα.	Αντίγραφο του πίνακα για σημειώσεις στην αυλή του σχολείου, μολύβια.	Ομάδες των τεσσάρων.
Μάθημα 3: Είναι δίκαιο; (παρακολούθηση αποτελεσμάτων)	Οι μαθητές σκέφτονται πάνω στα δεδομένα που συγκέντρωσαν, αναλύουν και ερμηνεύουν τις συνεντεύξεις. Καταλήγουν σε συμπεράσματα για τις μειονότητες στο σχολείο τους.	Μετά τη συγκέντρωση των δεδομένων από ποιοτική και ποσοτική άποψη, οι μαθητές αναλύουν και ερμηνεύουν τα συμπεράσματα. Εργάζονται με τα στατιστικά στοιχεία και παρουσιάζουν τα αποτελέσματά τους στους συμμαθητές τους.	Σημειώσεις από το μάθημα 2, αντίγραφα του πίνακα στατιστικών, χρωματιστά μολύβια, αφίσες, κόλλα.	Ομάδες των τεσσάρων, παρουσίαση.

<p>Μάθημα 4: Μια μήτρα εξουσίας</p>	<p>Σε συζήτηση σε ολομέλεια, οι μαθητές κατανοούν την ύπαρξη μειονοτήτων και πλειονοτήτων στη χώρα τους, και ότι όχι μόνο ο τρόπος που σε βλέπουν τα άλλα μέλη της κοινωνίας αλλά και ο τρόπος των μελών της δικής σου ομάδας μπορεί να προκαλέσει την αίσθηση του αποκλεισμού.</p>	<p>Παρουσιάζονται στους μαθητές διάφορες κάρτες που δείχνουν ομάδες μέσα στην κοινωνία—κάποιες ομάδες από τη μειονότητα και κάποιες από την πλειονότητα. Ταξινομούν τις κάρτες ανάλογα με την ομάδα, αν, δηλαδή, νομίζουν ότι ανήκει στη μειονότητα ή την πλειονότητα. Αναθέτουν κάρτες δύναμης (υψηλής ή χαμηλής) στις ομάδες. Σε συζήτηση σε ολομέλεια, συζητούν για τις επιδράσεις που υπάρχουν στην πλειονότητα και τη μειονότητα.</p>	<p>Κάρτες λέξεων, κάρτες δύναμης.</p>	<p>Συζήτηση σε ολομέλεια.</p>
---	---	--	---------------------------------------	-------------------------------

Μάθημα 1**Όλοι διαφορετικοί, όλοι ίσοι****Αποδεχόμαστε ο ένας τον άλλο σε μια ομάδα**

Μαθησιακοί στόχοι	Οι μαθητές μαθαίνουν να γνωρίζουν και να αποδέχονται ο ένας τον άλλο ως μέλη της ομάδας. Ανακαλύπτουν τα μέχρι τώρα άγνωστα κοινά τους σημεία. Γνωρίζουν στάσεις και πρακτικές που συνδέονται με τη διαφορετικότητα.
Εργασίες μαθητών	Παρουσιάζεται στους μαθητές μια σειρά χαρακτηριστικών ένα προς ένα. Πρέπει να αποφασίσουν αν διαθέτουν ή όχι το κάθε ένα από αυτά. Αφού παρατηρήσουν τα χαρακτηριστικά τα δικά τους και των συμμαθητών τους, συζητούν θέματα σχετικά με την ισότητα.
Υλικά	Ένα κομμάτι κιμωλία ή σπάγκος για να σχεδιαστεί ή να γίνει μια γραμμή στο έδαφος.
Μέθοδοι	Ομαδική εργασία, συζήτηση σε ολομέλεια.

Περιγραφή του μαθήματος

Ο/η εκπαιδευτικός ζωγραφίζει μια γραμμή στο πάτωμα στο κέντρο της τάξης ή τη σχηματίζει με σχοινί. Πρέπει να υπάρχει αρκετός χώρος από τις δύο πλευρές για να στέκονται οι μαθητές.

Ο/η εκπαιδευτικός ζητά από τους μαθητές να σταθούν στη μια μεριά της γραμμής (στην ίδια πλευρά).

Στη συνέχεια, ο/η εκπαιδευτικός αναφέρεται σε κάποια χαρακτηριστικά. Μόλις ακουστεί το κάθε χαρακτηριστικό, οι μαθητές πρέπει να αποφασίσουν αν τους ταιριάζει ή όχι. Όσοι θεωρούν ότι διαθέτουν ένα χαρακτηριστικό περνάνε στην άλλη μεριά της γραμμής. Αφού αλλάξουν πλευρά, μπορούν να δουν ποιοι άλλοι μαθητές έκαναν το ίδιο.

Ακολουθούν παρακάτω κάποια χαρακτηριστικά στα οποία μπορούν να αναφερθούν οι εκπαιδευτικοί. Αυτοί οι μαθητές οι οποίοι:

- φορούν τζιν,
- έχουν γαλάζια μάτια,
- έχουν επισκεφθεί άλλες χώρες στην Ευρώπη,
- διαβάζουν τακτικά εφημερίδα,
- έφαγαν πρωινό σήμερα,
- έχουν αδερφό ή αδερφή,
- τους αρέσει να βλέπουν τηλεόραση,
- τους αρέσει να παίζουν ποδόσφαιρο.

Επίσης οι μαθητές μπορούν να προτείνουν κάποια χαρακτηριστικά, αλλά ο/η εκπαιδευτικός πρέπει να είναι σε εγρήγορση για τυχόν ευαίσθητα θέματα.

Αφού παίξουν αυτό το παιχνίδι για λίγη ώρα, οι μαθητές θα σχηματίσουν έναν κύκλο με τις καρτέλες τους. Μπορούν στη συνέχεια να συζητήσουν τα ακόλουθα θέματα:

- Μήπως κανείς βρέθηκε σε ομάδα με άτομα που θεωρήσατε ότι δεν μοιραζόσασταν τίποτα κοινό;

- Πώς αισθάνεστε να είστε μέλος μιας μεγάλης ομάδας;
- Πώς αισθάνεστε να είστε μόνοι;

Παραλλαγή:

Όταν αναφέρονται τα χαρακτηριστικά, οι μαθητές μετακινούνται ώστε να διαμορφωθούν οι ομάδες ατόμων με τα κοινά χαρακτηριστικά. Παραμένουν μαζί μέχρι να συζητήσουν τα κοινά τους χαρακτηριστικά. Οι συζητήσεις τους θα μπορούσαν να αφορούν τις προτιμήσεις και τη συμπεριφορά, για παράδειγμα.

Μάθημα 2**Είναι δίκαιο; (έρευνα)****Μειονότητες και πλειονότητες στη σχολική αυλή**

Μαθησιακοί στόχοι	Οι μαθητές αποκτούν συναίσθηση της κατάστασης στο σχολείο τους παρατηρώντας άλλους μαθητές στο διάλειμμα.
Εργασίες μαθητών	Οι μαθητές διεξάγουν έρευνα στην αυλή του σχολείου μετρώντας τον αριθμό των μαθητών που συμμετέχουν σε διάφορες δραστηριότητες. Σημειώνουν τα αποτελέσματα και κάνουν συνεντεύξεις με τους μαθητές που δε συμμετέχουν σε καμία δραστηριότητα.
Υλικά	Αντίγραφο του πίνακα για σημειώσεις στην αυλή του σχολείου, μολύβια.
Μέθοδοι	Ομάδες των τεσσάρων.

Επιπρόσθετες πληροφορίες**Ποσοτική και ποιοτική έρευνα στο δημοτικό σχολείο**

Οι ποσοτικές μέθοδοι συλλογής δεδομένων – στατιστική – διδάσκονται στο σχολείο για διάφορους λόγους: είναι χρήσιμες στην καθημερινή ζωή, διαδραματίζουν λειτουργικό ρόλο σε άλλους κλάδους και προάγουν την κριτική σκέψη όταν χρησιμοποιούνται πραγματικά δεδομένα.

Η διδασκαλία στατιστικής στο δημοτικό σχολείο συνήθως συνδυάζεται με τις φυσικές επιστήμες ή τα μαθηματικά. Σε πολλές περιπτώσεις, στο δημοτικό σχολείο η διδασκαλία ποσοτικών μεθόδων συλλογής δεδομένων παραμένει σ' ένα καθαρά λειτουργικό επίπεδο και πολύ σπάνια περιλαμβάνει ανάλυση και ερμηνεία των δεδομένων. Για την προώθηση της κριτικής σκέψης, η διδασκαλία των ποσοτικών μεθόδων δεν πρέπει να σταματά στην παρουσίαση των δεδομένων με γραφήματα ή διαγράμματα. Είναι σημαντική η σύνδεση των μεθόδων απόκτησης δεδομένων με το αποτέλεσμα της έρευνας και την ερμηνεία του.

Προκειμένου να προαχθεί αυτή η διαδικασία στο δημοτικό, η ποιοτική μέθοδος μπορεί να βοηθήσει τους μαθητές να αντιληφθούν καλύτερα τι προκαλεί τα δεδομένα που έχουν καταγραφεί και ποιες είναι οι υποκείμενες έννοιες. Σ' αυτό το πλαίσιο, προτείνεται στους μαθητές να σκεφτούν ερωτήσεις για τις συνεντεύξεις. Με αυτό τον τρόπο, μπορεί να αναπτυχθεί πραγματική κατανόηση των θεμάτων που ερευνώνται. Στα δύο επόμενα μαθήματα, τα βασικά στοιχεία είναι η χρήση πραγματικών δεδομένων από την καθημερινή ζωή των μαθητών και η ερμηνεία των αποτελεσμάτων.

Περιγραφή του μαθήματος

Ο/η εκπαιδευτικός χωρίζει την τάξη σε ομάδες των τεσσάρων. Για την έρευνά της, κάθε ομάδα θα επικεντρωθεί σε ένα από τα θέματα/καταστάσεις που εκτυλίσσονται στην αυλή του σχολείου κατά το διάλειμμα.

Παραδείγματα θεμάτων/καταστάσεων για έρευνα:

- ο αριθμός των αγοριών και των κοριτσιών που ασχολούνται με δραστηριότητες,
- οι αθλητικές δραστηριότητες που λαμβάνουν χώρα,

- άλλα παιχνίδια,
- τα θέματα που συζητούνται,
- οι διαφορετικές δραστηριότητες μικρότερων και μεγαλύτερων μαθητών.

Σε κάθε ομάδα θα ανατεθεί ένας τομέας της έρευνας με σκοπό να ανακαλύψουν τις μειονότητες και τις πλειονότητες στο σχολείο τους. Η ομάδα πρέπει να διαμορφώσει την ερευνητική ερώτηση στην οποία θέλει να επικεντρωθεί. Γράφουν το κύριο ερώτημά τους στο τυπωμένο αντίγραφο του πίνακα της έρευνας.

Παραδείγματα ερωτήσεων:

- “Πόσα αγόρια και πόσα κορίτσια ασχολούνται με δραστηριότητες κατά τη διάρκεια του διαλείμματος;”
- “Τι είδη αθλητικών δραστηριοτήτων γίνονται κατά το διάλειμμα και από ποιους;”

Επιπλέον, οι μαθητές πρέπει να διαμορφώσουν ένα σύνολο με όχι περισσότερες από πέντε ερωτήσεις που θέλουν να θέσουν στους άλλους μαθητές στην αυλή τους σχολείου στον τομέα της έρευνάς τους.

Παραδείγματα:

- «Γιατί νομίζεις ότι περισσότερα αγόρια/κορίτσια κάνουν αυτό;»
- «Γιατί νομίζεις ότι λιγότερα αγόρια/κορίτσια κάνουν αυτό;»
- «Τι θα άλλαζες;»

Κατά τη διάρκεια ενός μεγαλύτερου διαλείμματος, οι μαθητές πηγαίνουν στην αυλή του σχολείου και διεξάγουν την έρευνά τους στις ομάδες τους. Ανάλογα με το οργανωτικό επίπεδο της τάξης, η εργασία μπορεί επίσης να μοιραστεί μέσα στην ομάδα (δύο μαθητές αναλαμβάνουν τα ποσοτικά αποτελέσματα, ενώ δύο άλλοι κρατούν σημειώσεις για τα ποιοτικά αποτελέσματα).

Αφού ολοκληρωθεί η έρευνα, οι μαθητές επιστρέφουν στην τάξη τους και συζητούν τα αποτελέσματα μέσα στο πλαίσιο της ομάδας, για λίγο. Ποια είναι η γενική τους εντύπωση; Έχουν καταλήξει σε παρόμοια αποτελέσματα;

Μάθημα 3

Είναι δίκαιο; (παρακολούθηση αποτελεσμάτων)

Μειονότητες και πλειονότητες στη σχολική αυλή

Μαθησιακοί στόχοι	Οι μαθητές σκέφτονται πάνω στα τα δεδομένα που συγκέντρωσαν, αναλύουν και ερμηνεύουν τις συνεντεύξεις. Καταλήγουν σε συμπεράσματα για τις μειονότητες και πλειονότητες στο σχολείο τους.
Εργασίες μαθητών	Μετά τη συγκέντρωση των δεδομένων από ποιοτική και ποσοτική άποψη, οι μαθητές αναλύουν και ερμηνεύουν τα συμπεράσματα. Εργάζονται με τα στατιστικά στοιχεία και παρουσιάζουν τα αποτελέσματά τους στους συμμαθητές τους.
Υλικά	Σημειώσεις από το μάθημα 2, αντίγραφα του πίνακα στατιστικών, χρωματιστά μολύβια, αφίσες, κόλλα.
Μέθοδοι	Ομάδες των τεσσάρων, παρουσίαση.

Περιγραφή του μαθήματος

Οι μαθητές κάθονται στις ομάδες έχοντας τις σημειώσεις τους από το προηγούμενο μάθημα.

Συζητούν πώς θα παρουσιάσουν τα αποτελέσματα της έρευνάς τους. Ο/η εκπαιδευτικός δίνει σε κάθε ομάδα ένα φύλλο από τον πίνακα σεμιναρίου (θα χρησιμοποιηθεί για δημιουργία αφίσας).

Στη συνέχεια οι ομάδες εργάζονται για την παρουσίαση της έρευνάς τους. Τα αποτελέσματα πρέπει να χωριστούν σε τρία μεγάλα τμήματα στην αφίσα:

- ποσοτικά αποτελέσματα (στατιστική επισκόπηση),
- ποιοτικά αποτελέσματα (αποτελέσματα συνεντεύξεων),
- ερμηνεία και πιθανές λύσεις.

Πιθανή διάταξη στην αφίσα:

Ερευνητικό ερώτημα:
1. Στατιστική <div style="display: flex; justify-content: space-around; align-items: center;"> <div style="border: 1px solid black; width: 80px; height: 80px; margin: 5px;"></div> <div style="border: 1px solid black; width: 80px; height: 80px; margin: 5px;"></div> </div>
2. Τι νομίζουν οι μαθητές <ul style="list-style-type: none"> – Είναι άδικο να... – Νομίζω ότι θα μπορούσαμε... – –
3. Τι σημαίνει αυτό; <ul style="list-style-type: none"> – Περισσότερος χώρος για αθλήματα; – Ποδόσφαιρο και για τα κορίτσια; – –

Ενώ οι μαθητές δουλεύουν με τις αφίσες τους, ο/η εκπαιδευτικός μετακινείται στην τάξη δίνοντας συμβουλές για συγκεκριμένα ερωτήματα και/ή αποτελέσματα.

Αφού ολοκληρώσουν την εργασία τους όλες οι ομάδες, η κάθε μια θα παρουσιάσει την αφίσα της μέσα σε πέντε λεπτά. Όλες οι αφίσες μπορούν να αναρτηθούν στον χώρο του σχολείου, κατά προτίμηση σε κάποιο σημείο που θα μπορούν να τις δουν και οι άλλοι μαθητές.

Παραλλαγή:

Οι ερμηνείες και οι λύσεις των μαθητών θα μπορούσαν να αποτελέσουν αντικείμενο μιας ευρύτερης συζήτησης σχετικά με την έρευνα και τις πιθανές συνέπειες που θα μπορούσαν να προκύψουν, όχι μόνο για την τάξη αλλά για όλο το σχολείο. Μια παρουσίαση στο μαθητικό συμβούλιο ή στον σύλλογο εκπαιδευτικών θα μπορούσε να επιφέρει αλλαγές ως προς την κατάσταση των μειονοτήτων και πλειονοτήτων στο σχολείο.

Μάθημα 4

Μια μήτρα εξουσίας

Μειονότητες και πλειονότητες στη χώρα μας

Μαθησιακοί στόχοι	Σε συζήτηση σε ολομέλεια οι μαθητές κατανοούν την ύπαρξη μειονοτήτων και πλειονοτήτων στη χώρα τους και ότι όχι μόνο ο τρόπος που σε βλέπουν τα άλλα μέλη της κοινωνίας, αλλά και ο τρόπος των μελών της δικής σου ομάδας, μπορεί να προκαλέσει την αίσθηση του αποκλεισμού.
Εργασίες μαθητών	Παρουσιάζονται στους μαθητές διάφορες κάρτες που δείχνουν ομάδες μέσα στην κοινωνία—κάποιες από τη μειονότητα και κάποιες από την πλειονότητα. Ταξινομούν τις κάρτες ανάλογα με την ομάδα, αν, δηλαδή, νομίζουν ότι ανήκει στη μειονότητα ή την πλειονότητα. Αναθέτουν κάρτες δύναμης (χαμηλής ή υψηλής) στις ομάδες. Σε συζήτηση σε ολομέλεια, συζητούν για τις συνέπειες του “ανήκειν” στην πλειονότητα ή τη μειονότητα.
Υλικά	Κάρτες λέξεων, κάρτες δύναμης.
Μέθοδοι	Συζήτηση σε ολομέλεια.

Περιγραφή του μαθήματος

Οι μαθητές σχηματίζουν κύκλο. Πρέπει να υπάρχει αρκετός χώρος ανάμεσά τους για να βλέπουν όλοι.

Ο/η εκπαιδευτικός τοποθετεί στη μέση του κύκλου μερικές κάρτες λέξεων αναφέροντας τα ονόματα διαφόρων ομάδων μέσα στην κοινωνία. Κάποιες ομάδες ανήκουν σε μειονότητες και κάποιες σε πλειονότητες. Σημείωση: είναι σημαντικό να έχουμε υπόψη ότι δεν έχουν όλες οι μειονότητες περιορισμένη εξουσία!

Παραδείγματα:

- παιδιά,
- άτομα με ειδικές ανάγκες,
- πολιτικοί,
- άνθρωποι με διαφορετικό χρώμα δέρματος,
- πανκς,
- πατινέρ,
- θρησκόληπτα άτομα που ντύνονται με διαφορετικό τρόπο,
- κληρικοί και καλόγριες,
- ηλικιωμένοι,
- Ρομά, Σίντι, Ασκάλι, κ.λπ.,
- διευθυντές,
- εργάτες,
- νοικοκυρές,
- γιατροί,

- άντρες,
- γυναίκες.

Οι μαθητές πρέπει να κοιτάζουν τις κάρτες. Στη συνέχεια ο καθένας παίρνει μια κάρτα και χωρίς να πει τίποτα, την ταξινομεί, κατά την άποψή του, ως μειονότητα ή πλειονότητα. Αυτό μπορεί να είναι το πρώτο βήμα για την έναρξη μιας "μήτρας εξουσίας." Μόνο ένας μαθητής πρέπει να σηκώνεται κάθε φορά και να παίρνει μια κάρτα.

Ως δεύτερο βήμα, η μήτρα θα εξελιχθεί βάζοντας κάρτες εξουσίας στις μειονότητες και τις πλειονότητες. Θα έχει ενδιαφέρον για τους μαθητές να ανακαλύψουν ότι και οι μειονότητες μπορούν επίσης να διαθέτουν δύναμη μέσα στην κοινωνία.

Παράδειγμα της μήτρας:

Εξουσία	Μειονότητες	Πλειονότητες
Πολύ υψηλή δύναμη		
Υψηλή δύναμη		
Μέση δύναμη		
Λίγη δύναμη		
Καθόλου δύναμη		

Αφού ολοκληρωθεί η μήτρα, οι μαθητές συζητούν τις επιπτώσεις που μπορεί να έχουν τα διαφορετικά επίπεδα εξουσίας. Ο/η εκπαιδευτικός θα κατευθύνει τη συζήτηση και θα χειριστεί με ευαισθησία προηγούμενες συμπεριφορές ή σταθερές απόψεις.

ΕΝΟΤΗΤΑ 4

ΣΥΓΚΡΟΥΣΗ

Για το δημοτικό

Οι κανόνες βοηθούν στην επίλυση συγκρούσεων

4.1 Όλα είναι εντάξει! Αλήθεια;

Τι προβλήματα ή συγκρούσεις υπάρχουν στην τάξη μας;

4.2 Αυτός είναι τρόπος μας.

Τι λύσεις έχουμε για τα προβλήματα;

4.3 Ένας κατάλογος ιδεών.

Ποιες από τις λύσεις προτιμά η πλειονότητα;

4.4 Το συμβόλαιο των κανόνων μας.

Πώς θεσπίζουμε κοινούς κανόνες;

Ενότητα 4: Βασική έννοια – “Σύγκρουση” (για το δημοτικό) Γενικές πληροφορίες για εκπαιδευτικούς: επίλυση συγκρούσεων στο δημοτικό σχολείο

Η καθημερινή ζωή στο δημοτικό σχολείο προσφέρει πολλά παραδείγματα συγκρούσεων. Οι περισσότερες συγκρούσεις οφείλονται σε στάσεις των μαθητών ή στη δυσκολία τους να αντέξουν την πίεση. Τέτοια παραδείγματα συγκρούσεων είναι:

- η απομάκρυνση των αντικειμένων κάποιου,
- το σπρώξιμο ή το τυχαίο άγγιγμα,
- το σπάσιμο των νεύρων,
- η ενόχληση,
- η παρενόχληση,
- σοβαρές μορφές, όπως η ηθική παρενόχληση ή η σωματική βία/συναισθηματική κακοποίηση.

Οι μαθητές του δημοτικού σχολείου χρησιμοποιούν στρατηγικές επίλυσης των συγκρούσεων διαφορετικές από αυτές των ενηλίκων. Οι στρατηγικές διαφοροποιούνται ανάλογα με την ηλικία του παιδιού. Τα μικρότερα παιδιά εφαρμόζουν στρατηγικές επίλυσης της σύγκρουσης που περιλαμβάνουν σωματικές αντιδράσεις (χτύπημα, κ.λπ.), επιθετικές αντιδράσεις, λεκτικά επιχειρήματα, βοήθεια από ενήλικες, απομάκρυνση από το χώρο της σύγκρουσης, παραίτηση, αγνόηση ή συμβολικές χειρονομίες (χειραψία, δώρο, κ.λπ.).

Οι μεγαλύτεροι μαθητές (10 ετών και πάνω) τείνουν να εφαρμόζουν διαφορετικές στρατηγικές επίλυσης της σύγκρουσης, όπως η αγνόηση, συζήτηση με άλλους, εξεύρεση κοινής λύσης λαμβάνοντας υπόψη και τις δύο πλευρές, ενασχόληση με το ποιος έχει δίκιο και “κερδίζει”, καθώς και διαπραγμάτευση για εξεύρεση ικανοποιητικής λύσης.

Οι ειδικοί διακρίνουν τρεις βασικούς τύπους επίλυσης συγκρούσεων:

- επίλυση σωματικών συγκρούσεων,
- μονόπλευρη επίλυση σύγκρουσης (αγνόηση, συμβολικές χειρονομίες ή δώρα),
- συνεργατική επίλυση σύγκρουσης (αναστοχασμός, κατανόηση των δύο πλευρών).

Τα μαθήματα αυτής της ενότητας βασίζονται στις στρατηγικές επίλυσης της σύγκρουσης καθώς και στις θέσεις της αναπτυξιακής ψυχολογίας. Αποτελούν βασικό στοιχείο για να κατανοήσουν οι μαθητές τα ατομικά και τα κοινά προβλήματα και συγκρούσεις, και να μάθουν τη διαφορά ανάμεσα στο κοινό και ατομικό καλό. Όταν τα προβλήματα ή οι συγκρούσεις είναι κοινά, η επίλυσή τους επιδρά σε μια ευρύτερη ομάδα ατόμων, και κατά τον ίδιο τρόπο η επίλυση ενός ατομικού προβλήματος ή σύγκρουσης αφορά μόνο το ίδιο το άτομο.

Στο δημοτικό σχολείο, συγκρούσεις όπως οι παραπάνω συχνά οφείλονται στις υποδομές (έλλειψη χώρου), στο φύλο (σχέση αγοριών-κοριτσιών), στη συνεργασία (διαφορετικός ρυθμός εργασίας, διαφορετικά επίπεδα, κ.λπ.) ή είναι αποτέλεσμα συμπεριφοράς (διακοπή ομιλούντος, κ.λπ.). Κατά τη διδασκαλία των τεσσάρων μαθημάτων για τη σύγκρουση, ο/η εκπαιδευτικός πρέπει να λάβει υπόψη ότι αυτό το θέμα είναι ευαίσθητο και δεν καλύπτεται σε ένα μάθημα. Παρά την ύπαρξη κανόνων της τάξης ή κανόνων επικοινωνίας, μπορεί και πάλι να προκύψουν προβλήματα και συγκρούσεις. Επομένως, αναφορές στη σύγκρουση και την επίλυση σύγκρουσης πρέπει να γίνονται συχνά γιατί αποτελούν ζητήματα που προκύπτουν καθημερινά. Μόνο αν οι μαθητές συμμετέχουν ενεργά στη συζήτηση για την καθιέρωση των κανόνων θα μπορούν να αναγνωρίσουν αυτά τα προβλήματα.

Ο στόχος της εκπαίδευσης για τη δημοκρατική ιδιότητα του πολίτη είναι η ανάπτυξη ικανοτήτων σε τρεις τομείς. Η επόμενη ενότητα στοχεύει στα εξής:

Ικανότητα για ...		
... πολιτική ανάλυση και άσκηση κριτικής	... χρήση μεθόδων	...λήψη πολιτικών αποφάσεων και δράση
***	***	***

Εργαλειοθήκη

Σ' αυτή την ενότητα μπορούν να χρησιμοποιηθούν τα παρακάτω εργαλεία. Ο εκπαιδευτικός αποφασίζει αν μερικοί ή όλοι οι μαθητές χρειάζονται προετοιμασία για να δουλέψουν με τα εργαλεία.

- Έρευνα σε βιβλιοθήκες
- Έρευνα στο διαδίκτυο
- Διεξαγωγή συνεντεύξεων και ερευνών
- Ερμηνεία εικόνων
- Νοητικοί χάρτες
- Δημιουργία αφισών
- Διοργάνωση εκθέσεων
- Σχεδιασμό/ διεξαγωγή παρουσιάσεων
- Προετοιμασία διαφανειών ή προβολής PowerPoint
- Συγγραφή άρθρων σε εφημερίδα
- Παραστάσεις
- Διεξαγωγή συζητήσεων

Ενότητα 4: Σύγκρουση

Οι κανόνες βοηθούν στην επίλυση συγκρούσεων

Επίλυση συγκρούσεων στο δημοτικό σχολείο

Τίτλος μαθ/τος	Μαθησιακοί στόχοι	Εργασίες μαθητών	Υλικά	Μέθοδοι
Μάθημα 1: Όλα είναι εντάξει! Αλήθεια;	Οι μαθητές κατανοούν το κοινό και ατομικό καλό αναγνωρίζοντας και διακρίνοντας τα προβλήματα που παρουσιάζονται στην τάξη τους.	Οι μαθητές συγκεντρώνουν τα προβλήματα (σ' έναν νοητικό χάρτη) και τα κατατάσσουν σε κατηγορίες ως κοινά ή ατομικά προβλήματα.	Μικρά κομμάτια χαρτιού, μολύβια, πληροφορίες για τις δύο κατηγορίες προβλημάτων.	Ατομική εργασία, συζήτηση σε ολομέλεια.
Μάθημα 2: Αυτός είναι ο τρόπος μας!	Οι μαθητές σκέφτονται σχετικά με τους μηχανισμούς επίλυσης συγκρούσεων και προσπαθούν να κατανοήσουν διαφορετικές απόψεις, προσωπικότητες και συμπεριφορές.	Οι μαθητές εκφράζουν τις απόψεις τους για τα προβλήματα και προτείνουν λύσεις.	Πίνακας σεμιναρίου, μολύβια.	Ομαδική εργασία.
Μάθημα 3: Ένας κατάλογος ιδεών	Οι μαθητές μαθαίνουν πώς να αναπτύσσουν επιχειρήματα για μια συζήτηση. Συζητούν τα υπέρ και τα κατά, και κατανοούν πώς λειτουργεί η πλειοψηφία.	Οι μαθητές παρουσιάζουν τις προτάσεις τους για λύσεις και αποφασίζουν ως προς έναν κατάλογο κοινών κανόνων για την τάξη.	Πίνακας σεμιναρίου, μολύβια.	Συζήτηση σε ολομέλεια.
Μάθημα 4: Το συμβόλαιο των κανόνων μας	Οι μαθητές αντιλαμβάνονται και μαθαίνουν πώς να συμμορφώνονται με μια από κοινού διαμορφωμένη συμφωνία.	Οι μαθητές καταγράφουν και υπογράφουν τους κοινούς κανόνες. Συζητούν τους μηχανισμούς ελέγχου και τις πιθανές συνέπειες.	Πίνακας σεμιναρίου, μολύβια.	Συζήτηση σε ολομέλεια.

Μάθημα 1**Όλα είναι εντάξει! Αλήθεια;****Τι προβλήματα ή συγκρούσεις παρατηρούμε στην τάξη μας;**

Μαθησιακοί στόχοι	Οι μαθητές κατανοούν το κοινό και ατομικό καλό αναγνωρίζοντας και διακρίνοντας τα προβλήματα που παρουσιάζονται στην τάξη τους.
Εργασίες μαθητών	Οι μαθητές συγκεντρώνουν τα προβλήματα (σ' ένα νοητικό χάρτη) και τα κατατάσσουν σε κατηγορίες ως προβλήματα κοινά ή ατομικά.
Υλικά	Μικρά κομμάτια χαρτιού, μολύβια, πληροφορίες για τις δύο κατηγορίες προβλημάτων.
Μέθοδοι	Ατομική εργασία, συζήτηση σε ολομέλεια.

Περιγραφή του μαθήματος

Ο/η εκπαιδευτικός γράφει τον τίτλο του μαθήματος «Όλα είναι εντάξει! Αλήθεια;» στον πίνακα. Ανατίθεται στους μαθητές να σκεφτούν για εκείνα τα πράγματα που δεν πάνε καλά μέσα στην τάξη. Ο/η εκπαιδευτικός μπορεί να επισημάνει τις περιπτώσεις στις οποίες μπορεί να εμφανιστούν προβλήματα ή συγκρούσεις:

- κατά τη συνεργασία μεταξύ συμμαθητών,
- ανάμεσα σε αγόρια και κορίτσια,
- όταν μοιράζονται πράγματα – όπως το ίδιο θρανίο ή την ίδια αίθουσα,
- ανάμεσα σε φίλους.

Οι μαθητές καταγράφουν όλα τα προβλήματα ή τις συγκρούσεις που μπορούν να σκεφτούν σε μικρά κομμάτια χαρτιού και τα καρφώνουν στον πίνακα.

Αφού όλα τα χαρτάκια έχουν κολληθεί στον πίνακα, οι μαθητές κάθονται σε κύκλο μπροστά από τον πίνακα.

Στη συνέχεια, ο/η εκπαιδευτικός μπορεί να αναφέρει ότι υπάρχουν δύο διαφορετικά είδη προβλημάτων – τα ατομικά και τα κοινά. Δίνει παραδείγματα για κάθε είδος: για παράδειγμα, ο πολύς θόρυβος μέσα στην τάξη θα ήταν ένα κοινό πρόβλημα, αλλά η έλλειψη αρκετού χώρου στο θρανίο θα ήταν ένα ατομικό πρόβλημα. Ο/η εκπαιδευτικός εξετάζοντας ένα-ένα τα προβλήματα ωθεί τους μαθητές να τα κατατάξουν στη σωστή κατηγορία. Γι' αυτό το λόγο, ο/η εκπαιδευτικός έχει ετοιμάσει δύο φύλλα με μια σύντομη σημείωση “κοινά προβλήματα και συγκρούσεις” και “ατομικά προβλήματα και συγκρούσεις”. Τα καρφώνει στον πίνακα ώστε να δημιουργηθούν δύο στήλες.

Αφού οι μαθητές τελειώσουν με την κατηγοριοποίηση των προβλημάτων και των συγκρούσεων, ο/η εκπαιδευτικός ξεκινά μια συζήτηση για το ποια από αυτά μπορούν να επιλυθούν εύκολα.

Μάθημα 2: Αυτός είναι ο τρόπος μας! Τι λύσεις έχουμε για τα προβλήματα;

Μαθησιακοί στόχοι	Οι μαθητές σκέφτονται σχετικά με τους μηχανισμούς επίλυσης συγκρούσεων και προσπαθούν να κατανοήσουν διαφορετικές απόψεις, προσωπικότητες και συμπεριφορές.
Εργασίες μαθητών	Οι μαθητές εκφράζουν τις απόψεις τους για τα προβλήματα και προτείνουν λύσεις.
Υλικά	Πίνακας σεμιναρίου, μολύβια.
Μέθοδοι	Ομαδική εργασία.

Περιγραφή του μαθήματος

Ο/η εκπαιδευτικός παρουσιάζει τη λίστα με τα προβλήματα ή τις συγκρούσεις που αναφέρθηκαν στο μάθημα 1. Οι μαθητές κάθονται σε ομάδες των τεσσάρων. Επιλέγουν δύο από τα προβλήματα ή τις συγκρούσεις που έχουν αναφερθεί για να εργαστούν στην ομάδα.

Κάθε ομάδα δουλεύει πάνω σε δύο διαφορετικά προβλήματα ή συγκρούσεις.

Οι μαθητές συζητούν τις απόψεις τους για την επίλυση του προβλήματος ή της σύγκρουσης με τέτοιο τρόπο ώστε οι λύσεις να επηρεάζουν την ομάδα-στόχο ή άτομο-στόχο (εξαρτάται αν το πρόβλημα εμπίπτει στην κατηγορία του κοινού ή του ατομικού προβλήματος).

Οι μαθητές καταγράφουν τις ιδέες τους και φτιάχνουν μια αφίσα με τα δύο προβλήματα ή συγκρούσεις, και τους πιθανούς τρόπους επίλυσης. Υπογραμμίζουν τις λύσεις που προτιμούν ως ομάδα.

Μάθημα 3**Ένας κατάλογος ιδεών****Ποιες από τις λύσεις προτιμά η πλειονότητα;**

Μαθησιακοί στόχοι	Οι μαθητές μαθαίνουν πώς να αναπτύσσουν επιχειρήματα για μια συζήτηση. Συζητούν τα υπέρ και τα κατά και κατανοούν πώς λειτουργεί η πλειοψηφία.
Εργασίες μαθητών	Οι μαθητές παρουσιάζουν τις προτάσεις τους για λύσεις και αποφασίζουν για έναν κατάλογο κοινών κανόνων για την τάξη.
Υλικά	Πίνακας σεμιναρίου, μολύβια.
Μέθοδοι	Συζήτηση σε ολομέλεια.

Περιγραφή του μαθήματος

Οι μαθητές παρουσιάζουν στην τάξη τις αφίσες που έφτιαξαν στο μάθημα 2. Επίσης υποδεικνύουν τις λύσεις που θεωρούν πιο κατάλληλες για τα συγκεκριμένα προβλήματα ή συγκρούσεις, και εξηγούν τους λόγους.

Μετά από κάθε παρουσίαση, οι μαθητές αναρτούν τις αφίσες τους στον τοίχο.

Σε μια τάξη 25 μαθητών, θα παρουσιάσουν τις προτάσεις τους περίπου έξι ομάδες και επομένως θα αντιμετωπιστούν 12 περιπτώσεις προβλημάτων ή συγκρούσεων. Μετά την παρουσίαση από όλες τις ομάδες, οι μαθητές θα πρέπει να ψηφίσουν για τις καλύτερες λύσεις.

Κάθε λύση βαθμολογείται με αριθμό από το ένα ως το πέντε (θεωρώντας ότι δεν υπάρχουν περισσότερες από πέντε λύσεις για κάθε πρόβλημα ή σύγκρουση). Η ψηφοφορία γίνεται με κάρτες που δίνονται στους μαθητές και είναι αριθμημένες από το ένα ως το πέντε. Για κάθε πρόβλημα ή σύγκρουση, οι μαθητές μπορούν να ψηφίσουν σηκώνοντας την κάρτα με τον αριθμό που έχουν επιλέξει. Ο/η εκπαιδευτικός υπολογίζει τους αριθμούς και καταγράφει τη λύση που «κερδίζει».

Μετά την αξιολόγηση των λύσεων για τα προβλήματα και τις συγκρούσεις, οι μαθητές θα πρέπει να από κοινού να αναστοχαστούν τα αποτελέσματα, αλλά και για το γεγονός ότι η λύση αποφασίστηκε από την πλειονότητα.

Μάθημα 4

Το συμβόλαιο των κανόνων μας

Πώς θεσπίζουμε κοινούς κανόνες;

Μαθησιακοί στόχοι	Οι μαθητές αντιλαμβάνονται και μαθαίνουν πώς να συμμορφώνονται με μια από κοινού διαμορφωμένη συμφωνία.
Εργασίες μαθητών	Οι μαθητές καταγράφουν και υπογράφουν τους κοινούς κανόνες. Συζητούν τους μηχανισμούς ελέγχου και τις πιθανές συνέπειες.
Υλικά	Πίνακας σεμιναρίου, μολύβια.
Μέθοδοι	Συζήτηση σε ολομέλεια.

Περιγραφή του μαθήματος

Αφού οι μαθητές ψηφίσουν τις λύσεις των προβλημάτων ή συγκρούσεων στη λίστα, τους ανατίθεται να γράψουν κανόνες και να κάνουν ένα “συμβόλαιο” κανόνων που θα υπογραφεί από όλους.

Σε ολομέλεια, οι μαθητές αποφασίζουν πώς θέλουν να σχεδιαστεί αυτό το συμβόλαιο. Θα έχει τη μορφή αφίσας, θα γραφτεί σε χαρτί A4, ή θα είναι έγγραφο με σφραγίδα; Πρέπει να συμφωνήσουν τί προτιμούν, πιθανόν και πάλι με απόφαση της πλειονότητας.

Οι μαθητές μπορούν να επιλέξουν τη μορφή που επιθυμούν εφόσον ικανοποιούνται τα ακόλουθα κριτήρια:

- Όλες οι λύσεις που συμφωνήθηκαν θα καταγραφούν υπό τη μορφή δηλώσεων.
- Όλοι οι μαθητές υπογράφουν το συμβόλαιο.
- Ο τόπος και η ημερομηνία υπογραφής θα αναγράφονται στο συμβόλαιο.

Μετά την υπογραφή του συμβολαίου, οι μαθητές πρέπει να συζητήσουν τι θα συμβεί αν κάποιος παραβεί τους κανόνες. Θα υπάρχουν κάποιες επιπτώσεις; Αν ναι, τι είδους; Πώς θα ελεγχθεί η τήρηση των κανόνων; Είναι ευθύνη όλων; Ή θα υπάρχουν συγκεκριμένα άτομα που θα είναι υπεύθυνα για αυτό; Θα είναι κάτι τέτοιο χρήσιμο ή όχι;

Σημείωση: οι συνέπειες παραβίασης των κανόνων προστίθενται στο συμβόλαιο (ως παράρτημα).

ΕΝΟΤΗΤΑ 5
ΚΑΝΟΝΕΣ ΚΑΙ ΝΟΜΟΙ
Για το δημοτικό

Η βάση της συμβίωσης

5.1 Γιατί χρειαζόμαστε κανόνες και νόμους;

Τι είδους κανόνες χρειάζονται για να μαθαίνουμε, να ζούμε και να παίζουμε μαζί στο σχολείο;

5.2 Τι θα συμβεί αν ... ;

Η παραβίαση των κανόνων έχει συνέπειες

5.3 Οι νέοι σχολικοί μας κανόνες

Σχεδιάζουμε μια κοινή συμφωνία

5.4 Μια εκστρατεία για τους νέους κανόνες του σχολείου μας

Αξιολόγηση και παρουσίαση των νέων κανόνων

Ενότητα 5: Βασική έννοια - "Κανόνες και νόμος" (για το δημοτικό)
Γενικές πληροφορίες για εκπαιδευτικούς: συμφωνία επί τη βάση των δημοκρατικών αρχών - οι νέοι σχολικοί μας κανόνες

Εδώ και αρκετά χρόνια, γίνεται συζήτηση σχετικά με το ζήτημα των δημοκρατικών αρχών. Πώς εννοείται μια δημοκρατία σήμερα; Υπάρχουν καλές και κακές δημοκρατίες; Είναι αρκετό να έχει μια πολιτεία δημοκρατικό σύνταγμα; Πολλές ομάδες και κόμματα αποκαλούν τους εαυτούς τους δημοκρατικά ή συμπεριλαμβάνουν τη λέξη "δημοκρατία" στα ονόματά τους. Τι δείχνει αυτό; Τι σημαίνει για τα μέλη αυτών των ομάδων;

Είναι σαφές ότι η δημοκρατία δεν μπορεί να επιβληθεί. Μια δημοκρατία χρειάζεται νομικό πλαίσιο, σύνταγμα και διάφορες συμφωνίες προκειμένου να λειτουργήσει. Είναι αποτελεσματική μόνο αν οι άνθρωποι αισθάνονται την ανάγκη να συμμετέχουν στην κοινωνία που ζούνε. Η συμμετοχή μπορεί να πάρει διάφορες μορφές και να πραγματοποιείται σε διάφορους τομείς' επίσης επιτελείται με διαφορετικό τρόπο στα διάφορα κράτη. Βασικά, δημοκρατία σημαίνει ότι οι άνθρωποι φτιάχνουν τους νόμους με τους οποίους θέλουν να ζήσουν. Ιδανικά, σε τέτοιου είδους διαδικασίες συμμετέχουν όσο περισσότεροι άνθρωποι γίνεται. Τι θέλουμε να ρυθμίσουμε; Ποιος πρέπει να σεβαστεί αυτούς τους κανόνες; Γιατί χρειαζόμαστε αυτόν ή τον άλλο κανόνα; Πώς μπορούμε να αντιμετωπίσουμε τις παραβιάσεις των κανόνων και των νόμων;

Σε αυτή την ενότητα, οι μαθητές δε μαθαίνουν μόνο για μια σημαντική αρχή της δημοκρατίας, αλλά αποκτούν επίσης πρακτική εμπειρία. Η εμπειρία δείχνει πως οι μαθητές ευαισθητοποιούνται περισσότερο και αποκτούν μεγαλύτερη υπευθυνότητα όταν συμμετέχουν στη διαδικασία λήψης αποφάσεων. Όταν μια ομάδα ανθρώπων συμβιώνει διαμορφώνονται κανόνες που διέπουν αυτή τη συμβίωση. Τα παιδιά και οι έφηβοι περνούν το μεγαλύτερο μέρος του χρόνου τους στο σχολείο. Σε αυτή την ενότητα γίνεται σαφές ότι το σχολείο είναι ένας χώρος μάθησης στον οποίο πολλοί άνθρωποι με διαφορετικές ανάγκες "ζουν" και μαθαίνουν μαζί, και αυτή η συμβίωση πρέπει με κάποιο τρόπο να ρυθμίζεται. Οι συγκρούσεις – που είναι απολύτως φυσικές – πρέπει να επιλύονται, και τα συμφέροντα των διαφόρων μειονοτήτων πρέπει να προστατεύονται.

Η ελευθερία συχνά συγχέεται με την άποψη ότι ο καθένας κάνει ό,τι θέλει και έτσι υπερασπίζεται τις ανάγκες του. Αυτό δεν είναι δημοκρατία. Η δημοκρατία βασίζεται στην ιδέα ότι οι κανόνες και οι νόμοι είναι φτιαγμένοι μέσα από συμμετοχικές διαδικασίες ανοιχτές σε όλους. Αυτοί οι κανόνες και οι νόμοι μπορούν, επίσης, να αλλάξουν. Αυτές οι αρχές αποτελούν το αντικείμενο της επόμενης ενότητας.

Ο στόχος της εκπαίδευσης για τη δημοκρατική ιδιότητα του πολίτη είναι η ανάπτυξη ικανοτήτων σε τρεις τομείς. Αυτή η ενότητα έχει το ακόλουθο προφίλ σε σχέση με τις ικανότητες:

Ικανότητα για ...		
... πολιτική ανάλυση και άσκηση κριτικής	... χρήση μεθόδων	...λήψη πολιτικών αποφάσεων και δράση
**	*	***

Εργαλειοθήκη

Σ' αυτή την ενότητα μπορούν να χρησιμοποιηθούν τα παρακάτω εργαλεία. Ο εκπαιδευτικός αποφασίζει αν μερικοί ή όλοι οι μαθητές χρειάζονται προετοιμασία για να δουλέψουν με τα εργαλεία.

- Έρευνα σε βιβλιοθήκες
- Έρευνα στο διαδίκτυο
- Διεξαγωγή συνεντεύξεων και ερευνών
- Ερμηνεία εικόνων
- Νοητικοί χάρτες
- Δημιουργία αφισών
- Διοργάνωση εκθέσεων
- Σχεδιασμό/διεξαγωγή παρουσιάσεων
- Προετοιμασία διαφανειών ή προβολής PowerPoint
- Συγγραφή άρθρων σε εφημερίδα
- Παραστάσεις
- Διεξαγωγή συζητήσεων

ΕΝΟΤΗΤΑ 5: Κανόνες και νόμοι**Η βάση της συμβίωσης****Συμφωνία επί τη βάσει των δημοκρατικών αρχών - οι νέοι σχολικοί μας κανόνες**

Τίτλος μαθ/τος	Μαθησιακοί στόχοι	Εργασίες μαθητών	Υλικά	Μέθοδοι
Μάθημα 1: Γιατί χρειαζόμαστε κανόνες και νόμους;	Οι μαθητές σκέφτονται τις προσωπικές τους στάσεις και πεπειθήσεις σχετικά με τους υπάρχοντες κανόνες. Συζητούν τη σπουδαιότητα ύπαρξης κανόνων στη συμβίωση. Κατανοούν την αναγκαιότητα των κανόνων.	Οι μαθητές συμμετέχουν σε ένα παιχνίδι προσομοίωσης για τη λειτουργία των κανόνων. Αναφέρουν και μοιράζονται ιδέες για την αναγκαιότητα ύπαρξης κανόνων. Συσχετίζουν τους σχολικούς κανόνες με τα δικαιώματα και τις υποχρεώσεις τους.	Μαλακές μπάλες, πίνακας σεμιναρίου μολύβια, φυλλάδια, κατάλογος των σχολικών κανόνων.	Ομαδική εργασία, συζήτηση σε ολομέλεια, εργασία σε ζευγάρια.
Μάθημα 2: Τι θα συμβεί αν...;	Οι μαθητές συζητούν τις επιπτώσεις της παραβίασης κανόνων. Συσχετίζουν τους σχολικούς κανόνες με τις αρχές της δικαιοσύνης, της ισότητας, της συμμετοχής και του σεβασμού.	Γίνεται παιχνίδι ρόλων στο οποίο παραβιάζονται κανόνες. Αναλύονται οι υπάρχοντες σχολικοί κανόνες και συζητούνται οι πιθανές και πραγματικές επιπτώσεις παραβίασής τους. Οι μαθητές προτείνουν τι θα έπρεπε να αλλάξει στους σχολικούς κανόνες, γιατί και με ποιον τρόπο.	Αυτοκόλλητα, μολύβια, πίνακας σεμιναρίου, λίστα με τους σχολικούς κανόνες για κάθε ομάδα, οι σχολικοί κανόνες γραμμένοι με μεγάλα γράμματα.	Παιχνίδια ρόλων σε ομάδες, συζήτηση σε ολομέλεια, ομαδική εργασία.
Μάθημα 3: Οι νέοι σχολικοί μας κανόνες	Οι μαθητές εργάζονται πάνω σε ένα σύνολο κοινών κανόνων που είναι δεσμευτικοί για όλους. Συζητούν ρεαλιστικούς τρόπους ενσωμάτωσής τους στην καθημερινή ζωή στο σχολείο.	Οι μαθητές καταλήγουν σε συμφωνία για τους κανόνες που έχει αποδεχθεί η πλειονότητα και συζητούν πιθανούς τρόπους για να ενσωματωθεί και η άποψη της μειονότητας.	Πίνακας σεμιναρίου, μολύβια, ψηφοδέλτια, λίστα με τους κανόνες γραμμένη στον πίνα, χαρτάκια.	Ομαδική εργασία, συζήτηση σε ολομέλεια.
Μάθημα 4: Μια εκστρατεία για τους νέους σχολικούς μας κανόνες	Οι μαθητές κατανοούν τα σημαντικά κριτήρια για τους καλούς νόμους. Μαθαίνουν πώς να κάνουν εκστρατεία για τους νέους σχολικούς κανόνες.	Οι μαθητές συγκεντρώνουν διαφορετικά κριτήρια για καλούς νόμους. Ελέγχουν, σύμφωνα με αυτά, τους νέους σχολικούς κανόνες. Υπογράφουν την τελική συμφωνία και την παρουσιάζουν στις υπόλοιπες τάξεις.	Πίνακας σεμιναρίου, μολύβια, αντίγραφο της συμφωνίας για τις άλλες τάξεις, τα αποτελέσματα από τον καταγισμό ιδεών, μάθημα 1.	Εργασία σε ζευγάρια, συζήτηση σε ολομέλεια, παρουσίαση σε άλλες τάξεις.

Μάθημα 1**Γιατί χρειαζόμαστε κανόνες και νόμους;**

Τι είδους κανόνες χρειάζονται για να μαθαίνουμε, να ζούμε και να παίζουμε μαζί στο σχολείο;

Μαθησιακοί στόχοι	Οι μαθητές σκέφτονται τις προσωπικές τους στάσεις και πεποιθήσεις σχετικά με τους υπάρχοντες κανόνες. Συζητούν τη σπουδαιότητα ύπαρξης κανόνων στη συμβίωση. Κατανοούν την αναγκαιότητα των κανόνων.
Εργασίες μαθητών	Οι μαθητές συμμετέχουν σε ένα παιχνίδι προσομοίωσης για τη λειτουργία των κανόνων. Αναφέρουν και μοιράζονται ιδέες για την αναγκαιότητα ύπαρξης κανόνων. Συσχετίζουν τους σχολικούς κανόνες με τα δικαιώματα και τις υποχρεώσεις τους.
Υλικά	Μαλακές μπάλες, πίνακας σεμιναρίου μολύβια, φυλλάδια, λίστα με τους σχολικούς κανόνες.
Μέθοδοι	Ομαδική εργασία, συζήτηση σε ολομέλεια, εργασία σε ζευγάρια.

Περιγραφή του μαθήματος

Η τάξη παίζει το παιχνίδι “μάντεψε τους κανόνες μου”. Ο/η εκπαιδευτικός χωρίζει την τάξη σε δυο ομάδες και εξηγεί στους μαθητές ότι θα παίξουν ένα παιχνίδι και ότι πρέπει να μαντέψουν τους κανόνες.

Εξήγηση:

- κάθε ομάδα προσπαθεί να βάλει τη μπάλα μέσα στον χώρο που ορίζεται ως το τέρμα της,
- μόνο ο/η εκπαιδευτικός γνωρίζει τους κανόνες,
- ο/η εκπαιδευτικός δεν θα εξηγήσει τους κανόνες και οι μαθητές δεν θα ρωτήσουν ποιοι είναι,
- όταν παραβιάσουν έναν κανόνα, οι μαθητές θα πρέπει να καθίσουν,
- σκοπός του παιχνιδιού για τους μαθητές είναι να βάλουν γκολ χωρίς να παραβιάσουν τους κανόνες· το καθήκον των μαθητών είναι να μάθουν ποιοι είναι οι κανόνες ώστε να μην τους παραβιάσουν.

Οι κανόνες είναι:

- μπορούν να παίξουν όλοι,
- μόνο τα αγόρια μπορούν να κλωσήσουν τη μπάλα,
- μαθητές των οποίων το όνομα αρχίζει με “Α” δεν μπορούν να τρέξουν,
- δεν επιτρέπεται να κινηθεί κάποιος όταν έχει τη μπάλα,
- η βία επιτρέπεται.

Για τα πρώτα δύο λεπτά, το παιχνίδι παίζεται εφαρμόζοντας μόνο τους δύο πρώτους κανόνες. Στη συνέχεια περιλαμβάνονται και οι υπόλοιποι κανόνες. Η διάρκεια του παιχνιδιού είναι πέντε λεπτά.

- Μετά τη λήξη του παιχνιδιού, ο/η εκπαιδευτικός συγκεντρώνει τους μαθητές και συζητάνε τα παρακάτω: Τι σκεφτήκατε για το παιχνίδι; Ήταν καλό; Κακό; Δίκαιο;

Μεγαλώνουμε δημοκρατικά

- Πώς γνωρίζατε ότι υπήρχαν κάποιοι κανόνες;
- Πώς νιώθατε που δεν γνωρίζατε τους κανόνες;

Ο/η εκπαιδευτικός εφαρμόζοντας την τεχνική του καταιγισμού ιδεών καταγράφει τις απαντήσεις των παιδιών στον πίνακα. Η βασική ερώτηση είναι: “Γιατί χρειαζόμαστε κανόνες στο σχολείο;” Ανάλογα με τις απαντήσεις που θα δοθούν από τους μαθητές, ο/η εκπαιδευτικός ίσως γράψει κάτι στον πίνακα. Τα σημαντικότερα κριτήρια σε σχέση με τις έννοιες της “ισότητας”, “συμμετοχής”, “δικαιοσύνης” και “σεβασμού” θα πρέπει να βρίσκονται γραμμένα στον πίνακα στο τέλος του μαθήματος. Ο/η εκπαιδευτικός κρατά τα αποτελέσματα από τον καταιγισμό ιδεών, τα οποία και θα χρησιμοποιηθούν στο μάθημα 4.

Μπορούν να υπάρχουν κανόνες στο σχολείο μόνο αν οι μαθητές έχουν επίσης δικαιώματα και υποχρεώσεις. Ζητείται από τους μαθητές η δημιουργία μιας λίστας με τα δικαιώματα και τις υποχρεώσεις τους στο σχολείο, καθώς και η συσχέτισή τους με τους σχολικούς κανόνες. Οι μαθητές, σε ζευγάρια, καταγράφουν στο φυλλάδιο τα δικαιώματά τους, τις υποχρεώσεις τους και τους κανόνες. Παρουσιάζουν τις σημειώσεις τους στον πίνακα.

Όταν παρουσιαστούν όλα τα φυλλάδια, τα βλέπουν όλοι οι μαθητές και κάνουν ερωτήσεις στους συμμαθητές τους.

Μάθημα 2**Τι θα συμβεί αν...;****Η παραβίαση των κανόνων έχει συνέπειες**

Μαθησιακοί στόχοι	Οι μαθητές συζητούν τις επιπτώσεις της παραβίασης κανόνων. Συσχετίζουν τους σχολικούς κανόνες με τις αρχές της δικαιοσύνης, της ισότητας, της συμμετοχής και του σεβασμού.
Εργασίες μαθητών	Γίνεται παιχνίδι ρόλων στο οποίο παραβιάζονται κανόνες. Αναλύονται οι υπάρχοντες σχολικοί κανόνες και συζητούνται οι πιθανές και πραγματικές επιπτώσεις παραβίασής τους. Οι μαθητές προτείνουν τι θα έπρεπε να αλλάξει στους σχολικούς κανόνες, γιατί και με ποιο τρόπο.
Υλικά	Αυτοκόλλητα, μολύβια, πίνακας σεμιναρίου, λίστα με τους σχολικούς κανόνες για κάθε ομάδα, οι σχολικοί κανόνες γραμμένοι με μεγάλα γράμματα.
Μέθοδοι	Παιχνίδια ρόλων σε ομάδες, συζήτηση σε ολομέλεια, ομαδική εργασία.

Περιγραφή του μαθήματος

Οι μαθητές σχηματίζουν ομάδες των τεσσάρων. Παίζουν παιχνίδια ρόλων στα οποία παραβιάζονται οι κανόνες. Οι ομάδες συζητούν τους κανόνες πριν αρχίσουν το παιχνίδι. Τα παιχνίδια ρόλων μπορεί να είναι τα εξής:

- παίζουμε ποδόσφαιρο,
- κακή συμπεριφορά στην τάξη,
- παίζουμε ηλεκτρονικά παιχνίδια,
- κακή συμπεριφορά στην αυλή του σχολείου,
- μιλάμε κατά τη διάρκεια του μαθήματος,
- μαλώνουμε με άλλους μαθητές,
- κ.λπ.

Για κάθε κανόνα που παραβιάζεται, οι μαθητές συζητούν τις επιπτώσεις ή – αν δεν υπάρχουν – τις πιθανές επιπτώσεις. Στη συνέχεια, οι ομάδες συμμετέχουν σε συζήτηση σε ολομέλεια.

Στη συζήτηση σε ολομέλεια, συζητούνται οι παρακάτω ερωτήσεις:

- Πώς οι κανόνες υποστηρίζουν τα δικαιώματα και τις υποχρεώσεις μας, και μας βοηθούν να συμβιώνουμε με ασφάλεια, δικαιοσύνη και αρμονία;
- Γιατί χρειαζόμαστε τους κανόνες;
- Πώς γνωρίζουμε όλοι ποιοι είναι οι κανόνες;
- Είναι οι κανόνες δίκαιοι για όλους;
- Υπάρχουν περιπτώσεις που οι κανόνες μεταβάλλονται;

Μεγαλώνουμε δημοκρατικά

- Ποιος διαμορφώνει τους κανόνες και γιατί;
- Τι γίνεται αν δεν τηρούμε τους κανόνες;

Μετά τη συζήτηση, οι μαθητές επιστρέφουν στις ομάδες τους. Συζητούν αν θέλουν να αλλάξει κάτι στους υπάρχοντες σχολικούς κανόνες. Καταλήγουν σε συμφωνία ως ομάδα και υποδεικνύουν την αλλαγή ή τις αλλαγές που επιθυμούν, αναρτώντας τις προτάσεις τους (τις κολλάνε) στην εκδοχή των σχολικών κανόνων που βρίσκεται ήδη στον πίνακα.

Μάθημα 3

Οι νέοι σχολικοί μας κανόνες

Σχεδιάζουμε μια κοινή συμφωνία

Μαθησιακοί στόχοι	Οι μαθητές μαθαίνουν να εργάζονται πάνω σε ένα σύνολο κοινών κανόνων που είναι δεσμευτικοί για όλους. Συζητούν ρεαλιστικούς τρόπους ενσωμάτωσής τους στην καθημερινή ζωή στο σχολείο.
Εργασίες μαθητών	Οι μαθητές καταλήγουν σε συμφωνία για τους κανόνες που έχει αποδεχθεί η πλειονότητα και συζητούν πιθανούς τρόπους για να ενσωματωθεί και η άποψη της μειονότητας.
Υλικά	Πίνακας σεμιναρίου, μολύβια, ψηφοδέλτια, λίστα με τους κανόνες γραμμένη στον πίνακα, χαρτάκια.
Μέθοδοι	Ομαδική εργασία, συζήτηση σε ολομέλεια.

Περιγραφή του μαθήματος

Οι μαθητές, σε κύκλο, έχουν μπροστά τους τον πίνακα όπου βρίσκονται οι σχολικοί κανόνες γραμμένοι με μεγάλα γράμματα. Τα αυτοκόλλητα που υποδεικνύουν τις αλλαγές που επιθυμούν οι διάφορες ομάδες βρίσκονται ακόμη αναρτημένα. Η συζήτηση ξεκινάει από τον/την εκπαιδευτικό.

- Τι σκέφτονται οι μαθητές για τις προτεινόμενες αλλαγές;
- Συμφωνούν με αυτές τις προτάσεις;
- Πόσοι συμφωνούν; Είναι η πλειονότητα;
- Τι γίνεται με τη μειονότητα; Μπορεί να γίνει κάποιος συμβιβασμός;

Οι μαθητές επιστρέφουν στις ομάδες τους. Εργάζονται πάνω σε έναν κανόνα που θα αλλάξει και προσπαθούν να τον διαμορφώσουν. Τον γράφουν σε ένα χαρτί και τον αναρτούν στον πίνακα.

Όταν θα έχουν αναρτηθεί όλες οι προτάσεις, έρχεται η ώρα της ψηφοφορίας. Όλοι οι μαθητές πρέπει να λάβουν τις κάρτες ψηφοφορίας. Κάθε κανόνας διαβάζεται από τον/την εκπαιδευτικό. Όλοι οι μαθητές ψηφίζουν χρησιμοποιώντας τις κάρτες τους, δείχνοντας την αποδοχή τους, την άρνηση ή την αποχή τους.

Κανόνες που δεν γίνονται αποδεκτοί από την πλειοψηφία πρέπει να ξανασυζητηθούν.

Στο τέλος της διαδικασίας, οι νέοι σχολικοί κανόνες πρέπει να γραφούν σε ένα χαρτί.

Μάθημα 4**Μια εκστρατεία για τους νέους κανόνες του σχολείου μας****Αξιολόγηση και παρουσίαση των νέων κανόνων**

Μαθησιακοί στόχοι	Οι μαθητές κατανοούν τα σημαντικά κριτήρια για καλούς νόμους. Μαθαίνουν πώς να κάνουν εκστρατεία για τους νέους σχολικούς κανόνες.
Εργασίες μαθητών	Οι μαθητές συγκεντρώνουν διαφορετικά κριτήρια για καλούς νόμους. Ελέγχουν, σύμφωνα με αυτά, τους νέους σχολικούς κανόνες. Υπογράφουν την τελική συμφωνία και την παρουσιάζουν στις υπόλοιπες τάξεις.
Υλικά	Πίνακας σεμιναρίου, μολύβια, αντίγραφο της συμφωνίας για τις άλλες τάξεις, τα αποτελέσματα από τον καταιγισμό ιδεών, μάθημα 1.
Μέθοδοι	Εργασία σε ζευγάρια, συζήτηση σε ολομέλεια, παρουσίαση σε άλλες τάξεις.

Περιγραφή του μαθήματος

Ο/η εκπαιδευτικός παρουσιάζει τα αποτελέσματα από τον καταιγισμό ιδεών του μαθήματος 1 (κριτήρια για τους νόμους). Οι μαθητές πρέπει να ελέγξουν τους νέους σχολικούς κανόνες σύμφωνα με αυτά τα κριτήρια. Εργάζονται σε ζευγάρια και συμπληρώνουν το φυλλάδιο.

Στη συνέχεια γίνεται συζήτηση σε ολομέλεια και παρουσιάζονται τα αποτελέσματα της ανάλυσης. Υπάρχουν μεγάλες αλλαγές στους σχολικούς κανόνες; Αν ναι, αυτές οι αλλαγές πρέπει να γίνουν και στο συμβόλαιο.

Οι νέοι σχολικοί κανόνες φωτοτυπούνται για παρουσίαση και στις άλλες τάξεις.

Ο/η εκπαιδευτικός χωρίζει τους μαθητές σε ομάδες των τεσσάρων. Οι ομάδες αυτές πρέπει να πάνε στις άλλες τάξεις για να παρουσιάσουν τους σχολικούς κανόνες.

Είναι σημαντικό να καθοριστεί η διαδικασία εκ των προτέρων. Τι ακριβώς πρέπει να κάνουν οι μαθητές στις άλλες τάξεις; Πρέπει να γίνει αξιολόγηση των νέων σχολικών κανόνων; Τι θα γίνει στη συνέχεια;

Οι ομάδες εξασκούνται για την παρουσίαση των νέων σχολικών κανόνων συμπεριλαμβανομένης και της αιτιολογίας για την αλλαγή των προηγούμενων κανόνων. Στη συνέχεια, πηγαίνουν στις άλλες τάξεις και κάνουν την παρουσίασή τους.

Μετά τις παρουσιάσεις, σε συζήτηση σε ολομέλεια, κάνουν έναν σύντομο απολογισμό.

ΕΝΟΤΗΤΑ 6
ΔΥΝΑΜΗ ΚΑΙ ΕΞΟΥΣΙΑ
Για το δημοτικό

Είμαι το αφεντικό! Είμαι;

6.1 Υπερ-ήρωας;

Ποιά πρέπει να είναι η θέση του εκπροσώπου της τάξης;

6.2 Καλοί και κακοί;

Ποια είναι η θέση των πολιτικών σε μια δημοκρατία;

6.3 Ένας κάνει τα πάντα, οι υπόλοιποι δεν κάνουν τίποτα;

Ποιο ρόλο θα παίξει ο καθένας στο σύστημα εκπροσώπησης;

6.4 Κατανομή εξουσίας

Ποια κριτήρια καθορίζουν το σύστημα εκπροσώπησης;

Ενότητα 6: Βασική έννοια - "Δύναμη και εξουσία" (για το δημοτικό)

Γενικές πληροφορίες για εκπαιδευτικούς: νόμιμη εξουσία - η αρχή της αντιπροσώπευσης στο δημοτικό σχολείο

Οι μαθητές άνω των 10 ετών έχουν την ικανότητα της αφηρημένης σκέψης. Μπορούν να αναγνωρίσουν και να αναπτύξουν δομές στο περιβάλλον τους, και έχουν την ικανότητα να διακρίνουν ανάμεσα στα συμφέροντα τα δικά τους και των άλλων. Καθώς μεγαλώνουν αυτή η ικανότητα αναπτύσσεται όλο και περισσότερο.

Από την ηλικία των 10 ετών, οι μαθητές αρχίζουν να κατανοούν τη σχέση ανάμεσα στον χώρο και τον χρόνο, αναπτύσσουν την ικανότητα να εκφράζουν και να βιώνουν συναισθήματα και αναγνωρίζουν πρότυπα. Σε αυτή την ηλικία, οι μαθητές ήδη γνωρίζουν καλά το περιβάλλον στο οποίο ζουν και αρχίζουν να δείχνουν έντονο ενδιαφέρον για το άγνωστο. Η αντίληψή τους για τα κοινωνικά συστήματα (σύλλογοι, όμιλοι, ομάδες νέων, κ.λπ.) εμπλουτίζεται με λεπτομέρειες, και κατά συνέπεια ενεργοποιούνται και εμπλέκονται περισσότερο στην υπεράσπιση άλλων ανθρώπων και στην άσκηση πίεσης υπέρ των συμφερόντων τους.

Η κοινοτική ζωή της τάξης και του σχολείου αποκτά σπουδαιότητα. Πώς είναι οργανωμένη η ζωή της κοινότητας; Ποιοι κανόνες είναι σημαντικοί; Ποιος διαμορφώνει αυτούς τους κανόνες και ποιος αποφασίζει για αυτούς; Ποιος μπορεί να αλλάξει αυτούς τους κανόνες;

Για να απαντηθούν αυτά τα ερωτήματα, το άτομο δεν αρκεί να γνωρίζει μόνο το πολιτικό σύστημα της κοινότητας ή, ευρύτερα, της πολιτείας. Πρέπει, επίσης, να έχει την ικανότητα να επηρεάζει τις δομές και τις διαδικασίες – με άλλα λόγια, να “ζει” δημοκρατικά.

Κυρίως στο γυμνάσιο, οι συνθήκες που ευνοούν την έναρξη και συμμετοχή σε εξωσχολικά project έχουν θετικές επιπτώσεις στην ψυχολογική ανάπτυξη του παιδιού. Οι μαθητές μπορούν να αναγνωρίσουν τον κύκλο των πολιτικών διαδικασιών και να κατανοήσουν τη διαδικασία λήψης αποφάσεων. Άλλωστε, οι περισσότερες από τις αποφάσεις που σχετίζονται με τους μαθητές λαμβάνονται σε κοινοτικό επίπεδο (κυκλοφορία, παροχές για δραστηριότητες στον ελεύθερο χρόνο, κ.λπ.). Οι μαθητές μπορούν να αποκτήσουν σημαντικό βαθμό επίγνωσης αν ενθαρρύνονται να αναλαμβάνουν κοινωνική ευθύνη, αλλά και όταν αισθάνονται υπεύθυνοι για ένα μέρος της σχολικής ζωής. Αναλαμβάνοντας ευθύνες μπορούν να αποκτήσουν εμπειρία για τη συμμετοχή και την υπευθυνότητα στην καθημερινή ζωή. Όσο περισσότερες εμπειρίες αποκτούν οι μαθητές και όσο βιώνουν διάφορες καταστάσεις, τόσο περισσότερες πιθανότητες έχουν να επηρεάσουν τις πολιτικές διαδικασίες, να συμμετάσχουν αργότερα σε διαδικασίες λήψης αποφάσεων και να αναπτύξουν μια στάση υπευθυνότητας στην κοινωνία.

Η δύναμη και η εξουσία – η αρχή της αντιπροσώπευσης – συμβάλλουν στη συνειδητοποίηση αυτή. Η σειρά μαθημάτων που ακολουθεί προσομοιάζει τις πολιτικές διαδικασίες στο σχολείο με τρόπο ανάλογο αυτού που συμβαίνει εκτός σχολείου. Από την άποψη αυτή, η εκλογή του αρχηγού της τάξης δεν μπορεί να είναι μια μεμονωμένη δράση, αλλά συνιστά ένα πρότυπο. Σε αντίθεση με σχολικές δραστηριότητες, όπως οι εικονικές εκλογές, διενεργώντας πολιτικές εκλογές η εκλογή του εκπροσώπου της τάξης έχει επιπτώσεις στην καθημερινή σχολική ζωή.

Ο σκοπός της εκπαίδευσης για τη δημοκρατική ιδιότητα του πολίτη είναι η ανάπτυξη ικανοτήτων στους τρεις ακόλουθους τομείς. Αυτή η ενότητα στοχεύει στα εξής:

Ικανότητα για ...		
... πολιτική ανάλυση και άσκηση κριτικής	... χρήση μεθόδων	...λήψη πολιτικών αποφάσεων και δράση
**	***	**

Εργαλειοθήκη

Σ' αυτή την ενότητα μπορούν να χρησιμοποιηθούν τα παρακάτω εργαλεία. Ο εκπαιδευτικός αποφασίζει αν μερικοί ή όλοι οι μαθητές χρειάζονται προετοιμασία για να δουλέψουν με τα εργαλεία.

- Έρευνα σε βιβλιοθήκες
- Έρευνα στο διαδίκτυο
- Διεξαγωγή συνεντεύξεων και ερευνών
- Ερμηνεία εικόνων
- Νοητικοί χάρτες
- Δημιουργία αφισών
- Διοργάνωση εκθέσεων
- Σχεδιασμό/ διεξαγωγή παρουσιάσεων
- Προετοιμασία διαφανειών ή προβολής PowerPoint
- Συγγραφή άρθρων σε εφημερίδα
- Παραστάσεις
- Διεξαγωγή συζητήσεων

Ενότητα 6: Δύναμη και εξουσία**Είμαι το αφεντικό! Είμαι;****Νόμιμη εξουσία - η αρχή της αντιπροσώπευσης στο δημοτικό σχολείο**

Τίτλος μαθ/τος	Μαθησιακοί στόχοι	Εργασίες μαθητών	Υλικά	Μέθοδοι
Μάθημα 1: Υπέρ-ήρωας;	Οι μαθητές στοχάζονται πάνω στις έννοιες της υπευθυνότητας και της εκπροσώπησης συζητώντας για τη θέση του εκπροσώπου της τάξης.	Οι μαθητές συζητούν για την υπευθυνότητα, τις ικανότητες και τη θέση που πρέπει να έχει ο εκπρόσωπος της τάξης.	Πίνακας σεμιναρίου, μολύβια, φυλλάδια, μεγάλη φωτογραφία ενός υπέρ-ήρωα.	Ατομική εργασία, ομαδική εργασία, συζήτηση σε ολομέλεια.
Μάθημα 2: Καλοί και κακοί;	Οι μαθητές κατανοούν ότι ένα άτομο μπορεί να εκπροσωπεί μια ομάδα ανθρώπων. Κατανοούν την έννοια της αντιπροσώπευσης, της εξουσίας και της λογοδοσίας.	Οι μαθητές συγκρίνουν τις ιδέες τους με το σχήμα της πολιτικής εκπροσώπησης σε μια δημοκρατία. Συζητούν τις απόψεις τους για τους πολιτικούς, και τις συγκρίνουν με τις γνώμες άλλων ανθρώπων. Γι' αυτό τον σκοπό, διεξάγουν σύντομες συνεντεύξεις.	Σχήμα της πολιτικής εκπροσώπησης, μολύβια, χαρτί.	Ατομική εργασία, ομαδική εργασία, συζήτηση σε ολομέλεια.
Μάθημα 3: Ένας κάνει τα πάντα, οι υπόλοιποι δεν κάνουν τίποτα;	Οι μαθητές σκέφτονται για τις ευθύνες και τις ικανότητες που απαιτούνται σε διάφορες θέσεις, και κατανοούν τη διαδικασία της εκλογής και τις συνέπειές της.	Οι μαθητές παρουσιάζουν τα αποτελέσματα των συνεντεύξεων στην τάξη. Προσδιορίζουν τις ευθύνες και τις ικανότητες που απαιτούν διάφορες θέσεις, και εκλέγουν έναν μαθητή ως εκπρόσωπο της τάξης.	Πίνακας σεμιναρίου, μολύβια, ψηφοδέλτια, λίστα υποψηφίων, φωτοαντίγραφα του φυλλαδίου.	Συζήτηση σε ολομέλεια.
Μάθημα 4: Κατανομή εξουσίας	Οι μαθητές εξοικειώνονται με τις έννοιες της επανεκλογής και της μη-εκλογής. Σκέφτονται τα κριτήρια που καθορίζουν το σύστημα εκπροσώπησης.	Οι μαθητές συζητούν και καθορίζουν τα κριτήρια που τους επιτρέπουν να ελέγχουν τη δουλειά του εκπροσώπου της τάξης.	Πίνακας σεμιναρίου, μολύβια.	Συζήτηση σε ολομέλεια

Μάθημα 1

Υπερ-ήρωας;

Ποια πρέπει να είναι η θέση του εκπροσώπου της τάξης;

Μαθησιακοί στόχοι	Οι μαθητές στοχάζονται πάνω στις έννοιες της υπευθυνότητας και της εκπροσώπησης συζητώντας για τη θέση του εκπροσώπου της τάξης.
Εργασίες μαθητών	Οι μαθητές συζητούν για την υπευθυνότητα, τις ικανότητες και τη θέση που πρέπει να έχει ο εκπρόσωπος της τάξης.
Υλικά	Πίνακας σεμιναρίου, μολύβια, φυλλάδια, μεγάλη φωτογραφία ενός υπέρ-ήρωα.
Μέθοδοι	Ατομική εργασία, ομαδική εργασία, συζήτηση σε ολομέλεια.

Περιγραφή του μαθήματος

Παρουσιάζεται στους μαθητές το φυλλάδιο με τον “υπερ-ήρωα”. Η εργασία απαιτεί να συμπληρωθούν οι άδειες φουσαλίδες με τις ικανότητες και τις ευθύνες του εκπροσώπου της τάξης. Αυτό γίνεται ατομικά μέσα σε 10 λεπτά.

Μετά την ολοκλήρωση αυτής της εργασίας, οι μαθητές δουλεύουν σε ομάδες των τεσσάρων ατόμων και συζητούν τα φυλλάδιά τους. Καταλήγουν σε συμπεράσματα σχετικά με τα σημαντικότερα χαρακτηριστικά, ικανότητες και υποχρεώσεις που θα έπρεπε να έχει ο εκπρόσωπος της τάξης. Καταγράφουν τα συμπεράσματά τους σε ένα φύλλο χαρτιού.

Κάθε ομάδα κολλά τις προτιμήσεις της στην εικόνα με τον υπερ-ήρωα που βρίσκεται στον πίνακα. Ο/η εκπαιδευτικός ξεκινά μια συζήτηση με τις παρακάτω ερωτήσεις:

- Ποια είναι η σημαντικότερη ικανότητα που πρέπει να διαθέτει ο εκπρόσωπος της τάξης;
- Πότε ο εκπρόσωπος της τάξης χρειάζεται την υποστήριξη των άλλων;
- Πρέπει ο εκπρόσωπος της τάξης να είναι ένας υπερ-ήρωας;
- Σε ποια περίπτωση πρέπει ο εκπρόσωπος της τάξης να είναι όπως όλοι;
- Τι αδυναμίες μπορεί να έχει ο εκπρόσωπος της τάξης;
- Κάτω από ποιες συνθήκες πιστεύετε ότι ο εκπρόσωπος της τάξης πρέπει να αντικαθίσταται από κάποιον άλλο; Πώς;
- Ποιες επιθυμίες δεν είναι σε θέση να ικανοποιεί ο εκπρόσωπος της τάξης;

Μετά τη συζήτηση, οι μαθητές πρέπει να προσπαθήσουν να φανταστούν πώς θα ήταν να διεκδικήσουν τη θέση του επικεφαλής της τάξης. Πρέπει να σκεφτούν γύρω από τις ευθύνες και τις ικανότητες για τις οποίες συζήτησαν, και να κάνουν την αυτοαξιολόγησή τους ως προς το αν θα μπορούσα να αναλάβουν μια τέτοια θέση. Ο/η εκπαιδευτικός δίνει ένα φύλλο χαρτί ζητώντας από τους μαθητές να γράψουν το όνομά τους σε περίπτωση που ενδιαφέρονται γι’ αυτή τη θέση.

Μάθημα 2

Καλοί και κακοί;

Ποια είναι η θέση των πολιτικών σε μια δημοκρατία;

Μαθησιακοί στόχοι	Οι μαθητές κατανοούν ότι ένα άτομο μπορεί να εκπροσωπεί μια ομάδα ανθρώπων. Κατανοούν την έννοια της ανάθεσης εξουσίας και της λογοδοσίας.
Εργασίες μαθητών	Οι μαθητές συγκρίνουν τις ιδέες τους με το σχήμα της πολιτικής εκπροσώπησης σε μια δημοκρατία. Συζητούν τις απόψεις τους για τους πολιτικούς και τις συγκρίνουν με τις γνώμες άλλων ανθρώπων. Γι' αυτό τον σκοπό, διεξάγουν σύντομες συνεντεύξεις.
Υλικά	Σχήμα της πολιτικής εκπροσώπησης, μολύβια, χαρτί.
Μέθοδοι	Ατομική εργασία, ομαδική εργασία, συζήτηση σε ολομέλεια.

Περιγραφή του μαθήματος

Παρουσιάζεται στους μαθητές το σχήμα της πολιτικής εκπροσώπησης (φυλλάδιο). Ο/η εκπαιδευτικός μιλάει για την έννοια της αντιπροσώπευσης σε ένα κράτος, και εξηγεί ότι όπως υπάρχει ο επικεφαλής της τάξης έτσι υπάρχουν επίσης οι αρχηγοί των κρατών. Διαθέτουν εξουσία που τους έχει ανατεθεί.

Ο/η εκπαιδευτικός δίνει πληροφορίες σχετικά με το σχήμα και εξηγεί το σύστημα της εκπροσώπησης. Η διαδικασία εκλογής εκπροσώπων διαφέρει ανάλογα με τον τύπο του πολιτικού συστήματος (για παράδειγμα, σε άμεση ή σε έμμεση δημοκρατία).

Εργαζόμενοι ατομικά, οι μαθητές συμπληρώνουν τα κενά του φυλλαδίου. Κατόπιν, σε ζευγάρια, συζητούν ό,τι γνωρίζουν για τους πολιτικούς, και ανταλλάσσουν απόψεις. Οι παρακάτω ερωτήσεις μπορεί να φανούν χρήσιμες:

- Τι πιστεύεις για τους πολιτικούς;
- Ποιους πολιτικούς γνωρίζεις;
- Τι πρέπει να κάνουν οι πολιτικοί;
- Τι δεν πρέπει να κάνουν οι πολιτικοί;
- Γιατί πολλοί άνθρωποι πιστεύουν ότι οι πολιτικοί είναι κακοί;

Στη συνέχεια, ανατίθεται στους μαθητές η εργασία να διεξάγουν συνεντεύξεις, και να ρωτήσουν άλλους ανθρώπους τη γνώμη που έχουν σχετικά με τους πολιτικούς και τις αρμοδιότητές τους. Καταγράφουν τις ερωτήσεις που θέλουν να θέσουν σε άτομα της οικογένειάς τους, στους φίλους τους και στην κοινότητά τους. Ο/η εκπαιδευτικός δίνει οδηγίες για το πώς μπορούν να κρατούν σημειώσεις από τις απαντήσεις. Μερικές προτεινόμενες ερωτήσεις για συνέντευξη είναι οι παρακάτω:

- Τι ικανότητες πρέπει να έχει ένας πολιτικός;
- Γιατί νομίζετε ότι οι πολιτικοί θεωρούνται συχνά κακοί;
- Τι χαρακτηριστικά πρέπει να έχει ένας πολιτικός;
- Τι χαρακτηριστικά δεν πρέπει να έχει ένας πολιτικός;

Οι μαθητές διεξάγουν τις συνεντεύξεις και φέρνουν τα αποτελέσματα στο επόμενο μάθημα.

Μάθημα 3

**Ένας κάνει τα πάντα, οι υπόλοιποι δεν κάνουν τίποτα;
Ποιον ρόλο θα παίξει ο καθένας στο σύστημα εκπροσώπησης;**

Μαθησιακοί στόχοι	Οι μαθητές σκέφτονται για τις ευθύνες και τις ικανότητες που απαιτούνται σε διάφορες θέσεις, και κατανοούν τη διαδικασία της εκλογής και τις συνέπειές της.
Εργασίες μαθητών	Οι μαθητές παρουσιάζουν τα αποτελέσματα των συνεντεύξεων στην τάξη. Προσδιορίζουν τις ευθύνες και τις ικανότητες που απαιτούν διάφορες θέσεις, και εκλέγουν έναν μαθητή ως εκπρόσωπο της τάξης.
Υλικά	Πίνακας σεμιναρίου, μολύβια, ψηφοδέλτια, λίστα υποψηφίων, φωτοαντίγραφα του φυλλαδίου.
Μέθοδοι	Συζήτηση σε ολομέλεια.

Περιγραφή του μαθήματος

Οι μαθητές φέρνουν τα αποτελέσματα των συνεντεύξεων από το μάθημα 2. Παρουσιάζουν τα αποτελέσματα σε “φακό” (όπου κάθε μαθητής λέει μια πρόταση). Ο/η εκπαιδευτικός καταγράφει τις απαντήσεις για τις ικανότητες των πολιτικών στον πίνακα, ώστε οι μαθητές να μπορούν να δουν τις τάσεις που παρουσιάζουν οι απαντήσεις.

Ως δεύτερο βήμα, ο/η εκπαιδευτικός επανέρχεται στο ζήτημα του εκπροσώπου της τάξης ως πολιτικού λειτουργήματος. Γράφονται στον πίνακα τα ονόματα των μαθητών που ενδιαφέρονται για τη θέση. Ο/η εκπαιδευτικός επισημαίνει ότι για να καταλήξουν οι μαθητές σε αυτόν που θα ψηφίσουν, πρέπει να γνωρίζουν γι’ αυτόν κάποια πράγματα, καθώς και τις ικανότητές του και τις ιδέες του. Ζητείται από τους υποψήφιους να παρουσιάσουν σύντομα τον εαυτό τους, μέσα σε δύο λεπτά. Βασικός άξονας της παρουσίασής τους θα έπρεπε να είναι: “Για ποιο πράγμα ξεχωρίζω”.

Αφού παρουσιάσουν τον εαυτό τους όλοι οι υποψήφιοι, οι μαθητές κάνουν ερωτήσεις. Μπορούν να ρωτήσουν κάθε υποψήφιο χωριστά, αλλά μπορούν επίσης να θέσουν ερωτήσεις που να απευθύνονται σε όλους τους υποψήφιους.

Στη συνέχεια γίνεται η ψηφοφορία. Ο/η εκπαιδευτικός παρουσιάζει δύο διαφορετικές διαδικασίες εκλογής: την ανοιχτή και τη μυστική ψηφοφορία. Οι μαθητές αποφασίζουν ποια προτιμούν.

Αν επιλέξουν τη μυστική ψηφοφορία, θα χρησιμοποιήσουν κάρτες στις οποίες θα γράψουν το όνομα του υποψηφίου που προτιμούν. Στη συνέχεια, θα βάζουν την κάρτα σε ένα κουτί. Δυο μαθητές θα είναι υπεύθυνοι για την καταμέτρηση των ψήφων και την καταγραφή των αποτελεσμάτων στον πίνακα.

Οι μαθητές που μετρούν τις ψήφους ανακοινώνουν το όνομα του εκπροσώπου της τάξης, καθώς και το όνομα αυτού που ήρθε δεύτερος – ο οποίος θα είναι αναπληρωτής εκπρόσωπος.

Ο/η εκπαιδευτικός δίνει την παρακάτω εργασία για το σπίτι: “Ρωτήστε τους γονείς σας πότε ψήφισαν για τελευταία φορά στις εκλογές, τι είδους εκλογές ήταν, πού έγιναν και πώς είχαν οργανωθεί.” (Ο εκπαιδευτικός φροντίζει να μην ζητήσει από τους μαθητές να ρωτήσουν τους γονείς τους ποιον ψήφισαν). Χρησιμοποιήστε το φυλλάδιο για αυτή την εργασία.

Μάθημα 4

Κατανομή εξουσίας

Ποια κριτήρια καθορίζουν το σύστημα της εκπροσώπησης;

Μαθησιακοί στόχοι	Οι μαθητές εξοικειώνονται με τις έννοιες της επανεκλογής και της μη-εκλογής. Σκέφτονται τα κριτήρια που καθορίζουν το σύστημα εκπροσώπησης.
Εργασίες μαθητών	Οι μαθητές συζητούν και καθορίζουν τα κριτήρια που τους επιτρέπουν να ελέγχουν τη δουλειά του εκπροσώπου της τάξης.
Υλικά	Πίνακας σεμιναρίου, μολύβια.
Μέθοδοι	Συζήτηση σε ολομέλεια.

Περιγραφή του μαθήματος

Οι μαθητές φέρνουν στην τάξη τις απαντήσεις των γονέων τους σχετικά με τις εκλογές. Σε ομάδες των τεσσάρων αναφέρονται οι απαντήσεις που δόθηκαν από τους γονείς στις ερωτήσεις.

Στη συνέχεια, ο/η εκπαιδευτικός διαβάζει στους μαθητές μια ιστορία για τον επικεφαλής μιας μικρής πόλης.

Υπήρχε κάποτε μια πόλη, η Βαρετούπολη όπου οι άνθρωποι ήταν μάλλον δυστυχημένοι. Υπήρχαν διάφοροι λόγοι για αυτό. Η Βαρετούπολη δεν ήταν ενδιαφέρουσα και οι άνθρωποι δεν είχαν πολλά να κάνουν, εκτός από το να πηγαίνουν στο τοπικό πάρκο. Δεν υπήρχαν ενδιαφέροντα μαγαζιά, δεν γίνονταν κονσέρτα, ούτε υπήρχαν χώροι για αθλητικές δραστηριότητες. Δεν υπήρχαν καν παιδικές χαρές στους παιδικούς σταθμούς και στα σχολεία. Οι άνθρωποι στη Βαρετούπολη απλά περπατούσαν στο πάρκο, καθόντουσαν και κοιτούσαν τη λιμνούλα. Τα παιδιά επέστρεφαν από το σχολείο, διάβαζαν τα μαθήματά τους και πήγαιναν επίσης στο πάρκο, κάθονταν κάτω ή έτρεχαν γύρω από τη λιμνούλα. Τα βράδια, οι άνθρωποι στη Βαρετούπολη δεν είχαν ιστορίες να πουν, ούτε εμπειρίες και αναμνήσεις για να μοιραστούν. Για τους ανθρώπους της Βαρετούπολης, κάθε ημέρα ήταν όπως η προηγούμενη.

Γιατί ήταν, όμως, έτσι τα πράγματα; Ήταν η Βαρετούπολη τόσο φτωχή ώστε να μη μπορούν να φτιάξουν νέες υποδομές; Ήταν οι κάτοικοί της τόσο τεμπέληδες που δεν έκαναν τίποτα; Όχι, σίγουρα όχι. Απλώς δεν υπήρχε κανένας να αναλάβει την οργάνωση, κανένας να αναλάβει την ευθύνη για να αρχίσουν να αλλάζουν τα πράγματα στη Βαρετούπολη. Αντίθετα με άλλες μικρές πόλεις, η Βαρετούπολη δεν είχε έναν επικεφαλής – έναν δήμαρχο.

Επειδή τα πράγματα είχαν γίνει ανυπόφορα, μια Κυριακή, μια ομάδα ανθρώπων στο πάρκο αποφάσισε να κάνει εκλογές και να εκλέξει κάποιον να είναι υπεύθυνος για τη Βαρετούπολη. Αποφάσισαν να εκλέξουν δήμαρχο. Κάτι έπρεπε να αλλάξει. Και γρήγορα!

Δεν υπήρχαν πολλοί άνθρωποι που ήθελαν να αναλάβουν αυτό το έργο. Υπήρχαν μόνο δύο υποψήφιοι. Η μία ήταν η δασκάλα, η κυρία Ξεράκη, η οποία ήθελε χρόνια τώρα να αλλάξει πράγματα και στο σχολείο και έξω από αυτό. Είχε κάποιες ιδέες για το πώς να το κάνει, αλλά όταν ρωτήθηκε τι θα άλλαζε στη Βαρετούπολη, είπε ότι δεν γνώριζε ακόμα και ότι έπρεπε πρώτα να ρωτήσει τον κόσμο για τις ανάγκες που υπήρχαν. Πολλοί απογοητεύτηκαν. Νόμιζαν ότι η κυρία Ξεράκη θα είχε κάποιες ιδέες για ένα μεγάλο εμπορικό κέντρο με κινηματογράφους και εστιατόρια. Είχαν σκεφτεί ότι θα αποκτούσαν τελικά μια πισίνα. Είχαν σκεφτεί ότι η κυρία Ξεράκη θα υποσχόταν να χτίσει μια αίθουσα συναυλιών. Τι απογοήτευση για τους ανθρώπους της Βαρετούπολης!

Όταν ανέβηκε στο βήμα ο δεύτερος υποψήφιος, ο κύριος Αδυνατάκης, τα ακροατήρια δεν περίμενε κάτι σπουδαίο από αυτόν. “Αυτό είναι χάσιμο χρόνου” τίποτα δεν θα αλλάξει στη Βαρετούπολη”, είπε ένας ηλικιωμένος άντρας. “Έχεις δίκιο”, ψιθύρισε ένας άλλος. Ο κύριος Αδυνατάκης, ένας νεαρός εμφανίσιμος άντρας, άρχισε να μιλά. Μιλούσε ασταμάτητα. Μίλησε για την πόλη του, τη Βαρετούπολη, αναφέρθηκε στο

σχολείο που πήγαινε και στο πάρκο που μεγάλωσε. Ανέφερε πως τα πράγματα έπρεπε να αλλάξουν στη Βαρετούπολη. Μίλησε για τις παιδικές χαρές που χρειάζονταν για τα παιδιά, μίλησε για τη νέα πισίνα που όλοι ήθελαν, ανέφερε τον πολυαναμενόμενο συναυλιακό χώρο και τον χώρο για πατινάζ για τους έφηβους. Καθώς συνέχιζε να μιλάει ο κύριος Αδυνατάκης, τα πρόσωπα των ανθρώπων άναβαν από ενθουσιασμό. Στο τέλος, όλοι χαμογελούσαν. “Ίσως κάναμε λάθος”, ψιθύρισε ξανά ο ηλικιωμένος άντρας. “Ναι, ίσως”, απάντησε ο άλλος, λαχταρώντας ήδη ένα μπάνιο στη νέα πισίνα.

“Πώς θα πληρώσουμε γι’ αυτό;», ρώτησε ο κύριος Αδυνατάκης το ακροατήριο. “Κανένα πρόβλημα! Προτείνω να βάλουμε όλοι τις αποταμιεύσεις μας και θα αρχίσω να φτιάχνω τα πράγματα ένα ένα. Με αυτό τον τρόπο θα έχουμε όλοι κάτι”. Αυτό φάνηκε δίκαιο στους ανθρώπους της Βαρετούπολης. Όταν έγιναν οι εκλογές την επόμενη Κυριακή, μόνο δύο άνθρωποι δεν ψήφισαν τον κύριο Αδυνατάκη. Ήταν ξεκάθαρα ο νικητής. Οι μόνοι άνθρωποι που ψήφισαν την κυρία Ξεράκη ήταν η ίδια η κυρία Ξεράκη και η μητέρα της. Όμως τώρα τα πράγματα θα άλλαζαν στη Βαρετούπολη. Όλοι το ήξεραν. Υπήρχε επιτέλους κάποιος που είχε ξεκάθαρες ιδέες για το τί να κάνει και ήξερε πώς θα βρεθούν και τα χρήματα. Δεν υπήρχε καμιά αμφιβολία ότι όλοι οι κάτοικοι της Βαρετούπολης θα έδιναν στον κύριο Αδυνατάκη όλα τα χρήματα που είχαν αποταμιεύσει— και εκείνος πράγματι πήρε αυτά τα χρήματα με χαρά.

Για ένα μεγάλο διάστημα μετά τις εκλογές, οι άνθρωποι στη Βαρετούπολη ήταν χαρούμενοι καθώς γνώριζαν ότι σύντομα θα είχαν αυτά που επιθυμούσαν. Περνούσαν οι μήνες, αλλά δεν εμφανίζονταν σημάδια οικοδόμησης στη Βαρετούπολη. Δεν υπήρχαν εκσκαφείς για να αρχίσουν τα έργα κατασκευής, ούτε οικοδόμοι που να εργάζονται σε νέα κτίρια.

Ένα απόγευμα, διέσχισε την πόλη ένα όχημα που μετέφερε ένα μεγάλο πράγμα, με αστείο μπλε σχήμα. “Έφτασε η πισίνα μας”, φώναξε ένα αγόρι στην αυλή του σχολείου. “Ωραία”, φώναξαν και τα υπόλοιπα. Αυτό που ανακάλυψαν λίγες μέρες μετά ήταν ότι η πισίνα είχε παραδοθεί στο σπίτι του κυρίου Αδυνατάκη και είχε τοποθετηθεί στον κήπο του. Ο κόσμος άρχισε να αναρωτιέται. Μερικοί άρχισαν να αμφισβητούν τις υποσχέσεις, αλλά κάποιοι άλλοι εξακολουθούσαν να πιστεύουν ότι θα ερχόταν και η δική τους πισίνα, και παρέμεναν υπομονετικοί.

Μια εβδομάδα αργότερα, κάποιοι ηλικιωμένοι είδαν ένα τεράστιο, ακριβό αυτοκίνητο, με χρυσαφί χρώμα που έλαμπε στο φως του ήλιου. “Χα!χα!, δεν ήξερα ότι θα μας επισκεπτόταν η βασίλισσα”, αστειεύτηκε ένας από αυτούς. Οι άλλοι γέλασαν μέχρι που είδαν ποιος καθόταν στο τιμόνι: ο κύριος Αδυνατάκης. Αντί να χρησιμοποιήσει τα χρήματα για παιδικές χαρές, είχε αγοράσει καινούριο αυτοκίνητο. Ο κόσμος στη Βαρετούπολη αναστατώθηκε.

Υπήρχε άλλο ένα περιστατικό μια εβδομάδα αργότερα, όταν η κυρία Γραμματάκη, η ταχυδρόμος, επιστρέφοντας από τις καθημερινές της διαδρομές είπε στους φίλους της τί της είχε συμβεί. “Φανταστείτε, καθώς περνούσα πίσω από τη βίλλα του κυρίου Αδυνατάκη άκουσα έναν αστείο ήχο, κάτι σαν ελέφαντα. Αποφάσισα να ρίξω μια ματιά”. “Και τι είδες;”, ρώτησαν οι φίλοι της περίεργοι. “Αυτό είναι το απίστευτο: κρυφοκοίταξα πίσω από τον μεταλλικό φράχτη και είδα ότι τον θόρυβο τον έκανε όντως ένας ελέφαντας”. “Αλήθεια;”, ρώτησαν οι φίλοι της δύσπιστα. “Ναι, αλήθεια, μέχρι που ανακάλυψα ότι ήταν απλώς μια ταινία. Αλλά ποτέ πριν δεν είχα ξαναδεί τόσο μεγάλη οθόνη! Σας λέω ότι ο κύριος Αδυνατάκης έχει φτιάξει για τον εαυτό του τον μεγαλύτερο ανοιχτό κινηματογράφο στον κόσμο”. Κανείς δεν μπορούσε να το πιστέψει. Τι απέγινε το συναυλιακό κέντρο; Ο κόσμος αναστατώθηκε ακόμα περισσότερο. Αλλά τι μπορούσαν να κάνουν; Άλλωστε όλοι τον είχαν ψηφίσει.

“Δεν είναι δική ΜΟΥ δουλειά”, είπε η κυρία Ξεράκη, η δασκάλα, όταν την επισκέφθηκε μια ομάδα ανθρώπων για να ζητήσει τη συμβουλή της. “Τον ψηφίσατε και τώρα είναι ο Δήμαρχος της Βαρετούπολης”, τόνισε. “Αλλά αυτό είναι άδικο”, είπαν. “Πήρε ακόμα και τα χρήματα που είχαν μείνει για να φτιαχτεί το πάρκο-πατινάζ προκειμένου να κάνει στον κήπο του εστιατόριο fast-food. Τώρα μπορεί να τρώει όσα χάμπουργκερ και ντόνατς θέλει όλη μέρα. Και εμείς ακόμα καθόμαστε στο πάρκο και βαριόμαστε, και τα παιδιά μας το ίδιο”. “Το ξέρω”, είπε η κυρία Ξεράκη και έκλεισε τα μάτια της και έτριψε το πιγούνι της με το χέρι της. “Το ξέρω, και πρέπει κάτι να κάνουμε ...”

Στις ομάδες, οι μαθητές θα συζητήσουν πώς μπορεί να τελειώνει αυτή η ιστορία εστιάζοντας σε τρεις ερωτήσεις:

– Τι μπορούσαν να είχαν κάνει εκ των προτέρων οι πολίτες της Βαρετούπολης;

Μεγαλώνουμε δημοκρατικά

- Τι μπορούσαν να κάνουν τώρα; Άλλωστε, είχαν ήδη ψηφίσει τον κύριο *Αδυνατάκη*.
- Πώς θα μπορούσε να αποφευχθεί κάτι τέτοιο στο μέλλον;

Καταγράφουν τις απαντήσεις τους και τις παρουσιάζουν στη συζήτηση σε ολομέλεια.

Αφού παρουσιάσουν τις ιδέες τους όλες οι ομάδες, ο/η εκπαιδευτικός μετατοπίζει τη συζήτηση στην περίπτωση της τάξης και θέτει τις εξής ερωτήσεις:

- Πώς μπορούμε να είμαστε σίγουροι ότι ο επικεφαλής της τάξης θα κάνει ότι έχει συμφωνηθεί;
- Ποιοι μηχανισμοί μπορούν να μας βοηθήσουν να το διασφαλίσουμε αυτό;
- Ποιος θα μπορούσε να το κάνει;
- Τι θα συμβεί αν διαπιστώσουμε ότι κάτι δεν πάει καλά;
- Ποιος μπορεί να αποφασίσει σχετικά με μια αλλαγή του επικεφαλής της τάξης;

Οι μαθητές συζητούν όλα αυτά και καταλήγουν σε προτάσεις. Ψηφίζουν και καταλήγουν σε μια κοινώς αποδεκτή λύση. Γράφεται η συμφωνία και υπογράφεται από όλους, συμπεριλαμβανομένων του εκπροσώπου της τάξης και του αναπληρωτή του.

ΕΝΟΤΗΤΑ 7

ΥΠΕΥΘΥΝΟΤΗΤΑ

Για το δημοτικό

Γίνομαι οικολόγος ... το σχολείο μου συμμετέχει!

7.1 Υπευθυνότητα

Οι μαθητές συζητούν τις βασικές αρχές της υπευθυνότητας

7.2 Το σχολείο είναι ζωή: ζούμε οικολογικά;

Πόσο φιλικό προς το περιβάλλον είναι το σχολείο μας;

7.3 Πώς μπορώ να γίνω υπεύθυνο άτομο;

Οι μαθητές κάνουν τα πρώτα βήματα για να γίνει το σχολείο τους πιο οικολογικό

7.4 Πώς τα πήγαμε – ποιο είναι το σχέδιο;

Οι μαθητές στοχάζονται πάνω στις δράσεις τους και αποφασίζουν πώς θα συνεχίσουν

Ενότητα 7: Βασική έννοια - "Υπευθυνότητα" (για το δημοτικό) Γενικές πληροφορίες για εκπαιδευτικούς: πώς οι αξίες των μαθητών επηρεάζουν τις αντιλήψεις τους για τα ανθρώπινα δικαιώματα;

*Καλώς ήρθες στο πρωινό μου, καλώς ήρθες στη μέρα μου
Εγώ είμαι υπεύθυνος, εγώ το έφτιαξα με αυτό τον τρόπο
Για να φτιάξω μερικές εικόνες για μένα, δεξ τι μπορεί να φέρουν
Νομίζω ότι το έκανα τέλεια, δεν θα άλλαζα τίποτα*

Από το τραγούδι *Farewell Andromeda* (1973) του John Denver

Στις μέρες μας, τα παιδιά μαθαίνουν να αναλαμβάνουν την ευθύνη των πράξεών τους από μικρή ηλικία. Αυτό είναι δεδομένο σε πολλές οικογένειες και κοινωνίες. Μια δημοκρατική πολιτεία μπορεί να λειτουργήσει μόνο αν οι πολίτες δε ζητούν από το κράτος να κάνει πράγματα για αυτούς, αλλά αντίθετα ρωτούν τι μπορούν να κάνουν αυτοί για το κράτος. Σχετικά με αυτό, συχνά αναφέρεται μια ρήση του John F. Kennedy: "Πρώτα όχι τι μπορεί η χώρα σου να κάνει για σένα – αλλά τι μπορείς να κάνεις εσύ για τη χώρα σου".

Υπάρχουν διαφορετικά είδη και βαθμοί ευθύνης. Η ευθύνη μπορεί να είναι προσωπική, συλλογική ή ηθική. Υπάρχει η ευθύνη του κοινοβουλίου, της κυβέρνησης ή των μέσων επικοινωνίας. Υπάρχει η ευθύνη για την εκπαίδευση των γονέων ή των δασκάλων, κ.λπ. Αυτές οι μορφές υπευθυνότητας έχουν μια νομική βάση ή σχετίζονται με ηθικές αξίες.

Σ' αυτή την ενότητα, οι μαθητές κατανοούν ότι υπάρχουν διάφορα είδη ευθύνης που συχνά συγχέονται. Το πιο σπουδαίο είναι να αντιληφθούν ότι η ανάληψη ευθύνης στο άμεσο περιβάλλον αποτελεί συμβολή στην κοινότητα. Έτσι, οι μαθητές δεν συμβάλλουν απλά στην κοινοτική ζωή αλλά αποκτούν δύναμη και επιρροή. Ανάλογα με την πολιτική κατάσταση ή παράδοση της χώρας (ή τη σχολική παράδοση ή διοίκηση), η ανάληψη ευθύνης μπορεί να είναι εύκολη ή πολύ δύσκολη. Η άρνηση για ανάληψη ευθύνης προκαλεί απογοήτευση που πρέπει να αναλυθεί και να αντιμετωπιστεί.

Οι άνθρωποι διαθέτουν την ικανότητα της ηθικής κρίσης από μικρή ηλικία, και γνωρίζουν πότε λειτουργούν υπεύθυνα και πότε όχι. Επίσης, είναι σημαντικό να μην περιορίζεται η μάθηση σε κοινωνική και ηθική στο δημοτικό, αλλά αν κάτι τέτοιο αποφασιστεί να γίνει στο πλαίσιο της EDC/HRE – με τις υποκείμενες αρχές των διεθνών νομικών οργάνων για τα ανθρώπινα δικαιώματα – τότε οι στόχοι που τέθηκαν θα επεκταθούν. Η εμπειρία που αποκτάται από την ανάληψη ευθύνης βοηθάει το άτομο να κατανοήσει καλύτερα τον εαυτό του ως πολίτη. Επιπλέον, αυτή η εμπειρία δεν οδηγεί απλά σε περισσότερη υπευθυνότητα, αλλά επίσης σε μια αυτοματοποιημένη ανάληψη ευθύνης.

Όπως αναφέρεται στο τραγούδι του John Denver: "Εγώ είμαι ο υπεύθυνος, εγώ το έκανα με αυτό τον τρόπο", οι μαθητές πρέπει να μάθουν να βιώνουν την ανάληψη ευθύνης. Πρέπει να παίρνουν αποφάσεις και να είναι υπεύθυνοι για τα αποτελέσματα των αποφάσεών τους. Μαθαίνοντας για τη δημοκρατία και ζώντας δημοκρατικά στο σχολείο σημαίνει ότι το σχολείο είναι ένας χώρος που προετοιμάζει για τη ζωή, αλλά επίσης ο χώρος όπου ζούμε μαζί και αποφασίζουμε μαζί. Είναι φανερό η αναγκαιότητα κατανομής ρόλων και ύπαρξης νόμων και κανόνων. Όμως, στα περισσότερα σχολεία η δυνατότητα παροχής περισσότερου "χώρου" στους μαθητές και η ανάθεση ευθυνών δεν εφαρμόζεται. Εκπαιδευτικοί και διευθυντές μπορούν εύκολα να αλλάξουν αυτή την κατάσταση μέσα στο υπάρχον πλαίσιο κανόνων και νόμων.

Ο σκοπός της εκπαίδευσης για τη δημοκρατική ιδιότητα του πολίτη είναι η ανάπτυξη ικανοτήτων σε τρεις τομείς. Αυτή η ενότητα έχει το ακόλουθο προφίλ σε σχέση με τις ικανότητες:

Ικανότητα για ...		
... πολιτική ανάλυση και άσκηση κριτικής	... χρήση μεθόδων	...λήψη πολιτικών αποφάσεων και δράση
**	**	***

Εργαλειοθήκη

Σ' αυτή την ενότητα μπορούν να χρησιμοποιηθούν τα παρακάτω εργαλεία. Ο εκπαιδευτικός αποφασίζει αν μερικοί ή όλοι οι μαθητές χρειάζονται προετοιμασία για να δουλέψουν με τα εργαλεία.

- X Έρευνα σε βιβλιοθήκες
- X Έρευνα στο διαδίκτυο
- X Διεξαγωγή συνεντεύξεων και ερευνών
- O Ερμηνεία εικόνων
- O Νοητικοί χάρτες
- O Δημιουργία αφισών
- O Διοργάνωση εκθέσεων
- X Σχεδιασμό/διεξαγωγή παρουσιάσεων
- X Προετοιμασία διαφανειών ή προβολής PowerPoint
- X Συγγραφή άρθρων σε εφημερίδα
- O Παραστάσεις
- X Διεξαγωγή συζητήσεων

ΕΝΟΤΗΤΑ 7: Υπευθυνότητα**Γίνομαι οικολόγος... το σχολείο μου συμμετέχει!****Πώς οι αξίες των μαθητών αντανakλούν τις αντιλήψεις τους για τα ανθρώπινα δικαιώματα;**

Τίτλος μαθ/τος	Μαθησιακοί στόχοι	Εργασίες μαθητών	Υλικά	Μέθοδοι
Μάθημα 1: Υπευθυνότητα	Οι μαθητές σκέφτονται την υπευθυνότητα ως έναν όρο ο οποίος συνδέεται με ανθρώπους, αντικείμενα ή καθήκοντα.	Οι μαθητές συλλέγουν και αναλύουν εφημερίδες και περιοδικά άλλων κοινοτήτων. Δημιουργούν μια αφίσα όπου καταγράφουν τα αποτελέσματα.	Φυλλάδιο.	Ομαδική εργασία
Μάθημα 2: Το σχολείο είναι ζωή: ζούμε οικολογικά;	Οι μαθητές αντιλαμβάνονται ότι το σχολείο δεν είναι μόνο χώρος μάθησης αλλά και ζωής. Αναλαμβάνουν (οικολογική) ευθύνη για αυτό τον “ζωτικό χώρο”.	Αναπτύσσονται και σχεδιάζονται δράσεις οικολογικής συμπεριφοράς.	Φυλλάδιο.	Ομαδικές παρουσιάσεις, συζήτηση σε ολομέλεια.
Μάθημα 3: Πώς θα γίνω υπεύθυνος;	Οι μαθητές σχεδιάζουν την εφαρμογή ατομικών βημάτων. Θέματα όπως η καλή διαχείριση χρόνου, ο συμβιβασμός στην ομάδα και η γενική ευελιξία πρέπει να αποτελούν τους βασικούς στόχους των μαθητών.	Οι μαθητές χρησιμοποιούν το χρόνο που τους δίνεται για την υλοποίηση των προγραμματισμένων δραστηριοτήτων.	Ατομική εργασία βασισμένη στο πρόγραμμα δράσης.	Πρακτική εφαρμογή.
Μάθημα 4: Πώς το κάνουμε – ποιο είναι το σχέδιο;	Σε αυτή την ενότητα, οι μαθητές εξετάζουν εναλλακτικές προοπτικές προκειμένου να κατανοήσουν τί σημαίνει ανάληψη ευθύνης σε άλλες θέσεις. Αυτό το βήμα βοηθά στην καλύτερη κατανόηση της δημοκρατικής συμμετοχικότητας.	Οι μαθητές μεταφέρουν τις εμπειρίες που απέκτησαν δουλεύοντας σε μικρές ομάδες, σε άλλες περιπτώσεις.	Φυλλάδιο.	Συζήτηση σε ολομέλεια, ομαδική εργασία.

Μάθημα 1**Υπευθυνότητα****Οι μαθητές συζητούν τις βασικές αρχές της υπευθυνότητας**

Μαθησιακοί στόχοι	Οι μαθητές σκέφτονται την υπευθυνότητα ως έναν όρο ο οποίος συνδέεται με ανθρώπους, αντικείμενα ή καθήκοντα.
Εργασίες μαθητών	Οι μαθητές συλλέγουν και αναλύουν εφημερίδες και περιοδικά των κοινοτήτων τους. Δημιουργούν μια αφίσα όπου καταγράφουν τα αποτελέσματα.
Υλικά	Φυλλάδιο.
Μέθοδοι	Ομαδική εργασία.

Επιπρόσθετες πληροφορίες

Η υπευθυνότητα είναι μια έννοια που οι ρίζες της βρίσκονται σε πολιτικά κείμενα του 18ου και 19ου αιώνα, όταν το κύριο μέλημα ήταν η υπεύθυνη δράση και η εκπροσώπηση στη διακυβέρνηση. Η φιλοσοφία του 20^{ου} αιώνα έδωσε έμφαση στο θέμα της ελεύθερης βούλησης: ήταν το άτομο υπεύθυνο για τις πράξεις ή για τον χαρακτήρα του; Η συζήτηση επικεντρωνόταν στο άτομο.

Ως αποτέλεσμα, σήμερα είναι δύσκολο να κατανοήσουμε την έννοια της συλλογικής ευθύνης, η οποία αποτελεί φλέγον θέμα στη σύγχρονη πολιτική. Αυτό συμβαίνει επίσης διότι πολλά θέματα σχετικά με την ευθύνη – ζητήματα αμοιβαίας λογοδοσίας, ορισμός της σφαίρας ευθύνης ενός ατόμου, ή η κρίση ενός ατόμου ως αρμόδιου για έναν συγκεκριμένο ρόλο, για παράδειγμα – θα πρέπει επίσης να λαμβάνονται υπόψη.

Περιγραφή του μαθήματος

Οι μαθητές κάθονται στις καρέκλες τους, σε κύκλο. Ο/η εκπαιδευτικός τοποθετεί στη μέση του κύκλου πίνακα σεμιναρίου ή ένα μεγάλο χαρτί με τίτλο “Αναλαμβάνουμε την ευθύνη για ...”. Γύρω από αυτό, τοποθετεί φωτογραφίες από περιοδικά που μπορεί να δείχνουν τα εξής:

- κατοικίδιο ζώο 1´
- κατοικίδιο ζώο 2´
- κατοικίδιο ζώο 3´
- ομάδες ανθρώπων´
- ένα πρόσωπο´
- ένα παιδί´
- μια λίμνη/ένα ποτάμι´
- φαγητό´
- έπιπλα´
- μια καρδιά´

- σκουπίδια.

Κατόπιν, ο/η εκπαιδευτικός τοποθετεί τυχαία κάρτες με λέξεις στο δάπεδο. Στις κάρτες είναι γραμμένα τα ονόματα των αντικειμένων που παρουσιάζονται στις εικόνες.

Αφού οι μαθητές κοιτάξουν τις εικόνες, ο/η εκπαιδευτικός τους ζητά να τις συνδυάσουν με τις κάρτες. Μετά από αυτό, ο/η εκπαιδευτικός τους ζητά να σκεφτούν το παρακάτω πρόβλημα:

- Τι σημαίνει αναλαμβάνω ευθύνη κάποιου ανθρώπου ή κάποιου πράγματος;
- Σκεφτείτε μια δύσκολη κατάσταση. Ποια ήταν η δυσκολία; Τι σας άρεσε σε αυτό;

Είναι σημαντικό να συζητηθεί πρώτα το θέμα, και μετά να διαμορφωθούν από τον/την εκπαιδευτικό τα ζευγάρια τα οποία θα συνεργαστούν. Διαφορετικά, η προσοχή των μαθητών θα επικεντρωθεί στο σχηματισμό των ζευγαριών και όχι στην επίλυση του προβλήματος.

Οι μαθητές συζητούν σε ζευγάρια το πρόβλημα για λίγα λεπτά και μετά παρουσιάζουν τις απόψεις τους στην τάξη. Δεν θα έχουν την ευκαιρία όλοι οι μαθητές να εκφράσουν τη γνώμη τους. Μπορούν, όμως, να ακουστούν οι περισσότεροι και να δοθεί προσοχή ώστε να μη μιλούν πάντα οι ίδιοι μαθητές.

Μετά από σύντομη συζήτηση, ανατίθεται στους μαθητές να σκεφτούν διάφορα επαγγέλματα και πώς μπορεί να οργανωθεί η ανάληψη ευθύνης για μια συγκεκριμένη εργασία ή θέση:

- ανάληψη ευθύνης για τον εαυτό μας;
- ανάληψη ευθύνης για άλλους;
- ανάληψη ευθύνης για πράγματα.

Ο/η εκπαιδευτικός αναθέτει σε έναν μαθητή να γράψει τον κατάλογο με τα επαγγέλματα ή τις θέσεις εργασίας στον πίνακα.

Κατά το τελευταίο τέταρτο της διδακτικής ώρας, οι μαθητές πρέπει να παράγουν ένα σύντομο κείμενο (στα ίδια ζευγάρια) και να το ολοκληρώσουν ως εργασία για το σπίτι.

Εργασία:

“Διαλέξτε ένα επάγγελμα από τον κατάλογο. Ίσως γνωρίζετε κάποιον που ασκεί αυτό το επάγγελμα. Αν θέλετε, μπορείτε επίσης να επιλέξετε ένα επάγγελμα που δεν βρίσκεται στον κατάλογο. Γράψτε ένα σύντομο κείμενο για αυτό το επάγγελμα και την ευθύνη που έχει το άτομο που το ασκεί:

- Περιγράψτε το είδος της εργασίας του ατόμου.
- Για ποιον ή για τι πράγμα έχει ευθύνη;
- Αν το άτομο δεν αναλαμβάνει τις ευθύνες του, τι συνέπειες έχει αυτό για τη χώρα, την οικογένεια, το σχολείο ή την κοινότητα;
- Ποια είναι η δυσκολία για το άτομο που ασκεί αυτό το επάγγελμα;

Τα κείμενα θα κρεμαστούν στην τάξη. Θα ήταν χρήσιμο να επισυναφθεί σε κάθε κείμενο ένα σχέδιο ή μια εικόνα, ένα κολάζ ή μια φωτογραφία έτσι ώστε να δημιουργηθεί μια ‘αφίσα’.

Μάθημα 2

Το σχολείο είναι ζωή: ζούμε οικολογικά;

Πόσο φιλικό προς το περιβάλλον είναι το σχολείο μας;

Μαθησιακοί στόχοι	Οι μαθητές αντιλαμβάνονται ότι το σχολείο δεν είναι μόνο χώρος μάθησης αλλά και ζωής. Αναλαμβάνουν (οικολογική) ευθύνη για αυτό το “ζωτικό χώρο”.
Εργασίες μαθητών	Αναπτύσσονται και σχεδιάζονται δράσεις οικολογικής συμπεριφοράς.
Υλικά	Φυλλάδιο.
Μέθοδοι	Ομαδικές παρουσιάσεις, συζήτηση σε ολομέλεια.

Γενικές πληροφορίες

Η μάθηση για την οικολογία σημαίνει οικολογική διαβίωση. Έτσι, το σχολείο γίνεται χώρος ενεργούς δράσης του πολίτη. Η ιδιότητα του ενεργού πολίτη μαθαίνεται μέσα από την πράξη – πρέπει να δίνονται στο άτομο ευκαιρίες να εξερευνήσει την εκπαίδευση για τη δημοκρατική ιδιότητα του πολίτη και τα ανθρώπινα δικαιώματα, και όχι να μαθαίνει θεωρητικά πώς να σκέφτεται και να συμπεριφέρεται.

Η εκπαίδευση για την ενεργό ιδιότητα του πολίτη δεν είναι μόνο απορρόφηση γνώσεων – σε αυτή την περίπτωση η προστασία του περιβάλλοντος και η αποφυγή μεγαλύτερης καταστροφής– αλλά πρακτική κατανόηση, δεξιότητες και ικανότητες, και στάσεις και αξίες.

Το μέσο είναι το μήνυμα – οι μαθητές μπορούν να μάθουν για την εκπαίδευση για τη δημοκρατική ιδιότητα του πολίτη από παραδείγματα των εκπαιδευτικών και των συμμαθητών τους και από τους τρόπους με τους οποίους είναι οργανωμένη η σχολική ζωή (οικολογική), κατά τον τρόπο που μπορούν και μέσα από τις τυπικές διδακτικές μεθόδους.

Περιγραφή του μαθήματος

Στο δεύτερο μέρος αυτής της ενότητας, μέλημα του/της εκπαιδευτικού είναι να περιορίσει το θέμα σε τοπικό επίπεδο. Αρχικά, πρέπει να δώσει μια σύντομη περίληψη του προηγούμενου μαθήματος. Πρέπει να γίνει σαφές ότι σε μια κοινότητα που λειτουργεί ομαλά είναι απαραίτητη η κατανομή των ευθυνών σε πολλά άτομα.

Το σχολείο αποτελεί μια κοινότητα συμβίωσης και μάθησης. Μπορεί να αντιμετωπιστεί ως πόλις στην οποία πρέπει να επιλύονται προβλήματα κοινωνικά και οικολογικά. Μεταξύ άλλων, το σχολείο έχει το ρόλο του προτύπου για οικολογικές διαδικασίες και καθοδήγηση, και πρέπει να δοθεί προσοχή στον καλύτερο τρόπο για να γίνει αυτό. Υπάρχουν πολύ πρακτικά ζητήματα για την ανάληψη ευθύνης. Ανατίθεται στους μαθητές να σκεφτούν τομείς της σχολικής ζωής στους οποίους μπορούν να βελτιωθούν οι οικολογικές διαδικασίες και τρόπους με τους οποίους μπορούν οι ίδιοι να συμβάλλουν.

Η επόμενη εργασία γίνεται σε ομάδες των τεσσάρων. Σε κάθε ομάδα δίνεται ένας όρος για τον οποίο πρέπει να γραφτούν ερωτήσεις, όπως οι παρακάτω (το παράδειγμα εδώ είναι “σκουπίδια”):

- Τι είδους σκουπίδια υπάρχουν στο σχολείο;
- Πού πηγαίνουν αυτά τα σκουπίδια;
- Ποιος είναι υπεύθυνος να τα μαζεύει;
- Πώς μπορούν να λιγοστέψουν τα σκουπίδια στο σχολείο;

Μεγαλώνουμε δημοκρατικά

- Πώς μπορώ εγώ ή η τάξη μου να βοηθήσουμε σε αυτό;

Για αυτή την εργασία, θα υπάρξει πρόβλεψη στο χρονοδιάγραμμα για ένα ακόμη μάθημα την επόμενη εβδομάδα, για επιπλέον έρευνα και εργασία. Αν ο/η εκπαιδευτικός επιθυμεί να περιορίσει τον χρόνο, θα πρέπει να προχωρήσει στην έρευνα και τα αποτελέσματα μόνος/η του/της. Οι μαθητές δημιουργούν μια δική τους λίστα την οποία αναρτούν στον “οικολογικό τοίχο”.

Λίστα πιθανών όρων για τις ομάδες:

- σκουπίδια
- μείωση αποβλήτων
- ενέργεια και ισχύς
- νερό
- μεταφορές
- υγεία
- σχολικοί χώροι
- βιοποικιλότητα
- κάνοντας τον κόσμο μας βιώσιμο
- γενικά οικολογικά μέτρα.

Μάθημα 3**Πώς μπορώ να γίνω υπεύθυνο άτομο;**

Οι μαθητές κάνουν τα πρώτα βήματα για να γίνει το σχολείο τους πιο οικολογικό

Μαθησιακοί στόχοι	Οι μαθητές σχεδιάζουν την εφαρμογή ατομικών βημάτων. Θέματα όπως η καλή διαχείριση χρόνου, ο συμβιβασμός στην ομάδα και η γενική ευελιξία πρέπει να αποτελούν τους βασικούς στόχους των μαθητών.
Εργασίες μαθητών	Οι μαθητές χρησιμοποιούν το χρόνο που τους δίνεται για την υλοποίηση των προγραμματισμένων δραστηριοτήτων.
Υλικά	Ατομική εργασία βασισμένη στο πρόγραμμα δράσης.
Μέθοδοι	Πρακτική εφαρμογή.

Περιγραφή του μαθήματος

Οι μαθητές σε ομάδες παρουσιάζουν σύντομα τις λίστες τους. Για πρώτη φορά σε αυτό το μάθημα, ο/η εκπαιδευτικός θα κατευθύνει μια συζήτηση για τα είδη ευθύνης και εξουσίας που έχουν οι μαθητές:

- Τι μπορούμε να αλλάξουμε;
- Τι δεν πρέπει να αλλάξει;
- Τι μορφές αντίστασης μπορεί να υπάρξουν;

Μετά από αυτή τη συζήτηση σε ολομέλεια, πρέπει να ληφθούν κάποιες αποφάσεις:

- Ποια είναι τα πρώτα βήματα που θέλουμε να κάνουμε;
- Πόσο χρόνο μπορούμε να διαθέσουμε;
- Θα δημιουργήσουμε μια “οικολογική ομάδα”;
- Θέλουμε να επικεντρωθούμε σε έναν τομέα (π.χ. νερό, σκουπίδια ή ηλεκτρισμός) ή θέλουμε να ασχοληθούμε με και να πάρουμε μέτρα για διάφορα οικολογικά θέματα;

Είναι σημαντικό να αναλάβουν οι μαθητές εργασίες τις οποίες θα μπορούν να υλοποιήσουν. Αυτό σημαίνει ότι θα πρέπει να συλλέγουν πληροφορίες ή ότι θα πρέπει να γίνει μια εκστρατεία ευαισθητοποίησης σε όλο το σχολείο.

Υπό την αρχηγία μιας ομάδας μαθητών (η “οικολογική ομάδα”) θα διαμορφωθεί ένα πλάνο δράσης και θα γίνει κατανομή εργασιών (σε πίνακα σεμιναρίου ή ένα μεγάλο κομμάτι χαρτί).

Ανάλογα με το επίπεδο της τάξης, ο/η εκπαιδευτικός θα κατευθύνει τη διαδικασία λήψης αποφάσεων. Είναι σημαντικό τα σχέδια να χαρακτηρίζονται από ρεαλισμό ώστε να μπορούν να επιτευχθούν οι στόχοι με τις υπάρχουσες υποδομές. Είναι πιθανό να χρειαστούν επιπλέον πόροι ή η συμβολή εξωτερικών φορέων. Αυτές είναι αποφάσεις που θα ληφθούν από την τάξη.

Ανάλογα με τις αποφάσεις, θα συμφωνηθούν μικρές βελτιώσεις, όπως, για παράδειγμα, το συστηματικό σβήσιμο των φώτων, ο διαχωρισμός οργανικών και μη οργανικών αποβλήτων στην αυλή, κ.λπ.

Αυτές οι εργασίες πρέπει να ολοκληρωθούν πριν από το επόμενο μάθημα, είτε σε ατομικό είτε σε ομαδικό επίπεδο. Η εμπειρία έχει δείξει ότι η τεκμηρίωση αυτών των διαδικασιών με εικόνες, ζωγραφιές, κ.λπ., δημιουργεί κίνητρα στους μαθητές.

Μάθημα 4**Πώς τα πήγαμε - ποιο είναι το σχέδιο;**

Οι μαθητές στοχάζονται πάνω στις δράσεις τους και αποφασίζουν πώς θα συνεχίσουν

Μαθησιακοί στόχοι	Σε αυτή την ενότητα, οι μαθητές εναλλάσσουν τις προοπτικές τους προκειμένου να κατανοήσουν τι σημαίνει ανάληψη ευθύνης σε άλλες θέσεις. Αυτό το βήμα βοηθά στην καλύτερη κατανόηση της δημοκρατικής συμμετοχικότητας.
Εργασίες μαθητών	Οι μαθητές μεταφέρουν τις εμπειρίες που απέκτησαν δουλεύοντας σε μικρές ομάδες, σε άλλες περιπτώσεις.
Υλικά	Φυλλάδιο.
Μέθοδοι	Συζήτηση σε ολομέλεια, ομαδική εργασία.

Περιγραφή του μαθήματος

Το τέταρτο μάθημα μπορεί να λειτουργήσει ως ανακεφαλαίωση της Ενότητας 4, αλλά αν το κρίνει σκόπιμο ο/η εκπαιδευτικός μπορεί σε αυτό το στάδιο να ξεκινήσει πρακτική εργασία. Όπως ήδη αναφέρθηκε, η πρακτική εργασία μπορεί να γίνει με μικρές ομάδες ή με το σύνολο της τάξης, ή μπορεί να είναι ένα project.

Το μάθημα θα αρχίσει με τον ίδιο τρόπο όπως στο μάθημα 1. Οι μαθητές σε κύκλο θα αναλογιστούν τι έμαθαν στα προηγούμενα μαθήματα.

Μπορούν να ξεκινήσουν παρουσιάζοντας τα αποτελέσματα της έρευνάς τους:

- Τι επιτεύχθηκε;
- Τι δεν πήγε καλά;
- Τι άλλαξε ή βελτιώθηκε;
- Τι σημαίνει ανάληψη ευθύνης σε οικολογικά project;
- Είμαι έτοιμος να αναλάβω την ευθύνη για κάτι που “δεν είναι δικό μου λάθος”;
- Πώς βλέπω τον εαυτό μου;
- Τι με απογοήτευσε; Τι μου έδωσε χαρά;

Η εμπειρία δείχνει ότι οι μαθητές μπορούν να σκεφτούν πιο αποτελεσματικά για αυτά που πέτυχαν όταν χρησιμοποιείται ο “οικολογικός τοίχος”, ο οποίος δημιουργήθηκε και χρησιμοποιήθηκε και σε άλλα μαθήματα αυτής της ενότητας.

Κατά τη συζήτηση θα φανεί η σπουδαιότητα της “ανάληψης ευθύνης” σε μια λειτουργική κοινότητα. Οι επόμενες ερωτήσεις μπορούν να δημιουργήσουν κίνητρα για συζήτηση:

- Τι είδη κοινοτήτων υπάρχουν;
- Ποιος αναλαμβάνει τον κάθε ρόλο;
- Πώς αυτό λειτουργεί σε ένα κράτος;
- Τι γνωρίζουμε για τη δημοκρατία και τη λειτουργία της;
- Τι καταλαβαίνετε από το παρακάτω απόσπασμα του John F. Kennedy: “Πρώτα όχι τι μπορεί να κάνει η χώρα σου για σένα – αλλά τι μπορείς να κάνεις εσύ για τη χώρα σου”;

Αν και αρκετές φορές οι αναλογίες αποδεικνύονται προβληματικές, ίσως σε αυτό το επίπεδο να έχει ενδιαφέρον να ενθαρρυνθούν οι μαθητές να σκεφτούν πιο πολυσύνθετα. Ωστόσο, δεν είναι απαραίτητο να καταλήξουν σε οριστικά συμπεράσματα. Το σημαντικό είναι να σκεφτούν με πιο περίπλοκους τρόπους και αυτή η διαδικασία μπορεί να συνεχιστεί και σε επόμενες ενότητες.

Οι μαθητές (σε μικρές ομάδες) μπορούν να καταγράψουν τις εμπειρίες τους:

Αναλαμβάνουμε ευθύνες, μοιραζόμαστε ευθύνες		
Παράδειγμα: οικολογία		
Τόπος/κατάσταση	Τι είδος ευθύνης έχει ο καθένας;	
Τάξη	Εκπαιδευτικός	Μαθητής
Σχολείο	Διευθυντής	Εκπαιδευτικός/μαθητής
Πολιτεία	Αρχηγός κράτους	Πολίτες
;		

Οι μαθητές θα πρέπει να σκεφτούν τι ευθύνη αναλαμβάνεται σε κάθε περίπτωση.

Μέσα στο χρονοδιάγραμμα που θα έχει οριστεί, ένα μέλος της ομάδας θα παρουσιάσει τα αποτελέσματα των σκέψεων όλης της ομάδας. Κατά την τελική συζήτηση, ο/η εκπαιδευτικός πρέπει να βεβαιωθεί ότι υπάρχει παραλληλισμός μεταξύ των εμπειριών στην τάξη και των καταστάσεων που περιέγραψαν οι μαθητές. Πρέπει επίσης να γίνει κατανοητό ότι υπάρχουν περιορισμοί.

Τελικά, ένας “φακός” (όταν κάθε μαθητής λέει μια πρόταση) μπορεί να δείξει τι έμαθαν οι μαθητές σε αυτή την ενότητα, για παράδειγμα:

“Εξήγησε με μια φράση τι ήταν πιο σημαντικό πράγμα στην ενότητα ‘ανάληψη ευθύνης’ ”.

Οι μαθητές θα πρέπει να έχουν στη διάθεσή τους μερικά λεπτά για να σκεφθούν τι θέλουν να πουν, και θα πρέπει να διατυπώσουν την άποψή τους ακόμα και αν κάποιος άλλος έχει πει το ίδιο πράγμα ή κάτι παρόμοιο. Ο/η εκπαιδευτικός θα πρέπει επίσης να πάρει μέρος στην άσκηση. Ο/η εκπαιδευτικός πρέπει να ευχαριστήσει τους μαθητές για την ενεργητική τους συμμετοχή αλλά δεν πρέπει να σχολιάσει τις απόψεις τους.

ΕΝΟΤΗΤΑ 8
ΔΙΚΑΙΩΜΑΤΑ ΚΑΙ ΕΛΕΥΘΕΡΙΑ
Για το δημοτικό

Τα δικαιώματά μου - τα δικαιώματά σου

8.1 Επιθυμίες και ανάγκες: τι είναι σημαντικό για μένα;

Οι μαθητές μαθαίνουν να διακρίνουν αυτά που θέλουν από αυτά που έχουν πραγματικά ανάγκη

8.2 Ανθρώπινα δικαιώματα: τι λένε;

Οι μαθητές συγκρίνουν τις ανάγκες τους με τα άρθρα της Οικουμενικής Διακήρυξης για τα Δικαιώματα του Ανθρώπου

8.3 Έρευνα: τι σκέφτονται και τι γνωρίζουν οι άνθρωποι γύρω μας

Οι μαθητές κάνουν μια μικρή έρευνα για τα ανθρώπινα δικαιώματα

8.4 Τα ανθρώπινα δικαιώματα είναι ζωντανά!

Παρουσιάζουμε και συζητάμε τα αποτελέσματα της έρευνας

Ενότητα 8: Βασική έννοια - "Δικαιώματα και ελευθερία" (για το δημοτικό)

Γενικές πληροφορίες για εκπαιδευτικούς: ανθρώπινα δικαιώματα: Τι είναι σημαντικό για μένα; Για σένα; Για τους άλλους;

Ανθρώπινα δικαιώματα μπορούν να οριστούν ως τα δικαιώματα τα οποία είναι σύμφυτα με την ανθρώπινη φύση και χωρίς αυτά ο άνθρωπος δεν μπορεί να ευημερεί.

Τα ανθρώπινα δικαιώματα και οι θεμελιώδεις ελευθερίες μάς επιτρέπουν να αναπτυχθούμε και να χρησιμοποιήσουμε τις ανθρώπινες ιδιότητές μας, την ευφυΐα μας, τα ταλέντα και τη συνείδησή μας, και μας επιτρέπουν επίσης να ικανοποιήσουμε τις πνευματικές και άλλες ανάγκες μας. Βασίζονται στην αυξανόμενη απαίτηση του ανθρώπινου είδους για μια ζωή στην οποία η έμφυτη αξιοπρέπεια και αξία κάθε ανθρώπινου όντος αντιμετωπίζεται με σεβασμό και προστατεύεται.

Αυτή η ενότητα παρέχει βασικές πληροφορίες στους εκπαιδευτικούς πρωτοβάθμιας εκπαίδευσης που επιθυμούν να εστιάσουν στην ευαισθητοποίηση και τη γνώση για τις αξίες των ανθρωπίνων δικαιωμάτων, καθώς επίσης και στις έννοιες της αμοιβαιότητας και της οικουμενικότητας στις οποίες βασίζονται τα ανθρώπινα δικαιώματα. Είναι μόνο μια αφετηρία, που θα πρέπει να συμπληρωθεί από περαιτέρω έρευνα και μελέτη και/ή χρησιμοποιώντας εθνικά εγχειρίδια και οπτικο-ακουστικό υλικό. Μπορεί να χρησιμοποιηθεί για να ενεργοποιήσει μια συνεχιζόμενη διαδικασία προσαρμογής και ανάπτυξης σε όλα τα επίπεδα της διδασκαλίας για πολλές και διαφορετικές κουλτούρες του κόσμου.

Η Δεκαετία των Ηνωμένων Εθνών για την Εκπαίδευση για τα Ανθρώπινα Δικαιώματα (1995-2004) όρισε την εκπαίδευση για τα ανθρώπινα δικαιώματα ως "εξάσκηση, διάδοση, προσπάθειες πληροφόρησης με στόχο τη δόμηση μια οικουμενικής κουλτούρας ανθρωπίνων δικαιωμάτων μέσω της μετάδοσης γνώσεων και δεξιοτήτων και τη διαμόρφωση στάσεων που αποσκοπούν:

- (α) Στην ενδυνάμωση του σεβασμού των ανθρωπίνων δικαιωμάτων και των βασικών ελευθεριών
- (β) Στην πλήρη ανάπτυξη της προσωπικότητας του ατόμου και της αίσθησης αξιοπρέπειας
- (γ) Στην προώθηση της κατανόησης, ανεκτικότητας, ισότητας των φύλων και της φιλίας ανάμεσα σε έθνη, αυτόχθονες πληθυσμούς και φυλετικές, εθνικές, εθνοτικές, θρησκευτικές και γλωσσικές ομάδες
- (δ) Στην ενεργοποίηση όλων των ατόμων να συμμετέχουν αποτελεσματικά σε μια ελεύθερη κοινωνία
- (ε) Την προώθηση των δράσεων των Ηνωμένων Εθνών για τη Διατήρηση της Ειρήνης. (Προσαρμοσμένο από το Σχέδιο Δράσης της Δεκαετίας των Ηνωμένων Εθνών για την Εκπαίδευση για τα Ανθρώπινα Δικαιώματα (1995-2004), παράγραφος 2.)

Αυτή η διαδικασία θα εξαρτηθεί από τα τοπικά εκπαιδευτικά συστήματα, τα οποία διαφέρουν μεταξύ τους, και από τη διακριτική ευχέρεια των εκπαιδευτικών που θέτουν τους εκπαιδευτικούς στόχους. Ωστόσο, το βασικό πρόσωπο για νέες πρωτοβουλίες είναι ο εκπαιδευτικός και κατά συνέπεια έχει την ευθύνη της επικοινωνίας και της προώθησης των αρχών των ανθρωπίνων δικαιωμάτων στην τάξη. Όμως, απλά η διδασκαλία για τα ανθρώπινα δικαιώματα δεν είναι αρκετή. Αυτές οι αξίες πρέπει να διαπερνούν την τάξη παράλληλα με εκείνες της λήψης δημοκρατικών αποφάσεων και της δράσης. Οι μαθητές δεν πρέπει απλά να μάθουν για τα ανθρώπινα δικαιώματα, αλλά να μάθουν μέσα από αυτά.

Το γεγονός ότι η Οικουμενική Διακήρυξη για τα Δικαιώματα του Ανθρώπου³ έχει σχεδόν παγκόσμια εγκυρότητα και εφαρμογή είναι σημαντικό για τους/τις εκπαιδευτικούς. Εργαζόμενοι με κανόνες ευρέως διαδεδομένους για πολλά χρόνια, οι εκπαιδευτικοί αισθάνονται ότι προωθούν ένα σύστημα κανονισμών, αποδεκτό από τη διεθνή κοινότητα. Τα εκπαιδευτικά συστήματα διαφέρουν πολύ μεταξύ τους. Όταν,

3. Υιοθετήθηκε από τη Γενική Συνέλευση του ΟΗΕ στις 10 Δεκεμβρίου 1948.

όμως, οι εκπαιδευτικοί διδάσκουν για τα ανθρώπινα δικαιώματα, σέβονται οι ίδιοι τα ανθρώπινα δικαιώματα στην τάξη και το σχολικό περιβάλλον.

Αυτό σημαίνει ότι δεν πρέπει να υπάρχει υποκρισία. Η υποκρισία αναφέρεται στον τρόπο διδασκαλίας, όπως για παράδειγμα: «Σήμερα θα μιλήσουμε για την ελευθερία της έκφρασης – σκάστε στην πίσω σειρά!». Έτσι, οι μαθητές θα μάθουν πολλά για την εξουσία, και πολύ λιγότερα για τα ανθρώπινα δικαιώματα και τον σεβασμό προς την ανθρώπινη αξιοπρέπεια, που αποτελούν τον πυρήνα των ελευθεριών του ατόμου. Επειδή οι μαθητές επηρεάζονται από τις στάσεις και τις πεποιθήσεις των εκπαιδευτικών, τέτοιου είδους συμπεριφορές δεν έχουν θετική επίδραση. Για παράδειγμα, λόγω της επιθυμίας τους να ικανοποιηθούν, οι μαθητές μπορεί να θελήσουν να καθρεπτίσουν τις προσωπικές απόψεις του/της εκπαιδευτικού, χωρίς να το πολυσκεφτούν. Αυτό μπορεί να είναι αιτία, στην αρχή τουλάχιστον, να μην εκφράζουν τις δικές τους ιδέες. Επιπλέον, η υποκρισία θέτει εύλογα ερωτήματα σχετικά με το πώς θα προστατευθεί και θα προωθηθεί η ανθρώπινη αξιοπρέπεια τόσο των δασκάλων όσο και των μαθητών μέσα στην τάξη, καθώς επίσης και στο σχολείο και στην κοινωνία γενικότερα. Έτσι, οι εκπαιδευτικοί καλούνται να διερευνήσουν τρόπους και μέσα για τη συμμετοχή άλλων φορέων προκειμένου να αποφασίσουν τι θα κάνουν, πώς θα το κάνουν, και γιατί αυτό συνεπάγεται την εμπλοκή όχι μόνο των μαθητών, των διευθυντών, των εκπαιδευτικών αρχών, και των γονέων, αλλά επίσης, ανάλογα με την περίπτωση, και μελών της κοινότητας στην οποία ζουν και εργάζονται.

Στόχος της εκπαίδευσης για τη δημοκρατική ιδιότητα του πολίτη είναι η ανάπτυξη ικανοτήτων σε τρεις τομείς. Αυτή η ενότητα έχει το ακόλουθο προφίλ σε σχέση με τις ικανότητες:

Ικανότητα για ...		
... πολιτική ανάλυση και άσκηση κριτικής	... χρήση μεθόδων	...λήψη πολιτικών αποφάσεων και δράση
**	***	*

Εργαλειοθήκη

Σ' αυτή την ενότητα μπορούν να χρησιμοποιηθούν τα παρακάτω εργαλεία. Ο εκπαιδευτικός αποφασίζει αν μερικοί ή όλοι οι μαθητές χρειάζονται προετοιμασία για να δουλέψουν με τα εργαλεία.

- Έρευνα σε βιβλιοθήκες
- Έρευνα στο διαδίκτυο
- Διεξαγωγή συνεντεύξεων και ερευνών
- Ερμηνεία εικόνων
- Νοητικοί χάρτες
- Δημιουργία αφισών
- Διοργάνωση εκθέσεων
- Σχεδιασμό/διεξαγωγή παρουσιάσεων
- Προετοιμασία διαφανειών ή προβολής PowerPoint
- Συγγραφή άρθρων σε εφημερίδα
- Παραστάσεις
- Διεξαγωγή συζητήσεων

ΕΝΟΤΗΤΑ 8: Δικαιώματα και ελευθερία**Τα δικαιώματά μου - τα δικαιώματά σου;****Ανθρώπινα διακίωματα: τι είναι σημαντικό για μένα; Για σένα; Για τους άλλους;**

Τίτλος μαθ/τος	Μαθησιακοί στόχοι	Εργασίες μαθητών	Υλικά	Μέθοδοι
Μάθημα 1: Επιθυμίες και ανάγκες	Οι μαθητές μαθαίνουν ότι οι προσωπικές τους επιθυμίες – πράγματα και ιδέες που θα ήθελαν να έχουν και να πραγματοποιήσουν– είναι το ίδιο σημαντικά με τα πράγματα που χρειάζονται όλοι οι άνθρωποι για να ζουν μια αξιοπρεπή ζωή.	Οι μαθητές συλλέγουν εικόνες που αναπαριστούν τις επιθυμίες και τις ανάγκες τους και συζητούν σχετικά.	Σκοινί, μανταλάκια, κρεμάστρες, αποκόμματα (εικόνες) από περιοδικά, φυλλάδιο.	Ομαδική εργασία.
Μάθημα 2: Ανθρώπινα δικαιώματα: τι λένε;	Συσχετίζοντας τις δικές τους ανάγκες με άρθρα από την Οικουμενική Διακήρυξη για τα Δικαιώματα του Ανθρώπου, οι μαθητές αναγνωρίζουν ότι η Διακήρυξη έχει ευθυγραμμιστεί με τις ανάγκες των ανθρώπων.	Οι μαθητές ανατρέχουν στο μάθημα 1 χρησιμοποιώντας μια λίστα ή επιλεγμένα άρθρα από την Οικουμενική Διακήρυξη για τα Δικαιώματα του Ανθρώπου.	Φυλλάδιο (απλοποιημένη έκδοση της Οικουμενικής Διακήρυξης για τα Δικαιώματα του Ανθρώπου), λίστα αναγκών από το μάθημα 1.	Ομαδική εργασία, έρευνα.
Μάθημα 3: Έρευνα: τι σκέφτονται και τι γνωρίζουν οι άνθρωποι γύρω μας	Οι μαθητές διευρύνουν την εμπειρία τους παίρνοντας συνέντευξη από ενήλικες για τη στάση απέναντι στα και τη γνώση τους για τα ανθρώπινα δικαιώματα. Παρατηρούν πόσο διαφορετικά μπορούν να αξιολογηθούν τα ανθρώπινα δικαιώματα.	Οι μαθητές ετοιμάζουν μια έρευνα και εξασκούνται μέσα στην τάξη. Η έρευνα μπορεί να δοθεί ως εργασία για το σπίτι για την επόμενη εβδομάδα.	Φυλλάδια, χαρτί, μολύβια και στυλό.	Έρευνες σε ομάδες.

<p>Μάθημα 4:</p> <p>Τα Ανθρώπινα Δικαιώματα είναι ζωντανά!</p>	<p>Οι μαθητές παρουσιάζουν τα αποτελέσματα της έρευνας και συνειδητοποιούν πόσο διαφορετικά αξιολογούνται τα ατομικά ανθρώπινα δικαιώματα. Στοχάζονται πάνω στις δικές τους μαθησιακές διαδικασίες μεταβιβάζοντας έτσι γνώση και ικανότητες.</p>	<p>Οι μαθητές παρουσιάζουν και συζητούν τα αποτελέσματα της έρευνάς τους. Αναστοχάζονται την όλη μαθησιακή διαδικασία.</p>	<p>Χαρτί Α4.</p>	<p>Ομαδική συζήτηση, συζήτηση σε ολομέλεια.</p>
--	--	--	------------------	---

Μάθημα 1**Επιθυμίες και ανάγκες: τι είναι σημαντικό για μένα;****Οι μαθητές μαθαίνουν να διακρίνουν αυτά που θέλουν από αυτά που έχουν πραγματικά ανάγκη**

Μαθησιακοί στόχοι	Οι μαθητές μαθαίνουν ότι οι προσωπικές τους επιθυμίες – πράγματα και ιδέες που θα ήθελαν να έχουν και να πραγματοποιήσουν – είναι το ίδιο σημαντικά με τα πράγματα που χρειάζονται όλοι οι άνθρωποι για να ζουν μια αξιοπρεπή ζωή.
Εργασίες μαθητών	Οι μαθητές συλλέγουν εικόνες που αναπαριστούν τις επιθυμίες και τις ανάγκες τους και συζητούν σχετικά με αυτές.
Υλικά	Σκοινί, μανταλάκια, κρεμάστρες, αποκόμματα (εικόνες) από περιοδικά, φυλλάδιο.
Μέθοδοι	Ομαδική εργασία.

Επιπρόσθετες πληροφορίες

Τα ανθρώπινα δικαιώματα έχουν ηθική και νομική φύση. Αν και ως ολότητα θεωρούνται αδιαίρετα, είναι σαφές ότι για κάθε άτομο είναι διαφορετικά αυτά που είναι σημαντικά για τη ζωή του. Επιπλέον είναι σημαντικό να γίνει κατανοητό – ειδικά στους έφηβους – ότι δεν είναι όλες οι ανάγκες βασικές ούτε αναγνωρίζονται ως δικαιώματα κατά τα διεθνή πρότυπα των ανθρωπίνων δικαιωμάτων. Η διάκριση ανάμεσα σε επιθυμίες και ανάγκες, ο σεβασμός προς τον τρόπο που οι άνθρωποι αξιολογούν κάποια δικαιώματα έναντι κάποιων άλλων, και την ίδια στιγμή η αποδοχή της σπουδαιότητας του συνεκτικού πλαισίου των διεθνών ανθρωπίνων δικαιωμάτων, είναι μια μακροπρόθεσμη μαθησιακή διαδικασία. Αν και δε γίνεται αναφορά σε αυτό το μάθημα στη νομική πλευρά των ανθρωπίνων δικαιωμάτων, οι εκπαιδευτικοί πρέπει να είναι ενήμεροι για τις δεσμευτικές νομικές συνθήκες – τις οποίες οι κυβερνήσεις υπογράφουν και δεσμεύονται να τηρούν – οι οποίες βασίζονται στο κανονιστικό πλαίσιο της Οικουμενικής Διακήρυξης για τα Δικαιώματα του Ανθρώπου. Στην Ευρώπη, το κύριο νομικά δεσμευτικό κείμενο για τα ανθρώπινα δικαιώματα είναι η Σύμβαση για την Προστασία των Δικαιωμάτων του Ανθρώπου και των Θεμελιωδών Ελευθεριών (Ευρωπαϊκή Σύμβαση των Δικαιωμάτων του Ανθρώπου).⁴

Περιγραφή του μαθήματος

Η αίθουσα πρέπει να είναι διαμορφωμένη με τέτοιο τρόπο ώστε να μπορούν οι μαθητές να σχηματίζουν ομάδες των τεσσάρων ή έξι ατόμων. Όλα τα απαραίτητα υλικά πρέπει να είναι τοποθετημένα σε ξεχωριστό θρανίο, από όπου οι μαθητές θα πάρουν ότι χρειάζονται και θα το επιστρέψουν με τη λήξη του μαθήματος. Η κυριότητα είναι βασικός παράγοντας στην EDC/HRE, και εκπαιδευτικοί και μαθητές πρέπει να αντιμετωπίζουν την τάξη ως ένα ζωτικό χώρο για τον οποίο ενδιαφέρονται. Πρέπει να υπάρχουν όσο το δυνατόν περισσότερα αποκόμματα από περιοδικά (δεκάδες, ή και εκατοντάδες φωτογραφίες) κολλημένες στους τοίχους της τάξης.

Ο/η εκπαιδευτικός συγκεντρώνει τους μαθητές μπροστά από τον “τοίχο εικόνων” και συζητούν:

- Ποιες ήταν οι εμπειρίες σας κατά τη συλλογή των φωτογραφιών;
- Υπήρξε κάτι που σας εξέπληξε; Αν ναι, τι;

4. ETS Αρ. 5, άνοιξε για υπογραφή στις 4 Νοεμβρίου 1950 και τέθηκε σε ισχύ στις 3 Σεπτεμβρίου 1953.

Μετά την ολιγόλεπτη εισαγωγική συζήτηση, ο/η εκπαιδευτικός αναθέτει σε δύο μαθητές να κρατούν το σχοινί (περίπου 4 μέτρων μήκος) και 12 μανταλάκια. Στη συνέχεια ο/η εκπαιδευτικός παίρνει δύο κάρτες που γράφουν “ΕΠΙΘΥΜΙΕΣ” και “ΑΝΑΓΚΕΣ”. Τις κρεμά στα δύο άκρα του σχοινοῦ και ζητά από τους μαθητές να σκεφτούν ποιες φωτογραφίες θα επέλεγαν να βάλουν στις “ΕΠΙΘΥΜΙΕΣ” και ποιες στις “ΑΝΑΓΚΕΣ”. Όταν όλοι θα έχουν σκεφτεί, ο εκπαιδευτικός ζητά από δύο μαθητές να εξηγήσουν γιατί έκαναν τις συγκεκριμένες επιλογές. Κατόπιν, ο/η εκπαιδευτικός θα επιχειρήσει να αποσαφηνίσει με συζήτηση τη διαφορά ανάμεσα στις επιθυμίες και τις ανάγκες, προσέχοντας να μην δώσει ορισμό, αλλά συγκεντώνοντας και βάζοντας σε σειρά τις εξηγήσεις των μαθητών.

Σε ομάδες των τεσσάρων ή έξι, οι μαθητές πρέπει να επιλέξουν 10 φωτογραφίες, πέντε για την κατηγορία “ΕΠΙΘΥΜΙΕΣ” και πέντε για τις “ΑΝΑΓΚΕΣ”. Αυτή η άσκηση δίνεται σε κάθε ομάδα γραπτώς (είτε με φωτοτυπίες από το φυλλάδιο είτε στον πίνακα).

Εργασία και παρουσίαση:

- Ως ομάδα, οι μαθητές πρέπει να επιλέξουν 10 φωτογραφίες. Πέντε από αυτές θα πάνε στην κατηγορία των “ΕΠΙΘΥΜΙΩΝ” και πέντε στην κατηγορία των “ΑΝΑΓΚΩΝ” (αν δυο οι περισσότερες ομάδες θέλουν την ίδια φωτογραφία, πρέπει να βρεθεί μια λύση).
- Οι ομάδες πρέπει να συζητήσουν τις επιλογές τους και να απαντήσουν στις παρακάτω ερωτήσεις:
- Γιατί αυτό είναι σημαντικό για τη ζωή μου;
- Τι θα γινόταν αν δεν το είχα αυτό;
- Τι θα ήθελα να έχω ή να πετύχω αργότερα στη ζωή;
- Τι σημαίνει αυτό για μένα ως αγόρι/κορίτσι;
- Οι 10 επιλεγμένες φωτογραφίες πρέπει να τοποθετηθούν στη συνέχεια με σειρά σπουδαιότητας την οποία θα πρέπει οι μαθητές να εξηγήσουν. Θα πρέπει η λύση να ικανοποιεί όλα τα μέλη της ομάδας.
- Δύο μέλη της ομάδας πρέπει να κρατάνε το σχοινί, και ένα άλλο να εξηγεί την κάθε επιλογή. Τέλος, οι μαθητές θα πρέπει να εξηγήσουν με δικά τους λόγια τη διαφορά ανάμεσα στις επιθυμίες και τις ανάγκες. Μπορούν να βρουν από έναν “ορισμό”;

Το σχοινί θα κρεμαστεί στον τοίχο (ή οπουδήποτε αλλού μέσα στην τάξη), μαζί με όλες τις επιλεγμένες φωτογραφίες.

Μάθημα 2**Ανθρώπινα δικαιώματα: τι λένε;**

Οι μαθητές συγκρίνουν τις ανάγκες τους με τα άρθρα της Οικουμενικής Διακήρυξης για τα Δικαιώματα του Ανθρώπου

Μαθησιακοί στόχοι	Συσχετίζοντας τις δικές τους ανάγκες με άρθρα από την Οικουμενική Διακήρυξη για τα Δικαιώματα του Ανθρώπου, οι μαθητές αναγνωρίζουν ότι η Διακήρυξη έχει ευθυγραμμιστεί με τις ανάγκες των ανθρώπων.
Εργασίες μαθητών	Οι μαθητές ανατρέχουν στο μάθημα 1 χρησιμοποιώντας μια λίστα ή επιλεγμένα άρθρα από την Οικουμενική Διακήρυξη για τα Δικαιώματα του Ανθρώπου.
Υλικά	Φυλλάδιο (απλοποιημένη έκδοση της Οικουμενικής Διακήρυξης για τα Δικαιώματα του Ανθρώπου), λίστα αναγκών από το μάθημα 1.
Μέθοδοι	Ομαδική εργασία, έρευνα.

Περιγραφή του μαθήματος

Στην αρχή του μαθήματος, ο/η εκπαιδευτικός συνοψίζει τα αποτελέσματα του 1^{ου} μαθήματος. Πρέπει να γίνει μια σύνδεση ανάμεσα στις ανάγκες και τα ανθρώπινα δικαιώματα, και μια σύντομη παρουσίαση της ιστορίας των ανθρωπίνων δικαιωμάτων (βλ. φυλλάδιο “Ανθρώπινα δικαιώματα: κατάλογος σύγκρισης δικαιωμάτων και αναγκών”). Η εισαγωγή του εκπαιδευτικού δεν πρέπει να διαρκέσει περισσότερο από 10 λεπτά.

Οι μαθητές πρέπει να συσχετίσουν τις ανάγκες τους (τις οποίες έχουν ορίσει) με τα ανθρώπινα δικαιώματα όπως εμφανίζονται στην απλοποιημένη λίστα των ανθρωπίνων δικαιωμάτων (φυλλάδιο). Θα εργαστούν σε ομάδες, όπως και στο προηγούμενο μάθημα, εξετάζοντας τα παρακάτω θέματα: ποια ανθρώπινα δικαιώματα είναι σημαντικά για αυτούς, ακόμα και ασυνείδητα; Μπορούν να κατανοήσουν τη σχέση ανάμεσα σε δικαιώματα και ανάγκες; Μπορούν να σκεφτούν παραδείγματα από την καθημερινή ζωή που σχετίζονται με ένα συγκεκριμένο δικαίωμα; Το φυλλάδιο θα βοηθήσει σε αυτό. Ο/η εκπαιδευτικός θα αποφασίσει αν η εργασία θα γίνει με την απλοποιημένη έκδοση της Οικουμενικής Διακήρυξης για τα Δικαιώματα του Ανθρώπου ή με την κανονική (διαθέσιμη στο δικτυακό τόπο www.un.org/en/documents/udhr/). Η χρήση της απλοποιημένης έκδοσης θα βοηθήσει τους μαθητές να εντοπίσουν πολύ γρήγορα τα ανθρώπινα δικαιώματα που αναπτύχθηκαν με βάση τις καθημερινές ανάγκες.

Παράδειγμα από το φυλλάδιο:

Λίστα βασικών δικαιωμάτων	Οι “ΑΝΑΓΚΕΣ” που έχουμε ορίσει	Σε ποιο άρθρο της Διακήρυξης ανήκει;
<i>Δικαίωμα να ζούμε, να υπάρχουμε</i>		
<i>Δικαίωμα να εργαζόμαστε</i>		
<i>Δικαίωμα να έχουμε περιουσία</i>		
<i>Δικαίωμα να εκφραζόμαστε ελεύθερα</i>		
...		

Οι μαθητές προσπαθούν να αντιγράψουν τον κατάλογο των αναγκών τους από το προηγούμενο μάθημα στο φυλλάδιο. Αυτό δεν θα είναι εύκολο, καθώς η διατύπωση των δικαιωμάτων και των αναγκών δεν είναι η ίδια. Αυτό μπορεί να προκαλέσει συζητήσεις και αποφάσεις που δεν είναι πάντα ξεκάθαρες, αλλά τούτο γίνεται σκόπιμα.

Στη συνέχεια, οι ομάδες που τελειώνουν συγκρίνουν τη λίστα τους με το αυθεντικό κείμενο της Οικουμενικής Διακήρυξης για τα Δικαιώματα του Ανθρώπου.

Στο τέλος του μαθήματος, πρέπει να διαμορφωθεί μια λίστα για την τάξη. Αυτό σημαίνει ότι οι λίστες των ομάδων θα φωτοτυπηθούν και θα ενταχθούν σε έναν μεγαλύτερο κατάλογο, που θα παρουσιαστεί σε όλους. Αν υπάρχουν διαθέσιμοι υπολογιστές, οι μαθητές μπορούν να φτιάξουν μια ηλεκτρονική λίστα, χρησιμοποιώντας το φυλλάδιο ως περίγραμμα. Αυτή η εργασία μπορεί να ανατεθεί σε μια μικρή ομάδα μαθητών και να την ολοκληρώσουν στο σπίτι. Αν είναι απαραίτητο, μπορεί να συντάξει τη λίστα ο/η εκπαιδευτικός.

Μάθημα 3**Έρευνα: τι σκέφτονται και τι γνωρίζουν οι άνθρωποι γύρω μας****Οι μαθητές κάνουν μια μικρή έρευνα για τα ανθρώπινα δικαιώματα**

Μαθησιακοί στόχοι	Οι μαθητές διευρύνουν την εμπειρία τους παίρνοντας συνέντευξη από ενήλικες για τη στάση απέναντι στα και τη γνώση τους για τα ανθρώπινα δικαιώματα. Παρατηρούν πόσο διαφορετικά μπορούν να αξιολογηθούν τα ανθρώπινα δικαιώματα.
Εργασίες μαθητών	Οι μαθητές ετοιμάζουν μια έρευνα και εξασκούνται μέσα στην τάξη. Η έρευνα μπορεί να δοθεί ως εργασία για το σπίτι για την επόμενη εβδομάδα.
Υλικά	Φυλλάδια, χαρτί, μολύβια και στυλό.
Μέθοδοι	Έρευνες σε ομάδες.

Περιγραφή του μαθήματος

Η τάξη τώρα διαθέτει μια λίστα ανθρωπίνων δικαιωμάτων (η οποία σκόπιμα δεν είναι ολοκληρωμένη). Είναι σαφές ότι και χωρίς γνώση της έννοιας των ανθρωπίνων δικαιωμάτων, όλοι γνωρίζουν ότι οι άνθρωποι έχουν ανάγκες και αυτές οι ανάγκες σχετίζονται με τα δικαιώματα που παρουσιάζονται στα άρθρα της Οικουμενικής Διακήρυξης για τα Δικαιώματα του Ανθρώπου. Γνωρίζοντας αυτό, οι μαθητές μπορούν να ανασκευάσουν την ιστορία των ανθρωπίνων δικαιωμάτων, η οποία, άλλωστε, δεν δημιουργήθηκε τυχαία, αλλά προέκυψε από την ιδέα ότι όλα τα ανθρώπινα όντα έχουν δικαιώματα που κανείς δεν μπορεί να τους στερήσει.

Στο τρίτο και τέταρτο μάθημα, οι μαθητές θα διεξάγουν μια μικρή έρευνα. Στην τοπική τους κοινότητα, θα προσπαθήσουν να ανακαλύψουν τι σχετίζεται με τα ανθρώπινα δικαιώματα, πώς κρίνονται τα ανθρώπινα δικαιώματα και ποιο είναι το επίπεδο των βασικών γνώσεων που διαθέτουν οι άνθρωποι για τα ανθρώπινα δικαιώματα.

Οι μαθητές πρέπει να διαμορφώσουν, να διεξάγουν και να αξιολογήσουν μια μικρή έρευνα, με σκοπό να κατανοήσουν την ύπαρξη των ανθρωπίνων δικαιωμάτων στο άμεσο περιβάλλον τους. Ο/η εκπαιδευτικός δίνει ένα φυλλάδιο στο οποίο μπορούν να κατηγοριοποιηθούν οι απαντήσεις: ατομικές στάσεις προς τα ανθρώπινα δικαιώματα, γνώση των ανθρωπίνων δικαιωμάτων, και η παρούσα κατάσταση στη χώρα τους. Οι μαθητές μπορούν να πάρουν συνέντευξη από ενήλικες, (συγγενείς, φίλοι, γείτονες, περαστικοί) και να θέσουν τις παρακάτω ερωτήσεις:

- Νομίζετε ότι είναι σημαντικό το γεγονός ότι τα ανθρώπινα δικαιώματα είναι οικουμενικά; Αν ναι, γιατί; Αν όχι, γιατί;
- Ποια δικαιώματα πρέπει να προστατεύονται περισσότερο σε παγκόσμιο επίπεδο;
- Ποιος είναι υπεύθυνος για αυτό;
- Ποια δικαιώματα πρέπει να προστατεύονται περισσότερο στη χώρα μας;
- Ποιος είναι υπεύθυνος για αυτό;

Οι μαθητές θα πρέπει να προσέξουν να μην κρίνουν αν είναι σωστές ή όχι οι στάσεις, απόψεις ή γνώσεις που εκφράζονται. Θα έπρεπε απλά να καταγράφουν τις απαντήσεις.

Επειδή η διεξαγωγή συνέντευξης δεν είναι κάτι εύκολο, θα είναι καλό να γίνει προσομοίωση μέσα στην τάξη. Μια μικρή ομάδα μαθητών θα αναλάβει τον ρόλο του ερευνητή, και δύο μαθητές τον ρόλο του άγνωστου περαστικού. Το ίδιο μπορεί να γίνει και για τις συνεντεύξεις με φίλους ή συγγενείς. Είναι

σημαντικό να μην ξεχνούν οι μαθητές να συστήνονται και να εξηγούν τον σκοπό της έρευνας. Παρακολουθώντας τις πρόβες της συνέντευξης, οι υπόλοιποι μαθητές μπορούν να κάνουν εποικοδομητική κριτική. Με αυτό τον τρόπο μαθαίνουν όλοι.

Ερωτήματα για σκέψη:

- Πώς κρατάμε σημειώσεις;
- Πώς κατανέμονται οι ρόλοι στην ομάδα συνέντευξης;
- Πώς θα παρουσιαστούν τα αποτελέσματα στο επόμενο μάθημα;

Δίνεται στους μαθητές χρονικό περιθώριο μιας εβδομάδας για να διεξάγουν τις συνεντεύξεις. Είναι καλύτερα οι συνεντεύξεις να γίνουν σε μικρές ομάδες.

Μάθημα 4**Τα ανθρώπινα δικαιώματα είναι ζωντανά!****Παρουσιάζουμε και συζητάμε τα αποτελέσματα της έρευνας**

Μαθησιακοί στόχοι	Οι μαθητές παρουσιάζουν τα αποτελέσματα της έρευνας και συνειδητοποιούν πόσο διαφορετικά αξιολογούνται τα ατομικά ανθρώπινα δικαιώματα. Στοχάζονται πάνω στις δικές τους μαθησιακές διαδικασίες μεταβιβάζοντας έτσι γνώση και ικανότητες.
Εργασίες μαθητών	Οι μαθητές παρουσιάζουν και συζητούν τα αποτελέσματα της έρευνάς τους. Αναστοχάζονται την όλη μαθησιακή διαδικασία.
Υλικά	Χαρτί Α4.
Μέθοδοι	Ομαδική συζήτηση, συζήτηση σε ολομέλεια.

Επιπρόσθετες πληροφορίες

Μια συζήτηση (μια ανταλλαγή επιχειρημάτων, από τη λατινική λέξη, *discussio*, που σημαίνει επιχείρημα) είναι μια ιδιαίτερη μορφή λεκτικής επικοινωνίας ανάμεσα σε δύο ή περισσότερα άτομα στην οποία αναδεικνύονται δύο ή περισσότερες εκδοχές – δηλαδή συζητούνται – με την κάθε πλευρά να παρουσιάζει τα επιχειρήματά της. Μια συζήτηση πρέπει να γίνεται μέσα σε πνεύμα αμοιβαίου σεβασμού. Στο πλαίσιο μιας καλής συζήτησης οι ομιλητές επιτρέπουν και επιπλέον ενθαρρύνουν την έκφραση απόψεων και γνώμων διαφορετικών από τις δικές τους, εξετάζοντάς τις προσεκτικά αντί να τις απορρίπτουν βιαστικά. Ποιοτικά ατομικά στοιχεία όπως η ηρεμία, η αυτοκυριαρχία και η ευγένεια λειτουργούν ως πλεονεκτήματα και για τις δυο πλευρές. Στην καλύτερη περίπτωση, μια συζήτηση θα οδηγήσει στη λύση ενός προβλήματος ή σε ένα συμβιβασμό τον οποίο όλοι οι εμπλεκόμενοι αποδέχονται.

Στις σύγχρονες κοινωνίες, η συζήτηση αποτελεί πολιτισμένο – μη βίαιο – μέσο διαχείρισης της διαφωνίας. Γι' αυτό τον λόγο οι συγκρούσεις δεν καταστέλλονται, αλλά επιλύονται. Μαθαίνοντας και εφαρμόζοντας τις δεξιότητες της συζήτησης, οι μαθητές μαθαίνουν ένα βασικό στοιχείο για την επίτευξη και διατήρηση της ειρήνης στην κοινωνία.

Περιγραφή του μαθήματος

Οι μαθητές παρουσιάζουν τα αποτελέσματα της έρευνάς τους για τις στάσεις, τη γνώση και τον τρόπο εφαρμογής των ανθρωπίνων δικαιωμάτων. Δεν είναι εφικτό να παρουσιαστούν τα αποτελέσματα σε ένα μόνο μάθημα. Έτσι οι μαθητές χωρίζονται σε τρεις ομάδες, οι οποίες παρουσιάζουν από κοινού τα αποτελέσματά τους.

Μόνο γενικές εντυπώσεις μπορούν να μεταφερθούν στην ολομέλεια, η οποία θα αποτελέσει τη βάση για την τελική συζήτηση.

Κάθε μαθητής μπορεί να κρατά σημειώσεις αναφορικά με το τι βρήκε πιο εντυπωσιακό, πιο ικανοποιητικό και πιο ενοχλητικό από τα αποτελέσματα της έρευνας.

Αυτές οι σημειώσεις πρέπει να γραφούν με τέτοιο τρόπο ώστε να μπορούν να τοποθετηθούν ή να κρεμαστούν στην τάξη.

Στη χώρα μας συμβαίνουν ακόμα πολλές παραβιάσεις ανθρωπίνων δικαιωμάτων

Έμεινα έκπληκτη με το πόσο πολλοί άνθρωποι ήθελαν να απαντήσουν στις ερωτήσεις.

Λεπτομέρειες για τα ανθρώπινα δικαιώματα δεν είναι συνήθως γνωστές.

Είναι σημαντικό για την τελική συζήτηση να μην θεωρηθεί από τον εκπαιδευτικό δεδομένο ότι οι μαθητές γνωρίζουν τα πάντα για τα ανθρώπινα δικαιώματα. Αυτή ήταν απλά μια πρώτη προσέγγιση και ανάλυση των ανθρωπίνων δικαιωμάτων. Οι μαθητές θα έπρεπε ουσιαστικά να κινητοποιηθούν και να προθυμοποιηθούν να συνεχίσουν να σκέφτονται για τα ανθρώπινα δικαιώματα και να διατηρήσουν μια κριτική στάση. Ο/η εκπαιδευτικός μπορεί επίσης να ενθαρρύνει τους μαθητές να μάθουν περισσότερα πράγματα για τα ανθρώπινα δικαιώματα μελετώντας τη δουλειά των Ηνωμένων Εθνών, του Συμβουλίου της Ευρώπης, ή οργανώσεων για τα ανθρώπινα δικαιώματα όπως η Διεθνής Αμνηστία.

Όλες οι φράσεις κλειδιά πρέπει να τοποθετηθούν ή να κρεμαστούν στην τάξη και να διαβαστούν σιωπηρά από όλους τους μαθητές. Στη συνέχεια θα γίνει συζήτηση με βάση ερωτήσεις και σχόλια που θα ακολουθήσουν ως προς τα ακόλουθα:

- μαθησιακές διαδικασίες
- νέα γνώση
- εμπειρία από τις συνεντεύξεις
- ιδέες για το πώς μπορεί να συνεχιστεί η εργασία για τα ανθρώπινα δικαιώματα σε επίπεδο τάξης ή σε ατομικό επίπεδο.

Σε αυτό το σημείο, θα ήταν σημαντικό όλοι οι εμπλεκόμενοι (εκπαιδευτικός, μαθητές και όλο το σχολείο) να κατανοήσουν πώς η εργασία σε αυτό το θέμα μπορεί να συνεχιστεί στο μέλλον. Τα ανθρώπινα δικαιώματα πρέπει να αποτελούν ένα θέμα μόνιμου ενδιαφέροντος για τα ανθρώπινα όντα – δε μπορεί να θεωρηθεί απλά σαν ένα θέμα που θα “μαρκαριστεί” σε μια λίστα θεμάτων προς μάθηση.

ΕΝΟΤΗΤΑ 9
ΜΕΣΑ ΕΠΙΚΟΙΝΩΝΙΑΣ
Για το δημοτικό

Τα μέσα σε χρήση: αν μπορούσα, θα...

9.1 Προετοιμάζουμε μια έκθεση

Παλιές και νέες συσκευές επικοινωνίας – τι ανακαλύπτουμε;

9.2 Η δύναμη της γνώσης και των δεξιοτήτων!

Οι μαθητές ετοιμάζουν τις παρουσιάσεις τους

9.3 Η ώρα της παρουσίασης!

Ομάδες ειδικών παρουσιάζουν τις τεχνικές τους δεξιότητες
στα μέσα επικοινωνίας

9.4 Σχεδιάζουμε ένα προϊόν επικοινωνίας

Πώς χρησιμοποιούμε τώρα τις δεξιότητες μας; Οι μαθητές συμφωνούν σε ένα
θέμα και σε ένα πλάνο δράσης

Ενότητα 9: Βασική έννοια - "Μέσα επικοινωνίας" (για το δημοτικό)

Γενικές πληροφορίες για εκπαιδευτικούς: οι μαθητές δείχνουν ο ένας στον άλλο πώς χρησιμοποιούνται οι συσκευές επικοινωνίας

Όπως έχει ήδη αναφερθεί στην εισαγωγή αυτού του εγχειριδίου, η εκπαίδευση για τη δημοκρατική ιδιότητα του πολίτη και τα ανθρώπινα δικαιώματα διακρίνεται ανάμεσα σε τρεις δεξιότητες. Στην ενότητα αυτή αναλύεται το μέσο επικοινωνίας, που αποτελεί βασικό στοιχείο, το οποίο διευκολύνει τους ανθρώπους να συμμετέχουν τόσο ενεργά όσο και παθητικά στην κοινωνία των πολιτών. Προκειμένου να αναπτυχθεί αυτή η προσέγγιση διεξοδικά οι τρεις αυτές δεξιότητες παρατίθενται πάλι.

Δεξιότητες EDC/HRE:

Ικανότητα για πολιτική ανάλυση και άσκηση κριτικής	Ικανότητα για χρήση μεθόδων	Ικανότητα για λήψη πολιτικών αποφάσεων και δράση
Η ικανότητα ανάλυσης και συζήτησης πολιτικών γεγονότων, προβλημάτων και αμφιλεγόμενων ζητημάτων...	Η απόκτηση των ικανοτήτων και δεξιοτήτων που απαιτούνται για την εξεύρεση και την αφομοίωση πληροφοριών, για τη χρήση των μέσων επικοινωνίας....	Η ικανότητα εκτίμησης των δυνατοτήτων (και των περιορισμών) του ατόμου για πολιτική συμμετοχή και κατάλληλη επιλογή ενός τρόπου δράσης ...

Η δεύτερη δεξιότητα του πίνακα -«Ικανότητα για χρήση μεθόδων»- εμπεριέχει τη δεξιότητα χρήσης μέσων επικοινωνίας σαν βασικό στοιχείο. Στην επόμενη ενότητα, κύριο θέμα αποτελεί η ικανότητα εργασίας χρησιμοποιώντας ένα μέσο, γνωρίζοντας τις δυνατότητές του και τα όριά του. Στην εκπαίδευση για τα μέσα επικοινωνίας, μπορούν να διακριθούν τέσσερις διαστάσεις δεξιοτήτων:

Τεχνική ικανότητα:

- Η ικανότητα να διαχειρίζεται κανείς τα μέσα σωστά και να γνωρίζει σχετικές δυνατότητες δημιουργίας τους.

Πολιτιστική ικανότητα:

- Εξοικείωση με τους «κώδικες» του μέσου και όλες τις αισθητικές και κοινωνικές μορφές έκφρασης. Οι πεπειραμένοι χρήστες έχουν τη δυνατότητα να καταλαβαίνουν τους κώδικες των μέσων, να αντιλαμβάνονται τις δηλώσεις τους, να τις κατανοούν και να τις χρησιμοποιούν για άλλους σκοπούς.

Κοινωνική ικανότητα:

- Η ικανότητα να χρησιμοποιεί κανείς συνετά τις ποικίλες μορφές επικοινωνίας που υπάρχουν. Οι σχέσεις συνδέονται όλο και περισσότερο με τα μέσα, και τις διάφορες μορφές “κοινωνικού λογισμικού”.

Αναστοχαστική ικανότητα:

- Ο χρήστης μπορεί να αναλύσει κριτικά τη λειτουργία του μέσου, καθώς και τη συμπεριφορά του απέναντι στο μέσο οποιαδήποτε στιγμή.

Η εκπαίδευση σχετικά με τα μέσα περιλαμβάνει και τις τέσσερις αυτές διαστάσεις. Η EDC/HRE αγγίζει μερικές πλευρές αυτών των ζητημάτων και δεν υποκαθιστά την εκπαίδευση στα μέσα. Όμως, οι τέσσερις αυτές διαστάσεις αντιπροσωπεύουν ουσιαστικές στρατηγικές της εκπαίδευσης στα μέσα επικοινωνίας. Η άμεση σχέση της τεχνικής ικανότητας που διαθέτουν οι εκπαιδευτικοί και της συχνότητας χρήσης των μέσων στην τάξη είναι ένας ακόμη λόγος της χρησιμότητας αυτής της ενότητας. Πολλοί εκπαιδευτικοί παραδέχονται ότι δε γνωρίζουν ακριβώς πώς να χειριστούν διάφορα μέσα, ή δεν καταλαβαίνουν τη

χρησιμότητά τους μέσα στην τάξη. Είναι σαφές ότι όσο πιο σίγουροι νιώθουν οι εκπαιδευτικοί στο χειρισμό διαφόρων μέσων τόσο πιο συχνά τα χρησιμοποιούν στη διδασκαλία τους.

Στην ενότητα αυτή αναφέρονται οι δεξιότητες στα μέσα που αφορούν τόσο τους/τις εκπαιδευτικούς όσο και τους μαθητές. Εφόσον αυτές αποσαφηνιστούν, η ενότητα εστιάζει στη χρήση των μέσων και στην επιλογή ενός συγκεκριμένου θέματος για να ασχοληθούν.

Ο στόχος της εκπαίδευσης για τη δημοκρατική ιδιότητα του πολίτη και τα ανθρώπινα δικαιώματα είναι να ενισχύσει την ανάπτυξη των δεξιοτήτων σε τρεις τομείς. Η ενότητα αυτή στοχεύει σε σχέση με τις ικανότητες:

Ικανότητα για ...		
... πολιτική ανάλυση και άσκηση κριτικής	... χρήση μεθόδων	...λήψη πολιτικών αποφάσεων και δράση
**	*	***

Εργαλειοθήκη

Σ' αυτή την ενότητα μπορούν να χρησιμοποιηθούν τα παρακάτω εργαλεία. Ο εκπαιδευτικός αποφασίζει αν μερικοί ή όλοι οι μαθητές χρειάζονται προετοιμασία για να δουλέψουν με τα εργαλεία.

- X Έρευνα σε βιβλιοθήκες
- X Έρευνα στο διαδίκτυο
- O Διεξαγωγή συνεντεύξεων και ερευνών
- O Ερμηνεία εικόνων
- X Νοητικοί χάρτες
- X Δημιουργία αφισών
- X Διοργάνωση εκθέσεων
- X Σχεδιασμό/διεξαγωγή παρουσιάσεων
- O Προετοιμασία διαφανειών ή προβολής PowerPoint
- O Συγγραφή άρθρων σε εφημερίδα
- O Παραστάσεις
- O Διεξαγωγή συζητήσεων

ΕΝΟΤΗΤΑ 9**Τα μέσα σε χρήση: αν θα μπορούσα θα ... !**

Οι μαθητές δείχνουν ο ένας στον άλλο πώς χρησιμοποιούνται οι συσκευές μέσων επικοινωνίας

Τίτλος μαθ/τος	Μαθησιακοί στόχοι	Εργασίες μαθητών	Υλικά	Μέθοδοι
Μάθημα 1: Προετοιμάζουμε μια έκθεση	Οι μαθητές αντιλαμβάνονται τη σπουδαιότητα κατανόησης των τεχνικών λεπτομερειών των επικοινωνιακών μέσων και αφιερώνουν χρόνο για αυτό. Προετοιμάζουν μια δική τους έκθεση για τις συσκευές του σχολείου.	Οι μαθητές χρησιμοποιούν μια συσκευή με την οποία δεν είναι εξοικειωμένοι, και περιγράφουν τον τρόπο λειτουργίας της. Συλλέγουν και περιγράφουν διάφορες συσκευές μέσων επικοινωνίας και προετοιμάζουν μια έκθεση στην τάξη τους.	Μια συσκευή των μέσων επικοινωνίας (όπως κάμερα κ.λπ.), φυλλάδια.	Συζητήσεις, ομαδική εργασία, εργασία για το σπίτι.
Μάθημα 2: Η δύναμη της γνώσης και των δεξιοτήτων	Οι μαθητές κατανοούν την ποικιλία ή τον περιορισμένο αριθμό των μέσων που μπορούν να χρησιμοποιήσουν. Από τον/την εκπαιδευτικό δίνονται επιπλέον πληροφορίες σχετικά με τη χρήση των μέσων.	Προετοιμασία μιας έκθεσης μέσω επικοινωνίας στην τάξη, και περαιτέρω κατανόηση του τρόπου λειτουργίας μιας συγκεκριμένης συσκευής.	Προσωπικές συσκευές, συσκευές του σχολείου, φυλλάδια δασκάλου για την ενότητα 9, μαθήματα 1 και 2, φυλλάδια μαθητή.	Εξαρτάται από το πλαίσιο εργασίας που έχει επιλέξει ο εκπαιδευτικός
Μάθημα 3: Η ώρα της παρουσίας!	Οι μαθητές γίνονται ειδικοί στις τεχνικές ιδιότητες της συσκευής που επέλεξαν. Μαθαίνουν πώς να παρουσιάζουν έτοιμες πληροφορίες.	Οι μαθητές, ως ειδικοί στις συσκευές που επέλεξαν, κάνουν παρουσιάσεις σε ομάδες.	Συσκευές μέσων, ξεχωριστά μέσα για τη διεξαγωγή παρουσιάσεων	Ομαδικές παρουσιάσεις.
Μάθημα 4: Σχεδιάζουμε ένα μέσο επικοινωνίας	Εφαρμόζεται η τεχνική ικανότητα που απέκτησαν οι μαθητές στα μέσα. Οι μαθητές επιλέγουν ένα θέμα και τη συσκευή που χρειάζονται.	Με συμμετοχικές και δημοκρατικές διαδικασίες (μικρές ομάδες και συζήτηση σε ολομέλεια) η τάξη αποφασίζει το θέμα με το οποίο θα ασχοληθεί και τις συσκευές που θα χρησιμοποιήσει.	Χρήση «νοητικών χαρτών» από την «Εργαλειοθήκη». Φυλλάδια: λίστα να επιλέξουν τις συσκευές για το θέμα που θα ασχοληθούν.	Ομαδική εργασία, λήψη αποφάσεων σε συζήτηση σε ολομέλεια.

Μάθημα 1**Προετοιμάζουμε μια έκθεση****Παλιές και νέες συσκευές επικοινωνίας - τι ανακαλύπτουμε;**

Μαθησιακοί στόχοι	Οι μαθητές αντιλαμβάνονται τη σπουδαιότητα κατανόησης των τεχνικών λεπτομερειών των επικοινωνιακών μέσων και αφιερώνουν χρόνο για αυτό. Προετοιμάζουν μια δική τους έκθεση για τις συσκευές του σχολείου.
Εργασίες μαθητών	Οι μαθητές χρησιμοποιούν μια συσκευή με την οποία δεν είναι εξοικειωμένοι, και περιγράφουν τον τρόπο λειτουργίας της. Συλλέγουν και περιγράφουν διάφορες συσκευές μέσων επικοινωνίας και προετοιμάζουν μια έκθεση στην τάξη τους.
Υλικά	Μια συσκευή μέσου επικοινωνίας (όπως κάμερα κ.λπ.), φυλλάδια.
Μέθοδοι	Συζητήσεις, ομαδική εργασία, εργασία για το σπίτι.

Περιγραφή του μαθήματος

Για να πληροφορηθούν οι μαθητές για το θέμα, ο/η εκπαιδευτικός μπορεί να φέρει στο σχολείο μια συσκευή (όπως φωτογραφική μηχανή, διαφανοσκόπιο, υπολογιστή, βιντεοκάμερα, κινητό τηλέφωνο, παλιά φωτογραφική μηχανή με φιλμ, μαγνητόφωνο, προβολικό, κ.τ.λ.) Το εγχειρίδιο χρήσης της συσκευής είναι απαραίτητο, αλλά ο δάσκαλος δεν θα το παρουσιάσει από την αρχή στους μαθητές.

Στην αρχή του μαθήματος, η συσκευή τοποθετείται πάνω σε ένα τραπέζι στη μέση της αίθουσας. Ζητείται από τους μαθητές να εξηγήσουν πώς λειτουργεί η φωτογραφική μηχανή ή οποια άλλη συσκευή χρησιμοποιηθεί ακόμη και αν δεν είναι εξοικειωμένα τα παιδιά με αυτή, ζωγραφίζοντας ένα σκίτσο της φωτογραφικής μηχανής (για παράδειγμα) στο οποίο απεικονίζουν όλα τα ορατά σημεία και κουμπιά της. Κατόπιν τα ονομάζουν (όπως φαίνεται στο παρακάτω σχήμα). Είναι σημαντικό οι μαθητές να ζωγραφίσουν και τα σημεία της συσκευής με τα οποία δεν είναι εξοικειωμένοι και να καταγράψουν σε τι νομίζουν ότι χρησιμεύουν τα σημεία αυτά.

Απεικόνιση του σκίτσου του μαθητή για τον/την εκπαιδευτικό:

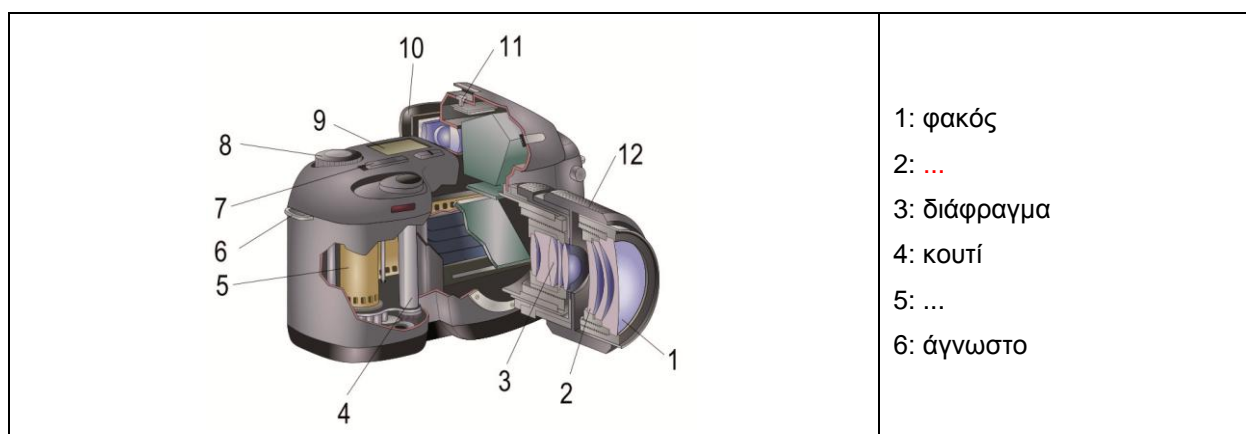

Όσο πιο περίπλοκη είναι η συσκευή, τόσο πιο δύσκολη γίνεται η άσκηση. Είναι σημαντικό οι μαθητές να μην διστάσουν να την κάνουν. Δεν υπάρχει σωστό και λάθος. Πρέπει να κατανοήσουν ότι η συσκευή έχει πολλές χρήσεις και είναι σημαντικό να τις γνωρίζουν.

Εναλλακτική πρόταση:

Μπορεί να γίνει αντιγραφή του σχεδίου σε μια διαφάνεια για μια από κοινού παρουσίαση.

Κατόπιν, ο/η εκπαιδευτικός δίνει το εγχειρίδιο χρήσης της συσκευής σε μια ομάδα μαθητών (αν επιθυμεί, μπορεί να το κάνει από την προηγούμενη ημέρα χωρίς να ενημερώσει την υπόλοιπη τάξη). Ανάλογα με τη συσκευή, είναι πιθανό να μην περιγραφούν και να μη διδαχθούν όλες οι λειτουργίες της. Σε αυτό σημείο δεν έχει σημασία κάτι τέτοιο γιατί είναι μόνο το εισαγωγικό στάδιο.

Έπειτα, ο/η εκπαιδευτικός εξηγεί τους στόχους και τη διαδικασία όλης της ενότητας:

- Διοργάνωση μιας έκθεσης με συσκευές από το σπίτι και συσκευές του σχολείου (μάθημα 2).
- Γνωριμία με μια από τις συσκευές, τις λειτουργίες της, τις δυνατότητες της και παρουσίαση όλων αυτών στους υπόλοιπους μαθητές (μάθημα 3- επιπλέον αριθμός μαθημάτων ανάλογα με τον αριθμό των συσκευών).
- Όταν οι μαθητές κατανοήσουν τις συσκευές, αποφασίζουν για ένα μέσο (φيلم, ακουστικό απόσπασμα, έκθεση φωτογραφίας κτλ.) και αναπτύσσουν ένα χρονοδιάγραμμα. (μάθημα 4).

Στο τέλος του μαθήματος, ο/η εκπαιδευτικός θα συγκεντρώσει όλες τις ιδέες των μαθητών και θα δώσει σαφείς οδηγίες για την παρουσίαση όλων των συσκευών στην τάξη. Ο/η εκπαιδευτικός θα πρέπει να μοιράσει πρότυπο περιγραφής συσκευών στους μαθητές (φυλλάδιο).

Σημείωση: οι συσκευές που ανήκουν στο σχολείο θα πρέπει να αποτελέσουν και αυτές μέρος της έκθεσης. Οι μαθητές που δεν έχουν φέρει κάποια συσκευή ή αυτοί που έχουν διαθέσιμο χρόνο θα πρέπει να προετοιμάσουν τις περιγραφές των συσκευών του σχολείου και να τις φέρουν στην έκθεση.

Μάθημα 2

Η δύναμη της γνώσης και των δεξιοτήτων!

Οι μαθητές προετοιμάζουν τις παρουσιάσεις τους

Μαθησιακοί στόχοι	Οι μαθητές κατανοούν την ποικιλία ή τον περιορισμένο αριθμό των μέσων που μπορούν να χρησιμοποιήσουν. Από τον/την εκπαιδευτικό δίνονται επιπλέον πληροφορίες σχετικά με τη χρήση των μέσων.
Εργασίες μαθητών	Προετοιμασία μιας έκθεσης μέσω επικοινωνίας στην τάξη και περαιτέρω κατανόηση του τρόπου λειτουργίας μιας συγκεκριμένης συσκευής.
Υλικά	Προσωπικές συσκευές, συσκευές του σχολείου, φυλλάδια δασκάλου για την ενότητα 9, μαθήματα 1 και 2, φυλλάδια μαθητή.
Μέθοδοι	Εξαρτάται από το πλαίσιο εργασίας που έχει επιλέξει ο εκπαιδευτικός.

Περιγραφή του μαθήματος

Στο τέλος του μαθήματος 1, ο/η εκπαιδευτικός (ή μια ομάδα μαθητών) θα ετοιμάσει ένα τραπέζι στο οποίο θα τοποθετηθεί η έκθεση. Αν η αίθουσα είναι ασφαλής, μπορούν οι μαθητές να φέρουν τις συσκευές τους νωρίτερα και να στήνεται η έκθεση σιγά σιγά. Ο δάσκαλος πρέπει να συνοδεύει τους μαθητές όταν συλλέγουν τις συσκευές και να απαντά σε τυχόν απορίες τους. Οι γονείς θα πρέπει να ενημερωθούν για τον λόγο που τα παιδιά τους θα χρειαστούν τις συσκευές αυτές στο σχολείο.

2. Όταν η έκθεση θα έχει ολοκληρωθεί και οργανωθεί, ο/η εκπαιδευτικός θα υποδείξει «τους ειδικούς της έκθεσης» -μαθητές, οι οποίοι θα είναι υπεύθυνοι για την έκθεση και θα μπορούν να υποστηρίξουν τους συμμαθητές τους. Σε αυτό το στάδιο, είναι αυτονόητο ότι οι μαθητές θα πρέπει να είναι ιδιαίτερα προσεκτικοί όταν χειρίζονται τις συσκευές.

3. Οι μαθητές (με τη βοήθεια του/της εκπαιδευτικού, εάν χρειάζεται) θα ετοιμάσουν μια λίστα που θα αναφέρει ποιες ομάδες μαθητών εργάζονται με ποιες συσκευές. Σε αυτή τη λίστα θα συμπεριλαμβάνεται ο χρόνος παρουσίασης. Ανάλογα με το μέγεθος της τάξης και τον αριθμό των επιλεγμένων συσκευών, ίσως χρειαστεί παραπάνω από ένα μάθημα για τις παρουσιάσεις (βλ. φυλλάδιο μαθητή).

Η λίστα θα τοποθετηθεί σε τέτοιο σημείο που να είναι ορατό από όλους – αυτό θα συμβάλλει και στην αυτοκαθοδηγούμενη μάθηση. Μια τέτοια λίστα μπορεί να μοιάζει με αυτή που παρουσιάζεται παρακάτω:

Συσκευή	Μέλη της ομάδας	Ημερομηνία, ώρα και διάρκεια παρουσίασης
Βιντεοκάμερα	Φώτης, Μίρκα, Μαρία, Μάριο	Τετάρτη, 14 Φεβρουαρίου, 09:00; 20 λεπτά
Ψηφιακή φωτογραφική μηχανή	Λένα, Λίζα, Στράτος, Γιάννης	Τετάρτη, 14 Φεβρουαρίου, 09:20; 20 λεπτά
...		

Ο/η εκπαιδευτικός μπορεί επίσης να κάνει μια μικρή εισαγωγή (περίπου 10 λεπτών) την οποία θα παρουσιάσει μετά την έκθεση. Υπάρχουν δύο τρόποι για να γίνει αυτό (αλλά οι καλά ενημερωμένοι εκπαιδευτικοί μπορούν να προετοιμάσουν άλλη εισήγηση):

Τα μέσα επικοινωνίας στη δημοκρατία: Σκοπός είναι να παρουσιαστεί στους μαθητές η λειτουργία των μέσων επικοινωνίας στην κοινωνία μας. Για μαθητές δημοτικού, μπορεί να γίνει απλή αναφορά σε

βασικές πληροφορίες οι οποίες θα βοηθήσουν τα παιδιά να καταλάβουν, βήμα-βήμα (βλ. φυλλάδιο δασκάλου για την Ενότητα 9, μάθημα 1).

Ενασχόληση με την τηλεόραση. Εναλλακτικά, ο εκπαιδευτικός μπορεί να κάνει μια ομιλία σχετικά με το θέμα «η ενασχόληση με την τηλεόραση», αν αυτό ταιριάζει καλύτερα στο δικό του εκπαιδευτικό πλαίσιο (βλ. φυλλάδιο δασκάλου 9.2).

Αυτές οι εισηγήσεις δεν είναι απαραίτητο να αξιολογηθούν. Σκοπός είναι να βελτιωθεί η γνώση των μαθητών βήμα-βήμα. Όπως και σε πολλές άλλες περιπτώσεις μετάδοσης γνώσεων είναι πιθανό οι μαθητές να μην καταλάβουν όλες τις λεπτομέρειες. Σε τέτοιες πολύπλοκες καταστάσεις κάτι τέτοιο γίνεται αποδεκτό, και ο/η εκπαιδευτικός αποφασίζει τι μπορεί να περιμένει από τους μαθητές του/της.

Μάθημα 3**Η ώρα της παρουσίασης!****Ομάδες ειδικών παρουσιάζουν τις τεχνικές τους δεξιότητες στα μέσα επικοινωνίας**

Μαθησιακοί στόχοι	Οι μαθητές γίνονται ειδικοί στις τεχνικές ιδιότητες της συσκευής που επέλεξαν. Μαθαίνουν πώς να παρουσιάζουν έτοιμες πληροφορίες.
Εργασίες μαθητών	Οι μαθητές, ως ειδικοί στις συσκευές που επέλεξαν, κάνουν παρουσιάσεις σε ομάδες.
Υλικά	Συσκευές μέσων, ξεχωριστά μέσα για τη διεξαγωγή παρουσιάσεων.
Μέθοδοι	Ομαδικές παρουσιάσεις.

Περιγραφή του μαθήματος

Το μάθημα αυτό (ή η σειρά των μαθημάτων, εξαρτάται από τον αριθμό των παρουσιάσεων) πρέπει να προετοιμαστεί από τον μαθητή. Οι παρουσιάσεις είναι το βασικό θέμα. Ο ρόλος του εκπαιδευτικού είναι κυρίως να παρακολουθεί τις ομάδες στη φάση της προετοιμασίας. Αυτή η εργασία μπορεί να είναι περίπλοκη, ανάλογα με τις δεξιότητες των μαθητών στις παρουσιάσεις.

Οι μαθητές πρέπει να σκεφτούν προσεκτικά πώς θα μεταφέρουν όλες τις απαραίτητες πληροφορίες στις παρουσιάσεις τους. Η «εργαλειοθήκη» των μαθητών παρέχει διάφορα υποστηρικτικά μέσα που θα τους βοηθήσουν, όπως παροχή συμβουλών για:

- δημιουργία αφισών
- προετοιμασία διαφανειών και
- σχεδιασμό και διεξαγωγή παρουσιάσεων.

Κάποιες ομάδες μπορεί να επιθυμούν να κάνουν πρόβα τις παρουσιάσεις τους. Οι εκπαιδευτικοί, δίνοντας τη δυνατότητα στους μαθητές να κάνουν τις παρουσιάσεις σε αυτούς ή στους συμμαθητές τους πριν την ημέρα της παρουσίασης, και να λάβουν σχετική ανατροφοδότηση, βοηθούν τους μαθητές να νιώσουν πιο σίγουροι, γεγονός που θα επηρεάσει και μελλοντικές παρουσιάσεις τους. Αυτό είναι σημαντικό για την EDC/HRE, διότι μια βασική ικανότητα στο πλαίσιο των δημοκρατικών μεθόδων είναι να παρουσιάζει κάποιος τις πληροφορίες και τη γνώμη του ελεύθερα και με πειστικό τρόπο.

Μάθημα 4**Σχεδιάζουμε ένα προϊόν**

Πώς χρησιμοποιούμε τώρα τις δεξιότητές μας; Οι μαθητές συμφωνούν σε ένα θέμα και σε ένα πλάνο δράσης

Μαθησιακοί στόχοι	Εφαρμόζεται η τεχνική ικανότητα που απέκτησαν οι μαθητές στα μέσα. Οι μαθητές επιλέγουν ένα θέμα και τη συσκευή που χρειάζονται.
Εργασίες μαθητών	Με συμμετοχικές και δημοκρατικές διαδικασίες (μικρές ομάδες και συζήτηση σε ολομέλεια) η τάξη αποφασίζει το θέμα με το οποίο θα ασχοληθεί και τις συσκευές που θα χρησιμοποιήσει.
Υλικά	Χρήση «νοητικών χαρτών» από την «Εργαλειοθήκη». Φυλλάδια: λίστα να επιλέξουν τις συσκευές για το θέμα που θα ασχοληθούν.
Μέθοδοι	Ομαδική εργασία, λήψη αποφάσεων σε συζήτηση σε ολομέλεια.

Περιγραφή του μαθήματος

Με τη βοήθεια του/της εκπαιδευτικού, οι μαθητές επιλέγουν το θέμα με το οποίο θα ασχοληθούν (χρησιμοποιώντας τις πληροφορίες που έχουν αντλήσει σχετικά με τον χειρισμό των συσκευών). Το θέμα μπορεί να συσχετιστεί με μια περιοχή της EDC/HRE – για παράδειγμα, οι μαθητές μπορεί να αποφασίσουν να καταγράψουν όλους τους παιδότοπους της κοινότητάς τους και να κάνουν μια λίστα με όλα τα αντικείμενα που λείπουν από αυτούς. Μπορούν να στείλουν αυτές τις πληροφορίες στις αρμόδιες αρχές ή να τις δημοσιεύσουν στον τοπικό τύπο. Μπορούν επίσης να καταγράψουν στοιχεία για έναν υπό κατασκευή χώρο σε μακροπρόθεσμο πλαίσιο (χρησιμοποιώντας ήχο και εικόνα) και να αναπτύξουν μια ενδιαφέρουσα αναφορά. Αφού καθοριστεί το θέμα, οι μαθητές θα πρέπει να αποφασίσουν τι είδους συσκευές μέσων επικοινωνίας θα χρησιμοποιήσουν για την καταγραφή των πληροφοριών.

Ο εκπαιδευτικός παρουσιάζει έναν κατάλογο θεμάτων που αρέσουν σε όλους και στα οποία τεκμηριώνεται η χρήση τέτοιων συσκευών. Αν επιθυμεί να αφήσει ανοιχτό το θέμα, θα πρέπει να συλλέξει, πρώτα, τις ιδέες όλων των μαθητών σε μια λίστα. Οι ιδέες αυτές μπορούν να προκύψουν από μικρές ομάδες και στη συνέχεια οι ομάδες αυτές να τις παρουσιάσουν σε μια συζήτηση σε ολομέλεια. Ύστερα, θα καταγραφούν οι ιδέες σε έναν πίνακα σεμιναρίου.

Το να βρεθεί ένα θέμα που να αρέσει σε όλους είναι περίπλοκο, αλλά είναι και ένας τρόπος εκμάθησης της έννοιας του συμβιβασμού (ο/η εκπαιδευτικός θα αξιολογήσει και αυτή τη διάσταση).

Στη συνέχεια, οι ομάδες των μαθητών αναπτύσσουν μερικές ιδέες χρησιμοποιώντας ένα διάγραμμα «νοητικών χαρτών» από την «εργαλειοθήκη». Θα γίνει ανταλλαγή ιδεών. Αν γίνεται χρήση «νοητικών χαρτών» για πρώτη φορά, ο εκπαιδευτικός θα πρέπει να δείξει τα βασικά βήματα για τη δημιουργία τους, αλλά και να είναι προετοιμασμένος να παρουσιάσει κάποιο παράδειγμα, όπως το παρακάτω, στον πίνακα:

- Γράψτε το θέμα σας στο κέντρο μιας κόλλας χαρτιού και κυκλώστε το. Η κόλλα χαρτιού να είναι αρκετά μεγάλη.
- Σχεδιάστε έντονες γραμμές από τον κύκλο προς τα έξω. Σε κάθε γραμμή, γράψτε το όνομα ενός υπο-θέματος που να σχετίζεται με τη λέξη που κυκλώσατε στο κέντρο.
- Πάνω στις έντονες γραμμές, σχεδιάστε λεπτότερες γραμμές οι οποίες αντιπροσωπεύουν υπο-κατηγορίες ή ερωτήσεις σχετικές με τα υπο-θέματα που καταγράφηκαν στις έντονες γραμμές.
- Προσπαθήστε να βρείτε όσους περισσότερους και διαφορετικούς όρους μπορείτε και να τους βάλετε στις σωστές κατηγορίες. Μπορείτε να χρησιμοποιήσετε διαφορετικά σύμβολα, μεγέθη και χρώματα.

Οι ομάδες (ή ίσως και όλη η τάξη σε μια ομαδική συζήτηση) σκέφτονται ποιες συσκευές μέσω των επικοινωνιών θα ήθελαν να χρησιμοποιήσουν (βλ. φυλλάδιο: κάρτες σύντομης περιγραφής και παρουσίασης των συσκευών).

Αν αυτές οι προτάσεις αναπτυχθούν μέσα σε ομάδες, τα αποτελέσματα θα συγκεντρωθούν. Σε μια συζήτηση σε ολομέλεια, θα τεθεί ξανά το θέμα της υπευθυνότητας:

- Τι ευθύνες έχει κάποιος που καταγράφει φωτογραφίες και ήχους;
- Τι σημαίνει προστασία προσωπικών δικαιωμάτων;
- Ποιον πρέπει να ρωτήσουμε ή να πληροφορήσουμε;

Η ενότητα 9 πρέπει να ολοκληρωθεί με αυτό το βήμα. Η εφαρμογή του επιλεγμένου θέματος θα γίνει ως μέρος του αναλυτικού προγράμματος του μαθήματος στο οποίο θα διδασκόταν εξ αρχής.

Σχετικό υλικό για εκπαιδευτικούς Ενότητα 9 - Φυλλάδιο δασκάλου 1: τα μέσα επικοινωνίας στις δημοκρατίες

Σε μια δημοκρατία, τα μέσα επικοινωνίας λειτουργούν υπέρ των ανθρώπων και της αλήθειας. Τα γεγονότα παρουσιάζονται αντικειμενικά και με σαφήνεια. Οι γνώμες και οι κριτικές σημειώνονται ρητά (π.χ. μέσα από έναν σαφή διαχωρισμό μεταξύ μηνύματος και σχολίου), όπως και οι πληροφορίες οι οποίες δεν βασίζονται σε γνωστά γεγονότα ή για τις οποίες μπορεί να γίνουν μόνο υποθέσεις.

Επιπλέον, η ποικιλία στα μέσα επικοινωνίας οδηγεί στην παροχή συμπληρωματικών πληροφοριών, αλλά και σε πιθανή διόρθωση της πηγής ενός μέσου από ένα άλλο. Έτσι, ο χρήστης του μέσου μπορεί να λαμβάνει πληροφορίες που έχουν ελεγχθεί και με αυτές να διαμορφώσει τις απόψεις του.

Αντιθέτως, σε μια δικτατορία, τα μέσα επικοινωνίας λειτουργούν προς όφελος της διοίκησης. Τα μέσα υποστηρίζουν την εξουσία και τις πολιτικές αυτών που διοικούν μέσω τεχνικών προπαγάνδας (όπως λογοκρισία, παραποίηση πληροφοριών, «δραματοποίηση» πληροφοριών κ.τ.λ.).

Το αντίθετο μπορεί, επίσης, να συμβαίνει. Μια ανάλυση των μέσων επικοινωνίας μπορεί να δείξει αν οι πολίτες μιας χώρας ζουν σε δημοκρατία ή όχι. Η ελευθερία του λόγου και του τύπου είναι πρωταρχικής σημασίας σε μια δημοκρατία: χωρίς αυτά δεν υφίσταται δημοκρατία ή πλήρης απόλαυση των ανθρωπίνων δικαιωμάτων. Επίσης, στο παρελθόν, τα μέσα επικοινωνίας οδήγησαν σε «επιτυχημένες ιστορίες» στον τομέα των ανθρωπίνων δικαιωμάτων. Πολλές φορές δημοσιεύσεις στον Τύπο, συνεντεύξεις στην τηλεόραση ή άλλα οπτικά μηνύματα οδήγησαν στην απελευθέρωση πολιτικών κρατουμένων, αλλά και αποστολή γραπτών μηνυμάτων από κινητά τηλέφωνα προειδοποίησε για επερχόμενες καταστροφές.

Επομένως, όλοι ανησυχούν όταν γίνεται συγχώνευση μέσων μαζικής επικοινωνίας σε μια δημοκρατία. Έτσι, όλα τα μέσα μεταδίδουν ένα περιστατικό με τον ίδιο τρόπο, παρόλο που μπορεί να υπάρχουν διαφορετικές απόψεις και κρίσεις για αυτό το γεγονός.

Χάρη στις διαμαρτυρίες και κριτικές δημοσιεύσεις κάποιων ατόμων, μπορεί να ανακτηθούν αντικειμενικές πληροφορίες και υπάρχει η πιθανότητα να αποφευχθεί μια πλεκτάνη συγκάλυψης από τα μέσα. Όμως, η πλειοψηφία των πολιτών έχει τη δυνατότητα να χρησιμοποιεί τα ενοποιημένα μέσα μαζικής ενημέρωσης των οποίων η επίδραση δεν θα πρέπει να υποτιμάται.

Τα μέσα έχουν ευθύνη για τις πληροφορίες που μεταδίδουν: μπορεί ένας δημοσιογράφος να είναι βέβαιος ότι αυτά που αναφέρει είναι αληθή; Υπάρχει κριτική στάση ή απλά θέλουν να είναι οι πρώτοι που θα αναφέρουν το «σκάνδαλο»;

Η χρήση των μέσων σημαίνει και άσκηση εξουσίας. Όταν κάποιος καταγράφει εικόνες, ήχους και τους δημοσιεύει πρέπει να το κάνει με μεγάλη υπευθυνότητα και πρέπει να γνωρίζει τη συνεισφορά του στη δημοκρατία.

Σχετικό υλικό για εκπαιδευτικούς

Ενότητα 9 - Φυλλάδιο δασκάλου 2: δουλεύοντας με την τηλεόραση

1. Γιατί τα παιδιά μαγεύονται από την TV;

Η τηλεόραση προσφέρει συνεχή εναλλαγή, χαλάρωση και περιπέτεια. Με το πάτημα ενός κουμπιού κάποιος έχει όλο τον κόσμο –πραγματικό ή φανταστικό- στα χέρια του, χωρίς καμία προσπάθεια σωματική ή συναισθηματική. Επειδή υπάρχει το τηλεχειριστήριο και μυριάδες τηλεοπτικά προγράμματα, κάποιος μπορεί να κάνει ζάπινγκ από ένα συγκλονιστικό γεγονός σε ένα άλλο. Τα παιδιά συχνά ταυτίζονται με χαρακτήρες και προσωπικότητες από διάφορα τηλεοπτικά προγράμματα: χρησιμοποιούν την τηλεόραση για πληροφόρηση, αλλά και όταν δεν έχουν κάτι καλύτερο να κάνουν.

2. Πόσο χρόνο περνάνε τα παιδιά μπροστά στην τηλεόραση κάθε μέρα;

Στη δυτική Ευρώπη, τα παιδιά ηλικίας 3 ως 13 ετών βλέπουν τηλεόραση ημερησίως 90 λεπτά κατά μέσο όρο. Πράγματι, μόνο 60% των παιδιών θα έκλειναν μόνα τους την τηλεόραση. Η τηλεόραση είναι ανοιχτή και παίζει ακόμη και όταν τα παιδιά κάνουν άλλα πράγματα. Οι γονείς θα πρέπει να ορίσουν κάποιους κανόνες σχετικά με την τηλεόραση και με το τι παρακολουθούν τα παιδιά. Γενικά, συνιστάται να μη μένει ανοιχτή συνεχώς η τηλεόραση και τα παιδιά να βλέπουν κατάλληλα προγράμματα για την ηλικία τους, τα οποία να είναι σημαντικά και ενδιαφέροντα.

3. Υπάρχουν πολλά παιδιά τα οποία βλέπουν υπερβολικά «πολλή» τηλεόραση;

Οι αποκαλούμενοι «τηλεορασάκηδες» περνούν τον περισσότερο χρόνο τους μπροστά σε μια τηλεόραση παρά σε άλλες δραστηριότητες (σχολείο, παιχνίδια, συναντήσεις με φίλους κ.τ.λ.). Βέβαια, είναι λίγα τα παιδιά που εμπίπτουν σε αυτή την κατηγορία. Δεν είναι απαραίτητα πρόβλημα αν ένα παιδί μια μέρα δει περισσότερη τηλεόραση από ότι συνήθως. Το πρόβλημα προκύπτει, όμως όταν βλέπουν άσκοπα τηλεόραση ή όταν συμβαίνει κάτι άσχημο στο οικογενειακό πλαίσιο ή με το ίδιο το παιδί. Σε αυτές τις περιπτώσεις, η τηλεόραση είναι διέξοδος από την πραγματικότητα.

4. Τι προτιμούν να παρακολουθούν τα παιδιά διαφορετικών ηλικιών;

Στα μικρά παιδιά, γενικά, αρέσει να παρακολουθούν προγράμματα από τα οποία μπορούν να μάθουν κάτι, κινούμενα σχέδια, παραμύθια και περιπέτειες. Στην ηλικία των 6, τα παιδιά αρχίζουν να ενδιαφέρονται για τους ρόλους των φύλων. Έτσι, τα αγόρια παρακολουθούν ταινίες δράσης στις οποίες ταυτίζονται με τους ήρωες, ενώ τα κορίτσια αγαπούν τα μουσικά προγράμματα και μια ποικιλία προγραμμάτων, όπως σειρές με κεντρικό θέμα την οικογένεια και τα ζώα. Περίπου στην ηλικία των 12, μουσικά βίντεο με τις πιο πρόσφατες επιτυχίες και σειρές που πραγματεύονται τη νεότητα και τον έρωτα έρχονται στο επίκεντρο. Σχεδόν όλα τα παιδιά παρακολουθούν τέτοιες σειρές αλλά σε αυτό το στάδιο ξεκινούν να παρακολουθούν και προγράμματα για ενηλίκους. Αυτή την περίοδο, πρέπει οι γονείς να φροντίζουν να γνωρίζουν το περιεχόμενο των προγραμμάτων αυτών, εκ των προτέρων, για την αποφυγή προγραμμάτων που δεν είναι κατάλληλα για παιδιά.

5. Ποιες είναι οι επιδράσεις της τηλεόρασης;

Η τηλεόραση μπορεί να είναι χαλαρωτική, αλλά μπορεί επίσης να κάνει τα παιδιά ευερέθιστα ή να τα «ξεσηκώνει». Αυτό συμβαίνει γιατί οι εικόνες εναλλάσσονται γρήγορα και υπάρχουν δυνατοί ήχοι, ειδικά στα κινούμενα σχέδια και στις σειρές δράσης. Κάποιες σειρές μεταφέρουν σκηνές από τον πραγματικό κόσμο, πώς μοιάζει και πώς λειτουργεί. Επιπλέον, η τηλεόραση επηρεάζει τα συναισθήματα των παιδιών, τα οποία στη χαρά, τον φόβο ή την επιθετικότητα αντιδρούν με τον ίδιο τρόπο όπως οι ενήλικες. Είναι σημαντικό να υπάρχουν υγιείς συγκρίσεις γιατί αλλιώς μπορεί να προκύψουν προβλήματα αν ένα παιδί παρακολουθεί προγράμματα ενός συγκεκριμένου είδους.

6. Ποια ενημερωτικά προγράμματα είναι καλά για τα παιδιά;

Τα περισσότερα κανάλια έχουν ειδικά προγράμματα για τα παιδιά τα οποία παρέχουν πληροφορίες και γνώσεις για τον κόσμο. Κάποια κανάλια, μάλιστα, έχουν ειδήσεις για παιδιά, που παρουσιάζονται με τρόπο κατανοητό για αυτά. Ακόμη, στις ειδήσεις για ενήλικες, οι οποίες εκπέμπονται μεσημεριανή ή απογευματινή ώρα, αποφεύγονται οι εικόνες που δεν είναι κατάλληλες για παιδιά. Παρόλα αυτά, οι ενήλικες θα πρέπει να είναι σε ετοιμότητα να εξηγούν στα παιδιά οτιδήποτε δεν καταλαβαίνουν.

7. Πόσο σημαντική είναι η τηλεόραση σε σχέση με τα υπόλοιπα μέσα;

Για τα μικρότερα παιδιά η τηλεόραση είναι το πιο διαδεδομένο μέσο. Με την πάροδο του χρόνου και άλλες μορφές μέσων γίνονται σημαντικές (CD, MP3, μουσικά βίντεο, διαδικτυακή τηλεόραση) αλλά η τηλεόραση παραμένει η βασική πηγή ενημέρωσης και συζήτησης.

Οι γονείς μικρών παιδιών πρέπει να φροντίζουν έτσι ώστε αυτά να έρχονται σε επαφή και με άλλα μέσα: η τηλεόραση προσφέρει χαλάρωση και γνώσεις για την επικαιρότητα· το ραδιόφωνο προσφέρει μουσική και μετάδοση κάποιων ειδήσεων· τα βιβλία εγείρουν τη φαντασία και βοηθούν στην ανάπτυξη των γλωσσικών ικανοτήτων· οι υπολογιστές και το διαδίκτυο συμβάλλουν ώστε τα παιδιά να είναι ανεξάρτητα στην αναζήτηση γνώσης/πληροφορίας και να επικοινωνούν με άλλους.

8. Πότε η τηλεόραση είναι καλή και πότε όχι;

Τα παιδιά που παρακολουθούν μια ποικιλία προγραμμάτων (ειδήσεις, εκπομπές με συζητήσεις, σειρές κ.τ.λ.) γνωρίζουν καλά την επικαιρότητα και γεγονότα από την καθημερινή ζωή. Η τηλεόραση, όμως, δεν ενδείκνυται για την επίλυση προβλημάτων. Όταν κάποιος έρχεται σε ρήξη με κάποιον άλλον, ή αναζητά τον καλύτερο τρόπο αντιμετώπισης μιας κατάστασης ή προσπαθεί να λύσει μια προβληματική κατάσταση, τα δεδομένα από μόνα τους δε βοηθάνε. Για αυτό το λόγο, η τηλεόραση δεν πρέπει σε καμία περίπτωση να υποκαθιστά την εκπαίδευση από το σχολείο ή τους γονείς.

9. Είναι οι ενήλικες πρότυπα;

Ακόμη και τα μικρά παιδιά μιμούνται τους ενήλικες στη χρήση των μέσων επικοινωνίας. Αν οι ενήλικες διαβάζουν εφημερίδα, τότε τα παιδιά είναι πιο θετικά προσκείμενα στην ανάγνωση εφημερίδας. Αν οι ενήλικες περνούν πολύ χρόνο μπροστά στην τηλεόραση, τότε και τα παιδιά θα κάνουν το ίδιο. Για αυτό τον λόγο οι γονείς δεν πρέπει να παραπονιούνται για τις συνήθειες αυτές, αλλά αντίθετα να δίνουν το καλό παράδειγμα. Δεν πρέπει να παρακολουθούν τηλεόραση άσκοπα, αλλά επιλεκτικά.

10. Πώς μπορούν οι γονείς να κάνουν τα παιδιά να παρακολουθούν τηλεόραση επιλεκτικά;

Οι γονείς δεν πρέπει να απαγορεύουν την τηλεόραση αλλά να παρακολουθούν μαζί με τα παιδιά και να τους εξηγούν γιατί κάποια προγράμματα είναι καλά και κάποια άλλα όχι. Επίσης, η τηλεόραση δεν πρέπει να χρησιμοποιείται ως επιβραύευση ή ως τιμωρία. Είναι σημαντικό να υπάρχει ισορροπία. Τα παιδιά είναι καλό να έχουν αρκετό χρόνο για «πραγματικές» εμπειρίες- να περνούν χρόνο με τους φίλους τους, να παίζουν, να έρχονται σε επαφή με τη φύση, με την πόλη και να γνωρίζουν άλλα άτομα.

Εγχειρίδιο για μαθητές

Εκπαίδευση για τη Δημοκρατική Ιδιότητα του Πολίτη και τα Ανθρώπινα Δικαιώματα (EDC/HRE)
Βιβλίο II



Επιμέλεια αγγλικής έκδοσης: Rolf Gollob, Peter Krapf και Wiltrud Weidinger
Επιμέλεια ελληνικής έκδοσης: Κατερίνα Τούρα
Μετάφραση: Βικτωρία Βάρφη

I. Φυλλάδια για μαθητές

II. Εργαλειοθήκη για μαθητές

I. Φυλλάδια για μαθητές

Εισαγωγή

Αγαπητοί μαθητές,

Αυτό είναι το δικό σας εγχειρίδιο. Στις επόμενες σελίδες θα βρείτε φυλλάδια για να τα χρησιμοποιήσετε είτε στην τάξη, είτε στο σπίτι.

Ο/η δάσκαλός/α σας θα σας εξηγήσει πότε και με ποιο τρόπο θα χρησιμοποιείτε κάθε ένα από τα φυλλάδια αυτά, αλλά μπορείτε να το αποφασίσετε και μόνοι σας αν θεωρείτε ότι θα είναι χρήσιμα.

Κάποια από τα φυλλάδια χρησιμοποιούνται ατομικά. Για κάποια άλλα θα συνεργαστείτε με τους συμμαθητές σας.

Μερικές φορές ίσως χρειαστεί να κόψετε κάτι από τα φυλλάδια και άλλες φορές θα πρέπει να γράψετε ή να ζωγραφίσετε σε αυτά.

Κάποιες ασκήσεις είναι εύκολες. Κάποιες άλλες είναι περισσότερο δύσκολες και θα σας κάνουν να σκεφτείτε περισσότερο.

Αν χρειαστείτε περισσότερη βοήθεια και υποστήριξη, μπορείτε να χρησιμοποιήσετε τα χρήσιμα εργαλεία που βρίσκονται στο τέλος του εγχειριδίου.

Ελπίζουμε να απολαύσετε την εργασία και να έχετε πολλές καλές ιδέες!

Πίνακας περιεχομένων

Ενότητα 1: Εγώ στην κοινότητά μου

- Πίνακας “Μου αρέσει και δε μου αρέσει”
- Περίγραμμα οικόσημου
- Συζήτηση σε 3 βήματα

Ενότητα 2: Το σπίτι μου η Ευρώπη

- Χάρτης της Ευρώπης
 - Οι χώρες και οι πρωτεύουσες της Ευρώπης
 - Οι σημαίες της Ευρώπης
 - Τα ποτάμια της Ευρώπης
 - Τα βουνά και η γεωμορφία της Ευρώπης
 - Πορτραίτο χώρας

Ενότητα 3: Μειονότητες και πλειονότητες

- Πίνακας σημειώσεων
- Φύλλο στατιστικής
- Κάρτες λέξεων και δύναμης

Ενότητα 4: Οι κανόνες βοηθούν στην επίλυση συγκρούσεων

- Το πρόβλημα μας - το πρόβλημά μου
- Κάρτες ψηφοφορίας

Ενότητα 5: Η βάση της συμβίωσης

- Δικαιώματα, υποχρεώσεις και κανόνες στο σχολείο μας
- Κάρτες ψηφοφορίας
- Κριτήρια για καλούς κανόνες

Ενότητα 6: Είμαι το αφεντικό! Είμαι;

- Υπερ-ήρωας;
- Το σχήμα της πολιτικής εκπροσώπησης
- Πληροφορίες για τις εκλογές

Ενότητα 7: Γίνομαι οικολόγος ...το σχολείο μου συμμετέχει!

- Υπευθυνότητα για ποιο πράγμα;
- Ποια ευθύνη έχει ο καθένας;

Ενότητα 8: Τα δικαιώματά μου – τα δικαιώματά σου

- Εργασία διάκρισης ανάμεσα σε “ΕΠΙΘΥΜΙΕΣ” και “ΑΝΑΓΚΕΣ”
- Ανθρώπινα δικαιώματα: λίστα σύγκρισης δικαιωμάτων και αναγκών
- Έρευνα για τα ανθρώπινα δικαιώματα

Ενότητα 9: Χρήση των μέσων: θα έκανα αν μπορούσα

- Κάρτες παρουσίασης με σύντομη περιγραφή συσκευών μέσων επικοινωνίας

Φυλλάδιο μαθητή για την Ενότητα 1, μάθημα 1: Πίνακας "μου αρέσει, δε μου αρέσει"

Τα πράγματα που μου αρέσουν και κάνω				
Φύλο:				
	Μου αρέσει να κάνω και κάνω	Το κάνω αλλά δεν μου αρέσει που το κάνω	Δεν μου αρέσει να το κάνω και δεν το κάνω	Δεν το κάνω αλλά θα ήθελα να το κάνω
1				
2				
3				
4				
5				

Πράγματα που αρέσουν στους άλλους και κάνουν				
	Μου αρέσει να κάνω και κάνω	Το κάνω αλλά δεν μου αρέσει που το κάνω	Δεν μου αρέσει να το κάνω και δεν το κάνω	Δεν το κάνω αλλά θα ήθελα να το κάνω
1				
2				
3				
4				
5				

**Φυλλάδιο μαθητή για την Ενότητα 1, μαθήματα 2 και 3:
Περίγραμμα οικόσημου**

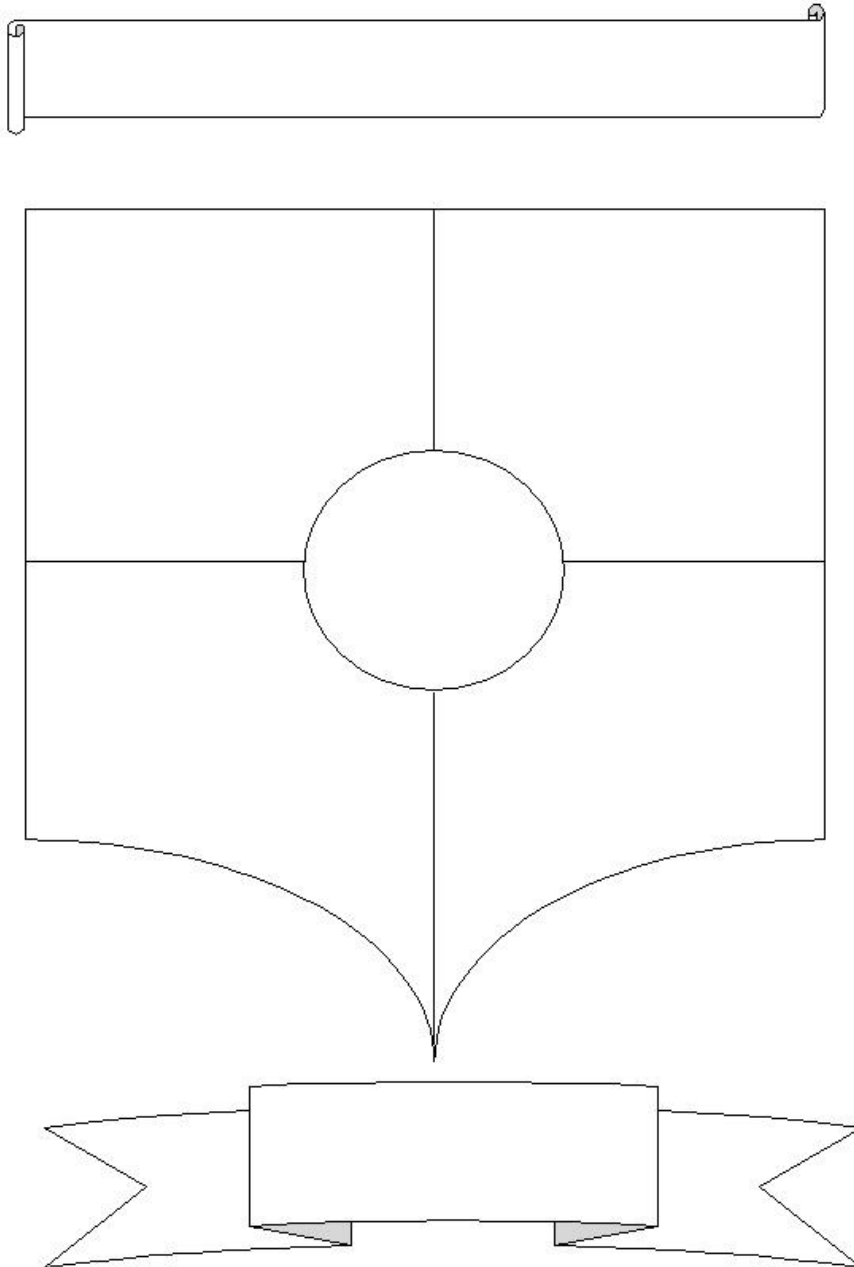

**Φυλλάδιο μαθητή για την Ενότητα 1, μάθημα 4:
συζήτηση σε 3 βήματα**

1

Τι μπορώ να κάνω ...

;

2

Μπορούμε να χρησιμοποιήσουμε
στο σχολείο ...

3

Και έξω από το σχολείο ...

Φυλλάδιο μαθητή για την Ενότητα 2, μάθημα 1: Χάρτης της Ευρώπης (μεγέθυνση σε A3)

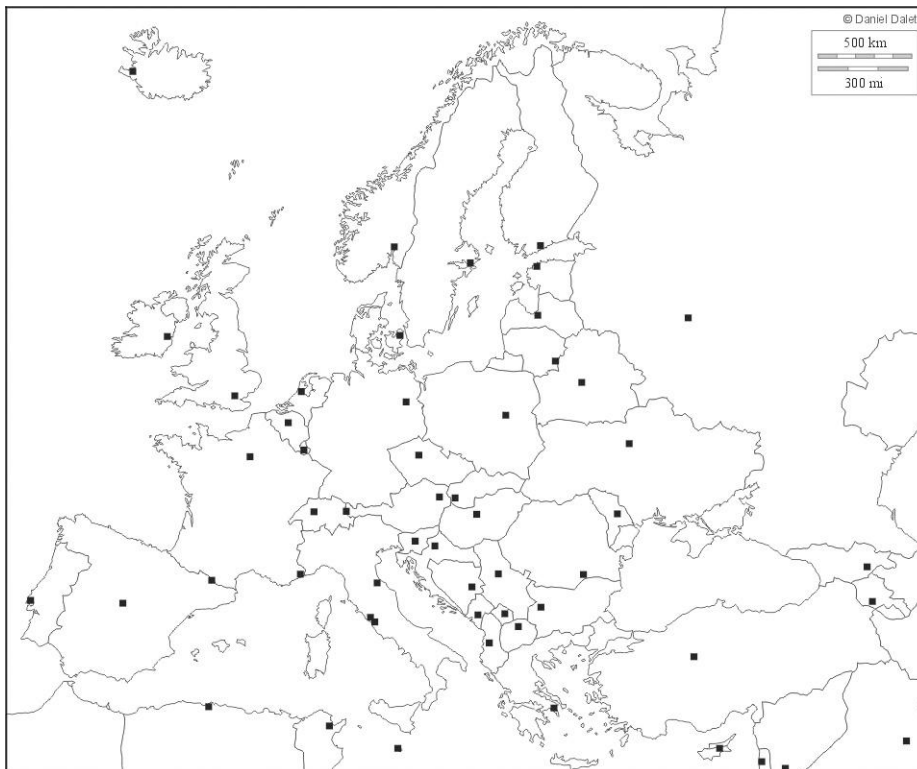

- Χρωμάτισε με διαφορετικά χρώματα τις χώρες.
- Συμπλήρωσε τα ονόματα των χωρών και τις πρωτεύουσες τους.
- Εσύ, πού ζεις; Σημείωσε το στον χάρτη και κατάγραψε το όνομα.
- Πώς ονομάζονται οι θάλασσες;
- Συμπλήρωσε τους πιο σημαντικούς ποταμούς.
- Τι άλλο θα συμπλήρωνες στον χάρτη;

Φυλλάδιο μαθητή για την Ενότητα 2, μάθημα 1: Οι χώρες και οι πρωτεύουσες της Ευρώπης

Συμπληρώστε τις χώρες και τις πρωτεύουσες της Ευρώπης στον κενό χάρτη.



Φυλλάδιο μαθητή για την Ενότητα 2, μάθημα 1: Οι σημαίες της Ευρώπης

Αντιστοιχίστε τις σημαίες της Ευρώπης με τις σωστές χώρες στον κενό χάρτη.



Ποια είναι η αγαπημένη σου σημαία;

Φυλλάδιο μαθητή για την Ενότητα 2, μάθημα 1: Οι ποταμοί της Ευρώπης

Βρείτε τους ποταμούς στον παρακάτω χάρτη και σημειώστε τους στον χάρτη της Ευρώπης.

Δούναβης	Βόλγας
Ρήνος	Όντερ
Πο (Πάδος)	Λουάρ
Δνείπερος	Σηκουάνας
Ροδανός	Βιστούλας
Έλβας	Έβρος
Ουράλης	Τίβερης
Σάνον	Τάμεσης
Τάγος	Ντόν

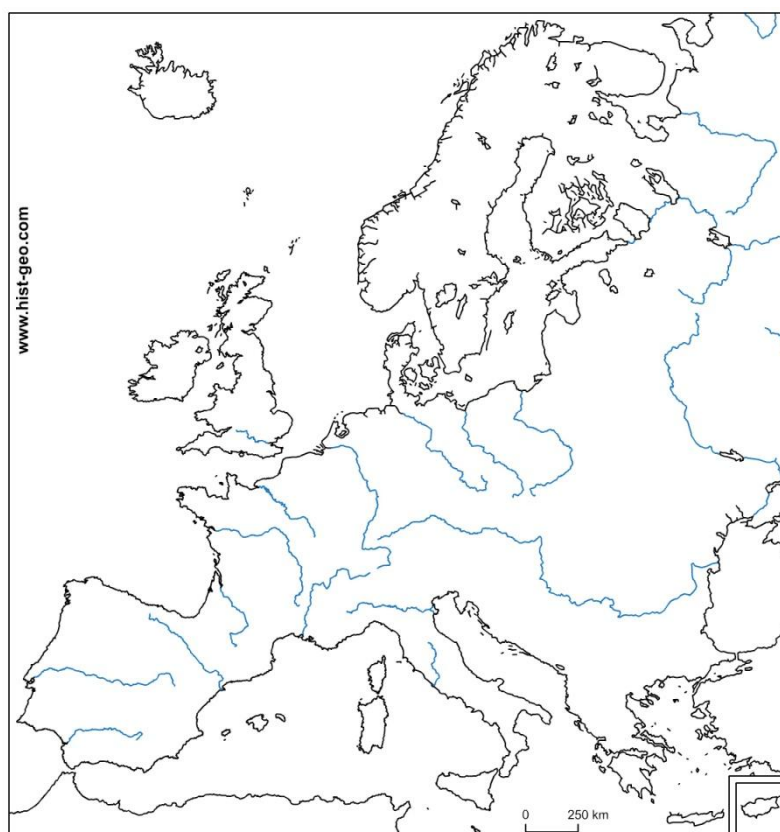

Φυλλάδιο μαθητή για την Ενότητα 2, μάθημα 1: Βουνά και πεδιάδες στην Ευρώπη

Βρείτε τα βουνά στον παρακάτω χάρτη και συμπληρώστε τα πάνω στον δικό σας χάρτη της Ευρώπης.

Άλπεις
Γκιουλέν Όρη
Καρπάθια Όρη
Ουράλια Όρη
Πυρηναία
Απέννινα
Βαλκάνια Όρη
Δηναρικές Άλπεις
Καυκάσια Όρη
Κεντρική Μεσέτα

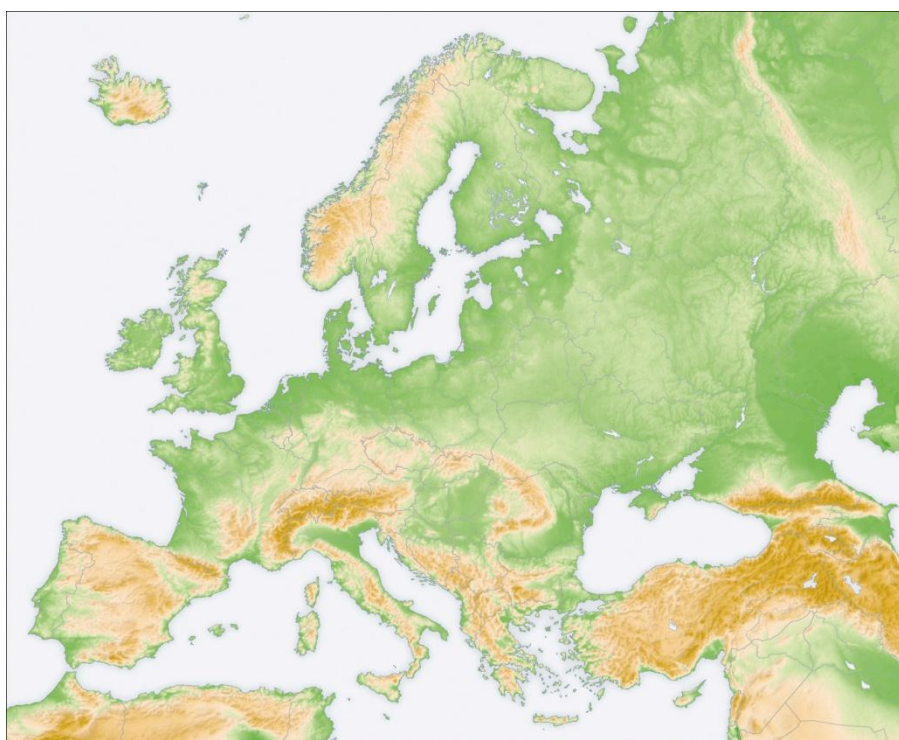

Φυλλάδιο μαθητή για την Ενότητα 2, μαθήματα 2 και 3: Περιγραφή χώρας

Περιγραφή χώρας

<p>Η χώρα μας ονομάζεται:</p>	<p>Έτσι είναι η σημαία μας:</p> <div data-bbox="967 524 1302 674" style="border: 1px solid black; width: 210px; height: 67px; margin: 10px auto;"></div>
<p>Η πρωτεύουσα ονομάζεται:</p>	<p>Αυτό είναι το σχήμα της χώρας μας:</p>
<p>Η χώρα μας έχει περίπου κατοίκους</p>	
<p>Η εθνική γλώσσα είναι:</p>	<p>Διάσημο φαγητό της χώρας</p>
<p>Οι μεγάλοι ποταμοί, λίμνες και βουνά είναι:</p>	<p>Με αυτό τον τρόπο οι άνθρωποι λένε:</p> <p>Γεια</p> <p>Αντίο</p> <p>Τι κάνεις;</p> <p>Το όνομά μου είναι</p>
<p>Η χώρα μας φημίζεται για:</p>	

Φυλλάδιο μαθητή για την Ενότητα 3, μάθημα 2: Πίνακας σημειώσεων

Πίνακας καταγραφής:

Δραστηριότητα	Αγόρια	Κορίτσια

Πίνακας συνέντευξης:

1. Ερώτηση:
2. Ερώτηση:
3. Ερώτηση:

**Φυλλάδιο μαθητή για την Ενότητα 3, μάθημα 3:
Φύλλο στατιστικής**

100														
98														
96														
94														
92														
90														
88														
86														
84														
82														
80														
78														
76														
74														
72														
70														
68														
66														
64														
62														
60														
58														
56														
54														
52														
50														
48														
46														
44														
44														
42														
40														
38														
36														
34														
32														
30														
28														
26														
24														
22														
20														
18														
16														
14														
12														
10														
8														
6														
4														
2														
0														
Δραστη- ριότητα	♀	♀	♂	♀	♂	♀	♂	♀	♂	♀	♂	♀	♂	♀

**Φυλλάδιο μαθητή για την Ενότητα 3, μάθημα 4:
Κάρτες λέξεων και δύναμης**

Κάρτες λέξεων	Κάρτες δύναμης
Πανκ	
Ηλικιωμένοι	
Πατινέρ	
Πολιτικοί	
Ιερείς	

Φυλλάδιο μαθητή για την Ενότητα 4, μάθημα 1: Το πρόβλημά μας - το πρόβλημά μου

Κοινά και ατομικά προβλήματα ή συγκρούσεις:

<p>Ένα κοινό πρόβλημα/σύγκρουση επηρεάζει όλους τους μαθητές της τάξης. Η λύση σε ένα κοινό πρόβλημα/ σύγκρουση μπορεί να έχει διαφορετική επίδραση σε διαφορετικούς μαθητές.</p> <p>Παράδειγμα:</p> <p>Μερικές φορές στην τάξη γίνεται πολλή φασαρία.</p>	<p>Ένα ατομικό πρόβλημα/σύγκρουση επηρεάζει μόνο έναν μαθητή στην τάξη. Η λύση σε αυτό το πρόβλημα επιδρά μόνο σε αυτό τον μαθητή.</p> <p>Παράδειγμα:</p> <p>Μερικές φορές πεινάω κατά τη διάρκεια του μαθήματος.</p>
--	---

Βρείτε περισσότερα παραδείγματα:	

Φυλλάδιο μαθητή για την Ενότητα 4, μάθημα 3:
Κάρτες ψηφοφορίας

1	2	3	4	5
1	2	3	4	5
1	2	3	4	5
1	2	3	4	5

**Φυλλάδιο μαθητή για την Ενότητα 5, μάθημα 1:
Δικαιώματα, υποχρεώσεις και κανόνες στο σχολείο μας**

Δικαιώματα	Υποχρεώσεις	Κανόνες
<i>Ασφάλεια στην τάξη</i>	<i>Τήρηση κανόνων για ασφάλεια</i>	<i>Μην τρέχετε στην τάξη</i>

**Φυλλάδιο μαθητή για την Ενότητα 5, μάθημα 3:
Κάρτες ψηφοφορίας**

Αποδοχή	Απόρριψη	Αποχή
+	-	
+	-	
+	-	

Φυλλάδιο μαθητή για την Ενότητα 5, μάθημα 4: Κριτήρια για καλούς κανόνες

Κριτήρια για καλούς κανόνες

Ο κανόνας μας είναι:

Γράψτε τα αντικείμενα από τη λίστα στον παρακάτω πίνακα και μετά ελέγξτε τον κανόνα σας

	Ναι	Όχι

Περίληψη:

Θεωρούμε ότι αυτός ο κανόνας είναι
επειδή

Φυλλάδιο μαθητή για την Ενότητα 6, μάθημα 1: Υπερ-ήρωας;

Υπερ-ήρωας;

Καταγράψτε τι θα πρέπει να είναι ικανός να κάνει ο αρχηγός της τάξης και ποιες θα είναι οι αρμοδιότητές του. Θα είναι ο αρχηγός της τάξης ένας υπερ-ήρωας; Σκεφτείτε το....



Φυλλάδιο μαθητή για την Ενότητα 6, μάθημα 2: Σχήμα πολιτικής αντιπροσώπευσης

Συμπληρώστε τις λέξεις:

Κοινοβούλιο	Άνθρωποι	Κυβέρνηση
-------------	----------	-----------



Φυλλάδιο μαθητή για την Ενότητα 6, μάθημα 3: Πληροφορίες για τις εκλογές

Ρωτήστε στους γονείς σας σχετικά με τις εκλογές και καταγράψτε τις απαντήσεις τους.

Πότε ήταν η τελευταία φορά που ψηφίσατε σε εκλογές;

Τι είδους εκλογές ήταν;

Πού έλαβαν χώρα;

Πώς είχαν οργανωθεί;

.....

Ρωτήστε στους γονείς σας σχετικά με τις εκλογές και καταγράψτε τις απαντήσεις τους.

Πότε ήταν η τελευταία φορά που ψηφίσατε σε εκλογές;

Τι είδους εκλογές ήταν;

Πού έλαβαν χώρα;

Πώς είχαν οργανωθεί;

**Φυλλάδιο μαθητή για την Ενότητα 7, μάθημα 1:
Για ποιο πράγμα αναλαμβάνω ευθύνη;**

Αναλαμβάνω την ευθύνη για ...

... τον σκύλο μου	... τη γάτα μου
... το ψάρι μου	... ένα παιδί
... ένα επάγγελμα	... μια ομάδα ανθρώπων
... μια οικογένεια	... μια λίμνη
... τα αποθέματα νερού	... το φαγητό
... τον εαυτό μου	... την αυλή του σχολείου
...	...
...	...
...	...

**Φυλλάδιο μαθητή για την Ενότητα 7, μάθημα 4:
Τι είδους ευθύνη έχει ο καθένας;**

Αναλαμβάνουμε την ευθύνη, μοιραζόμαστε την ευθύνη		
Παράδειγμα: οικολογία		
Τόπος/κατάσταση:	Τι είδους ευθύνη έχει κάθε άτομο;	
Τάξη	Δάσκαλος:	Μαθητής:
Σχολείο	Διευθυντής:	Δάσκαλος/μαθητής:
Πολιτεία/Κράτος	Πρωθυπουργός:	Πολίτες:
;		

Φυλλάδιο μαθητή για την Ενότητα 8, μάθημα 1: Εργασία για επιλογή ανάμεσα σε "ΕΠΙΘΥΜΙΕΣ" και "ΑΝΑΓΚΕΣ"

- Ως ομάδα, επιλέξτε 10 εικόνες από τη συλλογή. Πέντε από αυτές πρέπει να ταιριάζουν στην κατηγορία των "ΕΠΙΘΥΜΙΩΝ" και πέντε με την κατηγορία των "ΑΝΑΓΚΩΝ" (εάν δύο ή περισσότερες ομάδες θέλουν την ίδια εικόνα, προσπαθήστε να βρείτε μία λύση).
- Συζητήστε τις επιλογές σας:
 - Γιατί αυτό είναι σημαντικό για τη ζωή μου;
 - Τι θα γινόταν αν δεν το είχα αυτό;
 - Τι θα ήθελα να έχω ή να πετύχω αργότερα στη ζωή;
 - Τι σημαίνει αυτό για μένα ως αγόρι/κορίτσι;
- Ιεραρχείστε τις 10 επιλεγμένες εικόνες σύμφωνα με τη σπουδαιότητά τους και εξηγήστε γιατί έχετε επιλέξει να τις βάλετε με αυτή τη σειρά. Μπορείτε να βρείτε μια λύση που να ικανοποιεί όλα τα μέλη της ομάδας;
- Δύο μέλη της ομάδας πρέπει να κρατάνε το σχοινί, και ένα άλλο να εξηγεί την κάθε επιλογή. Τέλος, οι μαθητές θα πρέπει να εξηγήσουν με δικά τους λόγια τη διαφορά ανάμεσα στις επιθυμίες και τις ανάγκες. Μπορούν να βρουν από έναν "ορισμό";

Φυλλάδιο μαθητή για την Ενότητα 8, μάθημα 2: Ανθρώπινα δικαιώματα: λίστα σύγκρισης διακαιωμάτων και αναγκών

Λίστα βασικών δικαιωμάτων	Οι «ΑΝΑΓΚΕΣ» που ορίσαμε	Σε ποιο άρθρο της Διακήρυξης των Ανθρωπίνων Δικαιωμάτων εντάσσεται;
Δικαίωμα να ζω, να υπάρχω		
Δικαίωμα να εργάζομαι		
Δικαίωμα να κατέχω ιδιοκτησία		
Δικαίωμα στον ελεύθερο λόγο		
Δικαίωμα στην ασφάλεια		
Δικαίωμα στην προστασία από τη βία		
Δικαίωμα στην προστασία από τον νόμο		
Δικαίωμα να μη συλλαμβάνομαι εκτός εάν υπάρχει λόγος να θεωρείται ότι έχει διαπραχθεί έγκλημα		
Δικαίωμα σε δίκαιη δίκη		
Δικαίωμα να θεωρείται ένα άτομο αθώο, παρόλο που έχει συλληφθεί, μέχρι να αποδειχθεί ένοχο από δίκαιο δικαστήριο		
Δικαίωμα να είναι κανείς πολίτης μιας χώρας		
Δικαίωμα στην ψηφοφορία		
Δικαίωμα ασύλου αν μια χώρα φέρεται άσχημα σ'έναν άνθρωπο		
Δικαίωμα στην ελεύθερη σκέψη		
Δικαίωμα στην επιλογή θρησκευτικών πεποιθήσεων		
Δικαίωμα στην ειρηνική διαδήλωση (εκφράζοντας αντίθεση) ενάντια σε μια κυβέρνηση ή ομάδα		
Δικαίωμα στο βασικό επίπεδο διαβίωσης (τροφή, κατάλυμα, ένδυση, κ.τλ.)		
Δικαίωμα στην εκπαίδευση		
Δικαίωμα στην υγειονομική περίθαλψη (ιατρική περίθαλψη)		
Δικαίωμα κάθε ενήλικα να παντρευτεί, ανεξάρτητα από φυλή, θρησκεία ή σεξουαλικό προσανατολισμό		

**Φυλλάδιο μαθητή για την Ενότητα 8, μάθημα 3:
Έρευνα για τα ανθρώπινα δικαιώματα**

Άτομο από το οποίο πήραμε συνέντευξη (όνομα, ηλικία, φύλο, επάγγελμα, ημερομηνία και τόπος συνέντευξης):

Μέλη ομάδας:

Θέμα 1:

Θεωρείτε σημαντικό το ότι τα ανθρώπινα δικαιώματα είναι οικουμενικά; Αν ναι, γιατί; Αν όχι, γιατί όχι;

Θέμα 2:

Ποια δικαιώματα χρήζουν περισσότερης προστασίας παγκοσμίως; Ποιος είναι υπεύθυνος για αυτό;

Θέμα 3:

Ποια δικαιώματα χρήζουν περισσότερης προστασίας στη χώρα μας; Ποιος είναι υπεύθυνος για αυτό;

Άλλες ενδιαφέρουσες πληροφορίες που δόθηκαν από τον ερωτώμενο:

**Φυλλάδιο μαθητή για την Ενότητα 9, μάθημα 1:
Κάρτες παρουσίασης με σύντομη περιγραφή για τις συσκευές
μέσων επικοινωνίας (κόβονται και διπλώνονται στη μέση)**

Όνομα του ιδιοκτήτη:
Όνομα του μαθητή/ομάδας μαθητών:
Είδος συσκευής:
Λειτουργίες:
Έτος κατασκευής:
Διάφορα:

Όνομα του ιδιοκτήτη:
Όνομα του μαθητή/ομάδας μαθητών:
Είδος συσκευής:
Λειτουργίες:
Έτος κατασκευής:
Διάφορα:

II. Εργαλειοθήκη για μαθητές

Εισαγωγή

Αγαπητοί μαθητές,

Αυτή η «Εργαλειοθήκη» είναι για εσάς. Στις επόμενες σελίδες θα βρείτε έναν αριθμό εργαλείων που θα σας είναι χρήσιμα στο σχολείο ή στο σπίτι. Τι είναι το εργαλείο; Όλοι γνωρίζετε ότι ένα σφυρί, ένα κατσαβίδι και το ψαλίδι είναι εργαλεία. Στη μάθηση, ένα εργαλείο αποτελεί μια μέθοδο που σας βοηθάει να μαθαίνετε καλύτερα. Συνεπώς, όταν γνωρίζετε πώς να αναζητείτε πληροφορίες, τον τρόπο παρουσιάσής τους ή τον τρόπο προετοιμασίας μιας παρουσίασης τότε είστε καλύτερα προετοιμασμένοι για τη ζωή.

Ο/η δάσκαλος/α σας θα σας εξηγήσει πότε και πώς να χρησιμοποιείτε το κάθε εργαλείο. Αλλά μπορείτε, επίσης, να χρησιμοποιείτε τα εργαλεία όταν θεωρείτε ότι κάτι τέτοιο είναι απαραίτητο.

Τα εργαλεία μπορούν να σας βοηθήσουν σε περιπτώσεις όπως:

- πώς να ψάξετε και να συλλέξετε πληροφορίες
- πώς να κατηγοριοποιήσετε πληροφορίες
- πώς να παράγετε δημιουργική εργασία
- πώς να παρουσιάσετε τη δουλειά σας
- πώς να συνεργάζεστε με άλλους μαθητές.

Κάθε εργαλείο βρίσκεται σε ξεχωριστή σελίδα. Μπορείτε να διαβάσετε για αυτό μόνοι σας ή μαζί με έναν συνεργάτη σας.

Μπορεί να είστε ήδη εξοικειωμένοι με κάποια από τα εργαλεία. Κάποια από αυτά μπορεί να είναι καινούρια και βοηθητικά για σας.

Ελπίζουμε να απολαύσετε την εργασία αυτή και να διασκεδάσετε όταν χρησιμοποιήσετε τα χρήσιμα εργαλεία!

Πίνακας περιεχομένων

1. Έρευνα σε βιβλιοθήκες
2. Έρευνα στο διαδίκτυο
3. Διεξαγωγή συνεντεύξεων και ερευνών
4. Ερμηνεία εικόνων
5. Νοητικοί χάρτες
6. Δημιουργία αφισών
7. Διοργάνωση εκθέσεων
8. Σχεδιασμό/ διεξαγωγή παρουσιάσεων
9. Προετοιμασία διαφανειών ή προβολής PowerPoint
10. Συγγραφή άρθρων σε εφημερίδα
11. Παραστάσεις
12. Διεξαγωγή συζητήσεων

1. Έρευνα σε βιβλιοθήκες

Στις βιβλιοθήκες, μπορείτε να βρείτε πολλές πληροφορίες που χρειάζεστε όταν ερευνάτε ένα θέμα. Για να είστε σε θέση να χρησιμοποιήσετε αυτές τις πληροφορίες, θα πρέπει να μπορείτε να ξεχωρίζετε αυτές που είναι πιο σχετικές. Ο κατάλογος που ακολουθεί μπορεί να σας βοηθήσει να βρείτε πληροφορίες (έρευνα).

1. Ποιος είναι ο στόχος μου;

- Τι θέλω να δημιουργήσω; Πώς θα πρέπει να είναι το τελικό προϊόν; Πρέπει να είναι μια παρουσίαση; Μια αναφορά; Μια αφίσα;
- Θα χρειαστεί να ψάξετε για διαφορετικούς τύπους πληροφοριών, ανάλογα με τον στόχο της εργασίας σας. Για να δημιουργήσετε μια αφίσα, θα πρέπει να βρείτε φωτογραφίες που μπορείτε να κόψετε, για μια έκθεση θα πρέπει να βρείτε ακριβείς πληροφορίες σχετικά με ένα θέμα.

2. Τι πληροφορίες χρειάζομαι;

- Γράψτε όλα όσα γνωρίζετε σχετικά με το θέμα (ένας νοητικός χάρτης μπορεί να σας βοηθήσει).
- Γράψτε όλα όσα θα θέλατε να γνωρίζετε σχετικά με το θέμα (σημαντικά σημεία από τον νοητικό χάρτη). Ορίστε με ακρίβεια ποια πτυχή του θέματος θέλετε να διερευνήσετε. Ανάλογα με το τελικό προϊόν σας, μπορεί να χρειαστεί να ορίσετε πολλές πτυχές ή μόνο μερικές.

3. Πώς βρίσκω πληροφορίες και πώς τις οργανώνω;

- Κοιτάξτε τα βιβλία, περιοδικά, ταινίες, κλπ., που έχετε βρει στη βιβλιοθήκη και αποφασίστε αν μπορούν να απαντήσουν στις ερωτήσεις που θέσατε. Μπορείτε να βοηθηθείτε κοιτώντας τον κατάλογο ή τον πίνακα περιεχομένων.
- Σε ένα χωριστό φύλλο χαρτιού, σημειώστε τον τίτλο του βιβλίου και τον αριθμό της σελίδας όπου βρήκατε την πληροφορία. Μπορείτε επίσης να επισημάνετε τη σελίδα με ένα σελιδοδείκτη ή με ένα χαρτάκι.
- Συχνά μπορεί να είναι χρήσιμο να φωτοτυπίσετε τη σελίδα. Ωστόσο, μην ξεχάσετε να σημειώσετε τον τίτλο του βιβλίου στη φωτοτυπία.
- Κοιτάξτε τις φωτογραφίες από περιοδικά. Φωτοτυπήστε τις ή επισημάνετε τη σελίδα με σελιδοδείκτη.
- Εάν χρησιμοποιείτε ταινία, παρακολουθήστε την ταινία και σταματάτε την κάθε φορά που περιγράφεται κάτι ενδιαφέρον.
- Συγκεντρώστε τα υλικά και βάλτε τα όλα μαζί σε έναν πλαστικό φάκελο.
- Επισημάνετε τις πιο σημαντικές πληροφορίες.
- Σε ένα φύλλο χαρτιού σημειώστε, με δικά σας λόγια, τις πιο σημαντικές πληροφορίες σχετικά με το θέμα.

4. Πώς παρουσιάζω τις πληροφορίες;

Μπορείτε, για παράδειγμα:

- να φτιάξετε μια αφίσα
- να κάνετε μια έκθεση
- να δώσετε μια διάλεξη
- να δημιουργήσετε μια διαφάνεια

- να γράψετε ένα άρθρο για εφημερίδα;
- να προβάλετε βίντεο κλιπς.

5. Πώς μπορώ να αξιολογήσω την έρευνα μου;

- Μάθατε τίποτα καινούργιο;
- Βρήκατε αρκετές χρήσιμες πληροφορίες;
- Ποια βήματα στην έρευνα πήγαν καλά; Τι ήταν δύσκολο;
- Τι θα κάνατε διαφορετικά την επόμενη φορά;

2. Έρευνα στο διαδίκτυο

Μπορείτε να βρείτε πληροφορίες για κάθε πιθανό θέμα στο διαδίκτυο. Θα πρέπει να εξετάσετε με ποιο τρόπο θέλετε να βρείτε τις πιο ουσιαστικές και ακριβείς πληροφορίες σχετικά με το θέμα σας.

1. Εύρεση πληροφοριών

Σημειώστε τις λέξεις-κλειδιά για το θέμα που σας δόθηκε ή επιλέξατε σε ένα κομμάτι χαρτί. Προσπαθήστε να σκεφτείτε τι ακριβώς θέλετε να ξέρετε για αυτό το θέμα.

Παραδείγματα:

- EDC/HRE
- Συμβούλιο της Ευρώπης
- μειονότητες
- δημοκρατία.

Συνδυάστε όρους αναζήτησης, για παράδειγμα, "μεσαιωνικές αγορές της πόλης», χρησιμοποιώντας εισαγωγικά.

- Ποιοι συνδυασμοί λέξεων σας βοηθάνε να βρείτε τις πιο σχετικές πληροφορίες για το θέμα σας; Σημειώστε τα κριτήρια αυτά σε ένα φύλλο χαρτί.

2. Έλεγχος των πληροφοριών σας

Επειδή ο καθένας μπορεί να έχει πρόσβαση στο διαδίκτυο και να δημιουργήσει πληροφόρηση, είναι σημαντικό να ελέγξετε τις πληροφορίες που βρίσκετε πριν τις χρησιμοποιήσετε.

Προσπαθήστε να διευκρινίσετε τα ακόλουθα προβλήματα:

- Μπορείτε να βρείτε αυτές τις πληροφορίες σε άλλες σελίδες στο διαδίκτυο;
- Ποιος έκανε τις πληροφορίες προσβάσιμες στο κοινό;
- Τι συμφέρον θα μπορούσε να έχει αυτό το πρόσωπο ή ο οργανισμός να κάνει αυτές οι πληροφορίες προσβάσιμες στο κοινό;
- Είναι το πρόσωπο ή ο οργανισμός αξιόπιστος;

Συγκρίνετε τις πληροφορίες από το διαδίκτυο με πληροφορίες από άλλες πηγές:

- Μπορείτε να βρείτε τις ίδιες πληροφορίες σε ένα βιβλίο, μέσα από μια συνέντευξη ή μέσω των δικών σας εμπειριών;
- Είναι οι πληροφορίες στο διαδίκτυο επίκαιρες, κατανοητές, πιο ολοκληρωμένες από αυτές που μπορείτε να βρείτε σε ένα βιβλίο, σε μία συνέντευξη ή μέσω της δικής σας παρατήρησης;
- Ποιες πληροφορίες ταιριάζουν καλύτερα στον σκοπό σας;

3. Αποθήκευση των πληροφοριών

Μόλις εντοπίσετε έναν καλό διαδικτυακό τόπο στον οποίο θέλετε να επιστρέψετε αργότερα ή θέλετε να χρησιμοποιήσετε ως πηγή για την εργασία σας, φτιάξτε τη δική σας προσωπική λίστα δικτυακών τόπων:

- Ανοίξτε ένα ξεχωριστό έγγραφο.
- Σημειώστε τη διεύθυνση (URL).

Μεγαλώνουμε δημοκρατικά

- Αντιγράψτε τη διεύθυνση URL πιέζοντας το πλήκτρο CTRL και C ταυτόχρονα.
- Επικολλήστε το URL στο έγγραφο πιέζοντας το πλήκτρο CTRL (έλεγχος) και V ταυτόχρονα.
- Αποθηκεύστε το έγγραφό σας στο "weblist_topic" - για παράδειγμα, "weblist_democracy".

3. Διεξαγωγή συνεντεύξεων και ερευνών

Μπορείτε να συλλέξετε πληροφορίες σχετικά με ένα θέμα, όταν ρωτάτε ανθρώπους σχετικά με τις γνώσεις τους για το θέμα ή όταν τους ζητάτε τη γνώμη τους.

Μπορείτε να ρωτήσετε:

- ειδικούς - αν θέλετε να βρείτε κάτι συγκεκριμένο για ένα θέμα
- ή
- ανθρώπους που δεν έχουν καμία ειδική εμπειρογνωμοσύνη στο θέμα, αλλά σας ενδιαφέρει να μάθετε τι σκέφτονται για το θέμα σας.

Οι συνεντεύξεις και οι έρευνες είναι καλύτερο να γίνονται από κοινού σε μια μικρή ομάδα. Με αυτόν τον τρόπο μπορείτε να βοηθήσετε ο ένας τον άλλο με τις ερωτήσεις και την καταγραφή των απαντήσεων.

Ακολουθείστε τα παρακάτω σημεία στον κατάλογο:

- Καταγράψτε μια σύντομη απάντηση σε κάθε ερώτηση.
- Σημειώστε τις ερωτήσεις στις οποίες δεν έχετε απάντηση.
- Συζητήστε τις ανοιχτού τύπου ερωτήσεις με την τάξη σας.

Βήματα που απαιτούνται:

1. Ο στόχος

- Ποιο είναι το θέμα μας; Τι θέλουμε να μάθουμε;
- Με τι θα πρέπει να μοιάζει το τελικό προϊόν;

2. Προετοιμασία

- Από ποιον θα πρέπει να πάρουμε συνέντευξη; Πόσα άτομα; Η ηλικία ή το φύλο παίζουν κάποιο ρόλο;
- Πώς επιλέγουμε τα σωστά άτομα;
- Πότε θα πρέπει να γίνει η συνέντευξη/έρευνα;
- Πώς θα πρέπει να γίνει;
- Ποιος πρέπει να ενημερωθεί ή από ποιον πρέπει να πάρουμε άδεια;
- Πώς θα καταγραφούν οι απαντήσεις (θα μαγνητοφωνηθούν, σε σημειώσεις, σε ερωτηματολόγια);

3. Οι ερωτήσεις

- Τι ερωτήσεις θα κάνουμε;
- Πόσες ερωτήσεις μπορούμε να κάνουμε; Πόσο χρόνο έχουμε;
- Βάλτε τις ερωτήσεις μαζί για να σχηματίσετε μια έρευνα.

4. Διεξαγωγή της έρευνας/συνέντευξης

- Πώς αρχίζουμε με τις ερωτήσεις;

- Ποιος παίζει ποιον ρόλο στην ομάδα (κάνει ερωτήσεις, σημειώνει τις απαντήσεις, ξεκινάει και σταματάει το μαγνητόφωνο);
- Πώς τελειώνουμε τη συνέντευξη;

5. Αξιολόγηση

- Αν πήρατε συνέντευξη από έναν ειδικό, σκεφτείτε τα πιο σημαντικά πράγματα που είπε και καταγράψτε τα.
- Εάν ρωτήσατε διάφορους ανθρώπους για το ίδιο θέμα και θέλετε να ξέρετε πόσοι άνθρωποι έδωσαν παρόμοιες απαντήσεις, τότε ταξινομήσετε ανάλογα τις απαντήσεις.

6. Η παρουσίαση

Αποφασίστε αν η παρουσίαση θα είναι:

- στην τάξη, ή
- σε άρθρο σε εφημερίδα, ή
- σε μια αφίσα, ή
- κάτι άλλο.

4. Ερμηνεία εικόνων

Ακριβώς όπως τα κείμενα, οι εικόνες περιέχουν πολλές πληροφορίες. Οι παρακάτω συμβουλές θα σας βοηθήσουν να ερμηνεύσετε και να κατανοήσετε εικόνες.

Ανακαλύψτε πληροφορίες για την εικόνα:

- Ποια είναι τα πιο σημαντικά χρώματα στην εικόνα;
- Πού υπάρχουν εμφανή σχήματα ή γραμμές;
- Τι είναι μεγαλύτερο ή μικρότερο από το κανονικό;
- Πόσο μεγάλο είναι στην πραγματικότητα το πράγμα / πρόσωπο στην εικόνα;
- Ποια χρονική περίοδος (παρελθόν, παρόν) και ποια εποχή του έτους ή ημέρα του χρόνου παρουσιάζονται στην εικόνα;
- Από ποια προοπτική βλέπετε το θέμα της εικόνας: μέσα από τα μάτια ενός βατράχου, ενός πουλιού ή ενός ανθρώπου;
- Τι μπορείτε να αναγνωρίσετε στην εικόνα;
- Τι είδους εικόνα είναι (μια εικόνα, μια αφίσα, μια ζωγραφιά, μια ξυλογραφία, ένα κολάζ, ένα πορτρέτο, ένα τοπίο, μια καρικατούρα, κλπ.);
- Τι είναι υπερβολικό ή τονίζεται στην εικόνα (φως / σκοτάδι, οι αναλογίες, το μπροστινό πλάνο / φόντο, πολυχρωμία, κίνηση / ακινησία, χειρονομίες, εκφράσεις του προσώπου);

Αντιληφθείτε την εικόνα:

- Τι είναι ιδιαίτερα αξιοσημείωτο σε σχέση με την εικόνα;
- Τι σας αρέσει γι 'αυτό;
- Τι είναι χαρακτηριστικό της εικόνας;
- Πώς αισθάνεστε όταν κοιτάτε την εικόνα;
- Ποιο μέρος της εικόνας είναι το πιο όμορφο;
- Ποιες λέξεις έρχονται στο μυαλό όταν κοιτάτε την εικόνα;

Συζητήστε την εικόνα:

- Περιγράψτε την εικόνα με δικά σας λόγια.
- Πείτε ο ένας στον άλλο τι είναι εντυπωσιακό ή σημαντικό στην εικόνα.
- Κάντε ο ένας στον άλλο ερωτήσεις για την εικόνα.
- Δώστε σύντομες οδηγίες ο ένας στον άλλο, όπως: ψάξε για, βρες, δείξε, εξήγησε ...
- Συζητήστε ερωτήσεις όπως: Γιατί επιλέχτηκαν αυτές οι εικόνες; Ποιες φωτογραφίες συμπληρώνουν το κείμενο που ανήκει στις εικόνες; Ποιες εικόνες έρχονται σε σύγκρουση με το κείμενο;

Δουλέψτε με τις εικόνες:

- Επιλέξτε μια εικόνα και διαδραματίστε τη σκηνή που βλέπετε εκεί.
- Συστήστε το πρόσωπο που βλέπετε στην εικόνα.
- Αλλάξτε τις φωτογραφίες και σχολιάστε τις.

Μεγαλώνουμε δημοκρατικά

- Συγκρίνετε ιστορικές φωτογραφίες με τις εικόνες που έχετε.
- Εξηγήστε τι θα ήταν δύσκολο να γίνει κατανοητό στο κείμενο αν δεν είχατε τις εικόνες για να σας βοηθήσουν.
- Προσθέστε κατάλληλες εικόνες που συμπληρώνουν το κείμενο.
- Συγκρίνετε τις εικόνες και αξιολογήστε τις. Σας αρέσουν; Αν όχι, γιατί όχι;
- Γράψτε μια περιγραφή της εικόνας.
- Σκεφτείτε τι είχε συμβεί πριν τραβηχτεί / ζωγραφιστεί / σχεδιαστεί η εικόνα.
- Σκεφτείτε τι θα συνέβαινε αν η εικόνα ζωντάνευε.
- Προσθέστε στην εικόνα μερικά συννεφάκια ομιλίας με κείμενο.
- Περιγράψτε τις μυρωδιές και τους ήχους που σας κάνει η εικόνα να σκεφτείτε.
- Συλλέξτε εικόνες από παρόμοια θέματα.

Ερμηνεύστε την εικόνα:

- Τι τίτλο θα δίνετε στην εικόνα;
- Πού τραβήχτηκε ή ζωγραφίστηκε/σχεδιάστηκε η εικόνα;
- Τι ήθελε να πει ο φωτογράφος / καλλιτέχνης με αυτήν την εικόνα;
- Γιατί τραβήχτηκε ή ζωγραφίστηκε/σχεδιάστηκε αυτή η εικόνα;

5. Νοητικοί χάρτες

Ένας νοητικός χάρτης σας βοηθά να οργανώσετε τις σκέψεις σας. Αυτό σημαίνει κυριολεκτικά ο όρος. Οι νοητικοί χάρτες μπορεί να είναι χρήσιμοι σε πολλές διαφορετικές καταστάσεις όταν έχετε να σκεφτείτε για ένα συγκεκριμένο θέμα: για τη συλλογή ιδεών, την προετοιμασία για μια παρουσίαση, τον προγραμματισμό ενός project, κλπ.

Οδηγίες για τη δημιουργία ενός νοητικού χάρτη

- Γράψτε το όνομα του θέματός σας στη μέση του χαρτιού σας και σχεδιάστε έναν κύκλο γύρω από αυτό. Βεβαιωθείτε πως χρησιμοποιείτε χαρτί που είναι αρκετά μεγάλο.
- Σχεδιάστε μερικές παχιές γραμμές που έρχονται από τον κύκλο προς τα έξω. Σε κάθε γραμμή, γράψτε το όνομα ενός υπο-θέματος που σχετίζεται με το κύριο θέμα στη μέση του χαρτιού.
- Από τις παχιές γραμμές, μπορείτε να σχεδιάσετε και άλλες, λεπτές γραμμές που αντιπροσωπεύουν υποκατηγορίες ή ερωτήσεις που σχετίζονται με το υπο-θέμα που είναι γραμμένο στην παχιά γραμμή.
- Προσπαθήστε να βρείτε όσους περισσότερους διαφορετικούς όρους μπορείτε και να τους τοποθετήσετε στις σωστές κατηγορίες. Μπορείτε να χρησιμοποιήσετε διαφορετικά μεγέθη γραμματοσειράς, σύμβολα και χρώματα.

Συγκρίνετε τον δικό σας νοητικό χάρτη με των συμμαθητών σας

- Τι παρατηρείτε;
- Με ποιους τρόπους είναι οι νοητικοί χάρτες σας παρόμοιοι;
- Σε τι διαφέρουν;
- Ποιοι είναι οι πιο σημαντικοί όροι;
- Βγάζει νόημα η οργάνωση των υποκατηγοριών;
- Υπάρχει κάτι σημαντικό που λείπει;
- Τι θα κάνατε διαφορετικά την επόμενη φορά;

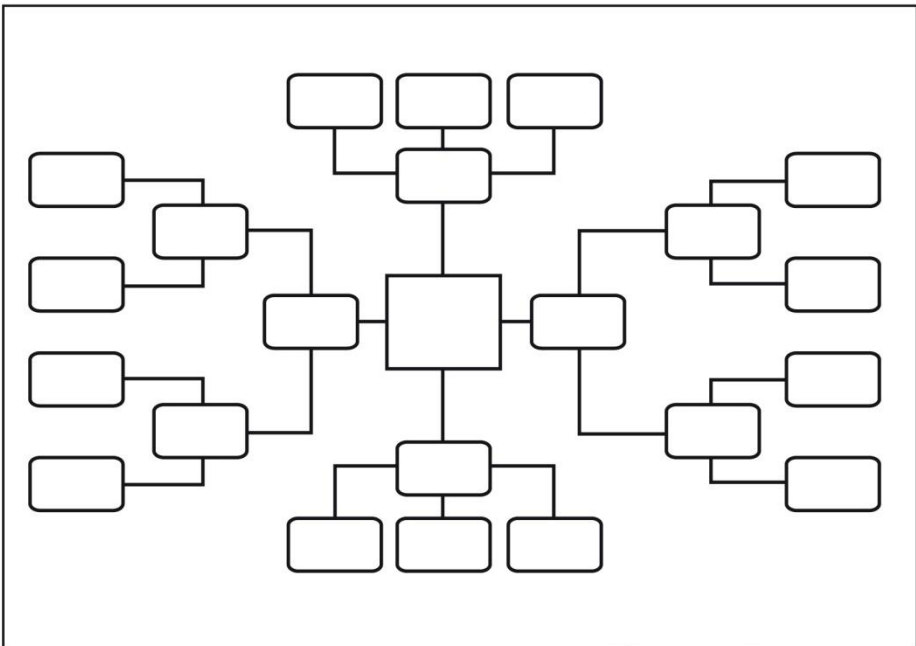
	
Θέμα:	Ημερομηνία:

6. Δημιουργία αφίσων

Μια αφίσα σας επιτρέπει να καταγράψετε την εργασία σας και να την παρουσιάσετε στους συμμαθητές σας. Είναι σημαντικό η αφίσα να είναι οργανωμένη με τέτοιο τρόπο που να κάνει τους ανθρώπους να την προσέξουν. Θα πρέπει, επίσης, να κάνει αυτούς που την παρατηρούν περιέργους να μάθουν περισσότερα.

Σε μια μικρή ομάδα, εξετάστε τα σημαντικά χαρακτηριστικά μιας επιτυχημένης αφίσας και σκεφτείτε τι στοιχεία μπορείτε να ενσωματώσετε στη δική σας αφίσα.

Αν έχετε ήδη ετοιμάσει την αφίσα σας, μπορείτε να χρησιμοποιήσετε αυτά τα χαρακτηριστικά ως έναν κατάλογο ελέγχου για την αξιολόγηση μιας άλλης αφίσας.

Λίστα ελέγχου

Τίτλος: θα πρέπει να είναι σύντομος και ενδιαφέρον, ορατός από απόσταση.

Στυλ γραφής: θα πρέπει να είναι αρκετά μεγάλη και ευανάγνωστη. Εάν χρησιμοποιείτε υπολογιστή, μη χρησιμοποιείτε πάρα πολλές διαφορετικές γραμματοσειρές. Γράψτε σύντομες προτάσεις που είναι ορατές από απόσταση.

Εικόνες, φωτογραφίες, γραφικά: αυτά θα πρέπει να στηρίζουν ό, τι έχετε να πείτε και να κάνουν την αφίσα ενδιαφέρουσα. Περιοριστείτε σε ορισμένα εντυπωσιακά.

Παρουσίαση: που θα πρέπει να μπουν ο τίτλος, οι επικεφαλίδες, οι κουκίδες, τα σύμβολα, τα κουτιά, οι φωτογραφίες ή οι εικόνες; Σχεδιάστε την αφίσα σας πριν ξεκινήσετε.

Τοποθετήστε τα μαζί με προσοχή: η αφίσα θα πρέπει να γεμίζει τη διαμόρφωση που επιλέξατε αλλά δεν θα πρέπει να είναι στριμωγμένη.

7. Διοργάνωση εκθέσεων

Μια έκθεση βοηθά ομάδες μαθητών να παρουσιάσουν τη δουλειά τους, έτσι ώστε οι άλλοι (η τάξη ή οι προσκεκλημένοι) να πάρουν μια ιδέα γι' αυτά που έκανε η ομάδα. Η παρακάτω λίστα θα σας βοηθήσει να σχεδιάσετε και να οργανώσετε μια έκθεση.

Λίστα

1. Τι θέλουμε να παρουσιάσουμε;

- Ποιο είναι το βασικό μήνυμα που επιθυμείτε να περάσετε με την έκθεση;
- Ποιος θα μπορούσε να είναι ο τίτλος της έκθεσής σας;

2. Ποιο είναι το κοινό;

- Παιδιά και δάσκαλοι από το σχολείο σας;
- Γονείς και συγγενείς;
- Πελάτες ενός τουριστικού γραφείου;

3. Πού θα πραγματοποιηθεί η έκθεση;

- Στην αίθουσα ή κάπου αλλού μέσα στο σχολείο;
- Σε έναν δημόσιο χώρο (στο δημαρχείο, για παράδειγμα);
- Θα υπάρχει αρκετός χώρος και φωτισμός;
- Θα υπάρχει η αναγκαία υποδομή;

4. Πώς διεξάγουμε μια αξέχαστη έκθεση;

- Θα επιτρέπεται να αγγίζονται τα αντικείμενα;
- Θα υπάρχει χώρος στον οποίο θα επιτρέπεται να λειτουργούν τα πράγματα, να τα δοκιμάζουν, να τα παρατηρούν ή να πειραματίζονται με αυτά;
- Θα υπάρχει μουσική ή θα παίζετε μουσική μόνοι σας;
- Θα προσφέρονται μεζεδάκια ;
- Θα υπάρχουν ξεναγοί στην έκθεση;
- Θα δημιουργηθεί ένα ενημερωτικό φυλλάδιο ως οδηγός για την έκθεση;
- Θα διοργανωθεί διαγωνισμός ή κάποιο κουίζ;

5. Ποιος θα πρέπει να ενημερωθεί εκ των προτέρων;

- Οι εκπαιδευτικοί του σχολείου;
- Το κυλικείο, οι καθαρίστριες, οι τεχνικοί και το υποστηρικτικό προσωπικό;
- Το μέλη του διοικητικού συμβουλίου του σχολείου;

- Ο/η διευθυντής/ντρια;
- Ειδικοί που μπορούν να βοηθήσουν;
- Επισκέπτες;

6. Τι πρέπει να γίνει;

- Να δημιουργηθεί μια προσωπική λίστα καθηκόντων;
- Να δημιουργηθεί μια λίστα υλικών;
- Να δημιουργηθεί ένα χρονοδιάγραμμα (ποιος θα κάνει, τι και πότε);
- Να είναι γνωστά οι διαθέσιμοι οικονομικοί πόροι και πόσοι θα χρησιμοποιηθούν;
- Να δημιουργηθεί ένα φυλλάδιο ή μια πρόσκληση;
- Να ενημερωθούν οι τοπικές εφημερίδες;

7. Πώς θα αξιολογηθεί η έκθεση;

- Ποια είναι τα πιο σημαντικά κριτήρια;
- Ποιος θα αξιολογήσει την έκθεση (δάσκαλοι, συμμαθητές, επισκέπτες);

8. Σχεδιασμός/διεξαγωγή παρουσιάσεων

Μπορείτε να κάνετε μια ομιλία στους συμμαθητές σας, στους γονείς σας ή σε άλλα παιδιά στο σχολείο σας. Σε κάθε περίπτωση θα πρέπει να προετοιμάσετε την ομιλία σας καλά. Η παρακάτω λίστα θα σας βοηθήσει.

A. Ετοιμάζοντας μια ομιλία

1. Ποιος θα είναι το ακροατήριο;

Πού θα πραγματοποιηθεί η ομιλία σας;

2. Ποιος θα κάνει την ομιλία;

- Θα κάνει την ομιλία ένα άτομο ή μια ομάδα ατόμων;
- Πώς θα οργανωθεί η ομάδα;

3. Ποιος είναι ο στόχος της ομιλίας;

- Τι θα πρέπει να πληροφορηθεί το κοινό;
- Το κοινό θα πρέπει να δώσει ανατροφοδότηση;

4. Πόσο χρόνο έχετε στη διάθεσή σας;

- Θα αφήσετε χρόνο στο κοινό για να θέσει ερωτήσεις;
- Θα αφήσετε χρόνο στο κοινό να δώσει ανατροφοδότηση;

5. Τι υποδομή υπάρχει;

- Μαυροπίνακας / πίνακας μαρκαδόρου;
- Διαφανοσκόπιο;
- Υπολογιστής και διαφανοσκόπιο για παρουσίαση PowerPoint;
- Πίνακας σεμιναρίου;
- Ηχεία;

6. Πώς μπορεί να εμπλακεί το κοινό;

- Δώστε χρόνο για ερωτήσεις.
- Δημιουργήστε ένα παζλ ή κουίζ.
- Μοιράστε κάποια αντικείμενα.

7. Τι θέλετε να πείτε;

- Σκεφτείτε 3-6 επικεφαλίδες που είναι σημαντικές για το θέμα σας και καταγράψτε τις σε ξεχωριστές κόλλες χαρτί.
- Σε κάθε κόλλα χαρτί, σημειώστε λέξεις κλειδιά για κάθε επικεφαλίδα.

B. Κάνοντας την ομιλία

Μια παρουσίαση μπορεί να χωριστεί σε διαφορετικά μέρη: την εισαγωγή, το κυρίως θέμα και το συμπέρασμα. Παρατίθενται κάποιες ιδέες που θα σας βοηθήσουν να δώσετε την ομιλία σας.

1. Εισαγωγή

- Ξεκινήστε με μια σχετική ρήση, ή δείχνοντας μια σχετική εικόνα ή αντικείμενο.
- Παρουσιάστε το κύριο θέμα.
- Εξηγήστε τη δομή της ομιλίας.

2. Κύριο θέμα

- Ενημερώστε το κοινό για το θέμα της ομιλίας
- Βάλτε σε μια σειρά τις κόλλες χαρτί με τις κεφαλίδες, που προετοιμάσατε νωρίτερα, και τις πληροφορίες.
- Οργανώστε την ομιλία σύμφωνα με τις κεφαλίδες.
- Κάθε φορά που ξεκινάτε με μια καινούρια κεφαλίδα, να την καθιστάτε σαφή χρησιμοποιώντας μια εικόνα, μια επεξήγηση, κ.τλ.
- Παρουσιάστε μια σχετική εικόνα, αντικείμενο, ή ένα μουσικό κομμάτι κάτω από κάθε κεφαλίδα.
- Σκεφτείτε πώς θα παρουσιάσετε τις εικόνες-αν θα τις μοιράσετε στο κοινό ή αν θα τις σχεδιάσετε σε μια διαφάνεια ή θα τις εκθέσετε σε μια αφίσα, κτλ.

3. Συμπέρασμα

- Πείτε τι ήταν καινούργιο για εσάς.
- Πείτε τι μάθατε.
- Δείξτε μια τελική εικόνα.
- Θέστε ερωτήσεις στους συμμαθητές σας.
- Αφήστε χρόνο για να γίνουν ερωτήσεις.

9. Προετοιμασία διαφανειών ή παρουσιάσεων PowerPoint

Οι παρουσιάσεις PowerPoint ή οι διαφάνειες συνήθως χρησιμοποιούνται κατά τη διάρκεια μιας παρουσίασης και ισχύουν οι ίδιοι κανόνες και για τις δύο περιπτώσεις.

Όταν δημιουργείτε μια διαφάνεια, προσέξτε:

- η γραμματοσειρά να είναι καθαρή και ευανάγνωστη
- να χρησιμοποιείται ένα μόνο φόντο
- η εκτύπωση να είναι μεγάλη
- να υπάρχει κενό μεταξύ των γραμμών
- να μην υπάρχει πολύ κείμενο στις διαφάνειες
- οι διαφάνειες να είναι καθαρές και να μην έχουν σημάδια από μελάνι ή γραμμές από την αντιγραφή
- οι χάρτες, τα διαγράμματα, οι εικόνες να είναι αρκετά μεγάλα
- να μην υπάρχουν πάρα πολλές διαφάνειες.

Τι είναι καλύτερο οι διαφάνειες ή μια παρουσίαση PowerPoint;

Το κάθε ένα έχει πλεονεκτήματα και μειονεκτήματα. Εδώ υπάρχουν κάποιες σημαντικές υποδείξεις που θα σας διευκολύνουν να επιλέξετε μεταξύ διαφανειών και παρουσίασης στο PowerPoint.

Ποιο είδος παρουσίασης είναι κατάλληλο για τις ανάγκες σας;

Διαβάστε τα παρακάτω σημεία, τα οποία θα σας βοηθήσουν να επιλέξετε.

Οι διαφάνειες προτιμώνται όταν:

- υπάρχουν λιγότερες από πέντε διαφάνειες
- θέλουμε να εξηγήσουμε ή να δείχνουμε κάτι ανάμεσα στις διαφάνειες
- γράφουμε κάτι πάνω στη διαφάνεια κατά τη διάρκεια της παρουσίασης
- δείχνουμε μία μόνο εικόνα σε κάθε διαφάνεια
- θέλουμε να καλύπτουμε και να εμφανίζουμε κάτι από μια εικόνα
- μοιραζόμαστε την άσκηση με την ομάδα μας και αναθέτουμε μια διαφάνεια σε κάθε μέλος της ομάδας.

Οι παρουσιάσεις στο PowerPoint προτιμώνται όταν:

- έχουμε πολλές πληροφορίες να παρουσιάσουμε
- έχουμε μεγάλο αριθμό διαφανειών
- θέλουμε να δείξουμε πολλές πληροφορίες μαζί σε μια διαφάνεια
- θέλουμε να δείξουμε κάτι μέσω διαδικτύου κατά τη διάρκεια της παρουσίασης
- θέλουμε να δείξουμε κάποιο βίντεο, μια ψηφιακή εικόνα ή κάτι το οποίο είναι αποθηκευμένο στον υπολογιστή
- θέλουμε να χρησιμοποιήσουμε βίντεο αργότερα ή να το συμπεριλάβουμε με κάποιο τρόπο.

10. Συγγραφή άρθρων σε εφημερίδα

Προκειμένου να ενημερώσετε τους άλλους για το θέμα σας, μπορείτε να κάνετε τον δημοσιογράφο και να συντάξετε ένα άρθρο για εφημερίδα. Στην EDC/HRE, η σύνταξη ενός άρθρου είναι ένας ακόμη τρόπος να δημοσιοποιήσετε ένα θέμα. Έτσι μπορείτε να αλλάξετε καταστάσεις άσχημες για την κοινωνία.

Ένα δημοσιογραφικό άρθρο χωρίζεται σε διαφορετικά τμήματα:

- **Επικεφαλίδα:** πρέπει να είναι μικρή και σαφής.
- **Εισαγωγή:** μια εισαγωγή στο θέμα με λίγες και μικρές προτάσεις.
- **Συντάκτες:** ποιος έγραψε το άρθρο;
- **Κύριο θέμα:** το άρθρο.
- **Τίτλοι:** βοηθάει τον αναγνώστη να χωρίσει το κείμενο σε «κεφάλαια».
- **Εικόνα:** μια σχετική εικόνα και μια μικρή επεξήγηση.

Λίστα:

- Συγκρίνετε ένα δημοσιογραφικό άρθρο από τη σημερινή εφημερίδα με το παράδειγμα που βλέπετε παραπάνω. Μπορείτε να βρείτε διαφορετικά σημεία;
- Επισημάνετε τα σημεία χρησιμοποιώντας διαφορετικά χρώματα.
- Δώστε προσοχή στις γραμματοσειρές (τονισμένα, κανονικά, πλάγια).
- Συγκρίνετε το άρθρο σας με αυτά των συμμαθητών σας.
- Χρησιμοποιήστε αυτά τα σημεία στο άρθρο σας.

11. Παραστάσεις

Η δραματοποίηση ιστοριών είναι ένας καλός τρόπος απεικόνισης της ζωής. Μπορείτε, επίσης, να δημιουργήσετε σκηνές χρησιμοποιώντας μια εικόνα, ένα μουσικό κομμάτι ή ένα αντικείμενο. Όταν παίζετε, διαδραματίζετε έναν ρόλο. Αυτό σημαίνει ότι προσπαθείτε να πάρετε τα συναισθήματα ενός συγκεκριμένου ατόμου και να τα δραματοποιήσετε. Μετά την παράσταση, όλοι θα μπορούν να σκεφτούν ποια σημεία της παράστασης ήταν ρεαλιστικά και ποια ήταν φανταστικά.

«Ελεύθερη» δραματοποίηση

- Καταγράψτε λέξεις κλειδιά οι οποίες αντιπροσωπεύουν την παράσταση.
- Αποφασίστε ποιος θα διαδραματίσει κάθε ρόλο και τι είναι σημαντικό να θυμάστε σε κάθε ρόλο.
- Συγκεντρώστε όλο το απαραίτητο υλικό.
- Κάνετε πρόβες.
- Ετοιμάστε τη σκηνή.
- Απολαύστε την παράσταση.

Κατόπιν, συζητήστε τις ακόλουθες ερωτήσεις:

- Τι μπορέσατε να δείτε;
- Κατάλαβαν όλοι τα πάντα;
- Τι ήταν ιδιαίτερα καλό;
- Κατά τη γνώμη σας, έλειπε κάτι;
- Μήπως ήταν κάτι λίγο υπερβολικό;
- Τι ερωτήσεις έχουμε για το περιεχόμενο;

Δημιουργώντας μια παράσταση από ένα κείμενο

Διαβάστε την ιστορία και δημιουργήστε σκηνές:

- Ποιος έλαβε μέρος; Πού έλαβε χώρα;
- Πώς αντιμετώπισαν τα άτομα την κατάσταση; Τι είπαν;
- Πώς αντέδρασαν οι υπόλοιποι;
- Πώς έληξε η ιστορία;
- Αποφασίστε τον αριθμό των πράξεων στην παράσταση.
- Ποιος θα παίξει κάθε ρόλο; Θα χρειαστείτε κοστούμια;
- Κάνετε πρόβες.
- Αξιολογήστε την παράσταση με τους συμμαθητές σας.

Δημιουργώντας μια παράσταση από μια εικόνα

- Βρείτε μια εικόνα η οποία θα μπορούσε να αποτελέσει τη βάση για ένα έργο.
- Φανταστείτε τον εαυτό σας στην εικόνα.
- Συγκεντρώστε ιδέες: πώς ζουν τα άτομα στη φωτογραφία; Γιατί είναι χαρούμενοι; Γιατί είναι δυστυχισμένοι;

Μεγαλώνουμε δημοκρατικά

- Δημιουργήστε μια παράσταση χρησιμοποιώντας την εικόνα και σημειώστε λέξεις κλειδιά για κάθε σκηνή.
- Αποφασίστε για τον αριθμό των πράξεων στην παράσταση
- Αποφασίστε ποιος θα παίξει κάθε ρόλο και τι είναι σημαντικό στον κάθε ρόλο.
- Κάνετε πρόβες και βρείτε υποβολείς.
- Ετοιμάστε τη σκηνή και προσκαλέστε επισκέπτες.
- Αξιολογήστε την παράσταση μαζί με τους συμμαθητές σας.

12. Διεξαγωγή αντιπαράθεσης επιχειρημάτων/debate

Μια αντιπαράθεση επιχειρημάτων/debate μπορεί να μας βοηθήσει να μάθουμε πολλές απόψεις για ένα θέμα και να κατανοήσουμε τα πλεονεκτήματα και τα μειονεκτήματα ενός αμφιλεγόμενου ζητήματος. Προκειμένου να διεξαχθεί μια τέτοια συζήτηση, είναι αναγκαία μια αμφιλεγόμενη ερώτηση η οποία μπορεί να απαντηθεί με ένα ναι ή με ένα όχι. Στη δημοκρατία, υπάρχουν πάντα παραπάνω από μια λύσεις ή απόψεις.

Δύο γνώμες – μια συζήτηση

Να πώς λειτουργεί:

- Χωρίστε την τάξη σε δύο ομάδες. Η μια ομάδα είναι «υπέρ» του θέματος, και η άλλη «κατά».
- Κάθε ομάδα βρίσκει πιθανά επιχειρήματα⁵ για να στηρίξει τη γνώμη της. Πρέπει, επίσης, να βρει και επιχειρήματα αντίθετα στη γνώμη της άλλης πλευράς.
- Καταγράψτε το επιχειρήμα σας χρησιμοποιώντας λέξεις κλειδιά.
- Κάθε ομάδα θα αναδείξει δυο ομιλητές.
 - Η συζήτηση οργανώνεται σε τρία μέρη: το άνοιγμα της συζήτησης, η κυρίως συζήτηση και το κλείσιμο της συζήτησης.
 - Στο άνοιγμα της συζήτησης: κάθε ομιλητής σύντομα εξηγεί το επιχειρήμα του. Η ομάδα που είναι «υπέρ» και η ομάδα που είναι «κατά» παρουσιάζουν εναλλάξ.
 - Στην κυρίως συζήτηση: οι ομιλητές παρουσιάζουν τα επιχειρήματά τους και προσπαθούν να αντικρούσουν τα επιχειρήματα της άλλης πλευράς.
 - Στο κλείσιμο της συζήτησης: σε αυτό το στάδιο ισχύει η ίδια διαδικασία με το άνοιγμα. Κάθε άτομο έχει την ευκαιρία να συνοψίσει τη γνώμη του.

Τήρηση του χρόνου

Επιλέξτε κάποιον από την τάξη, ο οποίος θα είναι υπεύθυνος να κρατά τον χρόνο κατά τη συζήτηση.

- Το άνοιγμα της συζήτησης θα πρέπει να διαρκεί μέχρι 8 λεπτά (κάθε άτομο μπορεί να μιλά για 2 λεπτά).
- Η συζήτηση θα πρέπει να διαρκεί μέχρι 6 λεπτά.
- Το κλείσιμο θα πρέπει να διαρκεί μέχρι 4 λεπτά (1 λεπτό κάθε άτομο).
- Αν κάποιος ξεπεράσει τον επιτρεπτό χρόνο, θα χτυπήσει ένα καμπανάκι.

Παρατηρητές

Οι μαθητές που δεν είναι ομιλητές κατά τη διάρκεια της συζήτησης παρατηρούν τι συμβαίνει. Μετά τη συζήτηση, λένε τι παρατήρησαν χρησιμοποιώντας τα ακόλουθα σημεία σαν βάση:

- Ποια επιχειρήματα χρησιμοποιήθηκαν;
- Ποιος θα εφαρμόσει τι και με ποιον τρόπο;
- Επιτράπηκε σε κάθε ομιλητή να επιχειρηματολογήσει ή υπήρχαν διακοπές;
- Πώς προσπάθησαν οι διαφορετικοί ομιλητές να μεταδώσουν το μήνυμά τους;
- Ποια επιχειρήματα ήταν πειστικά;

5. Επιχείρημα: μια δήλωση η οποία χρησιμοποιείται για να υποστηρίξει έναν ισχυρισμό.

Μεγαλώνουμε δημοκρατικά

- Ποια παραδείγματα καλών επιχειρημάτων παρουσιάστηκαν;
- Ποιες λέξεις χρησιμοποιήθηκαν περισσότερο;
- Πώς επικοινωνήσαν οι ομιλητές (χρησιμοποιώντας τη γλώσσα του σώματος, μιλούσαν αρκετά δυνατά, είχαν διακύμανση στη φωνή τους);

Το παζλ των εννέα βασικών εννοιών



"Μεγαλώνουμε δημοκρατικά". Ο τόμος αυτός απευθύνεται σε εκπαιδευτικούς που θέλουν να ενσωματώσουν την Εκπαίδευση για τη Δημοκρατική Ιδιότητα του Πολίτη και τα Ανθρώπινα Δικαιώματα (EDC/HRE) στην καθημερινή διδασκαλία του αντικειμένου τους. Εννέα διδακτικές ενότητες με περίπου τέσσερα σχέδια μαθημάτων η κάθε μία δίνουν βήμα-προς-βήμα οδηγίες και περιλαμβάνουν φυλλάδια για τους μαθητές και γενικές πληροφορίες για τους/τις εκπαιδευτικούς. Το εγχειρίδιο στο σύνολό του παρέχει πλήρες πρόγραμμα σπουδών για ένα ολόκληρο σχολικό έτος για τους μαθητές του δημοτικού. Κάθε κεφάλαιο, ωστόσο, μπορεί να χρησιμοποιηθεί αυτόνομα και έτσι το εγχειρίδιο επιτρέπει ιδιαίτερη ευελιξία στη χρήση του. Επομένως, είναι επίσης κατάλληλο για συντάκτες σχολικών βιβλίων, υπευθύνους ανάπτυξης προγραμμάτων σπουδών, εκπαιδευτές εκπαιδευτικών, και εκπαιδευτικούς.

Ο στόχος της EDC/HRE είναι να μάθει στα παιδιά πώς μπορούν να γίνουν ενεργοί πολίτες, πρόθυμοι και ικανοί να συμμετέχουν στη δημοκρατική κοινότητα. Ως εκ τούτου, η EDC/HRE δίνει ιδιαίτερη έμφαση στη δράση και την εργασιοκεντρική μάθηση. Η σχολική κοινότητα γίνεται αντιληπτή ως μια σφαίρα αυθεντικής εμπειρίας, όπου οι νέοι μπορούν να μάθουν πώς να συμμετέχουν στη δημοκρατική διαδικασία λήψης αποφάσεων και να αναλαμβάνουν ευθύνη σε νεαρή ηλικία. Οι έννοιες-κλειδιά στην EDC/HRE διδάσκονται ως εργαλεία δια βίου μάθησης.

Αυτό είναι το Βιβλίο II από τα 6 Βιβλία της σειράς. Τα υπόλοιπα είναι τα εξής:

- EDC/HRE Βιβλίο I:** *Εκπαιδεύμαστε και Εκπαιδεύουμε για τη δημοκρατία* - Γενικές πληροφορίες και υλικό για τους εκπαιδευτικούς σχετικά με την εκπαίδευση για τη δημοκρατική ιδιότητα του πολίτη και τα ανθρώπινα δικαιώματα
- EDC/HRE Βιβλίο II:** *Μεγαλώνουμε δημοκρατικά* - Σχέδια μαθήματος για τη δημοκρατική ιδιότητα του πολίτη και τα ανθρώπινα δικαιώματα για το δημοτικό
- EDC/HRE Βιβλίο III:** *Ζούμε δημοκρατικά* – Σχέδια μαθήματος για τη δημοκρατική ιδιότητα του πολίτη και τα ανθρώπινα δικαιώματα για το γυμνάσιο
- EDC/HRE Βιβλίο IV:** *Συμμετέχουμε στη δημοκρατία* – Σχέδια μαθήματος για τη δημοκρατική ιδιότητα του πολίτη και τα ανθρώπινα δικαιώματα για το λύκειο
- EDC/HRE Βιβλίο V:** *Εξερευνούμε τα δικαιώματα του παιδιού* – Εννέα μικρά σχέδια εργασίας για το δημοτικό
- EDC/HRE Βιβλίο VI:** *Διδάσκουμε τη δημοκρατία* – Μια συλλογή από μοντέλα σχετικά με την εκπαίδευση για τη δημοκρατική ιδιότητα του πολίτη και τα ανθρώπινα δικαιώματα

COUNCIL OF EUROPE



CONSEIL DE L'EUROPE

www.coe.int

<http://book.coe.int>

Council of Europe Publishing

Το Συμβούλιο της Ευρώπης έχει 47 κράτη μέλη, που καλύπτουν σχεδόν ολόκληρη την ήπειρο της Ευρώπης. Επιδιώκει να αναπτύξει κοινές δημοκρατικές και νομικές αρχές με βάση την Ευρωπαϊκή Σύμβαση για τα Δικαιώματα του Ανθρώπου και άλλα κείμενα αναφοράς σχετικά με την προστασία των φυσικών προσώπων. Από τότε που ιδρύθηκε το 1949, στον απόηχο του Δεύτερου Παγκοσμίου Πολέμου, το Συμβούλιο της Ευρώπης συμβολίζει τη συμφιλίωση.