

ΔΗΜΟΤΙΚΟ ΣΧΟΛΕΙΟ ΕΛΕΟΥΣΑΣ

ΕΣΩΤΕΡΙΚΟΣ ΚΑΝΟΝΙΣΜΟΣ ΛΕΙΤΟΥΡΓΙΑΣ

Περιεχόμενα

ΣΧΟΛΙΚΗ ΜΟΝΑΔΑ	4
Εισαγωγή	5
Σύνταξη, έγκριση και τήρηση του Κανονισμού	5
Α. Βασικές αρχές και στόχοι του Εσωτερικού Κανονισμού Λειτουργίας	6
Κεφάλαιο 1 ^ο Λειτουργία του Σχολείου	7
Διδακτικό ωράριο	7
Προσέλευση και αποχώρηση μαθητών/μαθητριών	8
Ωρολόγιο Πρόγραμμα του Σχολείου	9
Κεφάλαιο 2 ^ο Σχολική και Κοινωνική Ζωή	11
Φοίτηση	11
Σχολικοί χώροι	11
Διάλειμμα	11
Σχολική εργασία	12
Διδασκαλία 2ης ξένης γλώσσας	12
Συμπεριφορά - Δικαιώματα – Υποχρεώσεις	12
Παιδαγωγικός έλεγχος – Κυρώσεις	20
Άλλα θέματα	22
Προσωπικά δεδομένα	22
Εμβολιασμός μαθητών/μαθητριών	22
Λειτουργία Κυλικείου	22
Κεφάλαιο 3 ^ο Πρόληψη φαινομένων Βίας και Σχολικού Εκφοβισμού	23
Πρόληψη	23
1 α. Οι μαθητές/τριες	23
1β. Οι εκπαιδευτικοί	24
Αντιμετώπιση	25
Οι εκπαιδευτικοί :	25
Η Διευθύντρια:	25
Κεφάλαιο 4 ^ο Σχολικές γιορτές – Διδακτικές επισκέψεις	26
Κεφάλαιο 5 ^ο Επικοινωνία και Συνεργασία Γονέων / Κηδεμόνων - Σχολείου	27
1. Σημασία της επικοινωνίας και της συνεργασίας σχολείου-οικογένειας	27
2. Διαδικασίες ενημέρωσης και επικοινωνίας Σχολείου και γονέων/κηδεμόνων	27
3. Σύλλογος Γονέων και Κηδεμόνων	28
4. Σχολικό Συμβούλιο	28
5. Η σημασία της σύμπραξης όλων	28

Κεφάλαιο 6° Ποιότητα του σχολικού χώρου	29
1. Διαχείριση του σχολικού χώρου	29
2. Αντιμετώπιση έκτακτων αναγκών	29
Ειδικό σχέδιο αποχώρησης λόγω έκτακτων συνθηκών	31
Χώρος συγκέντρωσης σε περίπτωση ανάγκης.....	31
3. Βοηθητικό προσωπικό.....	33
4. Βιβλιοθήκη	33
5. Έργα Etwinning	33
6. Σχολική ιστοσελίδα.....	34
Β. Εσωτερικός Κανονισμός Λειτουργίας – Διαδικασίες διασφάλισης της εφαρμογής του	35
Βιβλιογραφία-Πηγές	36

ΣΧΟΛΙΚΗ ΜΟΝΑΔΑ

ΔΗΜΟΤΙΚΟ ΣΧΟΛΕΙΟ ΕΛΕΟΥΣΑΣ		Δ/ΝΣΗ Π. Ε. ΑΡΤΑΣ	
	ΚΩΔ. ΣΧΟΛ. (Υ.ΠΑΙ.Θ.Α.)	9040224	
ΣΤΟΙΧΕΙΑ			
ΕΔΡΑ ΣΧΟΛΕΙΟΥ (Δ/νση)		ΜΟΣΧΟΠΟΛΕΩΣ 1, ΕΛΕΟΥΣΑ ΑΡΤΑΣ	
Τηλέφωνο		2681035159	
e-mail	mail@dim-eleous.art.sch.gr	Ιστοσελίδα	https://blogs.sch.gr/dimarele/
Δ/ντρια Σχολικής Μονάδας		ΑΙΚΑΤΕΡΙΝΗ ΧΑΛΚΙΑ	
ΤΑΥΤΟΤΗΤΑ ΤΟΥ ΣΧΟΛΕΙΟΥ			
Εκπαιδευτικοί	Άνδρες: 6	Γυναίκες : 9	
Βοηθητικό προσωπικό		2	
Μαθητές/τριες	Αγόρια: 32	Κορίτσια: 33	
Πρόεδρος Συλλόγου Γονέων & Κηδεμόνων	ΒΑΣΙΛΙΚΗ ΚΑΡΑΛΗ		
Πρόεδρος Σχολ. Επιτρ. Π. Ε. Δήμου Αρταίων	ΔΗΜΗΤΡΙΟΣ ΣΦΗΚΑΣ		

Εισαγωγή

Ο Εσωτερικός Κανονισμός Λειτουργίας του Σχολείου (**άρθρο 37, Ν.4692/ 2020**) επιδιώκει να εξασφαλίζει τις προϋποθέσεις και τις συνθήκες που είναι απαραίτητες για να πραγματοποιείται όσο καλύτερα γίνεται το έργο του σχολείου και να επιτυγχάνονται όσο γίνεται καλύτερα οι στόχοι που θέτουμε κάθε φορά ως σχολική κοινότητα (μαθητές, εκπαιδευτικοί, άλλο επιστημονικό προσωπικό, βοηθητικό προσωπικό, γονείς/κηδεμόνες).

Ο Κανονισμός βασίζεται σε όσα προβλέπονται από την πολιτεία για την εκπαίδευση και τη λειτουργία των δημόσιων και ιδιωτικών Σχολείων, ενσωματώνει αποδεκτές παιδαγωγικές αρχές και είναι προσαρμοσμένος στις ιδιαίτερες συνθήκες λειτουργίας του Σχολείου και τα χαρακτηριστικά της τοπικής σχολικής και ευρύτερης κοινότητας.

Το σχολείο έχει ως σκοπό την πολύπλευρη και αρμονική ανάπτυξη των πνευματικών, σωματικών και ψυχικών δυνάμεων των μαθητών/τριών. Τη δημιουργία ισορροπημένων και ολοκληρωμένων προσωπικοτήτων.

Οι μαθητές στον χώρο του σχολείου ζουν πολλές ώρες, μαθαίνουν, σκέφτονται, δημιουργούν, παίζουν, κάνουν φιλίες, διαμορφώνουν χαρακτήρα, στάσεις και αξίες ζωής.

Η ύπαρξη κανόνων είναι απαραίτητη προϋπόθεση για να υλοποιηθεί αποτελεσματικά το πολυδιάστατο έργο του σχολείου. Στο κείμενο που ακολουθεί με τον γενικό τίτλο «Εσωτερικός κανονισμός λειτουργίας σχολείου» περιγράφονται οι πιο σημαντικοί από αυτούς τους κανόνες.

Με τον όρο “Σχολικός Κανονισμός” εννοούμε το σύνολο των όρων και των κανόνων που αποτελούν προϋποθέσεις για να πραγματοποιείται ανενόχλητα, μεθοδικά και αποτελεσματικά το έργο του σχολείου. Οι συνθήκες αυτές πρέπει να αποβλέπουν στη διαμόρφωση ενός παιδαγωγικού και διδακτικού κλίματος το οποίο θα εξασφαλίζει τη συνεργασία των μελών της σχολικής κοινότητας, χωρίς εντάσεις και συγκρούσεις, με αμοιβαίο σεβασμό, με ανοχή και αναγνώριση. Στο πλαίσιο αυτό ο όρος “σχολική πειθαρχία” αποκτά δημοκρατικό περιεχόμενο και αναδεικνύεται σε βασικό ποιοτικό στοιχείο του σύγχρονου δημοκρατικού σχολείου. (ΥΠΑΙΘΑ)

Ο Κανονισμός Εσωτερικής Λειτουργίας του Σχολείου δεν αντιτίθεται ούτε υποκαθιστά την ισχύουσα νομοθεσία για τη λειτουργία του σχολείου, αλλά είναι πλήρως εναρμονισμένος με αυτήν και με αυτή στοιχίζεται σε όσα θέματα δεν περιλαμβάνει ρητά στη θεματολογία του.

Σύνταξη, έγκριση και τήρηση του Κανονισμού

Ο Εσωτερικός Κανονισμός Λειτουργίας συντάχθηκε ύστερα από εισήγηση της Διευθύντριας του Σχολείου, με τη συμμετοχή όλων των μελών του Συλλόγου Διδασκόντων, των μελών του Διοικητικού Συμβουλίου του Συλλόγου Γονέων και Κηδεμόνων καθώς και εκπροσώπου του Δήμου. Έχει εγκριθεί από τη Σύμβουλο Εκπαίδευσης που έχει την παιδαγωγική ευθύνη του σχολείου μας καθώς και από τη Διευθύντρια Εκπαίδευσης.

Ο Εσωτερικός Κανονισμός Λειτουργίας με την έναρξη του σχολικού έτους κοινοποιείται σε όλους του γονείς/κηδεμόνες και αναρτάται με την έναρξη του σχολικού έτους στον ιστότοπο του Σχολείου. Μια συνοπτική μορφή του διανέμεται και συζητείται διεξοδικά με όλους τους/τις

μαθητές/μαθήτριες του Σχολείου.

Η ακριβής τήρησή του αποτελεί ευθύνη και υποχρέωση όλων των μελών της σχολικής μας κοινότητας: της διεύθυνσης του Σχολείου, των εκπαιδευτικών και του βοηθητικού προσωπικού, των μαθητών, των γονέων και κηδεμόνων.

Ο Κανονισμός επικαιροποιείται σε τακτά χρονικά διαστήματα, μέσω της προβλεπόμενης από τον νόμο συμμετοχικής διαδικασίας όλων των μελών της σχολικής κοινότητας, έτσι ώστε να συμπεριλαμβάνει νέες νομοθετικές ρυθμίσεις, να ανταποκρίνεται στις αλλαγές των συνθηκών λειτουργίας του Σχολείου και τις, κατά καιρούς, αποφάσεις των αρμόδιων συλλογικών οργάνων του.

A. Βασικές αρχές και στόχοι του Εσωτερικού Κανονισμού Λειτουργίας

Ο Κανονισμός, περιλαμβάνει όρους και κανόνες, κατανομή αρμοδιοτήτων και ευθυνών, δικαιωμάτων και υποχρεώσεων, για όλα τα μέλη της σχολικής κοινότητας έτσι ώστε να διαμορφώνεται στο σχολείο ένα παιδαγωγικό και διδακτικό κλίμα που διευκολύνει την απρόσκοπτη, μεθοδική και αποτελεσματική λειτουργία του. Ταυτόχρονα οι δυσκολίες και τα προβλήματα που προκύπτουν αντιμετωπίζονται από τα μέλη της σχολικής κοινότητας ως προκλήσεις και ευκαιρίες βελτίωσης, ανάπτυξης και ενδυνάμωσης παιδαγωγικών, διδακτικών, και άλλων πρακτικών.

Βασικοί στόχοι του Κανονισμού είναι οι μαθητές/μαθήτριες να διαμορφώσουν την προσωπικότητά τους, να διαπαιδαγωγηθούν με τον καλύτερο δυνατό τρόπο και να αποκτήσουν δεξιότητες οι οποίες έχουν βασικό και κυρίαρχο ρόλο στη μαθησιακή διαδικασία και ταυτόχρονα αποτελούν δεξιότητες ζωής, όπως η δημιουργικότητα, ο αυτοέλεγχος, η συναίσθηση της ευθύνης, η συνεργασία, η ενσυναίσθηση, ο αμοιβαίος σεβασμός, η αλληλοκατανόηση, η αποδοχή της διαφορετικότητας, ο σεβασμός όλων σε κοινούς συμφωνημένους κανόνες, η περιβαλλοντική συνείδηση, η προστασία της υγείας, καθώς και η εδραίωση της ισότητας, της αλληλεγγύης και της δημοκρατίας.

Μέσω των συμφωνημένων αρχών/κατευθύνσεων του Κανονισμού του Σχολείου μας επιδιώκεται:

- Να εξασφαλίζεται ένα υποστηρικτικό πλαίσιο για να πραγματοποιείται με επιτυχία το εκπαιδευτικό έργο και η απρόσκοπτη συμμετοχή όλων στην εκπαιδευτική διαδικασία.
- Να καλλιεργείται κατάλληλο κλίμα για την ανάπτυξη της προσωπικότητας του/της κάθε μαθητή/μαθήτριας αλλά και όλων των μελών της σχολικής κοινότητας.
- Να διασφαλίζεται η σωματική και ψυχική υγεία όλων των μελών της σχολικής κοινότητας.
- Να δημιουργούνται οι συνθήκες αξιοπρεπών και αποδοτικών συνθηκών διδασκαλίας, μάθησης και εργασίας

Κεφάλαιο 1^ο Λειτουργία του Σχολείου

Διδακτικό ωράριο

Η έναρξη, η λήξη, η διάρκεια μαθημάτων του υποχρεωτικού προγράμματος και του ολοήμερου, τα διαλείμματα, ο χρόνος διδασκαλίας κάθε διδακτικού αντικειμένου καθώς και η έναρξη και λήξη του διδακτικού έτους καθορίζονται από τις κείμενες διατάξεις και αποφάσεις του ΥΠΑΙΘΑ. Ανακοινώνονται στους γονείς και τα παιδιά με την έναρξη του διδακτικού έτους και αναρτώνται στην ιστοσελίδα του Σχολείου.

Για το σχολικό έτος 2023-2024 το πρόγραμμα του σχολείου μας διαμορφώνεται ως εξής:

1α. Υποχρεωτικό πρόγραμμα

- υποδοχή των μαθητών και των μαθητριών στο σχολείο: **08.00- 08:15**.
- Οι γονείς/κηδεμόνες που συνοδεύουν τους μαθητές κατά την άφιξή τους, δεν εισέρχονται στο χώρο του σχολείου.
- έναρξη 1ης διδακτικής περιόδου: **08:15**.
- λήξη υποχρεωτικού προγράμματος- αποχώρηση μαθητών και μαθητριών: **13:15** (εξάωρο)

1β. Ολοήμερο πρόγραμμα (μόνο για τους μαθητές και τις μαθήτριες του σχολείου που συμμετέχουν στο Ολοήμερο)

- έναρξη λειτουργίας των δραστηριοτήτων Ολοήμερου προγράμματος: **13:20**
- Οι μαθητές/τριες που είναι εγγεγραμμένοι στο Ολοήμερο μετά το τέλος του κανονικού προγράμματος πηγαίνουν στην αίθουσα που είναι καθορισμένη για το Ολοήμερο Πρόγραμμα. Οι δάσκαλοι που είναι υπεύθυνοι τους υποδέχονται.
- Η πρώτη ώρα είναι ώρα σίτισης και Διατροφικής Αγωγής και η δεύτερη Μελέτης και προετοιμασίας για την επόμενη ημέρα.
- Λήξη των δραστηριοτήτων Ολοήμερου προγράμματος: **15:00**.
- Οι γονείς/ κηδεμόνες των μαθητών και των μαθητριών που είναι εγγεγραμμένοι στο Ολοήμερο πρόγραμμα δηλώνουν από την αρχή της σχολικής χρονιάς την ακριβή ώρα αποχώρησης από το σχολείο στις 15:00.

1γ. Εφημερεύοντες

α. Με πράξη του συλλόγου διδασκόντων ορίζονται οι εφημερεύοντες και καθορίζονται τα καθήκοντα και οι αρμοδιότητές τους. Αντίγραφο του πίνακα αναρτάται στο γραφείο της διευθύντριας και στο γραφείο των εκπ/κών.

Κατά τη σύνταξη των κανόνων εφημερίας δίνεται προτεραιότητα στην επιτήρηση και τη μέριμνα για την προστασία και τη σωματική ακεραιότητα των μαθητών, τον έλεγχο καθαριότητας των σχολικών χώρων και σε ό,τι έχει σχέση με την υγιεινή και την ασφάλειά τους. Επίσης ορίζεται ο χρόνος προσέλευσης των εφημερευόντων, που δεν μπορεί να είναι μικρότερος των δεκαπέντε

(15) λεπτών πριν την έναρξη των μαθημάτων, καθώς και ο χρόνος αποχώρησής τους.

Ενδεικτικός πίνακας κανόνων εφημερίας

- Οι εφημερεύοντες προσέρχονται στο σχολείο 15' πριν την έναρξη των μαθημάτων και αποχωρούν 5' μετά τη λήξη, αφού φύγουν όλοι οι μαθητές.
- Ελέγχουν την καθαριότητα των κοινόχρηστων χώρων και της αυλής.
- Φροντίζουν για τη σύνταξη των μαθητών στην πρωινή προσευχή.
- Είναι αρμόδιοι για την τήρηση του ωραρίου διδασκαλίας και των διαλειμμάτων (κουδούνι).
- Συνεργάζονται με τους υπόλοιπους εκπαιδευτικούς για την αποχώρηση όλων των μαθητών από τις αίθουσες κατά το διαλείμματα και κατά τη λήξη του διδακτικού ωραρίου.
- Επιτηρούν τους μαθητές στα διαλείμματα κατανέμοντας μεταξύ των (οι εφημερεύοντες εκπ/κοί) τους χώρους, ώστε να υπάρχει παντού επίβλεψη, η οποία είναι απαραίτητη για την ασφάλεια των μαθητών.
- Ελέγχουν τον αύλειο χώρο, ώστε να αποτρέπεται η προσέγγιση ή η είσοδος ατόμων που δεν έχουν σχέση με τη σχολική κοινότητα και δεν είναι δικαιολογημένη η εκεί παρουσία τους.

Προσέλευση και αποχώρηση μαθητών/μαθητριών

Η ώρα προσέλευσης των μαθητών και μαθητριών είναι 08:00 έως 08:15. Η ώρα προσέλευσης για την Πρωινή Ζώνη είναι 07:00 έως 07:15.

Η έγκαιρη προσέλευση και η καλά οργανωμένη και ελεγχόμενη αποχώρηση είναι απαραίτητες προϋποθέσεις για την πραγματοποίηση του διδακτικού έργου και την εύρυθμη λειτουργία του σχολείου γενικότερα, είναι δε μαζί με την υπηρεσία των εφημερευόντων εκπαιδευτικών ο μηχανισμός εκείνος που προστατεύει την ασφάλεια των μαθητών και μαθητριών και του προσωπικού του σχολείου.

Για λόγους ασφάλειας των μαθητών/μαθητριών αλλά και για την ομαλή λειτουργία του προγράμματος η είσοδος του σχολείου κλείνει στις **8:15**. Σε περίπτωση που μαθητής/μαθήτρια προσέρχεται χωρίς αιτιολογία με καθυστέρηση, για να μην δημιουργείται αναστάτωση στο παιδαγωγικό έργο του τμήματος που φοιτά, γίνεται σύσταση στον γονέα /κηδεμόνα ότι αυτό δεν πρέπει να επαναληφθεί επειδή παρεμποδίζει το λειτουργικό και εκπαιδευτικό έργο του Σχολείου και πρέπει να φροντίσει ώστε η προσέλευση να πραγματοποιείται στον κανονικό χρόνο .

Γι' αυτό και είναι απολύτως αναγκαίο να τηρείται πιστά ο χρόνος προσέλευσης.

Σε περίπτωση που μαθητής/τρια καθυστερήσει δικαιολογημένα έρχεται στο σχολείο συνοδευόμενος από τον κηδεμόνα του κατά τη διάρκεια του 1^{ου} διαλείμματος και όχι στη διάρκεια του 1^{ου} διδακτικού δώρου.

Οι μαθητές και οι μαθήτριες σε καμία περίπτωση δε φεύγουν από το σχολείο πριν τη λήξη των μαθημάτων χωρίς άδεια. Αν παρουσιαστεί ανάγκη έκτακτης αποχώρησης κατά τη διάρκεια του σχολικού ωραρίου (π.χ. ασθένεια), ενημερώνεται ο γονέας/κηδεμόνας για να προσέλθει στο

Σχολείο και να παραλάβει το παιδί, αφού προηγουμένως υπογράψει στο σχετικό βιβλίο του σχολείου.

Οι εκπαιδευτικοί εφημερίας που είναι υπεύθυνοι, υποδέχονται τους μαθητές και τις μαθήτριες στην είσοδο του Σχολείου και οι γονείς/κηδεμόνες-συνοδοί αποχωρούν. Μετά το ηχητικό σήμα (κουδούνι), με ευθύνη των εφημερευόντων, κλείνει η είσοδος του σχολείου. Κατά τη διάρκεια του χρόνου προσέλευσης των μαθητών/μαθητριών δεν παρευρίσκεται χωρίς άδεια στον χώρο του σχολείου κανένας επισκέπτης.

Οι μαθητές και οι μαθήτριες που συνοδεύονται καθημερινά κατά την αποχώρησή τους περιμένουν τον γονέα/κηδεμόνα τους και δε φεύγουν ποτέ από το Σχολείο χωρίς τη συνοδεία τους. Οι γονείς/κηδεμόνες προσέρχονται έγκαιρα για την παραλαβή των μαθητών και των μαθητριών και παραμένουν έξω από τις εισόδους του σχολείου, χωρίς να παρεμποδίζουν τη διαδικασία αποχώρησης. Κάθε καθυστέρηση στην προσέλευση των συνοδών δημιουργεί κινδύνους για την ασφάλεια των μαθητών/μαθητριών που ολοκληρώνουν το πρόγραμμά τους αλλά και αυτών που παρακολουθούν το Ολοήμερο Πρόγραμμα. Σε περιπτώσεις δυσμενών καιρικών συνθηκών το σχολείο προβλέπει χώρους αναμονής και τροποποίηση της διαδικασίας ώστε να μειωθεί στο ελάχιστο η έκθεση γονέων και μαθητών στις καιρικές συνθήκες δίχως να τεθεί σε κίνδυνο η ασφάλεια των μαθητών.

Οι εκπαιδευτικοί που διδάσκουν την τελευταία ώρα αποχωρούν από την τάξη αφού έχουν αποχωρήσει όλοι οι μαθητές από αυτή.

Οι μαθητές που συνοδεύονται καθημερινά κατά την αποχώρησή τους, δε φεύγουν ποτέ από το σχολείο πριν την άφιξη των συνοδών τους.

Όσοι από τους μαθητές και τις μαθήτριες αποχωρούν χωρίς συνοδεία γονέων/κηδεμόνων, έχουν απαραίτητα ενημερώσει τη Διεύθυνση του Σχολείου με υπεύθυνη δήλωση στην αρχή του διδακτικού έτους.

Η ευθύνη για την ασφάλεια των παιδιών μετά το ωράριο λειτουργίας βαραίνει αποκλειστικά το γονέα/κηδεμόνα. Οι γονείς-κηδεμόνες είναι υποχρεωμένοι να γνωρίζουν το ωράριο των παιδιών τους και να ενημερώνονται από τις ανακοινώσεις του Σχολείου.

Τέλος, εάν κάποιος γονέας/κηδεμόνας χρειαστεί, για ειδικό λόγο να πάρει το παιδί του πριν τη λήξη των μαθημάτων, πρέπει να ενημερώσει εγκαίρως τη Διεύθυνση του Σχολείου.

Οι γονείς-συνοδοί που έχουν ειδικό λόγο για να επισκεφθούν το Σχολείο, θα υπάρχει εκ των προτέρων συνεννόηση.

Ωρολόγιο Πρόγραμμα του Σχολείου

Το Σχολείο μας εφαρμόζει το Ωρολόγιο Πρόγραμμα, όπως αυτό ορίζεται από τις εγκυκλίους του ΥΠΑΙΘΑ και εξειδικεύεται από τον Σύλλογο Διδασκόντων με ευθύνη της Διευθύντριας. Οι γονείς/κηδεμόνες ενημερώνονται έγκαιρα για προγραμματισμένες ή έκτακτες (γνωστές όμως εκ των προτέρων) αλλαγές που προκύπτουν στο Ωρολόγιο Πρόγραμμα, κατά της διάρκεια του σχολικού έτους, όπως επίσης και αλλαγές που σχετίζονται με αλλαγή διδασκόντων ως προς τα γνωστικά αντικείμενα.

ΩΡΕΣ	ΔΙΑΡΚΕΙΑ	
07.00- 08.00	60΄	Πρωινή Ζώνη
08.00 – 08.15	15΄	Υποδοχή μαθητών
08.15– 09:40	85΄	1η διδακτική περίοδος (1 ^η διδακτική ώρα 45΄-2 ^η διδακτική ώρα 40΄)
09:40 – 10:00	20΄	Διάλειμμα
10:00 – 11:30	90΄	2η διδακτική περίοδος (3 ^η διδακτική ώρα 45΄- 4 ^η διδακτική ώρα 45΄)
11:30– 11:45	15΄	Διάλειμμα
11:45 – 12:25	40΄	5η διδακτική ώρα
12:25 – 12:35	10΄	Διάλειμμα
12.35– 13:15	40΄	6η διδακτική ώρα (Λήξη υποχρεωτικού προγράμματος)
13:15– 13:20	10΄	Μετάβαση μαθητών Ολοήμερου στην αίθουσα σίτισης.
13:20 -14:00	35΄	1η ώρα Ολοήμερου Προγράμματος Σίτιση-Διατροφική Αγωγή
14:00 – 14:15	15΄	Διάλειμμα
14:15 – 15:00	45΄	2η ώρα Ολοήμερου Προγράμματος Μελέτη-Προετοιμασία

Κεφάλαιο 2^ο Σχολική και Κοινωνική Ζωή

Φοίτηση

Η φοίτηση των μαθητών/μαθητριών στα Δημοτικά Σχολεία είναι υποχρεωτική και εποπτεύεται από τον/την εκπαιδευτικό της τάξης, ο οποίος/η οποία καταγράφει τις καθημερινές απουσίες και τις καταχωρίζει στο πληροφοριακό σύστημα του ΥΠΑΙΘΑ. Η ελλιπής φοίτηση και μάλιστα χωρίς σοβαρό λόγο, δυσχεραίνει τόσο το σχολικό έργο όσο και την πρόοδο των μαθητών/τριών. Την ουσιαστική αλλά και την τυπική ευθύνη απέναντι στο σχολείο και την πολιτεία για τη φοίτηση των μαθητών, φέρουν κατά το νόμο οι γονείς/κηδεμόνες τους.

Όσον αφορά στη συμμετοχή των παιδιών στο μάθημα της Φυσικής Αγωγής, καθώς και στις αθλητικές δραστηριότητες του σχολείου, είναι απαραίτητη η συμπλήρωση Ατομικού Δελτίου Υγείας (ΑΔΥΜ) για τους μαθητές των τάξεων Α', και Δ' σύμφωνα με σχετική εγκύκλιο.

Σχολικοί χώροι

Κοινός στόχος όλων είναι ο σεβασμός του σχολικού χώρου. Ο σεβασμός στα περιουσιακά στοιχεία του Σχολείου, τις υποδομές, τον εξοπλισμό αλλά και το φυσικό περιβάλλον του Σχολείου αποτελεί βασική υποχρέωση όλων των μελών της σχολικής κοινότητας. Με το ίδιο σκεπτικό υπάρχει φροντίδα για την τάξη και την καλαισθησία στις σχολικές αίθουσες, καθώς είναι ο ιδιαίτερος χώρος, όπου παραμένουν και εργάζονται μαθητές/μαθήτριες και εκπαιδευτικοί πολλές ώρες. Φροντίδα όλων να διατηρούνται οι χώροι καθαροί.

Διάλειμμα

Κατά τη διάρκεια του διαλείμματος οι μαθητές/τριες βγαίνουν στο προαύλιο, όπως έχει καθοριστεί για κάθε τάξη, ώστε να αποφεύγεται ο συνωστισμός και να μειώνεται η πιθανότητα ατυχημάτων.

Σε περίπτωση κακοκαιρίας ορίζονται από τους/τις εκπαιδευτικούς οι προκαθορισμένοι χώροι παραμονής των μαθητών και μαθητριών.

Με την ολοκλήρωση κάθε διδακτικής ώρας, ο/η εκπαιδευτικός εξέρχεται τελευταίος/τελευταία. Δεν επιτρέπεται η παραμονή των μαθητών και των μαθητριών στις αίθουσες ή στους διαδρόμους του σχολείου.

Το διάλειμμα είναι χρόνος παιχνιδιού, ανάπτυξης κοινωνικών σχέσεων αλλά και χρόνος ικανοποίησης βιολογικών αναγκών (φαγητό, νερό, πλύσιμο χεριών). Οι μαθητές και οι μαθήτριες αλληλεπιδρούν, παίζουν αρμονικά και για οποιοδήποτε πρόβλημα ή δυσκολία αντιμετωπίζουν απευθύνονται στους εφημερεύοντες εκπαιδευτικούς που βρίσκονται στο προαύλιο.

Κατά τη διάρκεια του διαλείμματος δεν επιτρέπεται κανένας ανήλικος ή ενήλικος να παρακολουθεί, να συνομιλεί ή να δίνει αντικείμενα σε μαθητές και μαθήτριες του σχολείου από τα κάγκελα του προαυλίου χώρου. Εάν επιθυμεί να δώσει φαγητό στο παιδί του παραδίδεται αυτό από τον γονέα/κηδεμόνα σε εφημερεύοντα εκπαιδευτικό του σχολείου.

Μόλις χτυπήσει το κουδούνι για μάθημα οι μαθητές/τριες προσέρχονται στους

προκαθορισμένους χώρους συγκέντρωσης για κάθε τάξη, και μεταβαίνουν στις τάξεις τους με ευθύνη των εκπαιδευτικών εφημερίας, όπου τους παραλαμβάνουν οι εκπαιδευτικοί τάξης.

Σχολική εργασία

Οι μαθητές και μαθήτριες παρακολουθούν και συμμετέχουν ενεργά στην καθημερινή διδακτική διαδικασία και δεν παρακωλύουν το μάθημα σεβόμενοι το δικαίωμα των συμμαθητών και συμμαθητριών τους για μάθηση. Για την απρόσκοπτη διεξαγωγή του μαθήματος φέρνουν μαζί τους καθημερινά τα απαραίτητα βιβλία και μόνο ότι είναι απαραίτητο για τη σχολική εργασία τους.

Όταν ανατίθεται στα παιδιά εργασία για το σπίτι (κατ' οίκον εργασία) αυτή είναι σχεδιασμένη από τον εκπαιδευτικό της τάξης σύμφωνα με τις ανάγκες και το επίπεδο του κάθε μαθητή και της κάθε μαθήτριας. Οι κατ' οίκον εργασίες ενίοτε αποτελούν συμπλήρωμα της εργασίας που γίνεται στην τάξη. Τα παιδιά μαθαίνουν να εργάζονται μόνα τους, να δημιουργούν, να αυτενεργούν, να είναι υπεύθυνα.

Οι γονείς/κηδεμόνες συμμετέχουν στη μελέτη του παιδιού τους, επιβλέποντάς το, βοηθώντας το να αναστοχάζεται επί των πρακτικών μελέτης του. Στόχος είναι το παιδί να μάθει να διαβάζει αυτόνομα, όσον το δυνατό νωρίτερα ακολουθώντας την πορεία της φθίνουσας καθοδήγησης.

Οι γονείς/κηδεμόνες δεν διεκπεραιώνουν τις εργασίες του παιδιού αντί αυτού και αποφεύγουν να του προκαλούν άγχος. Η εμπιστοσύνη μεταξύ γονέων/κηδεμόνων και εκπαιδευτικών έχει κοινό στόχο την υγιή ανάπτυξη παιδιών με ολοκληρωμένη προσωπικότητα.

Διδασκαλία 2ης ξένης γλώσσας

Οι γονείς/κηδεμόνες των μαθητών/τριών που θα φοιτήσουν κατά το επόμενο σχολικό έτος στην Ε' τάξη του Δημοτικού Σχολείου συμπληρώνουν δήλωση με τη γλώσσα προτίμησης του παιδιού τους (Γαλλική ή Γερμανική) και την καταθέτουν στη Διευθύντρια του Σχολείου (τον Μάιο). Οι μαθητές/τριες διδάσκονται ως 2η ξένη γλώσσα όποια από τις δυο (Γαλλικά/Γερμανικά) έχει την πλειοψηφία των δηλώσεων προτίμησης σε επίπεδο τμήματος όπως αυτή διαμορφώνεται μετά τις δηλώσεις των μαθητών/τριών που θα φοιτήσουν κατά το επόμενο σχολικό έτος στην Ε' τάξη. Σε περίπτωση ισοψηφίας στις προτιμήσεις των μαθητών/τριών του τμήματος, διδάσκεται ως 2η ξένη γλώσσα αυτή για την οποία υπάρχουν διαθέσιμες διδακτικές ώρες σε επίπεδο οικείας Διεύθυνσης Πρωτοβάθμιας Εκπαίδευσης.

Συμπεριφορά - Δικαιώματα – Υποχρεώσεις

Η Διευθύντρια του Σχολείου

Η Διευθύντρια επιβάλλεται να έχει ενεργή συμμετοχή στη ζωή του σχολείου, να έχει άριστη γνώση της εκπαιδευτικής νομοθεσίας και να επιμελείται την εφαρμογή της από όλα τα μέλη της εκπαιδευτικής κοινότητας.

Ειδικότερα:

- Συμβάλλει στη δημιουργία κλίματος δημοκρατικής συμπεριφοράς των διδασκόντων/διδασκουσών και των μαθητών/μαθητριών και είναι υπεύθυνη, σε συνεργασία με

τους διδάσκοντες/ουσες, για την τήρηση της πειθαρχίας.

- Ενημερώνει τον Σύλλογο των Διδασκόντων για την εκπαιδευτική νομοθεσία, τις εγκυκλίους και τις αποφάσεις που αφορούν τη λειτουργία του Σχολείου και την εφαρμογή των προγραμμάτων εκπαίδευσης.
- Λαμβάνει μέριμνα για την εξασφάλιση παιδαγωγικών μέσων και εργαλείων, την καλή χρήση τους στη σχολική τάξη, τη λειτουργικότητα και την αντικατάστασή τους, σε περίπτωση φθοράς.
- Απευθύνει στους διδάσκοντες/στις διδάσκουσες, όταν είναι απαραίτητο, συστάσεις με πνεύμα συναδελφικής αλληλεγγύης.
- Καθοδηγεί τη σχολική κοινότητα, ώστε να θέσει υψηλούς στόχους και να εξασφαλίσει τις προϋποθέσεις επίτευξής τους για ένα σχολείο λειτουργικό, δημοκρατικό και ανοιχτό στην κοινωνία.
- Δημιουργεί κλίμα αμοιβαίας κατανόησης και εκτίμησης ανάμεσα σε αυτόν και τους εκπαιδευτικούς και εξασφαλίζει τη συναίνεση και τη συνεργασία.
- Ασκεί με δικαιοσύνη, σύνεση και δημοκρατικό πνεύμα τα καθήκοντά της παρακινώντας τους εκπαιδευτικούς στην ανάπτυξη πρωτοβουλιών και ενθαρρύνοντας τους να καινοτομούν στην τάξη.
- Είναι υπεύθυνη για την ομαλή λειτουργία του σχολείου και το συντονισμό της σχολικής ζωής. Φροντίζει για τη λήψη κάθε μέτρου, το οποίο συμβάλλει στην καλύτερη λειτουργία του σχολείου.
- Έχει την παιδαγωγική ευθύνη για τη διαμόρφωση θετικού, δημοκρατικού κλίματος στο σχολείο και για την ανάπτυξη αρμονικών σχέσεων ανάμεσα στα μέλη της σχολικής κοινότητας.
- Επικοινωνεί με τους μαθητές συχνά και επιτρέπει την πρόσβαση στο Γραφείο της αποφεύγοντας το αυταρχικό στιλ εξουσίας και τη χρήση προσβλητικών εκφράσεων ή υποτιμητικής και απαξιωτικής συμπεριφοράς απέναντί τους.
- Συνεργάζεται με τους γονείς και το Σύλλογο Γονέων και Κηδεμόνων σε τακτική βάση φροντίζοντας να συγκαλεί κανονικά τις συνεδριάσεις των συλλογικών οργάνων.
- Είναι υπεύθυνη μαζί με τους εκπαιδευτικούς για την καθαριότητα και αισθητική των χώρων του διδακτηρίου, καθώς και για την προστασία της υγείας και ασφάλειας των μαθητών.
- Φροντίζει να καλύπτονται οι διδακτικές ώρες σε περίπτωση απουσίας εκπαιδευτικού, τροποποιώντας το ημερήσιο πρόγραμμα διδασκαλίας, αναθέτοντας την κάλυψη του κενού σε διαθέσιμο εκπαιδευτικό ή κατ' άλλον τρόπο και πάντα μέσα στο γράμμα και το πνεύμα της κείμενης νομοθεσίας.
- Σε συνεργασία με τους διδάσκοντες καταρτίζει το πρόγραμμα ενημέρωσης των γονέων.
- Έχει την ευθύνη για τη σύνταξη του ωρολογίου προγράμματος με γνώμονα την

αποδοτική λειτουργία του.

Οι εκπαιδευτικοί

Οι εκπαιδευτικοί επιτελούν έργο υψηλής κοινωνικής ευθύνης. Στο έργο τους περιλαμβάνεται η εκπαίδευση, η διδασκαλία και η διαπαιδαγώγηση των μαθητών. Ακόμη ο ρόλος του εκπαιδευτικού μέσα στη σχολική κοινότητα είναι πρωταρχικός και η επίδρασή του καθοριστική. Εκτός από τη διδασκαλία των μαθημάτων, διαπαιδαγωγεί με το παράδειγμα και την καθημερινή του παρουσία

Επομένως οι υποχρεώσεις του δεν περιορίζονται μόνο στην άρτια επιστημονική του κατάρτιση και στην αποτελεσματικότητα της διδασκαλίας του. Επεκτείνονται και πολύ πέρα από αυτά.

- Προσέρχονται έγκαιρα στο σχολείο και δεν παραβιάζουν το χρόνο έναρξης και λήξης των μαθημάτων.
- Παρίστανται στην πρωινή προσευχή των μαθητών και φροντίζουν για την ευταξία της τάξης τους.
- Με το χτύπημα του κουδουνιού πηγαίνουν στις αίθουσες διδασκαλίας.
- Δεν επιτρέπουν την έξοδο μαθητή/τριας από την αίθουσα για οποιονδήποτε λόγο πλην εξαιρετικής ολιγόλεπτης περίπτωσης.
- Οι διδάσκοντες ενημερώνουν τη Διεύθυνση κάθε φορά που εμφανίζονται τυχόν μη αποδεκτές συμπεριφορές των μαθητών.
- Ενημερώνουν τους γονείς και κηδεμόνες για το ήθος και την επίδοση των μαθητών τόσο ιδιαιτέρως όσο και ομαδικά σε τακτική βάση και σε ημέρες και ώρες που καθορίζουν και κοινοποιούν από την αρχή του σχολικού έτους και πάντως απαραίτητα τουλάχιστον μία φορά κάθε μήνα.
- Επιμελούνται την ποιοτική διδασκαλία των αντικειμένων τους, με τη χρήση κατάλληλων εποπτικών μέσων και Η/Υ.
- Σέβονται απόλυτα το χρόνο διαλείμματος των μαθητών.
- Προσέχουν το ύφος και τη μορφή της γλώσσας που χρησιμοποιούν και συμπεριφέρονται με σεβασμό προς τους μαθητές.
- Προσέρχονται στο σχολείο με κόσμια εμφάνιση.
- Κατά τη διάρκεια του μαθήματος έχουν απενεργοποιημένα τα κινητά τους τηλέφωνα.
- Απαγορεύεται να καπνίζουν στο σχολικό χώρο.
- Οι διδάσκοντες αποχωρούν τελευταίοι από την τάξη την ώρα της λήξης των μαθημάτων.
- Οφείλουν, και όταν ακόμη δεν είναι εφημερεύοντες, να ελέγχουν τους μαθητές, όταν αντιλαμβάνονται οποιαδήποτε εκτροπή τους.

- Φροντίζουν για την ασφάλεια των μαθητών και την τήρηση της τάξης κατά τη διάρκεια της παραμονής τους στο σχολείο και κατά την πραγματοποίηση εκδηλώσεων, που γίνονται με ευθύνη του σχολείου.

- Εξασφαλίζουν την ευταξία μέσα στην αίθουσα διδασκαλίας και στο σχολικό χώρο με τήρηση των κανόνων δημοκρατικής συμπεριφοράς. Παράλληλα προσπαθούν να ευαισθητοποιήσουν τους μαθητές σε θέματα που αφορούν την καθαριότητα, την υγιεινή και την αισθητική του χώρου στον οποίο φοιτούν.

- Καλλιεργούν συνειδητά το αίσθημα της αυτοπειθαρχίας και της κοινωνικής συνείδησης στους μαθητές.

- Σέβονται την προσωπικότητα, τις ιδιαίτερες ανάγκες και τις κοινωνικές, πολιτιστικές, θρησκευτικές ή φυλετικές ιδιαιτερότητες του μαθητή.

- Η δίκαιη συμπεριφορά του εκπαιδευτικού πρέπει να επιβεβαιώνεται καθημερινά στην πράξη με τα εξής στοιχεία:

- α. τρόπος αντιμετώπισης του μαθητή

- β. τρόπος αξιολόγησης και βαθμολόγησης

- γ. τρόπος με τον οποίον εκτονώνει τις εντάσεις, που παρουσιάζονται στο τμήμα

- δ. η αποφασιστικότητα με την οποία αντιμετωπίζονται οι δυσλειτουργίες

- ε. προβλήματα που μπορούν να αντιμετωπιστούν μέσα στο τμήμα δεν πρέπει να μεγεθύνονται φθάνοντας μέχρι τη Διεύθυνση.

- Σε περίπτωση συμμετοχής σε απεργία ή στάση εργασίας ενημερώνουν τη Δ/νση του σχολείου αυθημερόν πριν από τις 8 π.μ. Σε περίπτωση μη ενημέρωσης θα θεωρούνται απόντες.

- Αναφέρουν στη Διευθύντρια του σχολείου κάθε υποψία που έχουν για τυχόν οικογενειακή κακοποίηση μαθητή και φροντίζουν να ενημερώνονται για άλλα προβλήματα υγείας ή ιδιαιτερότητες των μαθητών τους.

- Τηρούν την απαραίτητη εχεμύθεια σχετικά με τις αποφάσεις και συζητήσεις στον Σύλλογο Διδασκόντων για τις επιδόσεις ή τη συμπεριφορά των μαθητών και για κάθε άλλο θέμα που αφορά συμβάντα στον χώρο του σχολείου..

- Συνεργάζονται μεταξύ τους, ειδικά όταν διδάσκουν στο ίδιο τμήμα, και σέβονται τις απόψεις όλων των συναδέλφων χωρίς να υποτιμούν το διδακτικό αντικείμενο κανενός.

- Οι εκπαιδευτικοί με την εν γένει συμπεριφορά τους οφείλουν να συνεισφέρουν στη διαμόρφωση ήρεμου, ευχάριστου και συνεργατικού κλίματος μέσα στο σχολείο. Πρέπει να διαθέτουν αξιοπρέπεια και κύρος που συμβιβάζονται με το ρόλο τους. Τις μεταξύ τους σχέσεις είναι απαραίτητο να τις διέπει ο αμοιβαίος σεβασμός και να τις χαρακτηρίζει η ειλικρινής, συναδελφική και ανθρώπινη επικοινωνία. Ανάλογη σχέση συνεργασίας και επικοινωνίας πρέπει επίσης να καλλιεργείται ανάμεσα σε αυτούς και τη Διευθύντρια του Σχολείου.

- Εκπαιδεύουν τους μαθητές και τις μαθήτριες, σύμφωνα με τους σκοπούς και τους στόχους της εκπαίδευσης και μέσα στο πλαίσιο της εκπαιδευτικής πολιτικής, με την καθοδήγηση των Στελεχών της εκπαίδευσης.
- Προετοιμάζουν καθημερινά και οργανώνουν το μάθημά τους, εφαρμόζοντας σύγχρονες και κατάλληλες μεθόδους διδασκαλίας, με βάση τις ανάγκες των μαθητών/μαθητριών και τις ιδιαιτερότητες των γνωστικών αντικειμένων.
- Συνεργάζονται με τους μαθητές/μαθήτριες, σέβονται την προσωπικότητά τους, καλλιεργούν και εμπνέουν σ' αυτούς, κυρίως με το παράδειγμά τους, δημοκρατική συμπεριφορά.
- Μεριμνούν για τη δημιουργία κλίματος αρμονικής συνεργασίας και συνεχούς και αμφίδρομης επικοινωνίας με τους γονείς/κηδεμόνες των μαθητών/μαθητριών, και τους ενημερώνουν για τη φοίτηση, τη διαγωγή και την επίδοση των παιδιών τους.
- Φροντίζουν για την πρόοδο όλων των μαθητών /μαθητριών τους και τους προσφέρουν παιδεία διανοητική, ηθική και κοινωνική.
- Συμβάλλουν στην εμπέδωση ενός ήρεμου, θετικού, συνεργατικού, συμπεριληπτικού, εποικοδομητικού σχολικού κλίματος.
- Ενδιαφέρονται για τις συνθήκες ζωής των μαθητών/μαθητριών τους στην οικογένεια και στο ευρύτερο κοινωνικό περιβάλλον, λαμβάνουν υπόψη τους παράγοντες που επηρεάζουν την πρόοδο και συμπεριφορά των μαθητών/μαθητριών τους και υιοθετούν κατάλληλες παιδαγωγικές ενέργειες, ώστε να αντιμετωπισθούν πιθανά προβλήματα.
- Ενθαρρύνουν τους μαθητές/μαθήτριες να συμμετέχουν ενεργά στη διαμόρφωση και λήψη αποφάσεων για θέματα που αφορούν τους ίδιους και το Σχολείο και καλλιεργούν τις αρχές και το πνεύμα αλληλεγγύης και συλλογικότητας.
- Συνεργάζονται με τη Διευθύντρια, τους γονείς και τα αρμόδια Στελέχη για την καλύτερη δυνατή παιδαγωγική αντιμετώπιση προβλημάτων συμπεριφοράς, σεβόμενοι την προσωπικότητα και τα δικαιώματα των μαθητών/μαθητριών.
- Ανανεώνουν και εμπλουτίζουν τις γνώσεις τους, σχετικά με τα διάφορα γνωστικά αντικείμενα και τις επιστήμες της αγωγής τόσο μέσω των διάφορων μορφών επιμόρφωσης και επιστημονικής παιδαγωγικής καθοδήγησης, που παρέχονται θεσμικά από το σύστημα της οργανωμένης εκπαίδευσης, όσο και με την αυτοεπιμόρφωση.

Οι μαθητές/μαθήτριες

- Αποδίδουν σεβασμό, με τα λόγια και τις πράξεις τους, προς κάθε μέλος της σχολικής κοινότητας.
- Κατά τη διάρκεια των μαθημάτων τηρούν τους κανόνες της τάξης. Συμμετέχουν ενεργά στην καθημερινή παιδευτική διδακτική διαδικασία και δεν παρακωλύουν το μάθημα, σεβόμενοι το δικαίωμα των συμμαθητών/συμμαθητριών για μάθηση.
- Απευθύνονται στους/στις εκπαιδευτικούς και στη Διεύθυνση του Σχολείου και ζητούν τη βοήθειά τους, για κάθε πρόβλημα που τους απασχολεί και τους δημιουργεί εμπόδιο στη σχολική ζωή και πρόοδό τους.

- Προσέχουν και διατηρούν καθαρούς όλους τους χώρους του Σχολείου. Ταυτόχρονα ενδιαφέρονται για το σχολικό κτίριο και την υλική περιουσία του. Επίσης, δεν καταστρέφουν τα σχολικά βιβλία που παρέχονται δωρεάν από την πολιτεία.
- Κατά τη διάρκεια των μαθημάτων η συμπεριφορά των μαθητών θα πρέπει να είναι ευγενική και κόσμια προς δασκάλους και συμμαθητές.
- Δεν θα πρέπει να προσβάλλουν τους συμμαθητές τους για λόγους σωματικών (π.χ. για το ύψος ή το βάρος τους), εθνικούς (π.χ. για την καταγωγή τους από άλλη χώρα), θρησκευτικούς (π.χ. τους μουσουλμάνους) ή φυλετικούς (π.χ. χρώμα δέρματος, μαλλιών).
- Δεν θα πρέπει να διαδίδουν φήμες ούτε να αποκλείουν συμμαθητές τους από ομαδικές δράσεις του σχολείου παρακινώντας και άλλους να κάνουν το ίδιο ή να τους ειρωνεύονται και να τους ασκούν κακόβουλη κριτική.
- Αποφεύγουν ρητά την άσκηση οποιασδήποτε μορφής βίας (σωματική, λεκτική ή ψυχολογική).
- Προσπαθούν να λύνουν τις αντιθέσεις ή διαφωνίες με διάλογο, ακολουθώντας διαδοχικά τα παρακάτω βήματα:
 1. Συζητούν άμεσα και ειρηνικά με αυτόν που έχουν τη διαφορά.
 2. Απευθύνονται στον υπεύθυνο εκπαιδευτικό τμήματος
 3. Απευθύνονται στη Διευθύντρια.
- Σε περιπτώσεις που γίνονται αποδέκτες ή παρατηρητές βίαιης λεκτικής, ψυχολογικής ή και σωματικής συμπεριφοράς, ενεργούν άμεσα και ακολουθούν τα παραπάνω βήματα.
- Οι μαθητές/τριες θα πρέπει να μην απουσιάζουν από το σχολείο χωρίς σοβαρό λόγο. Η ελλιπής φοίτηση οδηγεί σε φτωχά μαθησιακά αποτελέσματα και μπορεί να οδηγήσει σε επανάληψη της ίδιας τάξης.
- Οι μαθητές/τριες επιβάλλεται να παίζουν χωρίς να τσακώνονται ή να χειροδικούν ή να ασκούν οποιουδήποτε είδους βία (λεκτική, σωματική, ψυχολογική, διαδικτυακή) προς τους συμμαθητές τους. Η βία απαγορεύεται κάτω από οποιεσδήποτε συνθήκες. Για οποιοδήποτε πρόβλημα αντιμετωπίζουν οφείλουν να απευθύνονται στους εφημερεύοντες δασκάλους που βρίσκονται στο προαύλιο του σχολείου.
- Δεν θα πρέπει να προβαίνουν σε χρήση ή φθορά πραγμάτων συμμαθητών τους που δεν τους ανήκουν.
- Θα πρέπει να βοηθούν τους μαθητές των μικρών τάξεων στα προβλήματα που τυχόν αντιμετωπίζουν (π.χ. να τους δίνουν χώρο για παιχνίδι ή αν έχουν τραυματιστεί) και τους νέους μαθητές του σχολείου δείχνοντάς τους ότι είναι καλοδεχούμενοι στο νέο περιβάλλον.
- Θα πρέπει να συμπεριφέρονται φιλικά σε όλους τους συμμαθητές τους και να προστατεύουν ενεργητικά όσους δέχονται πειράγματα ή άλλου είδους βία καταγγέλλοντας στους δασκάλους αυτούς τους μαθητές που συμπεριφέρονται με άσχημο τρόπο.

- Θα πρέπει να φροντίζουν να κρατούν καθαρά τα σχολικά τους βιβλία και τετράδια και να έχουν τα απαραίτητα για το καθημερινό πρόγραμμά τους φροντίζοντας να μην τα ξεχνούν.
- Δεν επιτρέπεται η κατανάλωση τροφών, αναψυκτικών ή τσίχλας την ώρα του μαθήματος.
- Συνιστάται να μη σηκώνονται από τις θέσεις τους χωρίς άδεια ή να συνομιλούν δυνατά κατά τη διάρκεια του μαθήματος.
- Για την αποφυγή ατυχημάτων δεν τρέχουν μέσα στην αίθουσα του σχολείου ούτε κατεβαίνουν πηδώντας τις σκάλες.
- Οι μαθητές/τριες φροντίζουν να πετούν τα σκουπίδια τους στους κάδους και όσα ανακυκλώνονται στους ειδικούς κάδους, ώστε οι τάξεις και το σχολείο να είναι καθαρά.
- Κατά τη διάρκεια του διαλείμματος όλοι οι μαθητές βγαίνουν στο προαύλιο. Δεν επιτρέπεται η παραμονή τους στις αίθουσες. Κανένας δε μένει μέσα στην αίθουσα μόνος του. Σε περίπτωση κακοκαιρίας βγαίνουν στο χώρο έξω από τις αίθουσες (κλειστός κοινόχρηστος χώρος).
- Κατά τη διάρκεια του διαλείμματος ή τις ώρες που παραμένουν στο Ολοήμερο τμήμα δεν επιτρέπεται να εισέρχονται σε άλλες αίθουσες ή βοηθητικούς χώρους του σχολείου (π.χ. αποθήκες) ούτε να γράφουν ή να ζωγραφίζουν άσκοπα στους πίνακες.
- Μόλις χτυπήσει το κουδούνι για έξοδο οι μαθητές δεν σηκώνονται ούτε αποχωρούν χωρίς την άδεια του δασκάλου τους.
- Στα διαλείμματα δεν επιτρέπεται το παιχνίδι με μπάλες και εξωσχολικά παιχνίδια.
- Όταν το κουδούνι χτυπήσει για μάθημα, προσέρχονται γρήγορα στην αίθουσα χωρίς να τρέχουν ή να τσακώνονται κάθονται στις θέσεις τους χωρίς να περιφέρονται στους διαδρόμους ή να φωνάζουν.
- Η προστασία του σχολικού κτιρίου και της περιουσίας του είναι υπόθεση όλων μας. Οι μαθητές οφείλουν να προσέχουν τα έπιπλα και τις εγκαταστάσεις του σχολείου. Κάθε καταστροφή εκτός από τη δυσκολία και το κόστος αποκατάστασης ασχημίζει και υποβαθμίζει το χώρο που ζουν και λειτουργούν καθημερινά.
- Χρησιμοποιούν μόνο τις τουαλέτες των μαθητών σύμφωνα με το φύλο τους και τηρούν τους στοιχειώδεις κανόνες υγιεινής (π.χ. τα χαρτιά στους κάδους, τακτικό πλύσιμο χεριών, κλείσιμο της βρύσης). Δεν εισέρχονται σε τουαλέτες άλλου φύλου ούτε σε αυτές των εκπαιδευτικών για κανένα λόγο.
- Οι μαθητές δε γράφουν ούτε χαράζουν τους τοίχους και τα θρανία του σχολείου.
- Οι μαθητές δεν πρέπει να φέρνουν στο σχολείο αντικείμενα πολύτιμα ή επικίνδυνα.
- Η χρήση και κατοχή κινητών τηλεφώνων και άλλων μέσων καταγραφής εικόνας και ήχου δεν επιτρέπεται στο χώρο του σχολείου.
- Δεν αποχωρούν ποτέ από το χώρο του σχολείου χωρίς άδεια του δασκάλου τους.

- Ενημερώνουν άμεσα τον δάσκαλό τους αν ενοχληθούν από κάποιον ενήλικα εντός του σχολείου.
- Συμβάλλουν στην υιοθέτηση αειφορικών πρακτικών, όπως η εξοικονόμηση ενέργειας και η ανακύκλωση υλικών.
- Στις σχολικές εκδηλώσεις και γιορτές αλλά και στις διδακτικές επισκέψεις εκτός Σχολείου ακολουθούν τους συνοδούς εκπαιδευτικούς και συμπεριφέρονται με ευγένεια και ευπρέπεια.
- Επικοινωνούν, όταν υπάρχει ανάγκη, με τους γονείς τους, μέσω των τηλεφώνων του Σχολείου, αφού ζητήσουν άδεια.

Γονείς και κηδεμόνες:

- Φροντίζουν ώστε το παιδί να έρχεται έγκαιρα και ανελλιπώς στο σχολείο και να ενημερώνουν σε περίπτωση απουσίας του.
- Διαβάζουν προσεκτικά όλες τις έντυπες ανακοινώσεις που μεταφέρουν τα παιδιά τους (ή αναρτώνται στον πίνακα ανακοινώσεων) ώστε να ενημερώνονται για θέματα λειτουργίας του Σχολείου.
- Συνεργάζονται αρμονικά σε προσωπικό επίπεδο αλλά και μέσω του Συλλόγου Γονέων με τη Διεύθυνση και τον Σύλλογο των Διδασκόντων για θέματα που αφορούν τους μαθητές/μαθήτριες.
- Ενημερώνουν έγκαιρα και προσκομίζουν τα σχετικά έγγραφα, αν υπάρχουν, για κάθε ειδικό θέμα που αντιμετωπίζουν τα παιδιά τους - θέματα υγείας, ειδικές εκπαιδευτικές ικανότητες ή ανάγκες, θέματα οικογενειακής και κοινωνικής κατάστασης - τα οποία μπορούν να επηρεάσουν την επίδοση, τη φοίτηση και συμπεριφορά του παιδιού μας και ζητούν τη συνδρομή του σχολείου.
- Οι γονείς και κηδεμόνες οφείλουν να συμπεριφέρονται προς όλους τους εκπαιδευτικούς με τη δέουσα ευγένεια, σοβαρότητα, ευπρέπεια και σεβασμό που επιβάλλει το λειτούργημά τους και ο χώρος του σχολείου.
- Οι γονείς- κηδεμόνες μπορούν και πρέπει να ενημερώνονται τακτικά (τουλάχιστον μία φορά το μήνα) για την πρόοδο και συμπεριφορά του παιδιού τους από το δάσκαλο της τάξης σε καθορισμένη ημέρα και ώρα τακτικής συνάντησης (οι ώρες έχουν καθοριστεί και είναι αναρτημένες και στην ιστοσελίδα του σχολείου).
- Οφείλουν να προσέρχονται στο σχολείο και στο τέλος κάθε τριμήνου, κατόπιν πρόσκλησής τους για τη παραλαβή της βαθμολογίας και για ενημέρωση.
- Οφείλουν ακόμη να γνωστοποιούν στον δάσκαλο της τάξης και στη διεύθυνση κάθε ιδιαιτερότητα που αφορά τη σωματική και ψυχική υγεία του μαθητή.
- Κανένας ενήλικας δεν έχει δικαίωμα να νουθετεί, να επιπλήττει ή να τιμωρεί ΚΑΝΕΝΑ ΠΑΙΔΙ στο χώρο του σχολείου. Όταν υπάρχει οποιοδήποτε πρόβλημα, συζητήστε το πρώτα με τον υπεύθυνο εκπαιδευτικό (του μαθητή που δημιουργεί το πρόβλημα) και στη συνέχεια, αν δεν επιλυθεί, με την Διευθύντρια.

- Γενικότερα, κανένας ανήλικος ή ενήλικος δεν έχει δικαίωμα να βρίσκεται στο κτήριο ή στο προαύλιο του σχολείου χωρίς να ενημερώσει τους εκπαιδευτικούς.
- Σε περίπτωση που κάποιος από τους γονείς του μαθητή δεν έχει την κηδεμονία του οφείλει να ενημερώσει άμεσα το σχολείο.
- Σε περίπτωση απουσίας μαθητή, και ιδιαίτερα μακροχρόνιας ή επαναλαμβανόμενης, είναι απαραίτητο να ενημερώνεται έγκαιρα το σχολείο. Το τηλέφωνο του σχολείου (**2681035159**) είναι στη διάθεσή σας για οποιαδήποτε ενημέρωση. Παρακαλούμε βεβαιωθείτε ότι οι δάσκαλοι έχουν όλα τα τηλέφωνα σας.
- Ο γονέας-κηδεμόνας μαθητή που εντοπίζεται να προκαλεί βανδαλισμούς στη σχολική περιουσία παραπέμπεται στην αρμόδια σχολική επιτροπή για την αποκατάσταση των ζημιών.
- Οι γονείς και κηδεμόνες οφείλουν να συμμετέχουν στις συνεδριάσεις των συλλογικών οργάνων και να συνδράμουν στη εύρυθμη λειτουργία τους.
- Ενημερώνουν έγκαιρα και προσκομίζουν τα σχετικά έγγραφα, αν υπάρχουν, για κάθε ειδικό θέμα που αντιμετωπίζουν τα παιδιά τους - θέματα υγείας, ειδικές εκπαιδευτικές ικανότητες ή ανάγκες, θέματα οικογενειακής και κοινωνικής κατάστασης - τα οποία μπορούν να επηρεάσουν την επίδοση, τη φοίτηση και συμπεριφορά του παιδιού μας και ζητούν τη συνδρομή του σχολείου.

Παιδαγωγικός έλεγχος – Κυρώσεις

Τα ζητήματα μη αποδεκτής συμπεριφοράς στο σχολείο αποτελούν αντικείμενο συνεργασίας των γονέων/κηδεμόνων με τον εκπαιδευτικό/την εκπαιδευτικό υπεύθυνο της τάξης, τη Διευθύντρια της σχολικής μονάδας, τον Σύλλογο Διδασκόντων και τη Σύμβουλο Εκπαίδευσης, προκειμένου να υπάρξει η καλύτερη δυνατή παιδαγωγική αντιμετώπιση του θέματος. Σε κάθε περίπτωση και πριν από οποιαδήποτε απόφαση, λαμβάνεται υπόψη η βασική αρχή του σεβασμού της προσωπικότητας και των δικαιωμάτων του παιδιού. Οι σωματικές ποινές δεν επιτρέπονται.

Το σχολείο, ως φορέας αγωγής, έχει καθήκον να λειτουργεί έτσι ώστε οι μαθητές και μαθήτριες να συνειδητοποιήσουν ότι κάθε πράξη τους έχει συνέπειες, να μάθουν να αναλαμβάνουν την ευθύνη των επιλογών τους και να γίνουν υπεύθυνοι πολίτες. Αν η συμπεριφορά του μαθητή και της μαθήτριας δεν εναρμονίζεται με τα αποδεκτά πρότυπα και αποκλίνει από την τήρηση του εσωτερικού κανονισμού του σχολείου, τότε αντιμετωπίζει τον παιδαγωγικό έλεγχο, σύμφωνα με τις αρχές της ψυχολογίας και παιδαγωγικής που διέπουν την ηλικία του αλλά και τις κείμενες διατάξεις.

Οι γονείς/κηδεμόνες ενημερώνονται από το Σχολείο για την όποια μη αποδεκτή συμπεριφορά των παιδιών τους και των ενεργειών που θα αναληφθούν. Η στενή συνεργασία σχολείου- γονέων/κηδεμόνων είναι πάντα αναγκαία και επιβεβλημένη.

Είναι αυτονόητο ότι τα μέτρα παιδαγωγικού ελέγχου ως εξωτερικό κίνητρο έχουν φτωχά αποτελέσματα στην αλλαγή της συμπεριφοράς των μαθητών και, ως εκ τούτου, για την Παιδαγωγική δεν προκρίνονται παρά ως η έσχατη επιλογή των εκπαιδευτικών. Εντούτοις, οι

μαθητές πρέπει να συνειδητοποιήσουν ότι κάθε πράξη τους έχει κάποιες επιπτώσεις ανάλογα με τη σοβαρότητά της, ώστε να μάθουν να αναλαμβάνουν την ευθύνη των επιλογών τους και να γίνουν υπεύθυνοι πολίτες.

Άλλα θέματα

Προσωπικά δεδομένα

Τηρείται απαρέγκλιτα η ισχύουσα νομοθεσία για τα προσωπικά δεδομένα όλων των μελών της σχολικής κοινότητας. Επιπροσθέτως, σύμφωνα με τις κείμενες διατάξεις και τον Γενικό Κανονισμό Προστασίας Δεδομένων της Ευρωπαϊκής Ένωσης (GDPR), επιβάλλεται η γραπτή συγκατάθεση των γονέων ως προς τη συλλογή, επεξεργασία και δημοσιοποίηση οπτικού υλικού των παιδιών τους.

Εμβολιασμός μαθητών/μαθητριών

Σύμφωνα με την γνωμοδότηση της Εθνικής Επιτροπής Εμβολιασμών υποχρεωτικά είναι όλα εκείνα τα εμβόλια που είναι ενταγμένα στο Εθνικό Πρόγραμμα Εμβολιασμών. Ένα από τα δικαιολογητικά εγγραφής, αποτελεί και η επίδειξη του Βιβλιαρίου Υγείας ή άλλο στοιχείο από το οποίο αποδεικνύεται ότι έγιναν τα προβλεπόμενα εμβόλια.

Λειτουργία Κυλικείου

Στο σχολείο δε λειτουργεί Κυλικείο. Οι γονείς των μαθητών θα πρέπει να φροντίζουν για το φαγητό των παιδιών τους που οφείλουν να φέρνουν στο σχολείο συσκευασμένο σε προσωπικές θήκες. Ωστόσο οι γονείς πρέπει να γνωρίζουν ότι το Υπουργείο Υγείας ορίζει με υγειονομικές διατάξεις τα προϊόντα που μπορούν να διατίθενται στα Σχολικά Κυλικεία, με στόχο την προστασία και προαγωγή της υγείας των μαθητών/μαθητριών και τη δημιουργία ενός υποστηρικτικού σχολικού περιβάλλοντος σε θέματα υγιεινής διατροφής και να τα ακολουθούν.

Ενδεικτικά κατάλληλα προϊόντα: Φρούτα και λαχανικά εποχής (αποξηραμένα φρούτα, φυσικοί χυμοί, σαλάτες, φρουτοσαλάτες κ.λπ.), γαλακτοκομικά (γάλα, γιαούρτι, τυριά κ.λπ.), αρτοσκευάσματα (κουλούρι, φρυγανιές, μουστοκούλουρα, μπάρες δημητριακών, σταφιδόψωμο κ.λπ.).

Το Σχολείο είναι ενταγμένο στο πρόγραμμα «Σχολικά Γεύματα».

Κεφάλαιο 3^ο Πρόληψη φαινομένων Βίας και Σχολικού Εκφοβισμού

Πρόληψη

Η ανάπτυξη θετικού σχολικού κλίματος αποτελεί σημαντικό παράγοντα της διαδικασίας πρόληψης ή/και αντιμετώπισης φαινομένων βίας, παρενόχλησης, εξαναγκασμού και σχολικού εκφοβισμού. Χαρακτηριστικά του θετικού και υγιούς σχολικού κλίματος είναι ο αμοιβαίος σεβασμός, η αποδοχή της διαφορετικότητας, η προώθηση της συνεργασίας με φορείς, η συνεργασία του σχολείου με την οικογένεια, κ.ά.

1 α. Οι μαθητές/τριες

Οι μαθητές/τριες οφείλουν:

- να μη παρενοχλούν την εκπαιδευτική διαδικασία με κανένα τρόπο και να σέβονται την επιθυμία των συμμαθητών/τριών τους για μάθηση
- να σέβονται τη γνώμη, την προσωπικότητα και τις ιδιαιτερότητες των συμμαθητών/τριών και των εκπαιδευτικών τους
- να δέχονται με ευγένεια τις παρατηρήσεις και τις συστάσεις των εκπαιδευτικών
- να αποφεύγουν τα ειρωνικά σχόλια και την κακόβουλη κριτική
- να λύνουν τις διαφορές τους με πνεύμα συνεννόησης και διαλόγου χωρίς να καταφεύγουν στη χρήση βίας
- Απαγορεύεται κάθε είδους βία (λεκτική, σωματική, ψυχολογική) καθώς και ο ευτελισμός και η κοινοποίηση προσωπικών δεδομένων και φωτογραφιών μαθητών/τριών και εκπαιδευτικών, στα μέσα κοινωνικής δικτύωσης.
- Δεν επιτρέπεται ο/η μαθητής/τρια να προσβάλλει ή να υποτιμά άλλο συμμαθητή/τρια του/της για εθνικούς, θρησκευτικούς, φυλετικούς ή άλλους λόγους.
- Σε περίπτωση οποιουδήποτε σχολικού προβλήματος ή διένεξης, οι μαθητές/τριες πρέπει να ενημερώνουν με ειλικρίνεια και ακρίβεια ως προς την περιγραφή των γεγονότων, τον υπεύθυνο εκπαιδευτικό του τμήματος ή τον εφημερεύοντα (κατά την ώρα του διαλείμματος) χωρίς υπερβολές και διαστρεβλώσεις.
- Δεν επιτρέπεται κανενός είδους χειροδικία μεταξύ τους. Τα προβλήματα που προκύπτουν μεταξύ των μαθητών/τριών, θα λύνονται με τη διαμεσολάβηση του υπεύθυνου εκπαιδευτικού του τμήματος και στη συνέχεια από τη Διεύθυνση του σχολείου εάν το πρόβλημα δεν επιλυθεί.
- Δεν επιτρέπεται για οποιοδήποτε λόγο η χειροδικία, οι χειρονομίες, οι βωμολοχίες, οι προσβολές και γενικά οποιαδήποτε συμπεριφορά υποβαθμίζει την ανθρώπινη προσωπικότητα.

- Δεν επιτρέπεται η βιντεοσκόπηση / φωτογράφιση στο χώρο του σχολείου.

1β. Οι εκπαιδευτικοί

Οι εκπαιδευτικοί οφείλουν:

- να φροντίζουν για τη διαμόρφωση ήρεμου, συνεργατικού, δημοκρατικού κλίματος στην αίθουσα διδασκαλίας και στο χώρο του σχολείου ώστε να καλλιεργείται ο αμοιβαίος σεβασμός, ο δημοκρατικός διάλογος, η αναγνώριση και η αποδοχή του άλλου, η αλληλεγγύη, η υπευθυνότητα και η συνέπεια.
- να αντιμετωπίζουν τους/τις μαθητές/μαθήτριες με ευγένεια, κατανόηση και σεβασμό στην προσωπικότητά, τις κοινωνικές, θρησκευτικές, πολιτιστικές ή φυλετικές ιδιαιτερότητές τους
- να συνεργάζονται μεταξύ τους έτσι ώστε να επιλύουν τα διάφορα προβλήματα που αντιμετωπίζουν μέσα στην τάξη
- να συνεργάζονται με τους/τις μαθητές/τριες σεβόμενοι την προσωπικότητά τους και καλλιεργούν και εμπνέουν σ' αυτούς δημοκρατική συμπεριφορά. Εφαρμόζουν δραστηριότητες που εξασφαλίζουν την ενεργό συμμετοχή τους στη μαθησιακή διαδικασία σεβόμενοι τα ενδιαφέροντα, τις ιδιαίτερες ανάγκες, το μαθησιακό τους προφίλ και λαμβάνοντας υπόψη τις ιδιαίτερες συνθήκες που επηρεάζουν την πρόοδο και τη συμπεριφορά των μαθητών/τριών τους.
- να καταρτίζουν, μαζί με τους μαθητές τους, τους βασικούς κανόνες λειτουργίας της ομάδας και εξασφαλίζουν τη συναίνεσή τους με την υπογραφή του αντίστοιχου «Συμβολαίου Σχολικής Τάξης», το οποίο αναρτάται σε εμφανές σημείο της αίθουσας, ώστε να γίνεται επίκληση αυτού, όποτε παρουσιάζεται κάποιο πρόβλημα
- να διοργανώνουν εκδηλώσεις που στοχεύουν να κάνουν τους μαθητές να είναι υπερήφανοι και να εκτιμούν την πολιτιστική τους κληρονομιά αλλά ταυτόχρονα να σέβονται και να εκτιμούν τις πολιτιστικές ομοιότητες και διαφορές τους, να συμπεριφέρονται με ευγένεια, σεβασμό και εκτίμηση για τους άλλους και να λαμβάνουν τον ίδιο σεβασμό και εκτίμηση απ' αυτούς, μέσα στη σχολική κοινότητα και στην κοινωνία γενικότερα
- να βοηθούν τους μαθητές τους να κατανοήσουν το φαινόμενο του εκφοβισμού και της βίας στο σχολείο, μέσα από την σκιαγράφιση του προφίλ του «θύματος», του «θύτη» και του «παρατηρητή», να συνειδητοποιήσουν τις συνέπειες που αυτό έχει, καθώς και την ευθύνη που φέρουν οι ίδιοι ως «παρατηρητές».
- να ενθαρρύνουν τους μαθητές τους να μη φοβούνται αλλά να μιλάνε και να κοινοποιούν περιστατικά βίας και εκφοβισμού, εξηγώντας τους ότι αυτό δεν αποτελεί «κάρφωμα»
- να συνεργάζονται με επιστημονικούς φορείς (με τα Κ.Ε.Δ.Α.Σ.Υ, τις ψυχοκοινωνικές υπηρεσίες του Δήμου, τον Συνήγορο του παιδιού, την Ε.Ψ.Υ.Π.Ε., το Χαμόγελο του παιδιού, κ.λ.π.) και πραγματοποιούν εκδηλώσεις που σκοπό έχουν την ενημέρωση των γονέων για το φαινόμενο της βίας και του σχολικού εκφοβισμού.
- να συνεργάζονται με τους υπόλοιπους εκπαιδευτικούς για την τήρηση κοινών κανόνων, την καλλιέργεια θετικού κλίματος στο σχολείο και την ανατροφοδότησή τους, σχετικά με αποτελεσματικές μεθόδους επίλυσης συγκρούσεων και κρίσεων.

- να ασκούν ουσιαστική εποπτεία την ώρα των διαλειμμάτων, για την αποφυγή παρόμοιων περιστατικών στο μέλλον

Αντιμετώπιση

- σε περίπτωση που οι μαθητές γίνονται αποδέκτες ή παρατηρητές βίαιης λεκτικής, ψυχολογικής ή σωματικής συμπεριφοράς κοινοποιούν αμέσως το περιστατικό στους εκπαιδευτικούς
- ανάλογα με την βαρύτητα των ενεργειών, τα περιστατικά μπορεί να γίνουν αντικείμενο χειρισμού σε επίπεδο τάξης, Διεύθυνσης του Σχολείου, Σύλλογου Διδασκόντων, Σύμβουλο Εκπαίδευσης ή Κ.Ε.Δ.Α.Σ.Υ..

Οι εκπαιδευτικοί :

- ενημερώνουν τη Διευθύντρια
- συζητούν και παρέχουν στήριξη στο παιδί «θύμα», διαβεβαιώνοντάς το ότι δεν ευθύνεται το ίδιο για ό,τι έχει συμβεί
- συζητούν με το παιδί «θύτη», προκειμένου να ανιχνεύσουν τις αιτίες της συμπεριφοράς του και να το βοηθήσουν να αντιληφθεί το μέγεθος των συνεπειών της πράξης του
- συζητούν το περιστατικό στην τάξη, ώστε να προκληθεί εκδήλωση αλληλεγγύης των μαθητών

Η Διευθύντρια:

- ενημερώνει τον Σύλλογο Διδασκόντων και σε συνεργασία με τους εκπαιδευτικούς προχωρά στον σχεδιασμό του τρόπου παρακολούθησης του προβλήματος, ώστε να έχει την εποπτεία της εξέλιξης της κατάστασης
- εφιστά την προσοχή των εφημερευόντων στην ενδελεχή παρατήρηση των μαθητών
- καλεί στο σχολείο και ενημερώνει τους γονείς των εμπλεκόμενων μαθητών
- κατά την επικοινωνία της με τους/τις μαθητές/τριες δείχνει αγάπη, ενδιαφέρον και φροντίδα γι' αυτούς/τές. Παιδαγωγική της ευθύνη είναι να διδάξει στην πράξη τους δημοκρατικούς κανόνες οργάνωσης της κοινωνίας του σχολείου αλλά και να κάνει τις αναγκαίες παρατηρήσεις και υποδείξεις και να ανακαλεί στην τάξη αυτούς που επιμένουν να παραβιάζουν τους κανόνες και αν χρειαστεί δρομολογεί τη διαδικασία εφαρμογής των παιδαγωγικών μέτρων που περιγράφονται στο προηγούμενο κεφάλαιο (Κεφ. 2ο).

Κεφάλαιο 4^ο Σχολικές γιορτές – Διδακτικές επισκέψεις

Οι σχολικές γιορτές, εθνικές, θρησκευτικές ή άλλου τύπου (π.χ. λήξης σχολικού έτους) καθώς και οι διδακτικές επισκέψεις αποτελούν μέρος της σχολικής ζωής και βοηθούν στην αποτελεσματική πραγμάτωση του σχολικού έργου, γι' αυτό οι μαθητές απουσιάζουν από αυτές μόνο αν έχουν σοβαρό λόγο. Η συμπεριφορά και οι υποχρεώσεις των μαθητών κατά τη διάρκεια τους είναι ανάλογη με το υπόλοιπο σχολικό πρόγραμμα.

Στις σχολικές γιορτές το ωράριο διαμορφώνεται κατά περίπτωση και οι γονείς ενημερώνονται εκ των προτέρων για το πρόγραμμα της γιορτής (στις Εθνικές γιορτές π.χ. ορίζεται η ώρα έναρξης και η διάρκεια της γιορτής και δε λειτουργεί το Ολοήμερο). Σε περίπτωση διδακτικής επίσκεψης τηρείται γενικά το ημερήσιο σχολικό διδακτικό ωράριο, ενώ θα υπάρχει ενημέρωση εκ των προτέρων για κάθε περίπτωση αλλαγής του προς γονείς και μαθητές.

Σχολικές δράσεις θεωρούνται όλες οι προγραμματισμένες και κατάλληλα σχεδιασμένες δράσεις του Σχολείου που συμπληρώνουν και εμπλουτίζουν τα προγράμματα σπουδών. Πραγματοποιούνται κατά τη διάρκεια του διδακτικού ωραρίου, εντός ή/και εκτός του Σχολείου και σε συνεργασία με άλλα Σχολεία ή/και με άλλους φορείς (όπως Μουσεία, Κέντρα Περιβαλλοντικής Εκπαίδευσης, σχολικά δίκτυα, επιστημονικούς και πολιτιστικούς συλλόγους και φορείς, βιβλιοθήκες, φυσιολατρικές λέσχες κ.λπ.). Οι δράσεις αυτές έχουν διεπιστημονικό/διαθεματικό, βιωματικό χαρακτήρα και ενθαρρύνουν τη διερευνητική μάθηση. Αποσκοπούν στον εμπλουτισμό του περιεχομένου των προγραμμάτων σπουδών, στην ανάπτυξη των ικανοτήτων και δεξιοτήτων των μαθητών/τριών, στην αισθητική καλλιέργεια, στην έκφραση της δημιουργικότητας, στη συνεργατικότητα, στην ανάπτυξη της αυτονομίας και της υπευθυνότητας και στην ευαισθητοποίηση σε θέματα που αφορούν το φυσικό και ανθρωπογενές περιβάλλον, τον πολιτισμό και τις τέχνες. Οι σχολικές δράσεις συντελούν στην ανάπτυξη του δημοκρατικού ήθους, στο άνοιγμα του Σχολείου στην τοπική κοινότητα και επιτελούν αντισταθμιστικό ρόλο παρέχοντας τη δυνατότητα σε όλους/ες τους/τις μαθητές/τριες να συμμετέχουν σε δραστηριότητες που διευρύνουν τους ορίζοντές τους. Οι διδακτικές επισκέψεις πραγματοποιούνται σε χώρους ιστορικής και πολιτιστικής αναφοράς ή σε χώρους τεχνολογικού ή επιστημονικού ενδιαφέροντος, όπως είναι τα μουσεία, οι αρχαιολογικοί χώροι, τα αρχιτεκτονικά μνημεία, οι εκκλησίες, τα εργαστήρια καλλιτεχνών, τα θέατρα, οι χώροι παραστάσεων, τα πλανητάρια, τα ενυδρεία κ.λπ. και έχουν σκοπό να διευρύνουν τον πολιτιστικό ορίζοντα των μαθητών/τριών και να τους/τις ενθαρρύνουν να κατανοήσουν και να εξοικειωθούν με τον φυσικό και κατασκευασμένο κόσμο. Η συμμετοχή των μαθητών/τριών στις σχολικές δράσεις αποτελεί μέρος της εκπαιδευτικής διαδικασίας και προϋποθέτει την έγγραφη συναίνεση συμμετοχής από τους γονείς/κηδεμόνες. Την ημέρα της εκπαιδευτικής επίσκεψης τα παιδιά προσέρχονται στο Σχολείο με τις τσάντες τους κανονικά. Όσοι/ες μαθητές/τριες δε συμμετέχουν προσκομίζουν αρνητική δήλωση συμμετοχής. Οι μαθητές/τριες που δεν παίρνουν μέρος στις δραστηριότητες στις οποίες απαιτείται μετακίνηση, αποχωρούν από το Σχολείο με συνοδεία των γονέων/κηδεμόνων τους.

Κεφάλαιο 5^ο Επικοινωνία και Συνεργασία Γονέων / Κηδεμόνων - Σχολείου

1. Σημασία της επικοινωνίας και της συνεργασίας σχολείου-οικογένειας

Πολύ σημαντική παράμετρος της συνολικής λειτουργίας του Σχολείου και του κλίματος που δημιουργείται είναι η επικοινωνία και η εποικοδομητική συνεργασία με τους γονείς/κηδεμόνες των μαθητών/μαθητριών και με τον Σύλλογό Γονέων. Η εμπιστοσύνη του παιδιού στο σχολείο ενισχύεται από τη θετική στάση των γονέων/κηδεμόνων προς το Σχολείο και τον εκπαιδευτικό.

Για οποιοδήποτε αίτημά τους οι γονείς/κηδεμόνες απευθύνονται στο δάσκαλο/στη δασκάλα της τάξης. Σε περίπτωση που δεν υπάρξει κοινά αποδεκτή λύση ή συνεννόηση, απευθύνονται στη Διευθύντρια.

2. Διαδικασίες ενημέρωσης και επικοινωνίας Σχολείου και γονέων/κηδεμόνων

Οι συναντήσεις για ενημέρωση των γονέων/κηδεμόνων με τους εκπαιδευτικούς προγραμματίζονται με απόφαση του Συλλόγου Διδασκόντων:

- Στην αρχή του διδακτικού έτους, όπου λαμβάνει χώρα ενημέρωση για ζητήματα που αφορούν στην εύρυθμη λειτουργία του σχολείου.
- Μια φορά τουλάχιστον το μήνα σε προκαθορισμένη από τον/την εκπαιδευτικό του τμήματος ημέρα και ώρα, για θέματα που αφορούν στην αγωγή και πρόοδο των μαθητών/μαθητριών.
- Κάθε φορά που ο/η εκπαιδευτικός της τάξης κρίνει αναγκαία μια έκτακτη συνάντηση
- Κατά την επίδοση του Ελέγχου προόδου ανά τρίμηνο.
- Εντός δέκα (10) ημερών από τη λήξη του τριμήνου, πραγματοποιείται παιδαγωγική συνάντηση του/της εκπαιδευτικού της τάξης με τους γονείς/κηδεμόνες των μαθητών/μαθητριών, προκειμένου να ενημερωθούν για την πρόοδο των παιδιών τους.
- Κατά την ολοκλήρωση του σχολικού έτους για τους τίτλους προόδου – σπουδών.
- Η είσοδος των γονέων/κηδεμόνων στο σχολικό χώρο επιτρέπεται μόνο κατά τις προβλεπόμενες ώρες συναντήσεων με τους εκπαιδευτικούς των τάξεων.
- Οι γονείς-κηδεμόνες οφείλουν να επικαιροποιούν τα στοιχεία επικοινωνίας τους, και να ενημερώνουν άμεσα τους εκπαιδευτικούς για κάθε αλλαγή, ώστε το Σχολείο να έχει τα ισχύοντα τηλέφωνα τους και τις έγκυρες ηλεκτρονικές διευθύνσεις τους για την αποστολή

ενημερωτικών σημειωμάτων ή/και βεβαιώσεων για την πραγματοποίηση εκπαιδευτικών εκδρομών, για την παρακολούθηση εκπαιδευτικών θεαμάτων κ.λπ.. Επίσης, οι γονείς/κηδεμόνες θα πρέπει τακτικά να επισκέπτονται την ιστοσελίδα του Σχολείου και να ενημερώνονται υπεύθυνα και γρήγορα για τα θέματα του Σχολείου. Τέλος, οι γονείς/κηδεμόνες θα πρέπει να έχουν φροντίσει είτε οι ίδιοι ή πρόσωπα που έχουν εξουσιοδοτήσει να είναι άμεσα διαθέσιμοι σε επικείμενες έκτακτες περιπτώσεις.

3. Σύλλογος Γονέων και Κηδεμόνων

Οι γονείς/κηδεμόνες των μαθητών και μαθητριών κάθε Σχολείου συγκροτούν τον Σύλλογο Γονέων & Κηδεμόνων, που φέρει την επωνυμία του σχολείου και συμμετέχουν αυτοδικαίως σε αυτόν. Ο Σύλλογος Γονέων & Κηδεμόνων είναι ένας σημαντικός θεσμός, αποτελεί αναπόσπαστο μέρος της Σχολικής Κοινότητας και για αυτό είναι σημαντική η συμμετοχή όλων των γονέων/κηδεμόνων. Βρίσκεται σε άμεση συνεργασία με τη Διευθύντρια, τον Σύλλογο Διδασκόντων του σχολείου, αλλά και με τον υπεύθυνο παιδείας του Δήμου.

4. Σχολικό Συμβούλιο

Σε κάθε σχολική μονάδα λειτουργεί επταμελές Σχολικό Συμβούλιο, στο οποίο συμμετέχουν η Δ/ντρια του σχολείου, δύο εκπρόσωποι του οικείου Δήμου οι οποίοι ορίζονται από το Δημοτικό Συμβούλιο ,τρεις εκπ/κοί της σχολικής μονάδας και ένας εκπρόσωπος του Συλλόγου Γονέων. Έργο του Σχολικού Συμβουλίου είναι η συμβολή του στη διασφάλιση της εύρυθμης λειτουργίας της σχολικής μονάδας. Το Σχολικό Συμβούλιο λειτουργεί συλλογικά και προτείνει παρεμβάσεις για την επίλυση θεμάτων που αφορούν στον τρόπο οργάνωσης και λειτουργίας της διαδικασίας της σίτισης, στην υγιεινή, στην ασφάλεια και στην πρόληψη ατυχημάτων στον σχολικό χώρο καθώς και σε ζητήματα βελτίωσης της υλικοτεχνικής υποδομής.

5. Η σημασία της σύμπραξης όλων

Ένα ανοιχτό, συνεργατικό, συμπεριληπτικό και δημοκρατικό Σχολείο έχει ανάγκη από τη σύμπραξη όλων –μαθητών/μαθητριών, εκπαιδευτικών, Διευθύντριας, Συλλόγου Γονέων και Κηδεμόνων, Σχολικής Επιτροπής, Τοπικής Αυτοδιοίκησης–, για να επιτύχει στην αποστολή του.

Κεφάλαιο 6^ο Ποιότητα του σχολικού χώρου

1. Διαχείριση του σχολικού χώρου

Η προστασία του σχολικού κτιρίου και της περιουσίας του είναι υπόθεση όλων μας. Ο χώρος του σχολείου είναι μετά την οικία για τους/τις μαθητές/τριες και τους/τις εκπαιδευτικούς ο χώρος που περνούν το μεγαλύτερο μέρος της ημέρας.

Οι μαθητές/τριες οφείλουν:

- να προσέχουν τα έπιπλα και τις εγκαταστάσεις του σχολείου. Κάθε καταστροφή εκτός από τη δυσκολία και το κόστος αποκατάστασης ασχημίζει και υποβαθμίζει τον χώρο που ζουν και λειτουργούν καθημερινά.
- να διατηρούν τον σχολικό χώρο καθαρό και περιποιημένο. Αίθουσες, εργαστήρια, χώροι υγιεινής, προαύλιο, χώροι άθλησης πρέπει να παραμένουν καθαροί και να τακτοποιούνται μετά το πέρας του μαθήματος
- να μη ρυπαίνουν τον σχολικό χώρο, να μη γράφουν σε θρανία και τοίχους
- χρησιμοποιούν τα καλάθια απορριμμάτων
- να διατηρούν το θρανίο τους καθαρό, σε άριστη κατάσταση
- μαθητής/τρια που προκαλεί φθορά στην περιουσία του σχολείου, ελέγχεται για τη συμπεριφορά αυτή και προσεγγίζεται με παιδαγωγικό τρόπο.

Με το ίδιο σκεπτικό, η Διευθύντρια του Σχολείου και τα υπόλοιπα μέλη της σχολικής κοινότητας φέρουν την ευθύνη για την καλαισθησία και την καθαριότητα του σχολικού κτιρίου (σχολικές αίθουσες, αύλειος χώρος, τουαλέτες, υπόλοιπες αίθουσες).

Καθήκον του Δήμου Αρταίων, κατόπιν έγγραφης ενημέρωσης από τη Διεύθυνση του Σχολείου, είναι η μέριμνα για τις οποιεσδήποτε επισκευές του σχολείου αλλά και της ασφάλειας των μαθητών/τριών (ελαιοχρωματισμός αιθουσών, επισκευές, αποκατάσταση παλαιών φθαρμένων υλικών κ.λ.π.).

Ο Σύλλογος Γονέων και Κηδεμόνων στην προσπάθεια της τήρησης της ποιότητας του σχολικού χώρου, στέκεται αρωγός στο έργο του Σχολείου και συμβάλλει ώστε το σχολικό περιβάλλον των παιδιών τους να είναι ευχάριστο και ελκυστικό.

Εάν υπάρξει σοβαρό κτιριακό πρόβλημα που καθιστά τη λειτουργία του σχολείου αδύνατη, η Διεύθυνση του σχολείου ενημερώνει άμεσα τη Διεύθυνση Πρωτοβάθμιας Εκπαίδευσης Ν. Άρτας.

2. Αντιμετώπιση έκτακτων αναγκών

Οι φυσικές καταστροφές παρουσιάζουν αυξητική τάση τα τελευταία χρόνια με ποικίλες συνέπειες στο ανθρωπογενές περιβάλλον. Οι σχολικές μονάδες, ως λειτουργικοί χώροι φιλοξενίας και δραστηριοποίησης ευάλωτης ομάδας του πληθυσμού, απαιτούν αυξημένο βαθμό

ετοιμότητας έναντι των κινδύνων αυτών.

Για την προστασία από σεισμούς και συνοδά φυσικά φαινόμενα επικαιροποιείται τακτικά το Σχέδιο Μνημονίου Ενεργειών για τη διαχείριση του Σεισμικού Κινδύνου και υλοποιούνται ασκήσεις ετοιμότητας κατά τη διάρκεια του σχολικού έτους.

Η Διευθύντρια του σχολείου, στην αρχή του σχολικού έτους και σε συνεργασία με τον Σύλλογο Διδασκόντων, προβαίνει σε όλες τις απαιτούμενες ενέργειες που προβλέπονται για την αντιμετώπιση των έκτακτων αναγκών εντός του σχολικού χώρου. Επίσης ενημερώνουν τους μαθητές/μαθήτριες για τους βασικούς κανόνες και τρόπους αντίδρασης κατά την εκδήλωση των φαινομένων αυτών.

Διευκρινίζεται ότι οι μαθητές/μαθήτριες δεν αποχωρούν από το σχολείο μόνοι τους αλλά παραδίδονται στους γονείς/κηδεμόνες τους ή σε άλλα πρόσωπα που οι γονείς/κηδεμόνες έχουν ορίσει γραπτώς για τον σκοπό αυτό.

Σε περίπτωση σεισμού ή πυρκαγιάς η λειτουργία του σχολείου αναστέλλεται με απόφαση της αναπληρώτριας Διευθύντριας του σχολείου μετά από ενημέρωση της Διεύθυνσης Πρωτοβάθμιας Εκπαίδευσης Ν. Άρτας.

Το Σχολείο κλείνει, λόγω κακών καιρικών συνθηκών, με απόφαση του Δήμου Αρταίων.

Τέλος, σε καταστάσεις πανδημίας ή ακραίων-επικίνδυνων φαινομένων οι εκπαιδευτικοί, μαθητές/μαθήτριες, γονείς/κηδεμόνες, Διευθυντές οφείλουν να συμμορφώνονται και να ακολουθούν ρητά τις οδηγίες που εκδίδουν οι εκάστοτε αρμόδιοι φορείς/υπηρεσίες: π.χ. ΕΟΔΥ, ΥΠΑΙΘΑ, Υπουργείο Πολιτικής Προστασίας, κ.λ.π. για την εύρυθμη λειτουργία της σχολικής μονάδας και την ασφάλεια των μελών της.

Ειδικό σχέδιο αποχώρησης λόγω έκτακτων συνθηκών

Σε περίπτωση έκτακτης ανάγκης, για την ασφάλεια των παιδιών έχει καταρτιστεί σχέδιο διαφυγής και πραγματοποιούνται ασκήσεις ετοιμότητας.

Χώρος συγκέντρωσης σε περίπτωση ανάγκης

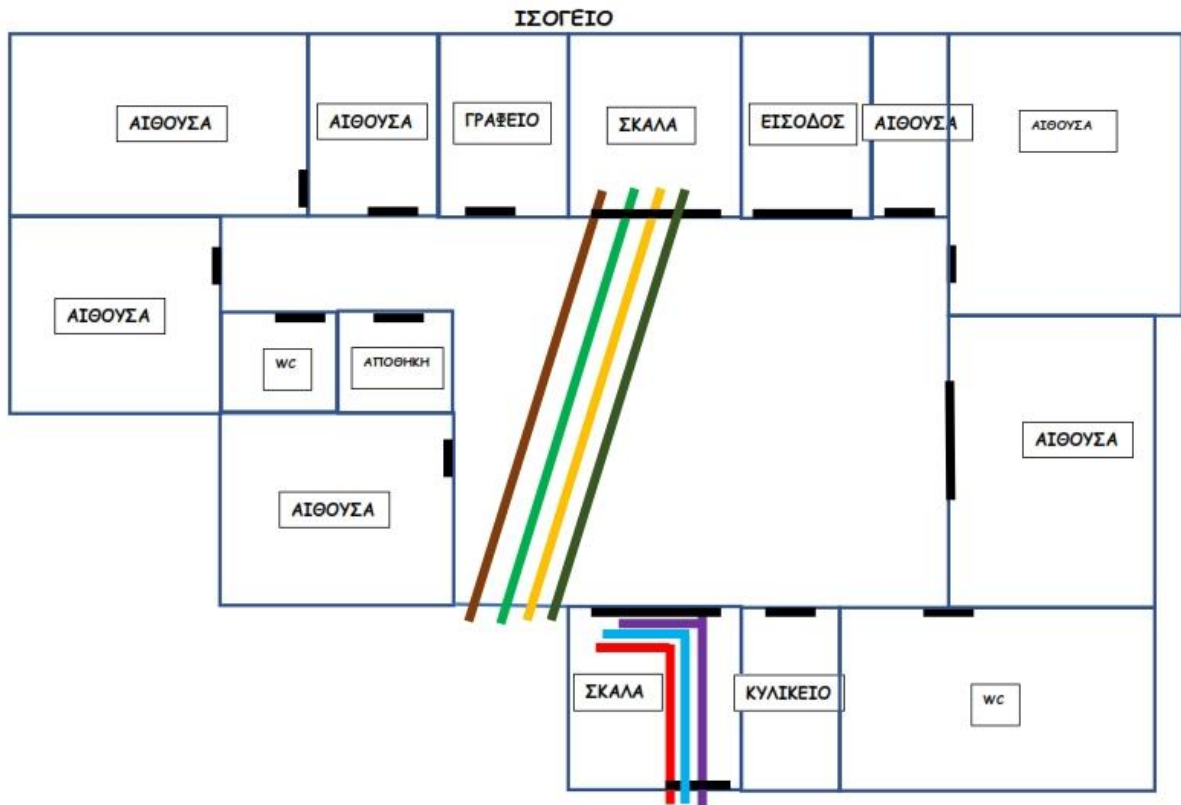

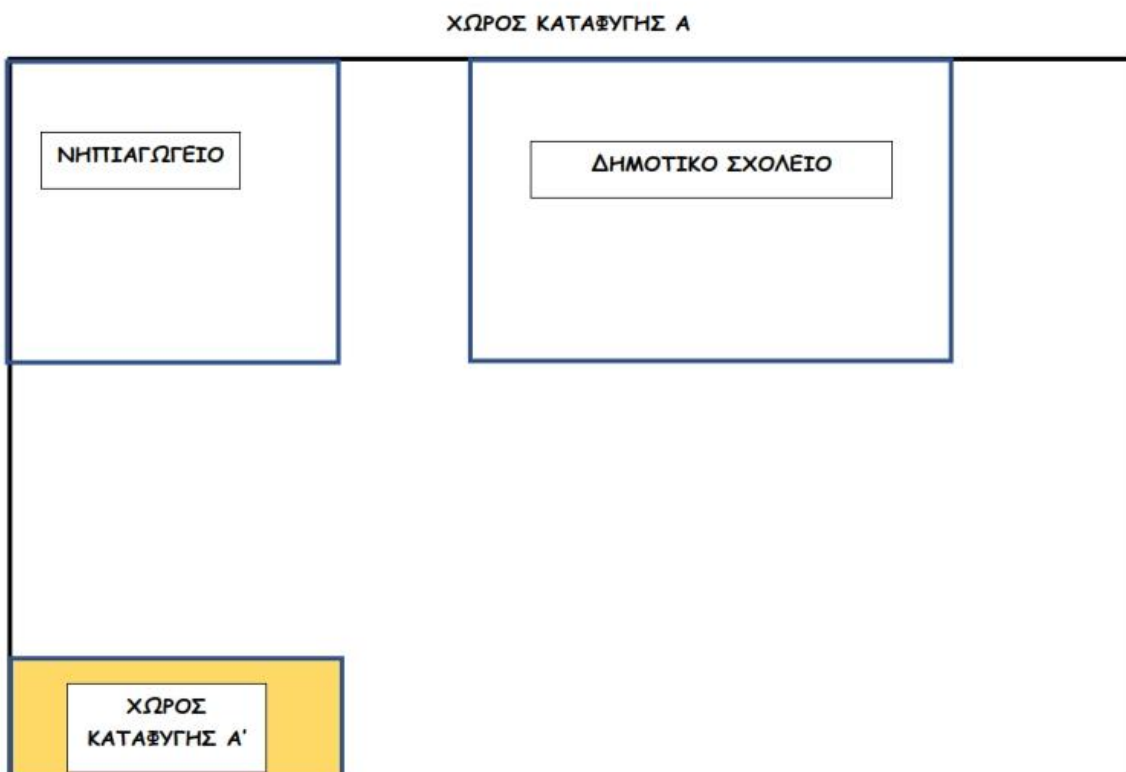
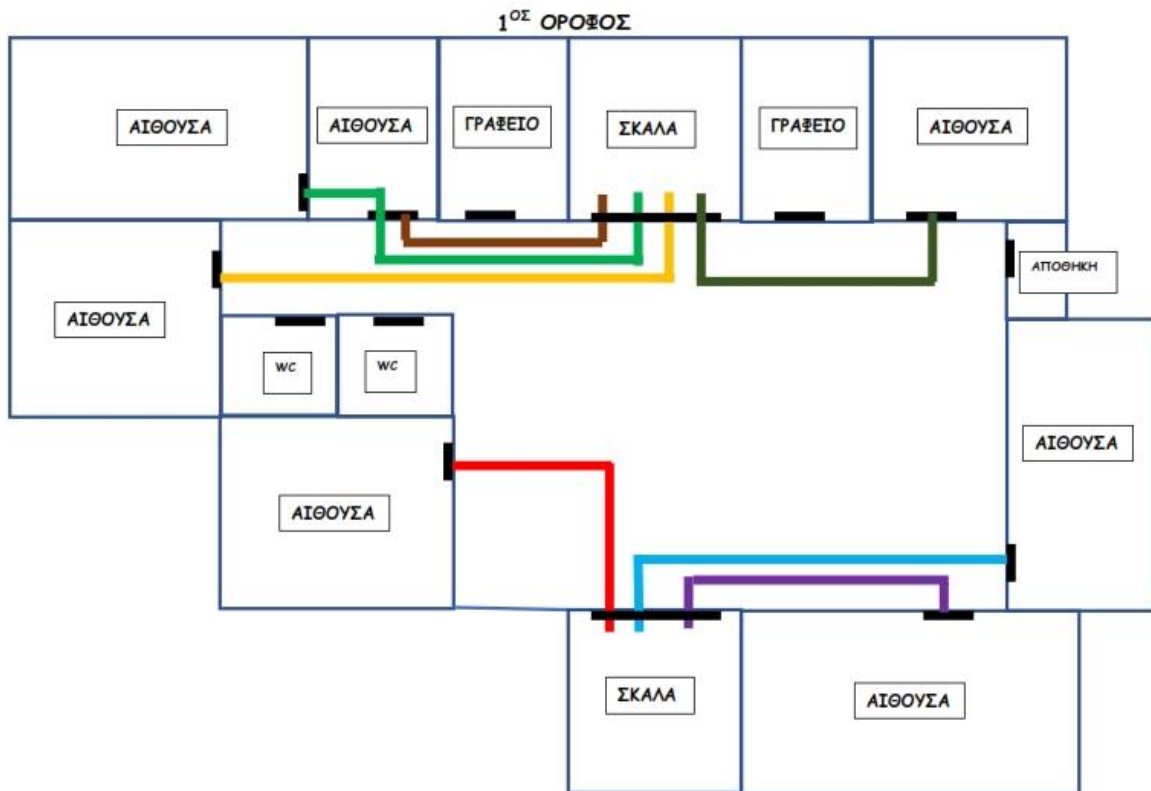

3. Βοηθητικό προσωπικό

Το βοηθητικό προσωπικό αποτελείται από δύο (2) καθαρίστριες οι οποίες οφείλουν να βρίσκονται στο Σχολείο στο καθορισμένο ωράριό τους με την προβλεπόμενη ενδυμασία και να ασκούν σχολαστικά τα καθήκοντά τους, έχοντας ως γνώμονα τη δημόσια υγεία των μαθητών/τριών και του εκπαιδευτικού προσωπικού.

Το βοηθητικό προσωπικό οφείλει να ασφαρίζει κάθε υλικό που τυχόν μπορεί να βλάψει τους μαθητές και να κρατά την αποθήκη του πάντα κλειδωμένη. Απευθύνεται στη Διευθύντρια για τα τυχόν προβλήματά τους και δέχεται παρατηρήσεις και εντολές για το έργο του μόνο από αυτήν.

Οι εκπαιδευτικοί δεν απευθύνονται στο βοηθητικό προσωπικό για ό, τι σχετίζεται με το έργο του, αλλά αναφέρουν τις παρατηρήσεις τους στη Διευθύντρια για τα περαιτέρω.

Το βοηθητικό προσωπικό οφείλει να απευθύνεται στους μαθητές και τους εκπαιδευτικούς με τον δέοντα σεβασμό και να περιορίζεται αυστηρά στα καθήκοντά του.

4. Βιβλιοθήκη

Το Σχολείο μας έχει ενταχθεί στο «Σύστημα Δικτύου Σχολικών Βιβλιοθηκών στην Πρωτοβάθμια Εκπαίδευση».

Στο σχολείο λειτουργεί δανειστική βιβλιοθήκη σε καθορισμένες ώρες και ημέρες της εβδομάδας. Κάθε μαθητής/τρια μπορεί να δανειστεί βιβλία, περιοδικά σε ποσότητες και για όσες ημέρες ορίζει ο υπεύθυνος εκπαιδευτικός της βιβλιοθήκης κ. Σπυρίδων Βαγγέλης για το σχολικό έτος 2023-2024. Τα δανειζόμενα έντυπα της βιβλιοθήκης πρέπει να επιστρέφονται σε καλή κατάσταση.

5. Έργα Etwinning

Το Σχολείο μας επίσης, συμμετέχει στις Ευρωπαϊκές δράσεις eTwinning μέσω των οποίων Σχολεία από διαφορετικές Ευρωπαϊκές χώρες, κάνοντας χρήση εργαλείων Τεχνολογιών Πληροφορίας και Επικοινωνιών (ΤΠΕ), συνεργάζονται ώστε να αποκομίσουν παιδαγωγικά, κοινωνικά και πολιτισμικά οφέλη. Η δράση eTwinning δίνει στα Σχολεία την ευκαιρία να μάθουν μαζί, να μοιραστούν τις απόψεις τους και να δημιουργήσουν καινούργιες φιλίες.

Στο σχολείο μας έχει απονεμηθεί για 2η διετία ο τίτλος eTwinning School. Επίσης έχουν απονεμηθεί 8 Εθνικές και 4 Ευρωπαϊκές ετικέτες ποιότητας.

PROJECT(S)

NATIONAL QUALITY LABEL PROJECT(S)

- "An apple a day keeps doctor away"

Registered on 22.06.2016, closed on 02.11.2018 Role: Founder Number of project members: 27 Countries involved: Cyprus, France, Greece, Lithuania, Malta, Turkey

- Get involved with the vulnerable pupils

Registered on 24.09.2016, closed on 12.02.2018 Role: Administrator Number of project members: 15 Countries involved: *France, Greece, Turkey*

- LITTLE WHITE POWDER, AN ADVENTURE

Registered on 13.02.2015, closed on 10.09.2016 Role: Administrator Number of project members: 18 Countries involved: *France, Georgia, Greece, Spain, Turkey*

- Ελιά - ο πράσινος χρυσός- συνταγές

Registered on 19.11.2015, closed on 05.07.2016 Role: Member Number of project members: 17 Countries involved: *Greece, Turkey*

EUROPEAN QUALITY LABEL PROJECT(S)

- "we have a dream, a big dream" (ονειρευόμαστε έναν κόσμο χαρούμενο και βιώσιμο για όλους και θα παλέψουμε για να το κάνουμε πραγματικότητα) 17 σχολεία-17 εβδομάδες-17 στόχοι βιώσιμης ανάπτυξης

Registered on 31.08.2019, closed on 26.09.2020 Role: Member Number of project members: 42 Countries involved: *Cyprus, Greece*

- CHILD DROP

Registered on 27.10.2014, closed on 11.08.2018 Role: Administrator Number of project members: 24 Countries involved: *Albania, France, Greece, Italy, Latvia, Malta, Portugal, Republic of Moldova, Romania, Slovakia, Slovenia, Turkey, Ukraine*

- Saf(e)γLandia- Be responsible online!

Registered on 13.10.2020 Role: Administrator Number of project members: 11 Countries involved: *Albania, Cyprus, Greece, Poland, Portugal, Republic of Moldova, Romania*

- The protection of the Environment

Registered on 22.02.2014, closed on 19.03.2019 Role: Administrator Number of project members: 26 Countries involved: *France, Greece, Italy, Latvia, Lithuania, Romania, Turkey*

6. Σχολική ιστοσελίδα

Το σχολείο διαθέτει και λειτουργεί επίσημη ιστοσελίδα και ιστολόγιο στη βάση του Πανελληνίου Σχολικού Δικτύου (ΠΣΔ). Για κάθε άλλη ιστοσελίδα που εμφανίζεται με τα στοιχεία του σχολείου μας στο Διαδίκτυο η Διευθύντρια και το προσωπικό δε φέρουν καμία ευθύνη. Υπεύθυνος για τη διαχείριση των παραπάνω επίσημων ιστοτόπων είναι η Διευθύντρια του σχολείου.

Κάθε εκπαιδευτικός του σχολείου μπορεί να αναρτά σε συνεννόηση με τη Διευθύντρια στους διαδικτυακούς τόπους του σχολείου ό,τι θεωρεί σχετικό με το εκπαιδευτικό έργο του σχολείου. Οι αναρτήσεις των εκπαιδευτικών γίνονται επώνυμα και αυτοί φέρουν την ευθύνη γι' αυτές. Για κάθε άλλη ανάρτηση υπεύθυνος είναι ο διαχειριστής της ιστοσελίδας.

Με ευθύνη των εκπαιδευτικών μπορεί να γίνονται αναρτήσεις και από τους μαθητές της τάξης τους. Και σε αυτή την περίπτωση την ευθύνη της ανάρτησης έχει ο εκάστοτε εκπαιδευτικός και όχι οι μαθητές.

Οι εκπαιδευτικοί παροτρύνονται να κάνουν χρήση των επίσημων ιστοτόπων του σχολείου και να εμπλέκουν τους μαθητές σε αυτές χωρίς αυτό να αποκλείει τη λειτουργία δικών τους ιστοτόπων.

Οι αναρτήσεις στους επίσημους διαδικτυακούς τόπους του σχολείου απηχούν τις απόψεις μόνο των συγγραφέων αυτών και σε καμία περίπτωση αυτές του σχολείου ή του Συλλόγου Διδασκόντων.

Στους επίσημους διαδικτυακούς τόπους του σχολείου αναρτώνται ανακοινώσεις που επιθυμεί να δημοσιοποιήσει ο Σύλλογος Γονέων και Κηδεμόνων.

Η Διευθύντρια και όλο το προσωπικό μεριμνά για την ασφάλεια των ευαίσθητων προσωπικών δεδομένων των μαθητών στο Διαδίκτυο και ακολουθεί τις σχετικές οδηγίες του ΠΣΔ.

B. Εσωτερικός Κανονισμός Λειτουργίας – Διαδικασίες διασφάλισης της εφαρμογής του

Ο κοινά συμφωνημένος Κανονισμός βασίζεται στην ισχύουσα νομοθεσία και στις σύγχρονες παιδαγωγικές και διδακτικές αρχές. Η τήρησή του από όλους τους παράγοντες του Σχολείου (μαθητές/τριες, εκπαιδευτικούς, άλλο επιστημονικό προσωπικό, γονείς/κηδεμόνες, βοηθητικό προσωπικό) με αμοιβαίο σεβασμό στον διακριτό θεσμικό ρόλο τους αποτελεί προϋπόθεση της εύρυθμης λειτουργίας του σχολείου και είναι το θεμέλιο πάνω στο οποίο μπορεί το Σχολείο να οικοδομήσει για να πετύχει τους στόχους και το όραμά του.

Θέματα που ανακύπτουν και δεν προβλέπονται από τον Κανονισμό, αντιμετωπίζονται κατά περίπτωση από τη Διευθύντρια και τον Σύλλογο Διδασκόντων, σύμφωνα με τις αρχές της παιδαγωγικής επιστήμης και την κείμενη εκπαιδευτική νομοθεσία, σε πνεύμα συνεργασίας με όλα τα μέλη της σχολικής κοινότητας.

Οι γονείς/κηδεμόνες των μαθητών και μαθητριών ενημερώνονται ηλεκτρονικά σχετικά με τον κανονισμό του σχολείου.

Βιβλιογραφία-Πηγές

- Οργάνωση και λειτουργία Δημοτικών Σχολείων. ΠΔ 79/2017
- Εφημερία Εκπαιδευτικών Π.Δ. 201/98, παραγράφου 2 του άρθρου 13
- Οργάνωση και λειτουργία Δημοτικών Σχολείων. ΠΔ 201/1998.
- Καθηκοντολόγιο Εκπαιδευτικών ([ΦΕΚ 1340/2002 – Φ.353.1/324/105657/Δ1/2002](#))
- Βασικές αρχές κανονισμού λειτουργίας σχολείων-ΥΠΑΙΘ 2020-2021.

Άρτα, 29 Σεπτεμβρίου 2023

Η Διευθύντρια

Αικατερίνη Χαλκιά

Εγκρίνεται	
Η Σύμβουλος Εκπ/σης ΠΕ 70	Η Δ/ντρια Π. Ε. Άρτας
Αγλαΐα Ντόκα	Κλεοπάτρα Βασιλείου