

ΑΜΑΞΩΜΑ – ΠΛΑΙΣΙΟ



Υπάρχουν δύο βασικοί τύποι πλαισίου, το **αυτοφερόμενο** και το **σωληνωτό**. Το αυτοφερόμενο πλαίσιο αποτελείται από συγκολλημένα δομικά στοιχεία συνθέτοντας ουσιαστικά μία ενιαία κατασκευή η οποία εξασφαλίζει υψηλό βαθμό δυσκαμψίας και εξαιρετικά οδικά χαρακτηριστικά. Στο σωληνωτό πλαίσιο έχουμε την περίπτωση κατασκευής χωροδικτυώματος με συγκολλημένους ατράκτους και ράβδους κυκλικής ή ορθογωνικής διατομής. Παλαιότερα αποτελούσαν τον πιο διαδεδομένο τύπο πλαισίων. Στη σημερινή εποχή έχουν δώσει τη θέση τους στα αυτοφερόμενα αμαξώματα.

ΑΜΑΞΩΜΑ ΜΟΝΟΚΟΚ

4

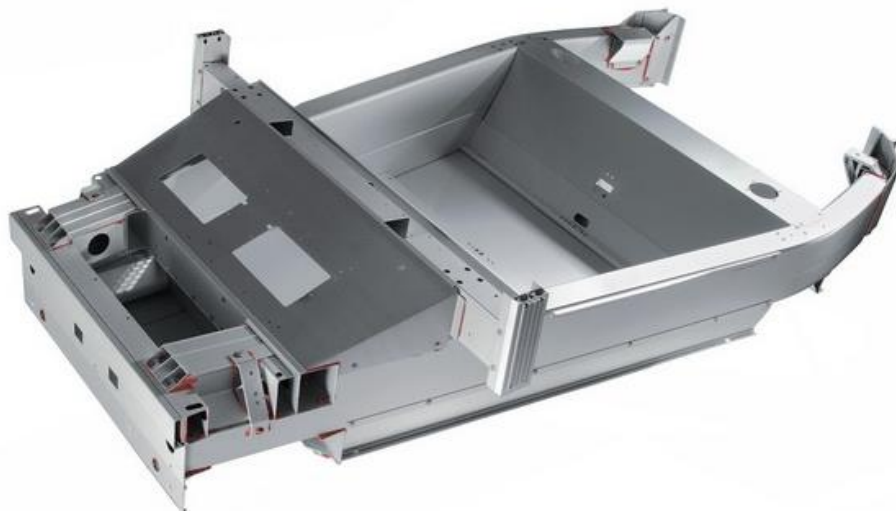

Τύπος αυτοφερόμενου πλαισίου με εξαιρετικά μεγάλο βαθμό δυσκαμψίας. Αποτελείται από λεπτά χαλύβδινα ελάσματα ή από φύλλα ανθρακονήματος τα οποία συγκολλούνται με ειδικές ρητίνες ή κάποια άλλη τοξική κόλλα σχηματίζοντας το πλαίσιο του αμαξώματος. Η συγκεκριμένη τεχνική χρησιμοποιείται στα μονοθέσια της F1 και βρίσκει εφαρμογή σε ακριβά σπορ αυτοκίνητα παραγωγής όπως είναι οι Lotus.