

Κεφάλαια 3, 9

Δομές Δεδομένων - Πίνακες

(§3.1) Δεδομένα

Η Πληροφορική μελετά τα δεδομένα από τις σκοπιές:

- Υλικού: αποθήκευση στην κύρια μνήμη και στις περιφερειακές συσκευές με διάφορες αναπαραστάσεις π.χ. ASCII
- Γλωσσών προγραμματισμού: π.χ. οι διαφορετικοί τύποι των μεταβλητών
- Δομών Δεδομένων: π.χ. αρχεία με εγγραφές και πεδία
- Ανάλυσης Δεδομένων: καταγραφή και αλληλοσυσχέτιση των δεδομένων ώστε να αναπαρασταθεί η γνώση. π.χ. Βάσεις Δεδομένων

(§3.2) Δομή δεδομένων (Δ.Δ.)

ΟΡΙΣΜΟΣ

Δομή Δεδομένων είναι ένα σύνολο αποθηκευμένων δεδομένων που υφίστανται επεξεργασία από ένα σύνολο λειτουργιών.

Δομές Δεδομένων δευτερεύουσας μνήμης

Σε μεγάλες εφαρμογές, το μέγεθος της κύριας μνήμης δεν επαρκεί για την αποθήκευση των δεδομένων. Στην περίπτωση αυτή χρησιμοποιούνται ειδικές δομές για την αποθήκευση των δεδομένων στη **δευτερεύουσα μνήμη**, δηλαδή κυρίως στο μαγνητικό δίσκο. Οι ειδικές αυτές δομές ονομάζονται **αρχεία** (files) όπου τα δεδομένα δεν χάνονται, αν κλείσει η εφαρμογή ή ο ΗΥ σε αντίθεση με τα δεδομένα της κύριας μνήμης. Τα στοιχεία ενός αρχείου ονομάζονται **εγγραφές** (records), όπου κάθε εγγραφή αποτελείται από ένα ή περισσότερα **πεδία** (fields).

(§3.2) Βασικές λειτουργίες επί των δομών δεδομένων

- 1. Προσπέλαση** (access), πρόσβαση σε ένα κόμβο με σκοπό να εξετασθεί ή να τροποποιηθεί το περιεχόμενό του.
- 2. Εισαγωγή** (insertion), δηλαδή η προσθήκη νέων κόμβων σε μία υπάρχουσα δομή.
- 3. Διαγραφή** (deletion), που αποτελεί το αντίστροφο της εισαγωγής, δηλαδή ένας κόμβος αφαιρείται από μία δομή.
- 4. Αναζήτηση** (searching), κατά την οποία προσπελαύνονται οι κόμβοι μιας δομής, προκειμένου να εντοπιστούν ένας ή περισσότεροι που έχουν μια δεδομένη ιδιότητα.
- 5. Ταξινόμηση** (sorting), όπου οι κόμβοι μιας δομής διατάσσονται κατά αύξουσα ή φθίνουσα σειρά.
- 6. Αντιγραφή** (copying), κατά την οποία όλοι οι κόμβοι ή μερικοί από τους κόμβους μιας δομής αντιγράφονται σε μία άλλη δομή.
- 7. Συγχώνευση** (merging), κατά την οποία δύο ή περισσότερες δομές συνενώνονται σε μία ενιαία δομή.
- 8. Διαχωρισμός** (separation), που αποτελεί την αντίστροφη πράξη της συγχώνευσης.

Η Εισαγωγή και η Διαγραφή δεν εφαρμόζονται στις στατικές Δ.Δ.

Εξίσωση του Wirth : Αλγόριθμοι + Δομές Δεδομένων = Προγράμματα

Κατηγορίες δομών δεδομένων

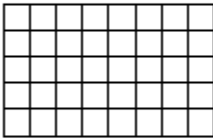
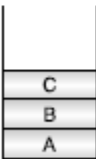
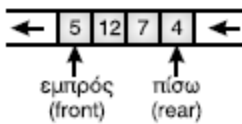
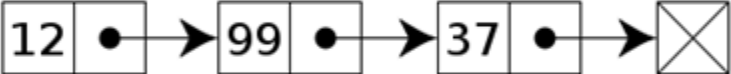
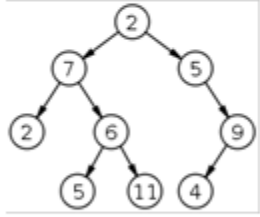
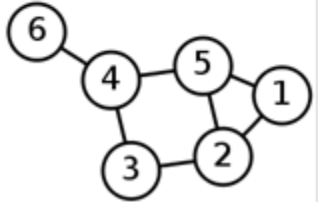
Στατικές	Δυναμικές
<p>ΔΔ σταθερού και προκαθορισμένου μεγέθους (κατά τη μεταγλώττιση). Αποθηκεύονται σε συνεχόμενες θέσεις μνήμης.</p>	<p>ΔΔ δυναμικά μεταβαλλόμενου μεγέθους (κατά την εκτέλεση). Αποθηκεύονται σε μη συνεχόμενες θέσεις μνήμης με τη μέθοδο της δυναμικής παραχώρησης μνήμης</p>
+ απλότητα προγραμματιστικής χρήσης	- πολυπλοκότητα προγραμματιστικής χρήσης
- μη ευέλικτα προγράμματα	+ ευελιξία προγραμμάτων
- σπατάλη μνήμης	+ εξοικονόμηση μνήμης
<p>Παραδείγματα:</p> <ul style="list-style-type: none">   <p>Πίνακας</p>  <p>Στοιίβα</p>  <p>Ουρά</p> 	<p>Παραδείγματα:</p> <ul style="list-style-type: none"> <p>Λίστα</p>  <p>Δέντρο</p>  <p>Γράφος</p> 

(§3.3 - §9.1) Ορισμός: πίνακας

Στατική ΔΔ κατάλληλη για την προσωρινή αποθήκευση ενός συνόλου τιμών τιμών γνωστού πλήθους (ή γνωστού μέγιστου πλήθους), του ίδιου τύπου.

Βασικά χαρακτηριστικά:

- Όνομα
- Τύπος (Ακέραιος / Πραγματικός / Χαρακτήρες / Λογικός)
- Διαστάσεις: 1, 2, 3, ...
- Μέγεθος ανά διάσταση

(§9.3) Δήλωση – παραδείγματα

α) Μονοδιάστατος (1-Δ)

π.χ. ύψη 100 μαθητών

Μεταβλητές

Πραγματικές: $Y[100]$

⇒

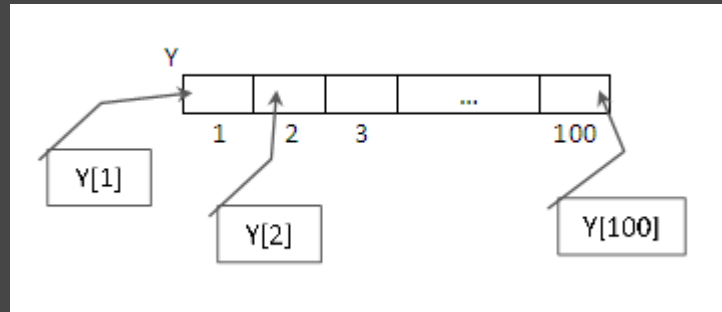

(§9.3) Δήλωση – παραδείγματα

β) Δισδιάστατος (2-Δ)

π.χ. ΜΟ βαθμών 6 τμημάτων της Γ' Λυκείου σε 5 μαθήματα

Μεταβλητές

Πραγματικές: $B[6, 5]$

ή

Μεταβλητές

Πραγματικές: $B[5, 6]$

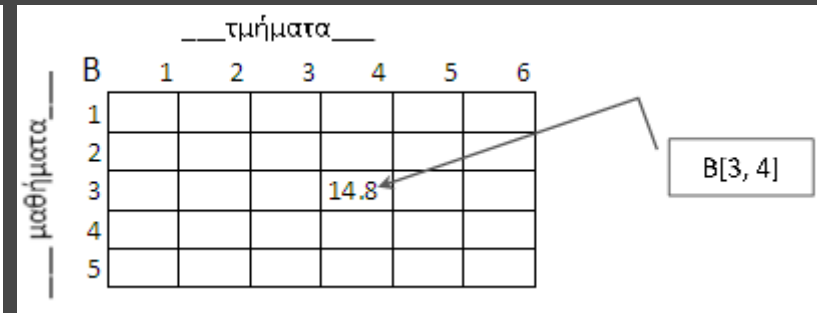
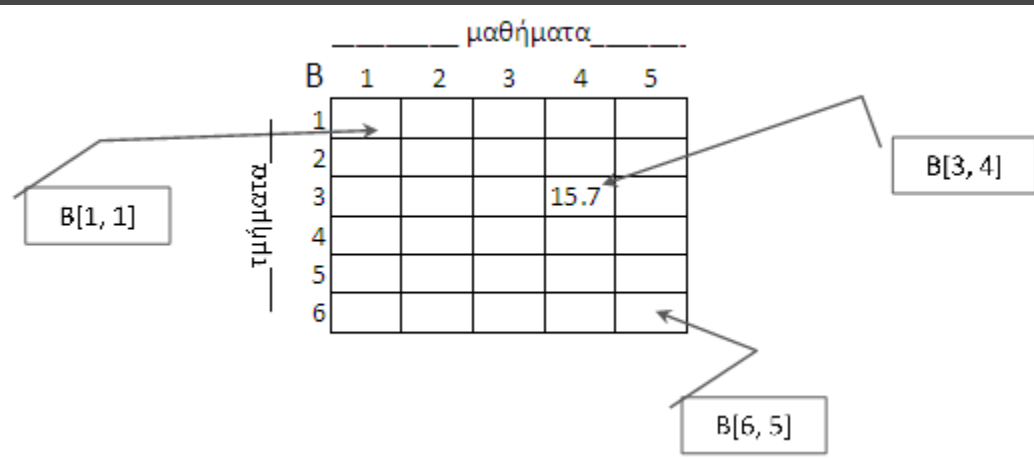

Πλήθος κελιών = $6 \times 5 = 30$

(§9.3) Δήλωση – παραδείγματα

γ) Τρισδιάστατος (3-Δ)

π.χ. ΜΟ βαθμών 6 τμημάτων της Γ' Λυκείου σε 5 μαθήματα για 2 τετράμηνα

Μεταβλητές

Πραγματικές: $B[6, 5, 2]$

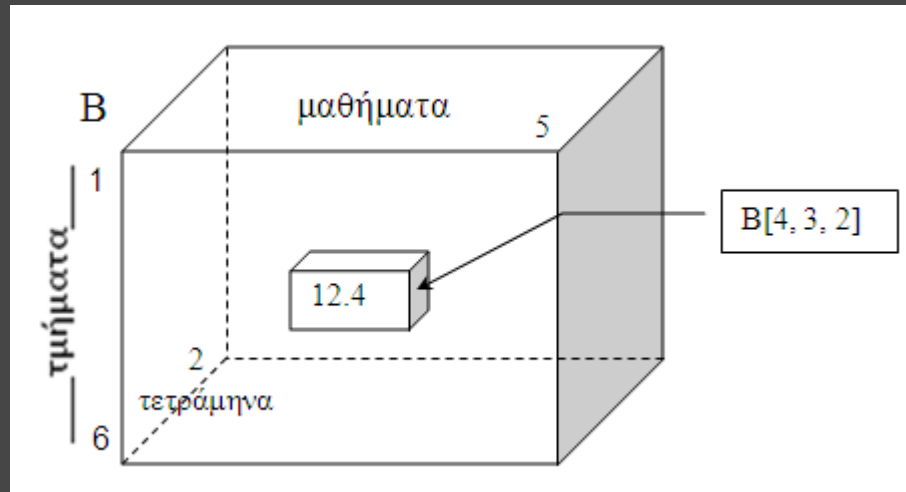

$$\text{Πλήθος κελιών} = 6 \times 5 \times 2 = 60$$

Σάρωση κελιών πίνακα

α) Μονοδιάστατος (1-Δ) - π.χ. ύψη 100 μαθητών

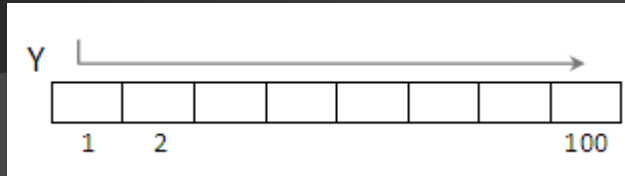

για i από 1 μέχρι 100

Αναφορά (Διάβασε/Γράψε/ \leftarrow) στο κελί $Y[i]$

Τέλος Επανάληψης

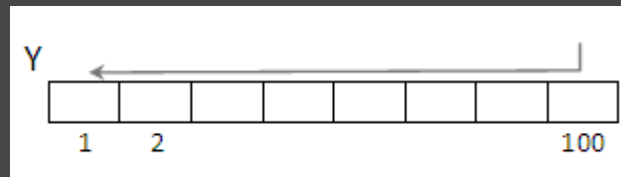

για i από 100 μέχρι 1 μεβήμα -1

Αναφορά (Διάβασε/Γράψε/ \leftarrow) στο κελί $Y[i]$

Τέλος Επανάληψης

ή

για i από 1 μέχρι 100

Αναφορά (Διάβασε/Γράψε/ \leftarrow) στο κελί $Y[101 - i]$

Τέλος Επανάληψης

Σάρωση κελιών πίνακα

β) Δισδιάστατος (2-Δ) - π.χ. ΜΟ βαθμών 6 τμημάτων της Γ' Λυκείου σε 5 μαθήματα

i. Κατά γραμμές:

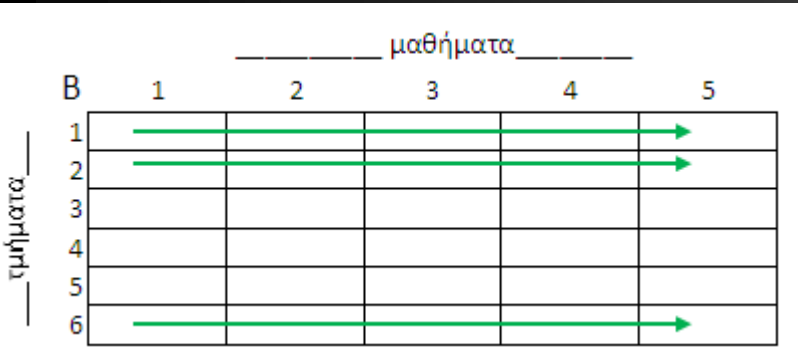

για i από 1 μέχρι 6
για j από 1 μέχρι 5
Αναφορά (Διάβασε/Γράψε/ \leftarrow) στο κελί $B[i, j]$
ΤέλοςΕπανάληψης
ΤέλοςΕπανάληψης

ii. Κατά στήλες:

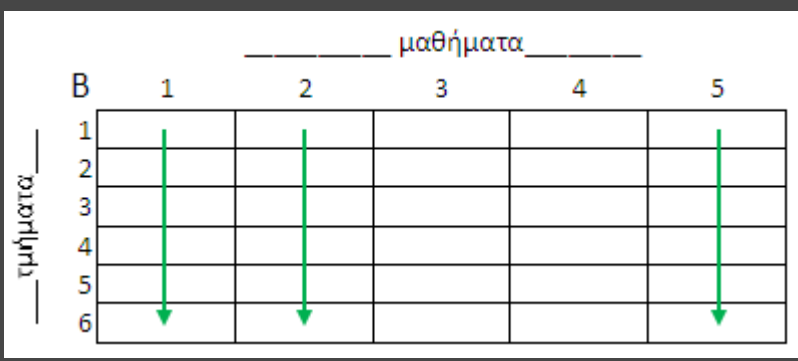

για j από 1 μέχρι 5
για i από 1 μέχρι 6
Αναφορά (Διάβασε/Γράψε/ \leftarrow) στο κελί $B[i, j]$
ΤέλοςΕπανάληψης
ΤέλοςΕπανάληψης

Σάρωση κελιών πίνακα

γ) Τρισδιάστατος (3-Δ) - π.χ. ΜΟ βαθμών 6 τμημάτων της Γ' Λυκείου σε 5 μαθήματα για 2 τετράμηνα

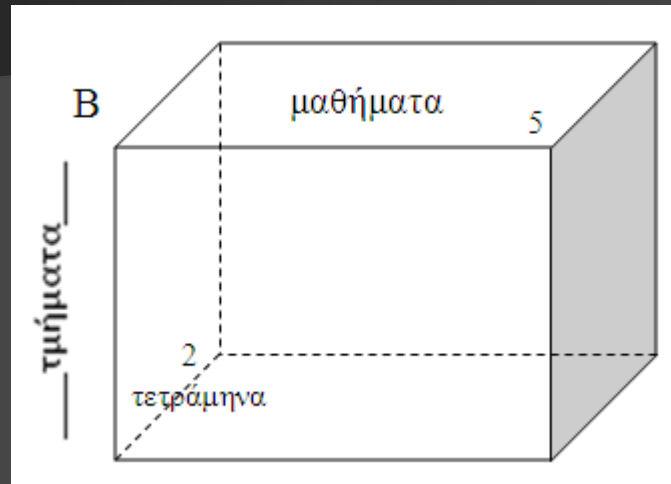

για i από 1 μέχρι 6

για j από 1 μέχρι 5

για k από 1 μέχρι 2

Αναφορά (Διάβασε/Γράψε/ \leftarrow) στο κελί $B[i, j, k]$

ΤέλοςΕπανάληψης

ΤέλοςΕπανάληψης

ΤέλοςΕπανάληψης

Αναφορές σε κελιά πίνακα

A	5	-1	7	1	3	12	-6	4
	1	2	3	4	5	6	7	8

Γράψε A[4]

→ 1

x ← 5 Γράψε A[x]

→ 3

Γράψε A[x+2]

→ -6

Γράψε A[x]+2

→ 5

Γράψε A[A[x]]

→ 7

Γράψε A[A[x]+5]

→ 4

Γράψε A[A[2]+A[3]]

→ 12

Γράψε A[A[A[5]]]

→ -6

Γράψε A[A[2]+A[4]]

→ A[0]?

Γράψε A[A[6]-A[5]]

→ A[9]?

Αναφορές σε κελιά πίνακα

B	1	2	3	4	5
1	0	7	6	5	4
2	8	1	14	3	13
3	9	10	2	11	12

Γράψε $B[1, 3]$ → 6 $x \leftarrow 3$ Γράψε $B[x, x]$ → 2 Γράψε $B[x, x+2]$ → 12

Γράψε $B[x, 1]+2$ → 11 Γράψε $B[B[x, x], 5]$ → 13 Γράψε $B[B[x, x]+1, 5]$ → 12

Γράψε $B[B[2,2]+B[3,3], 2]$ → 10 Γράψε $B[B[B[2,4], 3], 4]$ → 3

Γράψε $B[B[2,2]-B[3,3], 1]$ → $B[-1,1]?$ Γράψε $B[1, B[3,3]+B[1,5]]$ → $B[1, 6]?$

Γειτονικά κελιά 2-Δ πίνακα: 3/5/8

A		j										y		
		1	2											
i	1,1	1,2												
	2,1	2,2												
x													x-1,y-1	x-1,y
													x,y-1	x,y
													x+1,y-1	x+1,y

Γειτονικά κελιά 2-Δ πίνακα: 3/5/8

$i-1, j-1$	$i-1, j$	$i-1, j+1$
$i, j-1$	i, j	$i, j+1$
$i+1, j-1$	$i+1, j$	$i+1, j+1$

Εισαγωγή των συντεταγμένων (i, j) ενός κελιού πίνακα $A[50, 100]$
και εμφάνιση της τιμής του και των γειτονικών του κελιών

ΑρχήΕπανάληψης

Διάβασε i, j

ΜέχριςΌτου $(i \geq 1$ ΚΑΙ $i \leq 50$ ΚΑΙ $j \geq 1$ ΚΑΙ $j \leq 100)$! εντός ορίων
για x από $i-1$ μέχρι $i+1$! σάρωση του 3x3 υπο-πίνακα με κέντρο το (i, j)

για y από $i-1$ μέχρι $i+1$

Αν $(x \geq 1$ ΚΑΙ $x \leq 50$ ΚΑΙ $y \geq 1$ ΚΑΙ $y \leq 100)$ τότε ! εντός ορίων

Γράψε $A[x, y]$

ΤέλοςΑν

ΤέλοςΕπανάληψης

ΤέλοςΕπανάληψης

(§9.4) Τυπικές επεξεργασίες πινάκων:

1. Αθροίσματα *(ακέραιοι, πραγματικοί)*
2. Μέγιστα – ελάχιστα *(ακέραιοι, πραγματικοί, χαρακτήρες)*
3. Ταξινόμηση *(ακέραιοι, πραγματικοί, χαρακτήρες)*
4. Αναζήτηση *(ακέραιοι, πραγματικοί, χαρακτήρες, λογικοί)*
5. Συγχώνευση *(ακέραιοι, πραγματικοί, χαρακτήρες)*

Περιπτώσεις παραβίασης της καθοριστικότητας :

1. Διαίρεση με το μηδέν
2. Αρνητικό υπόριζο
3. Αναφορά έκφρασης σε απροσδιόριστη μεταβλητή
4. Παραβίαση ορίων πίνακα (1-Δ, 2-Δ, ...)

Π.χ. 1 (για A[100]):

Διάβασε x

Γράψε A[x] ! $x \in [1, 100]$?

Π.χ. 2 (για B[50, 100]):

Διάβασε x, y

Γράψε B[x, y] ! $x \in [1, 50]$? ΚΑΙ $y \in [1, 100]$?

Επεξεργασία 1-Δ πίνακα

Πρόγραμμα το οποίο:

Διαβάζει σε κατάλληλο πίνακα τους βαθμούς 90 μαθητών σε ένα διαγώνισμα στην 20θμια κλίμακα (0-20), με έλεγχο εγκυρότητας.

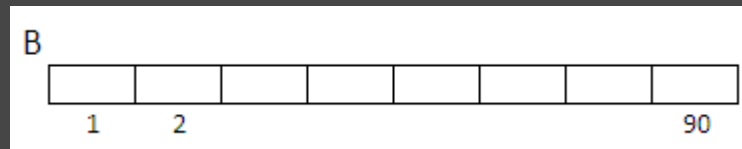

για i από 1 μέχρι 90

 ΑρχήΕπανάληψης

 Διάβασε $B[i]$

 ΜέχριςΌτου ($B[i] \geq 0$ ΚΑΙ $B[i] \leq 20$)

 ΤέλοςΕπανάληψης

Επεξεργασία 1-Δ πίνακα

Βρίσκει τον μέσο όρο όλων των μαθητών.

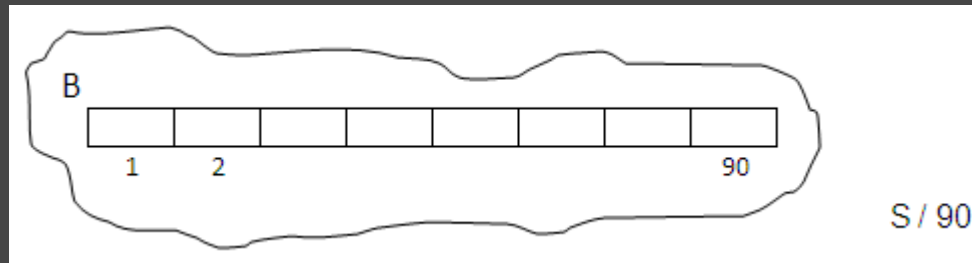

```
S ← 0
για i από 1 μέχρι 90
    S ← S + B[i]
ΤέλοςΕπανάληψης
ΜΟ ← S / 90
Γράψε ΜΟ
```

Επεξεργασία 1-Δ πίνακα

Βρίσκει τον μέσο όρο των 45 πρώτων και των 45 τελευταίων μαθητών.

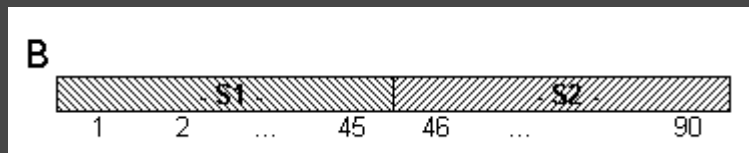

$S1 \leftarrow 0$

$S2 \leftarrow 0$

για i από 1 μέχρι 45

$S1 \leftarrow S1 + B[i]$

$S2 \leftarrow S2 + B[45 + i]$

Τέλος Επανάληψης

$MO1 \leftarrow S1 / 45$

$MO2 \leftarrow S2 / 45$

Γράψε $MO1, MO2$

Επεξεργασία 1-Δ πίνακα

Βρίσκει τον μέσο
όρο των άριστων
(>18) μαθητών.

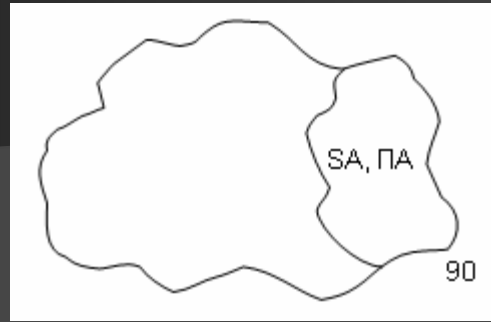

```
SA ← 0
ΠΑ ← 0
για i από 1 μέχρι 90
  Αν (B[i] > 18) τότε
    SA ← SA + B[i]
    ΠΑ ← ΠΑ + 1
  ΤέλοςΑν
ΤέλοςΕπανάληψης
Αν (ΠΑ <> 0) τότε
  ΜΟΑ ← SA / ΠΑ
  Γράψε ΜΟΑ
Αλλιώς
  Γράψε "κανένας"
ΤέλοςΑν
```

Επεξεργασία 1-Δ πίνακα

Βρίσκει τον μεγαλύτερο βαθμό και τον αριθμό (1-90) του μαθητή που τον έχει (χωρίς ισοτιμία).

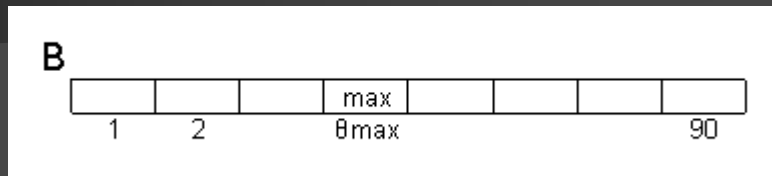

$max \leftarrow B[1]$

$\theta_{max} \leftarrow 1$

για i από 2 μέχρι 90

Αν $(B[i] > max)$ τότε

$max \leftarrow B[i]$

$\theta_{max} \leftarrow i$

ΤέλοςΑν

ΤέλοςΕπανάληψης

Γράψε max, θ_{max}

$\theta_{max} \leftarrow 1$

για i από 2 μέχρι 90

Αν $(B[i] > B[\theta_{max}])$ τότε

$\theta_{max} \leftarrow i$

ΤέλοςΑν

ΤέλοςΕπανάληψης

Γράψε $B[\theta_{max}], \theta_{max}$

ή

Επεξεργασία 1-Δ πίνακα

Βρίσκει τον μικρότερο βαθμό και τον αριθμό του μαθητή(ών) που τον έχει (με ισοτιμία)

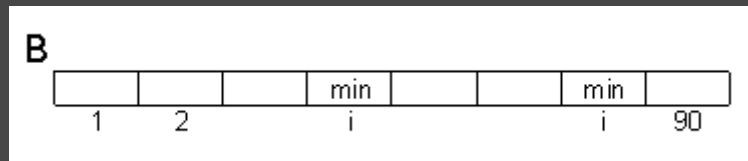

```
min ← B[1]
για i από 2 μέχρι 90
  Αν (B[i] < min) τότε
    min ← B[i]
  ΤέλοςΑν
ΤέλοςΕπανάληψης
Γράψε min
για i από 1 μέχρι 90
  Αν (B[i] = min) τότε
    Γράψε i
  ΤέλοςΑν
ΤέλοςΕπανάληψης
```

Επεξεργασία 1-Δ πίνακα

Βρίσκει τα % ποσοστά των «κακών» (<9) και των «άριστων» (>18)

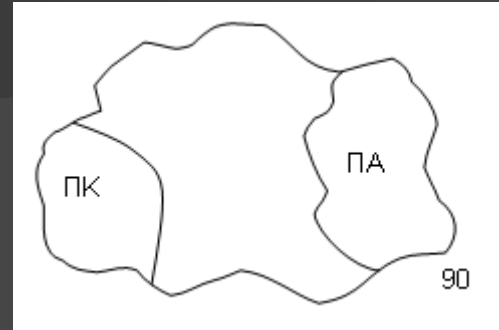

$ΠΑ \leftarrow 0$

$ΠΚ \leftarrow 0$

για i από 1 μέχρι 90

Αν ($B[i] < 9$) τότε

$ΠΚ \leftarrow ΠΚ + 1$

Αλλιώς Αν ($B[i] > 18$) τότε

$ΠΑ \leftarrow ΠΑ + 1$

Τέλος Αν

Τέλος Επανάληψης

Γράψε $ΠΚ/90*100$, $ΠΑ/90*100$, “%”

Επεξεργασία 1-Δ πίνακα

Βρίσκει τον μικρότερο βαθμό των «άριστων» (>18)

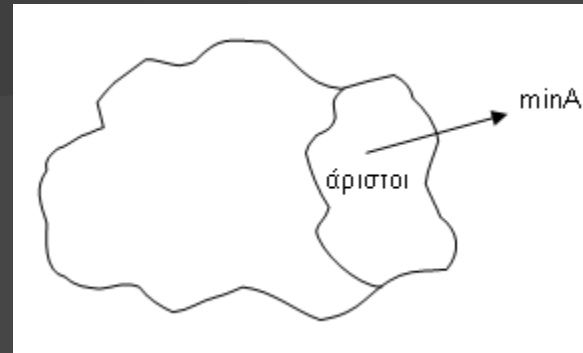

```
minA ← 21 ! κάτι μεγάλο
για i από 1 μέχρι 90
  Αν (B[i] > 18 ΚΑΙ B[i] < minA) τότε
    minA ← B[i]
  ΤέλοςΑν
ΤέλοςΕπανάληψης
Αν (minA <> 21) τότε
  Γράψε minA
Αλλιώς
  Γράψε "κανένας"
ΤέλοςΑν
```

Παράλληλοι 1-Δ πίνακες

Πρόγραμμα το οποίο:

Διαβάζει σε κατάλληλους πίνακες τα ονόματα και τους μισθούς των 120 υπαλλήλων μιας εταιρείας, με έλεγχο εγκυρότητας στους μισθούς, ώστε να είναι θετικοί.

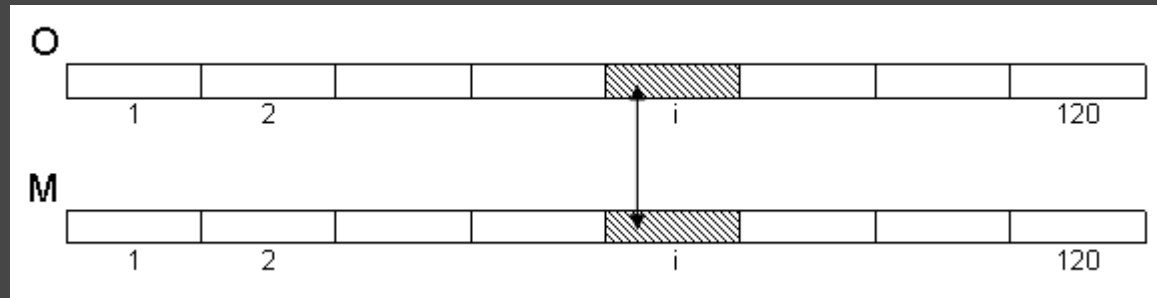

για i από 1 μέχρι 120
Διάβασε $O[i]$
Αρχή Επανάληψης
Διάβασε $M[i]$
Μέχρις Ότου ($M[i] > 0$)
Τέλος Επανάληψης

Παράλληλοι 1-Δ πίνακες

Βρίσκει ποιοι και πόσοι
υπάλληλοι έχουν
μισθό άνω του MO

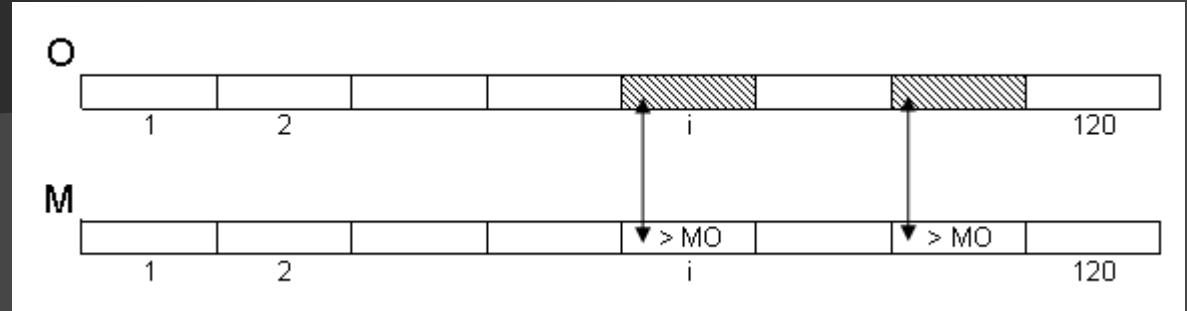

$S \leftarrow 0$

για i από 1 μέχρι 120

$S \leftarrow S + M[i]$

ΤέλοςΕπανάληψης

$MO \leftarrow S / 120$

$\Pi \leftarrow 0$

για i από 1 μέχρι 120

Αν $(M[i] > MO)$ τότε

Γράψε $O[i]$

$\Pi \leftarrow \Pi + 1$

ΤέλοςΑν

ΤέλοςΕπανάληψης

Γράψε Π

Παράλληλοι 1-Δ πίνακες

Βρίσκει τον
μεγαλύτερο μισθό και
τον υπάλληλο που τον
έχει (χωρίς ισοτιμία)

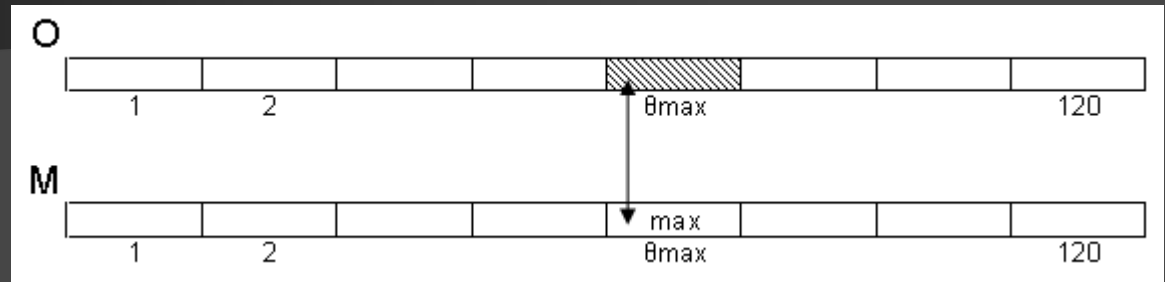

```
max ← M[1]
 $\theta_{max} \leftarrow 1$ 
για i από 2 μέχρι 120
  Αν (M[i] > max) τότε
    max ← M[i]
     $\theta_{max} \leftarrow i$ 
  ΤέλοςΑν
ΤέλοςΕπανάληψης
Γράψε max, O[ $\theta_{max}$ ]
```

Παράλληλοι 1-Δ πίνακες

Βρίσκει τον μικρότερο μισθό και τους υπαλλήλους που τον έχουν (με ισοτιμία)

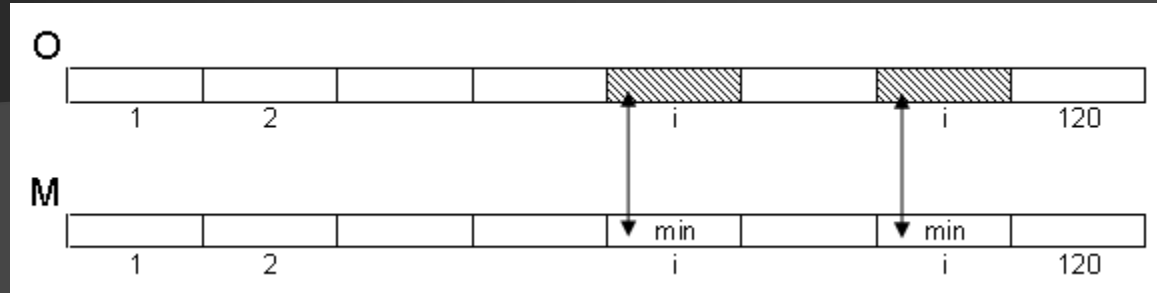

```
min ← M[1]
για i από 2 μέχρι 120
  Αν (M[i] < min) τότε
    min ← M[i]
  ΤέλοςΑν
ΤέλοςΕπανάληψης
Γράψε min
για i από 1 μέχρι 120
  Αν (M[i] = min) τότε
    Γράψε O[i]
  ΤέλοςΑν
ΤέλοςΕπανάληψης
```

Παράλληλοι 1-Δ πίνακες

Βρίσκει το % ποσοστό των υψηλόμισθων υπαλλήλων (>2000 €) καθώς και ποιοι είναι αυτοί

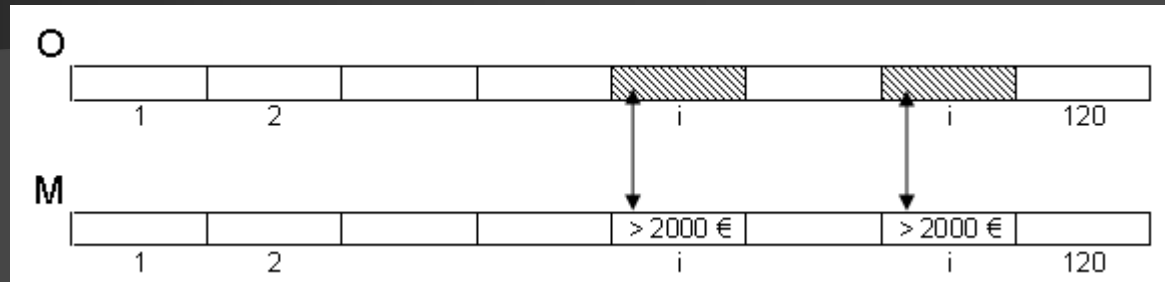

$\Pi \leftarrow 0$

για i από 1 μέχρι 120

Αν $(M[i] > 2000)$ τότε

$\Pi \leftarrow \Pi + 1$

Γράψε $O[i]$

ΤέλοςΑν

ΤέλοςΕπανάληψης

Γράψε $\Pi/120*100, \text{"\%"}$

Πότε απαιτείται η χρήση πίνακα

Όταν χρειάζεται η αποθήκευση δεδομένων γνωστού πλήθους (προκαθορισμένου ή γνωστού μεγίστου μεγέθους) και του ίδιου τύπου, για πολλαπλή σάρωση.

Παραδείγματα:

π.χ.1 Εισαγωγή του ύψους 100 μαθητών και εύρεση του μέσου όρου τους	
Χωρίς πίνακα	Με πίνακα
$S \leftarrow 0$ για i από 1 μέχρι 100 Διάβασε u $S \leftarrow S + u$ ΤέλοςΕπανάληψης $MO \leftarrow S / 100$ Γράψε MO	$S \leftarrow 0$ για i από 1 μέχρι 100 Διάβασε $Y[i]$ $S \leftarrow S + Y[i]$ ΤέλοςΕπανάληψης $MO \leftarrow S / 100$ Γράψε MO
Συμπέρασμα: <u>δεν</u> απαιτείται η χρήση πίνακα	

Πότε απαιτείται η χρήση πίνακα

π.χ.2 Εισαγωγή του ύψους 100 μαθητών και εύρεση του πλήθους των μαθητών με ύψος άνω του ΜΟ

Χωρίς πίνακα	Με πίνακα
$S \leftarrow 0$ για i από 1 μέχρι 100 Διάβασε u $S \leftarrow S + u$ ΤέλοςΕπανάληψης $ΜΟ \leftarrow S / 100$ $\Pi \leftarrow 0$ για i από 1 μέχρι 100 Αν $(u > ΜΟ)$ τότε ! u ?????? $\Pi \leftarrow \Pi + 1$ ΤέλοςΑν ΤέλοςΕπανάληψης Γράψε Π	$S \leftarrow 0$ για i από 1 μέχρι 100 ! 1 ^η σάρωση Διάβασε $Y[i]$ $S \leftarrow S + Y[i]$ ΤέλοςΕπανάληψης $ΜΟ \leftarrow S / 100$ $\Pi \leftarrow 0$ για i από 1 μέχρι 100 ! 2 ^η σάρωση Αν $(Y[i] > ΜΟ)$ τότε $\Pi \leftarrow \Pi + 1$ ΤέλοςΑν ΤέλοςΕπανάληψης Γράψε Π

Συμπέρασμα: απαιτείται η χρήση πίνακα

Μειονεκτήματα χρήσης πινάκων:

1. Απαιτούν μνήμη
2. Περιορίζουν τις δυνατότητες του προγράμματος

Πότε μπορεί να γίνει χρήση πίνακα

Όταν γίνεται διαχείριση ενός συνόλου δεδομένων του ίδιου τύπου

- γνωστού και προκαθορισμένου πλήθους
- ή γνωστού και προκαθορισμένου μεγίστου πλήθους

π.χ Εισαγωγή του ύψους μαθητών μέχρι να γίνουν το πολύ 100 ή να δοθεί ως ύψος η τιμή -1. Εύρεση του πλήθους των μαθητών με ύψος μεγαλύτερο του μέσου όρου τους.

```
S ← 0 N ← 0
Διάβασε u
Όσο (u <> -1 ΚΑΙ N < 100) επανάλαβε
  N ← N + 1
  Υ[N] ← u
  S ← S + Υ[N]
Διάβασε u
ΤέλοςΕπανάληψης
Αν (N = 0) τότε
  Γράψε 'Κανένας μαθητής
Αλλιώς
  Π ← 0 ΜΟ ← S / N
  για i από 1 μέχρι N
    Αν (Υ[i] > ΜΟ) τότε
      Π ← Π + 1
  ΤέλοςΑν
ΤέλοςΕπανάληψης
Γράψε Π
ΤέλοςΑν
```



Επεξεργασία 2-Δ πίνακα

Πρόγραμμα το οποίο:

Διαβάζει σε κατάλληλους πίνακες:

- τα ονόματα των 80 πωλητών μιας εταιρείας
- τις μηνιαίες πωλήσεις τους (€) για τους 12 μήνες ενός έτους (≥ 0)

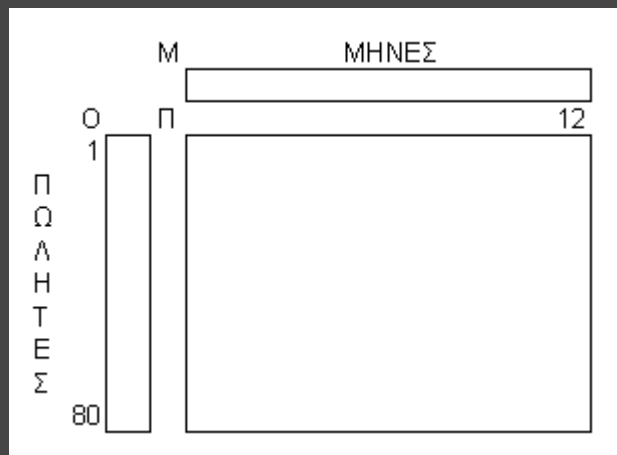
Δίνεται ο $M[12]$ με τα ονόματα των 12 μηνών (Ιανουάριος, ..., Δεκέμβριος)



```
για i από 1 μέχρι 80
  Διάβασε O[i]
  για j από 1 μέχρι 12
    ΑρχήΕπανάληψης
      Διάβασε Π[i, j]
      ΜέχριςΌτου (Π[i, j] >= 0)
    ΤέλοςΕπανάληψης
  ΤέλοςΕπανάληψης
```

Επεξεργασία 2-Δ πίνακα

Βρίσκει τον ΜΟ ετησίων πωλήσεων όλων των πωλητών

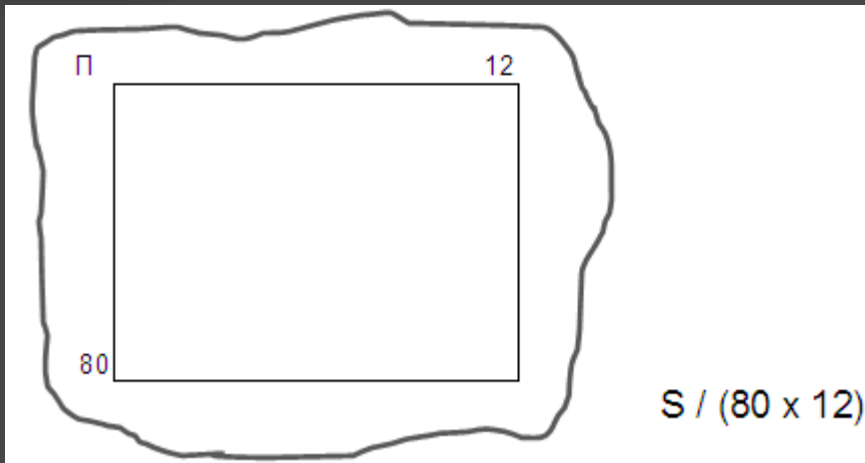

```
S ← 0
για i από 1 μέχρι 80
  για j από 1 μέχρι 12
    S ← S + Π[i,j]
  ΤέλοςΕπανάληψης
ΤέλοςΕπανάληψης
ΜΟ ← S / (80*12)
Γράψε ΜΟ
```

Επεξεργασία 2-Δ πίνακα

Βρίσκει τη μέγιστη μηνιαία πώληση, ποιός την έκανε και σε ποιο μήνα (χωρίς ισοτιμία)

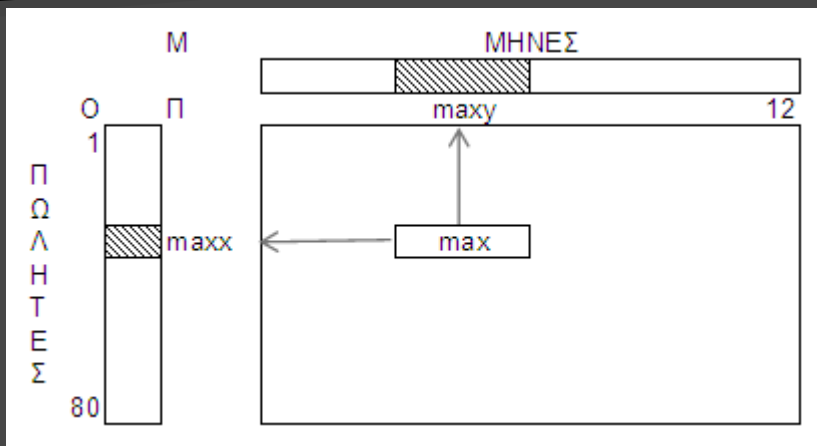

```
max ← Π[1,1]
maxx ← 1
maxy ← 1
για i από 1 μέχρι 80
  για j από 1 μέχρι 12
    Αν (Π[i,j] > max) τότε
      max ← Π[i,j]
      maxx ← i
      maxy ← j
  ΤέλοςΑν
ΤέλοςΕπανάληψης
ΤέλοςΕπανάληψης
Γράψε max, O[maxx], M[maxy]
```

Επεξεργασία 2-Δ πίνακα

Βρίσκει τη μικρότερη μηνιαία πώληση, ποιοί την έκαναν και σε ποιούς μήνες (με ισοτιμία)

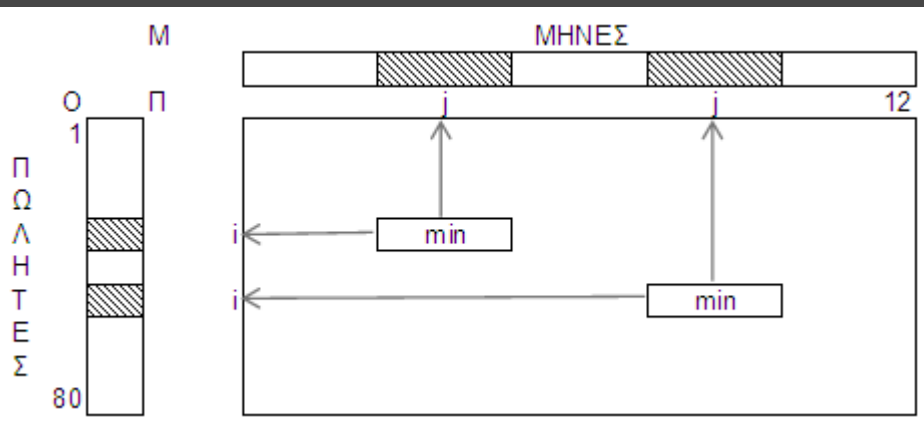

```
min ← Π[1,1]
για i από 1 μέχρι 80
  για j από 1 μέχρι 12
    Αν (Π[i,j] < min) τότε
      min ← Π[i,j]
    ΤέλοςΑν
  ΤέλοςΕπανάληψης
ΤέλοςΕπανάληψης
Γράψε min
για i από 1 μέχρι 80
  για j από 1 μέχρι 12
    Αν (Π[i,j] = min) τότε
      Γράψε Ο[i], Μ[j]
    ΤέλοςΑν
  ΤέλοςΕπανάληψης
ΤέλοςΕπανάληψης
```

Επεξεργασία 2-Δ πίνακα

Βρίσκει πόσες πωλήσεις ήταν πλησιέστερες προς το ΜΟ

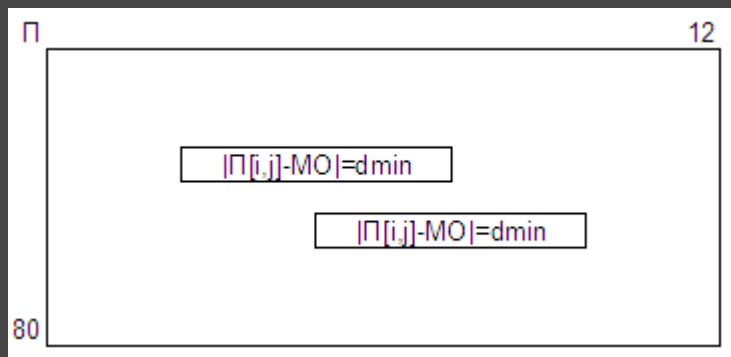

! ο ΜΟ έχει υπολογισθεί
 $d_{\text{min}} \leftarrow A_T(\Pi[1,1] - \text{ΜΟ})$
για i από 1 μέχρι 80
για j από 1 μέχρι 12
Αν $(A_T(\Pi[i,j] - \text{ΜΟ}) < d_{\text{min}})$ τότε
 $d_{\text{min}} \leftarrow A_T(\Pi[i,j] - \text{ΜΟ})$
ΤέλοςΑν
ΤέλοςΕπανάληψης
ΤέλοςΕπανάληψης
 $\Pi_1 \leftarrow 0$
για i από 1 μέχρι 80
για j από 1 μέχρι 12
Αν $(A_T(\Pi[i,j] - \text{ΜΟ}) = d_{\text{min}})$ τότε
 $\Pi_1 \leftarrow \Pi_1 + 1$
ΤέλοςΑν
ΤέλοςΕπανάληψης
ΤέλοςΕπανάληψης
Γράψε Π_1

Επεξεργασία 2-Δ πίνακα

Βρίσκει τη μέση πώληση των 20 πρώτων πωλητών κατά την καλοκαιρινή περίοδο

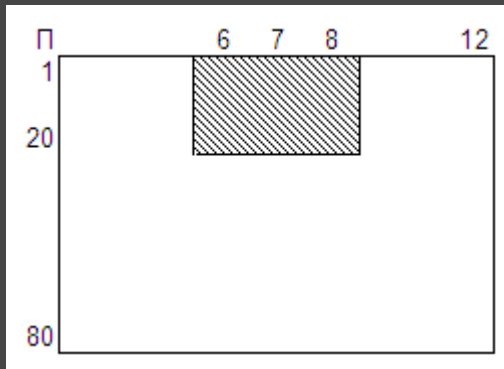

```
S ← 0
για i από 1 μέχρι 20
  για j από 6 μέχρι 8
    S ← S + Π[i,j]
  ΤέλοςΕπανάληψης
ΤέλοςΕπανάληψης
ΜΟ ← S / (20*3)
Γράψε ΜΟ
```

Επεξεργασία 2-Δ πίνακα

Βρίσκει την ελάχιστη πώληση των 10 τελευταίων πωλητών κατά το 2^ο 6μηνο

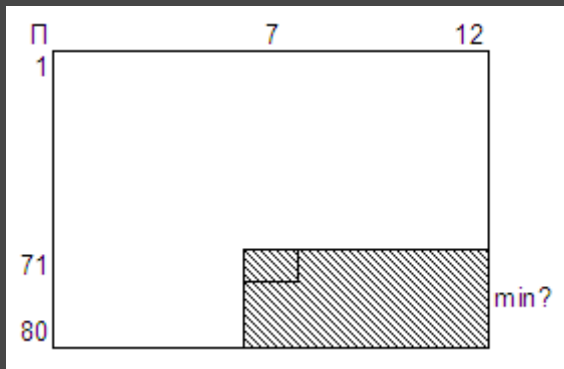

```
min ← Π[71,7]
για i από 71 μέχρι 80
  για j από 7 μέχρι 12
    Αν (Π[i,j] < min) τότε
      min ← Π[i,j]
  ΤέλοςΑν
ΤέλοςΕπανάληψης
ΤέλοςΕπανάληψης
Γράψε min
```

Επεξεργασία 2-Δ πίνακα

Βρίσκει τους ΜΟ των πωλήσεων > 10000€ και των πωλήσεων < 3000€

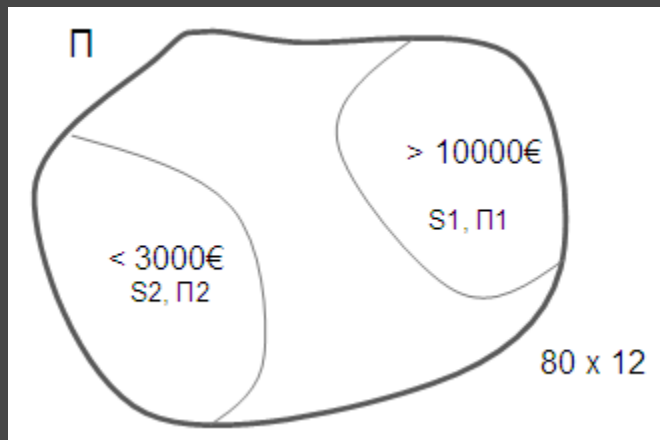

$S1 \leftarrow 0$

$\Pi1 \leftarrow 0$

$S2 \leftarrow 0$

$\Pi2 \leftarrow 0$

για i από 1 μέχρι 80

για j από 1 μέχρι 12

Αν $(\Pi[i,j] > 10000)$ τότε

$S1 \leftarrow S1 + \Pi[i,j]$

$\Pi1 \leftarrow \Pi1 + 1$

Αλλιώς Αν $(\Pi[i,j] < 3000)$ τότε

$S2 \leftarrow S2 + \Pi[i,j]$

$\Pi2 \leftarrow \Pi2 + 1$

Τέλος Αν

Τέλος Επανάληψης

Τέλος Επανάληψης

Αν $(\Pi1 \neq 0)$ τότε

Γράψε $S1/\Pi1$

Αλλιώς

Γράψε 'Καμία πώληση > 10000'

Τέλος Αν

Αν $(\Pi2 \neq 0)$ τότε

Γράψε $S2/\Pi2$

Αλλιώς

Γράψε 'Καμία πώληση < 3000'

Τέλος Αν

Επεξεργασία 2-Δ πίνακα

Εμφανίζει τον κάθε πωλητή με το ΜΟ των πωλήσεών του

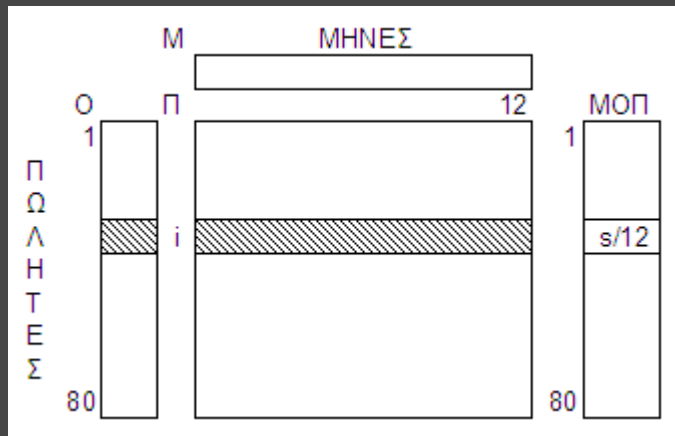

```
για i από 1 μέχρι 80
  s ← 0
  για j από 1 μέχρι 12
    s ← s + Π[i,j]
  ΤέλοςΕπανάληψης
  ΜΟΠ[i] ← s / 12
  Γράψε Ο[i], ΜΟΠ[i]
ΤέλοςΕπανάληψης
```

Επεξεργασία 2-Δ πίνακα

Εμφανίζει τον κάθε μήνα με το ΜΟ των πωλήσεών του

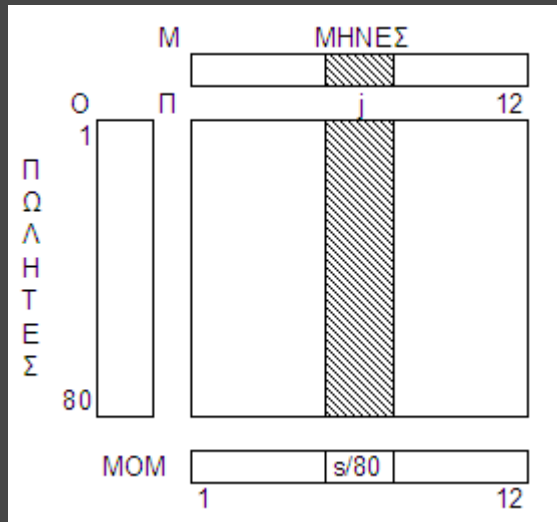

```
για j από 1 μέχρι 12
  s ← 0
  για i από 1 μέχρι 80
    s ← s + Π[i,j]
  ΤέλοςΕπανάληψης
  MOM[j] ← s / 80
  Γράψε M[j], MOM[j]
ΤέλοςΕπανάληψης
```

Επεξεργασία 2-Δ πίνακα

Εμφανίζει τον κάθε πωλητή με την υψηλότερη μηνιαία πώλησή του

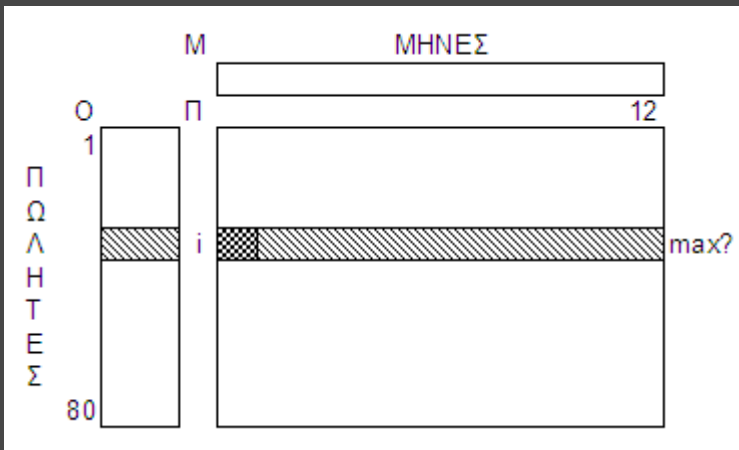

```
για i από 1 μέχρι 80
  max ← Π[i, 1]
  για j από 2 μέχρι 12
    Αν (Π[i,j] > max) τότε
      max ← Π[i,j]
  ΤέλοςΑν
ΤέλοςΕπανάληψης
Γράψε Ο[i], max
ΤέλοςΕπανάληψης
```

Επεξεργασία 2-Δ πίνακα

Εμφανίζει τον κάθε μήνα με τη χαμηλότερη μηνιαία πώλησή του

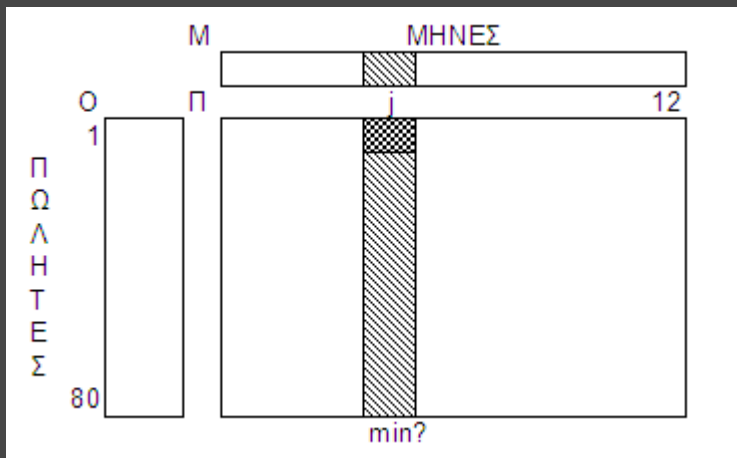

για j από 1 μέχρι 12
 $\text{min} \leftarrow \Pi[1, j]$
για i από 2 μέχρι 80
Αν $(\Pi[i, j] < \text{min})$ τότε
 $\text{min} \leftarrow \Pi[i, j]$
ΤέλοςΑν
ΤέλοςΕπανάληψης
Γράψε $M[j], \text{min}$
ΤέλοςΕπανάληψης

Επεξεργασία 2-Δ πίνακα

Βρίσκει τον «πωλητή της χρονιάς» (μόνο ένας)

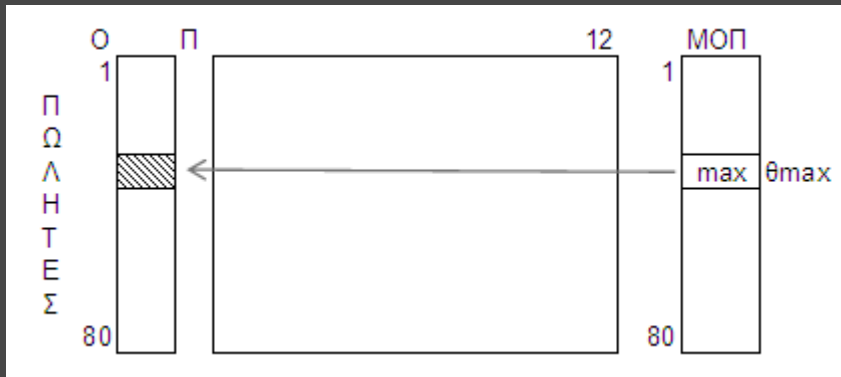

$\max \leftarrow \text{ΜΟΠ}[1]$

$\theta_{\max} \leftarrow 1$

για i από 2 μέχρι 80

Αν $(\text{ΜΟΠ}[i] > \max)$ τότε

$\max \leftarrow \text{ΜΟΠ}[i]$

$\theta_{\max} \leftarrow i$

ΤέλοςΑν

ΤέλοςΕπανάληψης

Γράψε $\text{Ο}[\theta_{\max}]$

Επεξεργασία 2-Δ πίνακα

Βρίσκει τους «χειρότερους» μήνες του έτους (με ισοτιμία)

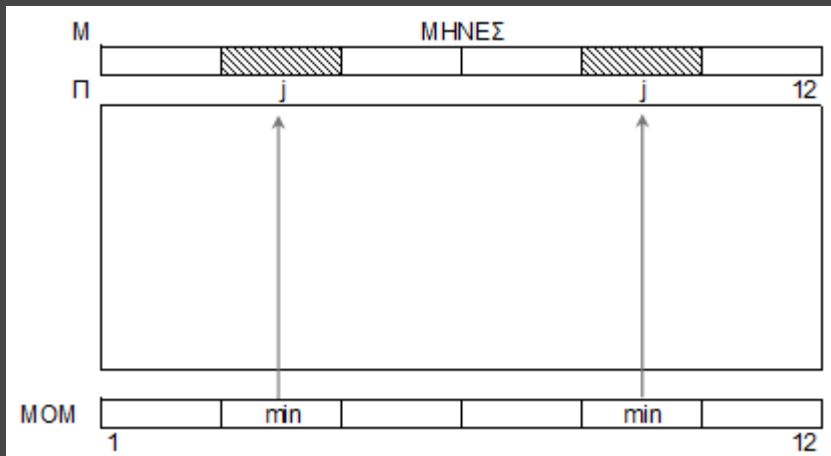

```
min ← MOM[1]
για j από 2 μέχρι 12
  Αν (MOM[j] < min) τότε
    min ← MOM[j]
  ΤέλοςΑν
ΤέλοςΕπανάληψης
για j από 1 μέχρι 12
  Αν (MOM[j] = min) τότε
    Γράψε M[j]
  ΤέλοςΑν
ΤέλοςΕπανάληψης
```

Επεξεργασία 2-Δ πίνακα

Ποιό ήταν το ποιό αποδοτικό 6-μηνο;

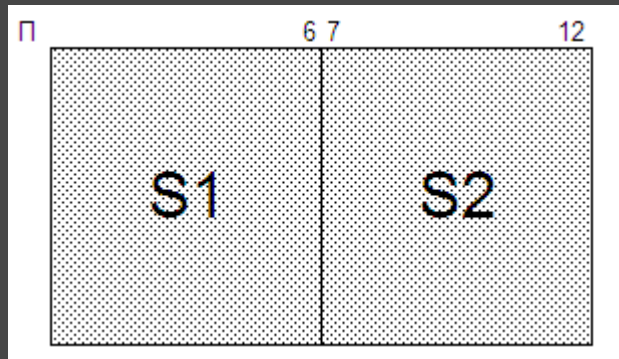

$S1 \leftarrow 0$

$S2 \leftarrow 0$

για i από 1 μέχρι 80

για j από 1 μέχρι 6

$S1 \leftarrow S1 + \Pi[i, j]$

$S2 \leftarrow S2 + \Pi[i, j + 6]$

Τέλος Επανάληψης

Τέλος Επανάληψης

Αν $(S1 > S2)$ τότε

Γράψε "1ο"

Αλλιώς Αν $(S2 > S1)$ τότε

Γράψε "2ο"

Αλλιώς

Γράψε "ισοπαλία"

Τέλος Αν

Επεξεργασία 2-Δ πίνακα

Έστω ότι δίνεται bonus 20% επί των ετησίων πωλήσεων του κάθε πωλητή, στους πωλητές με ετήσιες πωλήσεις $> 200000\text{€}$. Ποιοί και πόσοι πωλητές το παίρνουν, πόσο παίρνουν και πόσο το σύνολο του bonus;

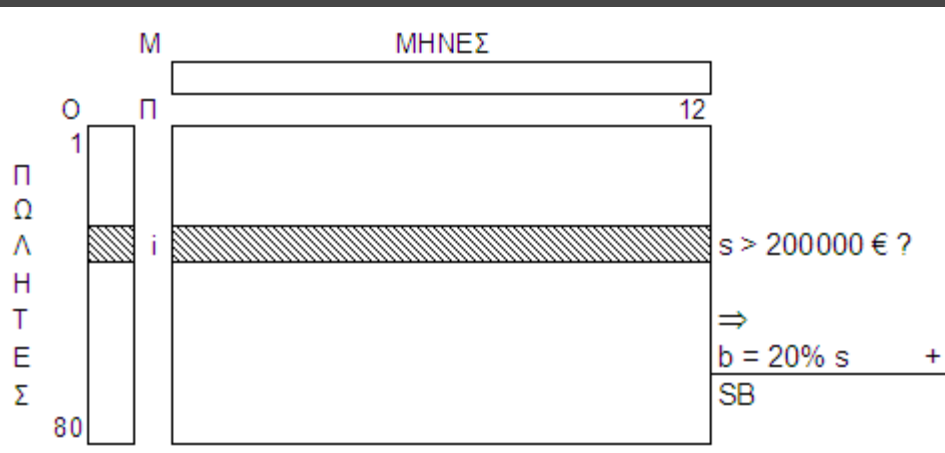

```
Π1 ← 0
SB ← 0
για i από 1 μέχρι 80
  s ← 0
  για j από 1 μέχρι 12
    s ← s + Π[i,j]
  ΤέλοςΕπανάληψης
  Αν (s > 200000) τότε
    b ← 20/100 * s
    Γράψε O[i], b
    Π1 ← Π1 + 1
    SB ← SB + b
  ΤέλοςΑν
ΤέλοςΕπανάληψης
Γράψε Π1, SB
```

Επεξεργασία 2-Δ πίνακα

Σε πόσους μήνες κάθε πωλητής είχε πωλήσεις > ΜΟ της εταιρείας;

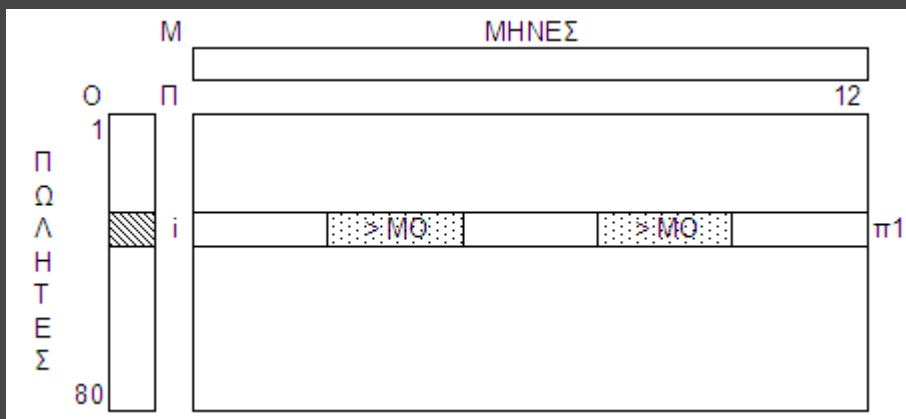

! ο ΜΟ έχει υπολογισθεί
για i από 1 μέχρι 80

$\pi 1 \leftarrow 0$

για j από 1 μέχρι 12

Αν $(\Pi[i,j] > \text{ΜΟ})$ τότε

$\pi 1 \leftarrow \pi 1 + 1$

ΤέλοςΑν

ΤέλοςΕπανάληψης

Γράψε $O[i], \pi 1$

ΤέλοςΕπανάληψης

Επεξεργασία 2-Δ πίνακα

Ποιοί πωλητές είχαν 3 τουλάχιστον πώλησεις > 18000€;

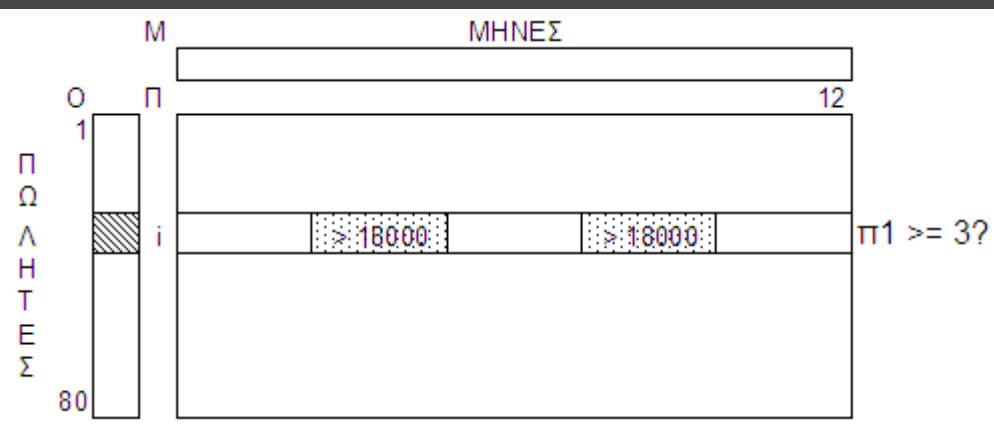

```
για i από 1 μέχρι 80
  π1 ← 0
  για j από 1 μέχρι 12
    Αν (Π[i,j] > 18000) τότε
      π1 ← π1 + 1
  ΤέλοςΑν
  ΤέλοςΕπανάληψης
  Αν (π1 >= 3) τότε
    Γράψε Ο[i]
  ΤέλοςΑν
ΤέλοςΕπανάληψης
```

Επεξεργασία 2-Δ πίνακα

Σε ποιούς και πόσους μήνες έγιναν 20 τουλάχιστον πωλήσεις < 3000€;

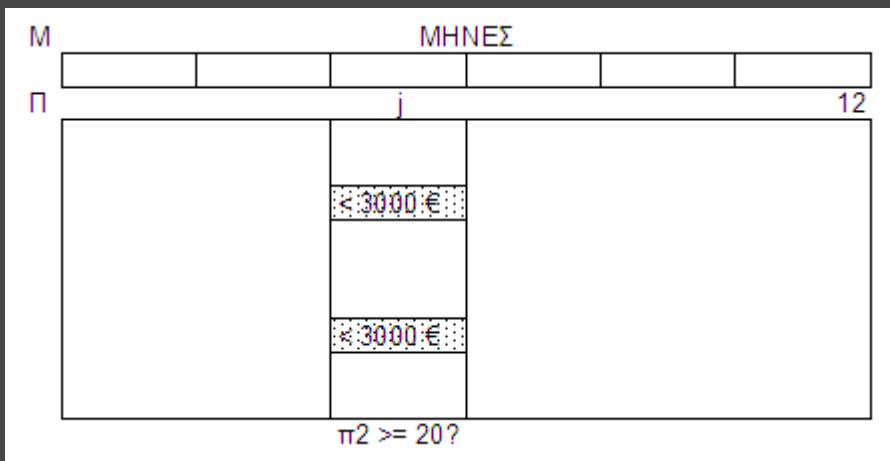

```
π1 ← 0
για j από 1 μέχρι 12
  π2 ← 0
  για i από 1 μέχρι 80
    Αν (Π[i,j] < 3000) τότε
      π2 ← π2 + 1
  ΤέλοςΑν
  ΤέλοςΕπανάληψης
  Αν (π2 >= 20) τότε
    Γράψε M[j]
    π1 ← π1 + 1
  ΤέλοςΑν
ΤέλοςΕπανάληψης
Γράψε π1
```

Επεξεργασία 2-Δ πίνακα

Ποιοί πωλητές είχαν το 2^ο μεγαλύτερο μέσο όρο πωλήσεων;

```
max1 ← -1 max2 ← -1
για i από 1 μέχρι 80
  Αν (ΜΟΠ[i] > max1) τότε
    max2 ← max1
    max1 ← ΜΟΠ[i]
  Αλλιώς Αν (ΜΟΠ[i] > max2) τότε
    max2 ← ΜΟΠ[i]
Τέλος Αν
Τέλος Επανάληψης
```

```
για i από 1 μέχρι 80
  Αν (ΜΟΠ[i] = max2) τότε
    Γράψε Ο[i]
  Τέλος Αν
Τέλος Επανάληψης
```

Επεξεργασία 2-Δ πίνακα

για i από 1 μέχρι 4

$TRIM[i] \leftarrow 0$

ΤέλοςΕπανάληψης

για j από 1 μέχρι 12

$τρ \leftarrow j \text{ div } 3$

Αν $(j \bmod 3 \neq 0)$ τότε $τρ \leftarrow τρ + 1$

για i από 1 μέχρι 80

$TRIM[τρ] \leftarrow TRIM[τρ] + \Pi[i, j]$

ΤέλοςΕπανάληψης

ΤέλοςΕπανάληψης

$max \leftarrow TRIM[1]$

για i από 2 μέχρι 4

Αν $(TRIM[i] > max)$ τότε

$max \leftarrow TRIM[i]$

ΤέλοςΑν

ΤέλοςΕπανάληψης

για i από 1 μέχρι 4

Αν $(TRIM[i] = max)$ τότε

Γράψε i , "ο 3μηνο"

ΤέλοςΑν

ΤέλοςΕπανάληψης

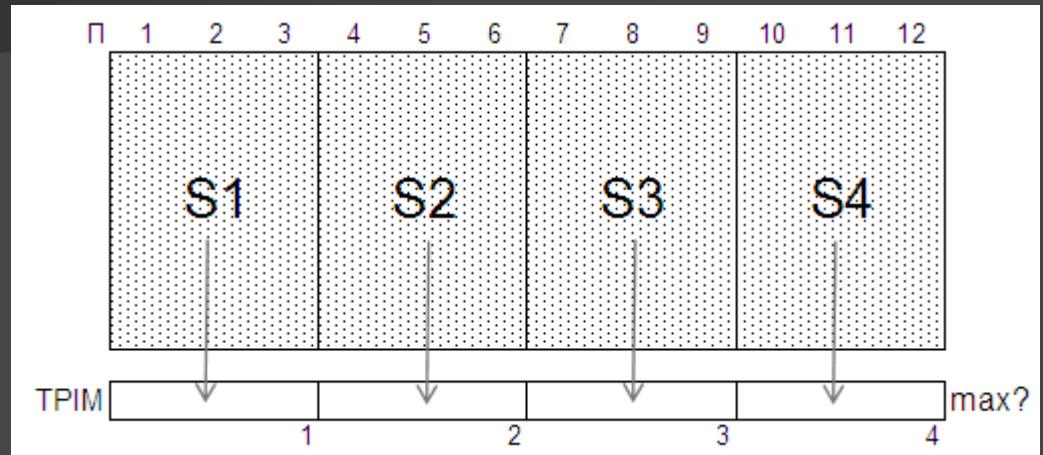

Ποιό 3μηνο ήταν το πιο αποδοτικό;

Επεξεργασία 2-Δ πίνακα

Ποιοι πωλητές ήταν οι καλύτεροι τους περισσότερους μήνες;

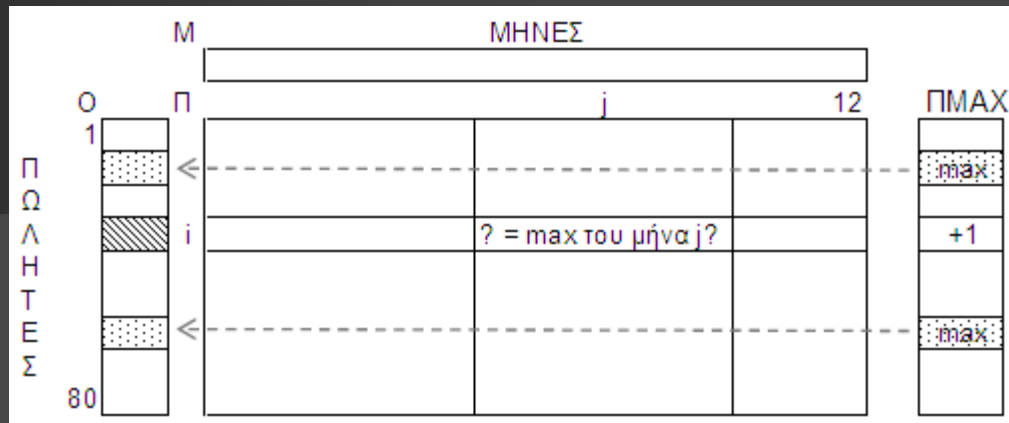

```

για i από 1 μέχρι 80
  ΠΜΑΧ[i] ← 0
  τέλος_επανάληψης
για j από 1 μέχρι 12
  max ← Π[1, j]
  για i από 2 μέχρι 80
    Αν (Π[i, j] > max) τότε
      max ← Π[i, j]
  ΤέλοςΑν
  τέλος_επανάληψης
για i από 1 μέχρι 80
  Αν (Π[i, j] = max) τότε
    ΠΜΑΧ[i] ← ΠΜΑΧ[i] + 1
  ΤέλοςΑν
  τέλος_επανάληψης
τέλος_επανάληψης
  
```

! max με ισοτιμία στον ΠΜΑΧ[80]

```

max ← ΠΜΑΧ[1]
για i από 2 μέχρι 80
  Αν (ΠΜΑΧ[i] > max) τότε
    max ← ΠΜΑΧ[i]
  ΤέλοςΑν
ΤέλοςΕπανάληψης
για i από 1 μέχρι 80
  Αν (ΠΜΑΧ[i] = max) τότε
    Γράψε Ο[i]
  ΤέλοςΑν
ΤέλοςΕπανάληψης
  
```

Επεξεργασία 2-Δ πίνακα

Ποιοί και πόσοι πωλητές είχαν στο 2^ο 6μηνο σύνολο πωλήσεων μεγαλύτερο από του 1^{ου};

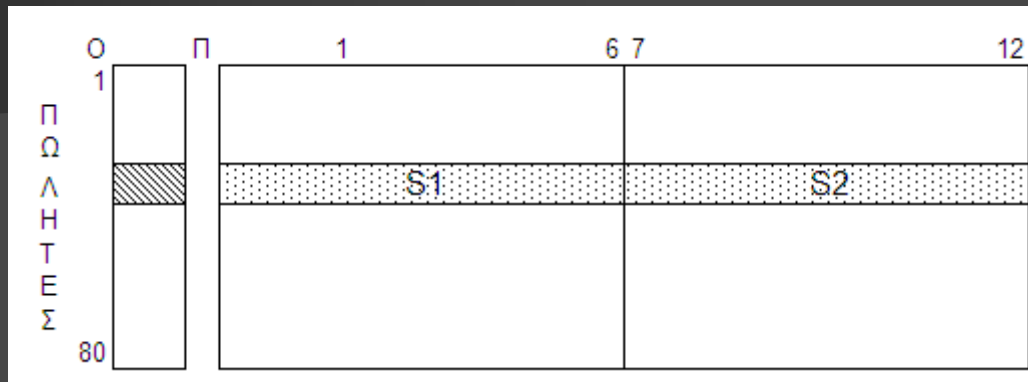

```
Π1 ← 0
για i από 1 μέχρι 80
  S1 ← 0
  S2 ← 0
  για j από 1 μέχρι 6
    S1 ← S1 + Π[i,j]
    S2 ← S2 + Π[i,j+6]
  ΤέλοςΕπανάληψης
  Αν (S2 > S1) τότε
    Γράψε O[i]
    Π1 ← Π1 + 1
  ΤέλοςΑν
ΤέλοςΕπανάληψης
Γράψε Π1
```

Επεξεργασία 2-Δ πίνακα

Ποιοι πωλητές είχαν τις υψηλότερες πωλήσεις τον 5ο μήνα;

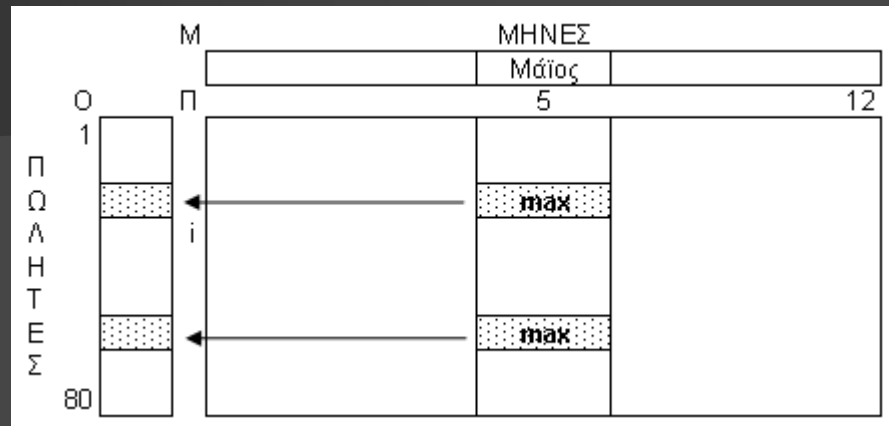

```
max ← Π[1, 5]
για i από 2 μέχρι 80
  Αν (Π[i, 5] > max) τότε
    max ← Π[i, 5]
  ΤέλοςΑν
ΤέλοςΕπανάληψης
για i από 1 μέχρι 80
  Αν (Π[i, 5] = max) τότε
    Γράψε Ο[i]
  ΤέλοςΑν
ΤέλοςΕπανάληψης
```

Επεξεργασία 2-Δ πίνακα

```
για i από 1 μέχρι 80
  max ← Π[i, 1]
  min ← Π[i, 1]
  για j από 2 μέχρι 12
    Αν (Π[i,j] > max) τότε
      max ← Π[i,j]
    ΤέλοςΑν
    Αν (Π[i,j] < min) τότε
      min ← Π[i,j]
    ΤέλοςΑν
  ΤέλοςΕπανάληψης
  E[i] ← max - min
ΤέλοςΕπανάληψης
max ← E[1]
για i από 2 μέχρι 80
  Αν (E[i] > max) τότε
    max ← E[i]
  ΤέλοςΑν
ΤέλοςΕπανάληψης
για i από 1 μέχρι 80
  Αν (E[i] = max) τότε
    Γράψε O[i]
  ΤέλοςΑν
ΤέλοςΕπανάληψης
```

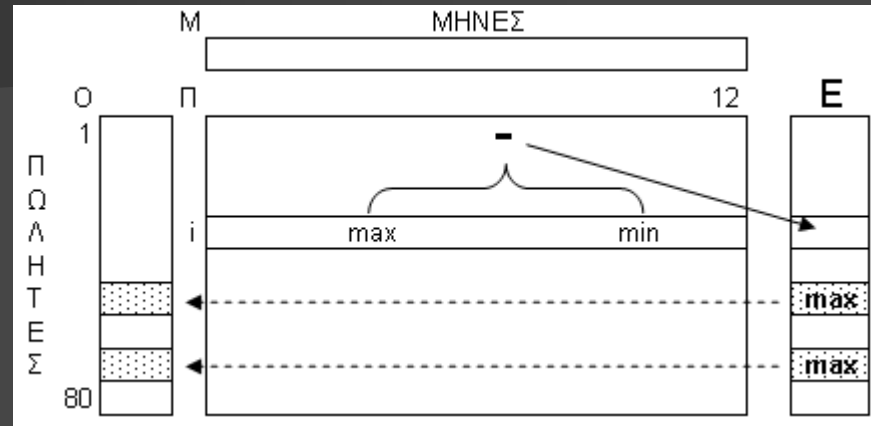

Ποιοί πωλητές είχαν το μεγαλύτερο «εύρος» (διαφορά μέγιστης και ελάχιστης πώλησης) πωλήσεων ;

Επεξεργασία 2-Δ πίνακα

$\Pi_1 \leftarrow 0$

για i από 1 μέχρι 80

$\Pi_2 \leftarrow 0$

για j από 2 μέχρι 12

Αν $(\Pi[i, j] > \Pi[i, j-1])$ τότε

$\Pi_2 \leftarrow \Pi_2 + 1$

ΤέλοςΑν

ΤέλοςΕπανάληψης

Αν $(\Pi_2 = 11)$ τότε

Γράψε $O[i]$

$\Pi_1 \leftarrow \Pi_1 + 1$

ΤέλοςΑν

ΤέλοςΕπανάληψης

Αν $(\Pi_1 = 0)$ τότε

Γράψε 'Κανένας'

ΤέλοςΑν

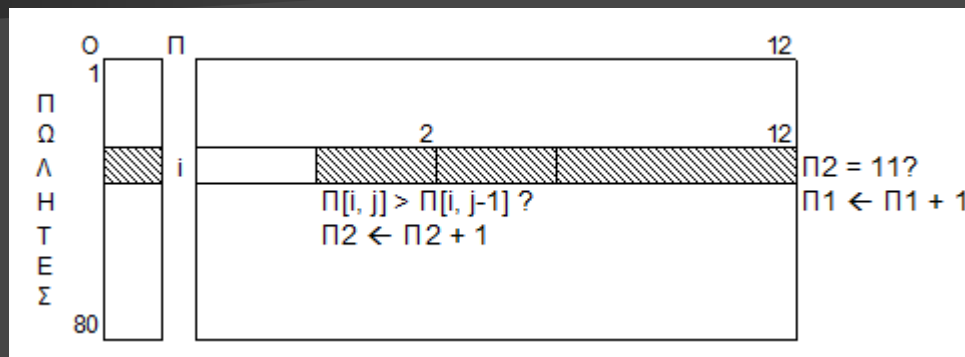

Ποιοί πωλητές είχαν συνεχόμενη αύξηση μηνιαίων πωλήσεων (Ιαν-Δεκ). Αν δεν υπήρξαν, να εμφανίζει κατάλληλο μήνυμα

Επεξεργασία 2-Δ πίνακα

$s2 \leftarrow 0$

$s5 \leftarrow 0$

$j \leftarrow 0$

Όσο ($j < 12$ ΚΑΙ $s2 \leq s5$) επανάλαβε

$j \leftarrow j + 1$

$s2 \leftarrow s2 + \Pi[2,j]$

$s5 \leftarrow s5 + \Pi[5,j]$

ΤέλοςΕπανάληψης

Αν ($s2 > s5$) τότε

Γράψε 'Σε ', j , ' μήνες'

Αλλιώς

Γράψε 'ποτέ'

ΤέλοςΑν

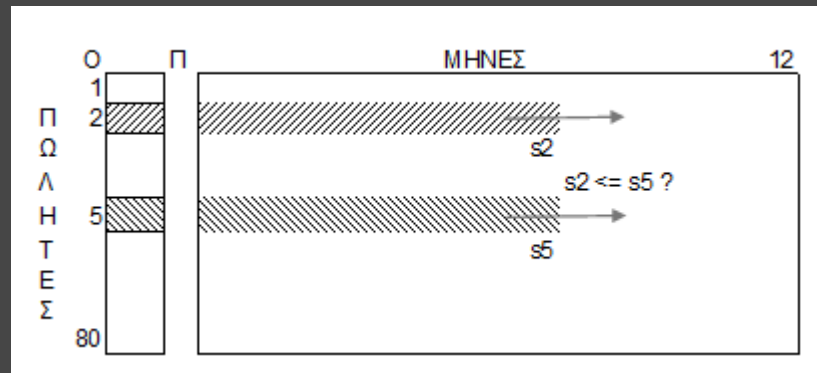

Σε πόσους μήνες κατάφερε ο 2^{ος} πωλητής να έχει για πρώτη φορά σύνολο πωλήσεων μεγαλύτερο από τον 5^ο; Αν δεν το κατάφερε ποτέ, να εμφανίζει κατάλληλο μήνυμα

Πίνακας συχνοτήτων

π.χ.2 Δίνεται ο $B[200, 9]$ με τους βαθμούς (1-100) 200 μαθητών σε 9 μαθήματα Πρόγραμμα που εμφανίζει τα % ποσοστά εμφάνισης του κάθε βαθμού (1-100). Ποιος βαθμός ήταν ο πιο συχνός; (με ισοτιμία)

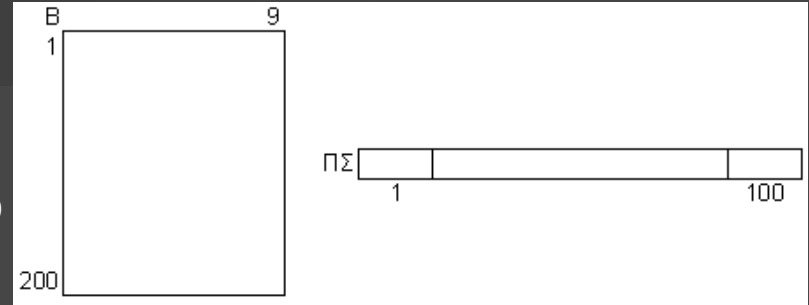

```
για i από 1 μέχρι 100
  ΠΣ[i] ← 0
ΤέλοςΕπανάληψης
για i από 1 μέχρι 200
  για j από 1 μέχρι 9
    ΠΣ[B[i, j]] ← ΠΣ[B[i, j]] + 1
  ! εναλλακτικά:
  ! x ← B[i, j]
  ! ΠΣ[x] ← ΠΣ[x] + 1
  ΤέλοςΕπανάληψης
ΤέλοςΕπανάληψης
για i από 1 μέχρι 100
  Γράψε "Βαθμός: ", i,
  ΠΣ[i]/(200*9)*100, "%"
ΤέλοςΕπανάληψης
```

```
max ← ΠΣ[1]
για i από 2 μέχρι 100
  Αν (ΠΣ[i] > max) τότε
    max ← ΠΣ[i]
  ΤέλοςΑν
ΤέλοςΕπανάληψης
για i από 1 μέχρι 100
  Αν (ΠΣ[i] = max) τότε
    Γράψε i
  ΤέλοςΑν
ΤέλοςΕπανάληψης
```

Τετραγωνικοί πίνακες π.χ. $A[100, 100]$

! 1η διαγώνιος

για i από 1 μέχρι 100
... $A[i, i]$
ΤέλοςΕπανάληψης

ή

για i από 1 μέχρι 100
για j από 1 μέχρι 100
Αν $(i=j)$ τότε
... $A[i, j]$
ΤέλοςΑν
ΤέλοςΕπανάληψης
ΤέλοςΕπανάληψης

! 2η διαγώνιος

για i από 1 μέχρι 100
... $A[i, 101-i]$
ΤέλοςΕπανάληψης

ή

για i από 1 μέχρι 100
για j από 1 μέχρι 100
Αν $(i+j=101)$ τότε
... $A[i, j]$
ΤέλοςΑν
ΤέλοςΕπανάληψης
ΤέλοςΕπανάληψης

1η και 2η κύρια διαγώνιος:

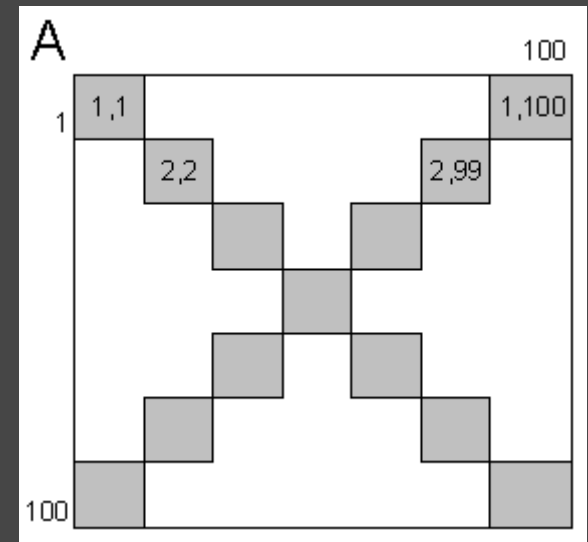

Τετραγωνικοί πίνακες π.χ. $A[100, 100]$

Άνω και κάτω της 1ης κύριας διαγωνίου:

! Άνω

για i από 1 μέχρι 100
για j από 1 μέχρι 100
Αν $(i < j)$ τότε
... $A[i, j]$
ΤέλοςΑν
ΤέλοςΕπανάληψης
ΤέλοςΕπανάληψης

ή

για i από 1 μέχρι 100
για j από $i+1$ μέχρι 100
... $A[i, j]$
ΤέλοςΕπανάληψης
ΤέλοςΕπανάληψης

! Κάτω

για i από 1 μέχρι 100
για j από 1 μέχρι 100
Αν $(i > j)$ τότε
... $A[i, j]$
ΤέλοςΑν
ΤέλοςΕπανάληψης
ΤέλοςΕπανάληψης

ή

για i από 1 μέχρι 100
για j από 1 μέχρι $i-1$
... $A[i, j]$
ΤέλοςΕπανάληψης
ΤέλοςΕπανάληψης

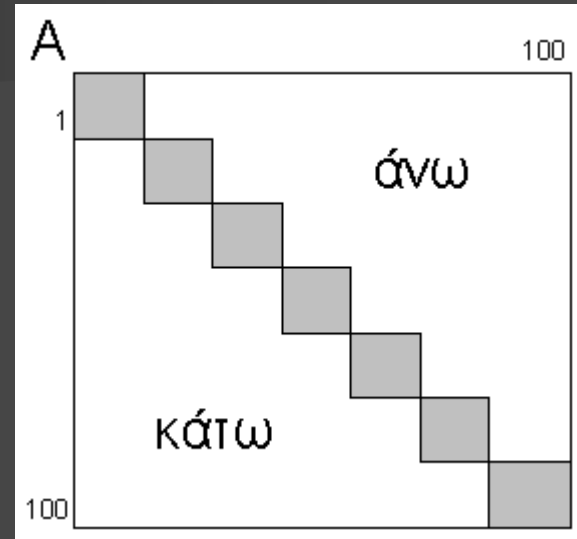

Τετραγωνικοί πίνακες π.χ. $A[100, 100]$

Άνω και κάτω της 2ης κύριας διαγωνίου:

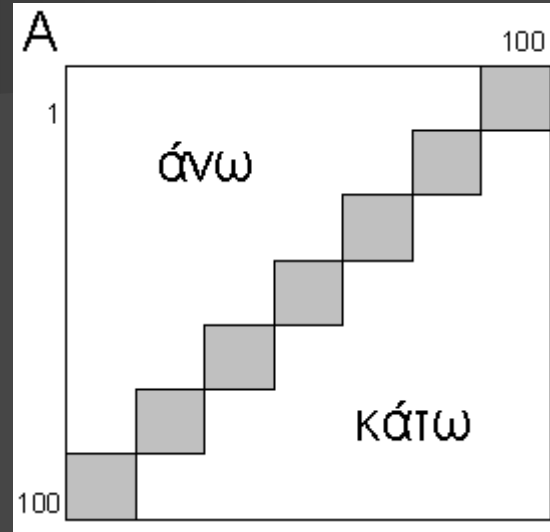

! Άνω

για i από 1 μέχρι 100
για j από 1 μέχρι 100
Αν $(i+j < 101)$ τότε
... $A[i, j]$
ΤέλοςΑν
ΤέλοςΕπανάληψης
ΤέλοςΕπανάληψης

! Κάτω

για i από 1 μέχρι 100
για j από 1 μέχρι 100
Αν $(i+j > 101)$ τότε
... $A[i, j]$
ΤέλοςΑν
ΤέλοςΕπανάληψης
ΤέλοςΕπανάληψης

Τετραγωνικοί πίνακες
π.χ. $A[100, 100]$

Περιφέρεια:

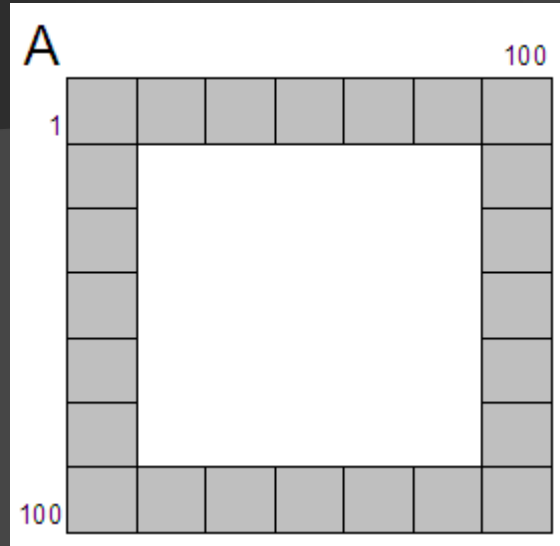

για i από 1 μέχρι 100

... $A[1, i]$! *Επάνω πλευρά*

... $A[100, i]$! *Κάτω πλευρά*

... $A[i, 1]$! *Αριστερή πλευρά*

... $A[i, 100]$! *Δεξιά πλευρά*

Τέλος Επανάληψης

Τετραγωνικοί πίνακες π.χ. $A[100, 100]$

Συμμετρικά κελιά ως προς την 1η διαγώνιο και τη 2η διαγώνιο:

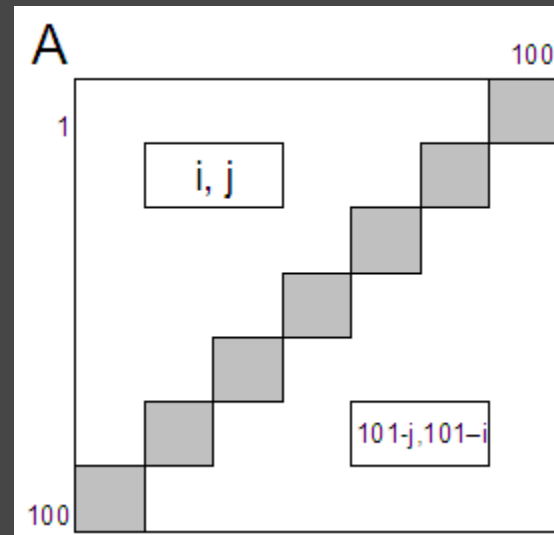
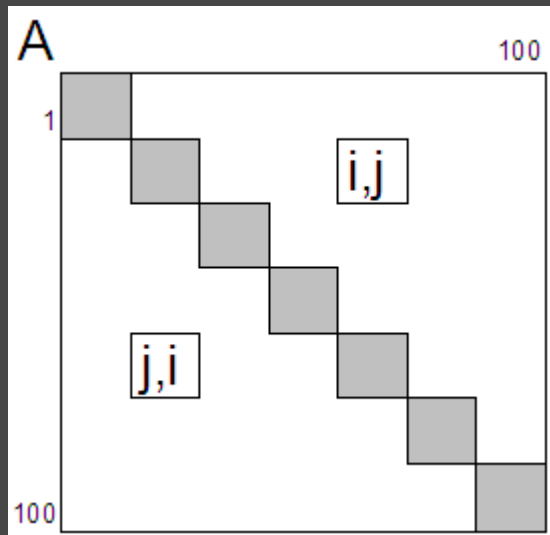

Τετραγωνικοί πίνακες π.χ. $A[100, 100]$

Εναλλάξ κελιά:

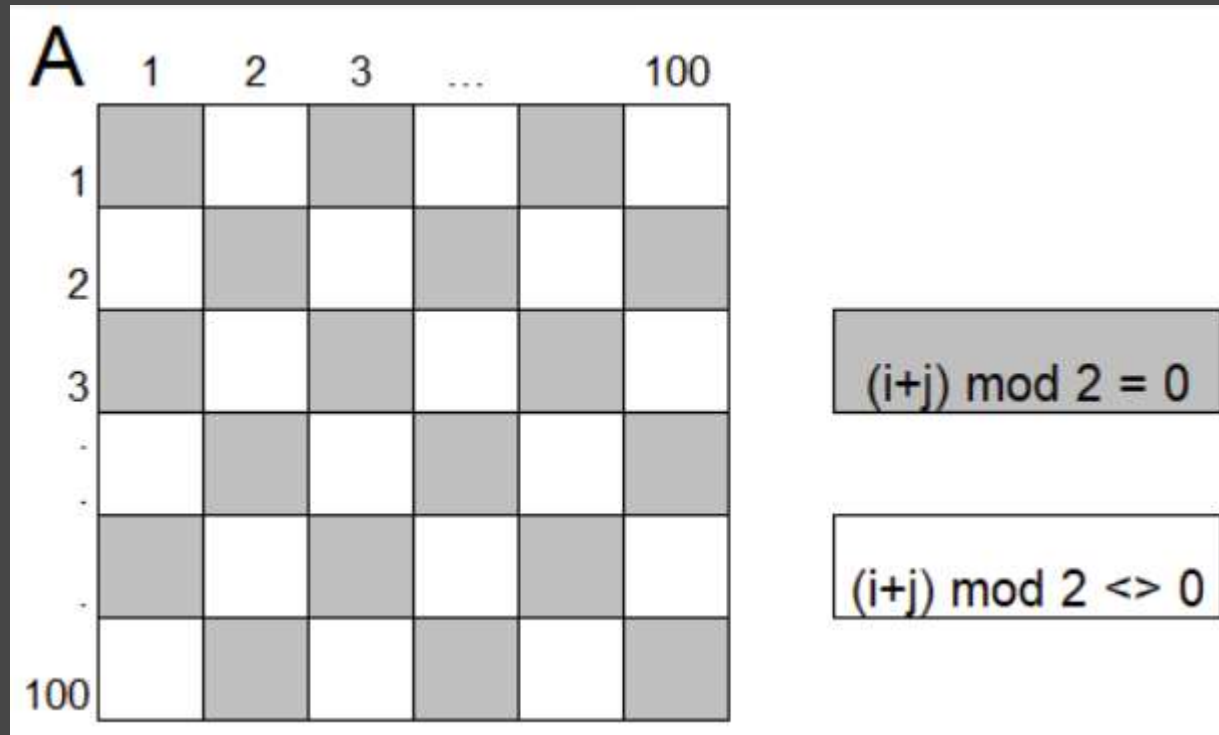

Τετραγωνικοί πίνακες π.χ. $A[100, 100]$

Παράδειγμα: αθροίσματα 1^{ης} και 2^{ης} διαγωνίου:

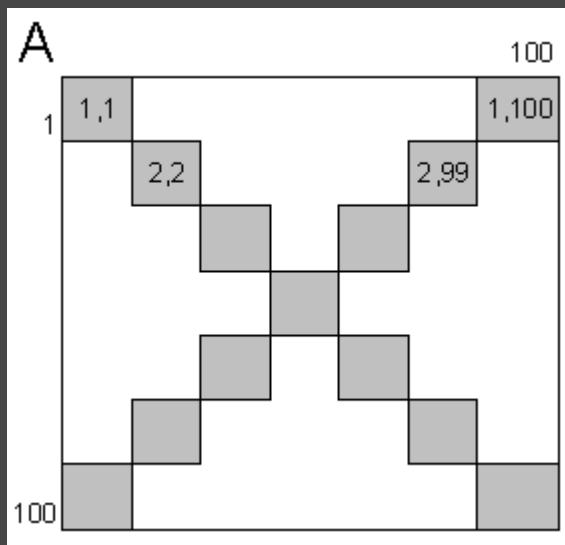

$S1 \leftarrow 0$

$S2 \leftarrow 0$

για i από 1 μέχρι 100

$S1 \leftarrow S1 + A[i,i]$

$S2 \leftarrow S2 + A[i,101-i]$

Τέλος Επανάληψης

Γράψε $S1, S2$

Τετραγωνικοί πίνακες π.χ. $A[100, 100]$

Αθροίσματα άνω και κάτω της 1ης κύριας διαγωνίου:

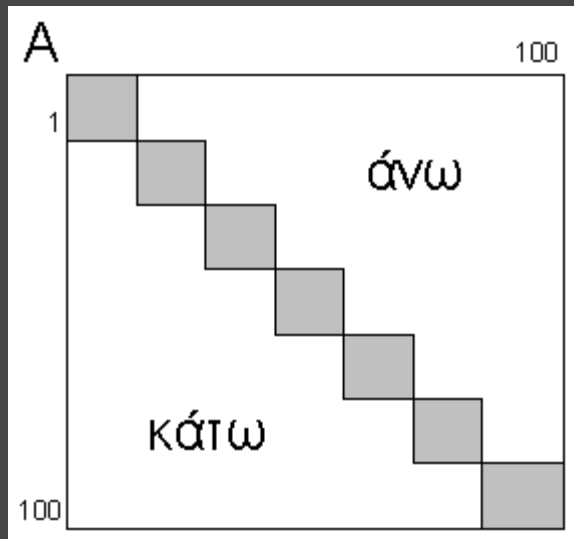

```
S1 ← 0
S2 ← 0
για i από 1 μέχρι 100
  για j από 1 μέχρι 100
    Αν (i < j) τότε
      S1 ← S1 + A[i,j]
    Αλλιώς Αν (i > j) τότε
      S2 ← S2 + A[i,j]
    Τέλος Αν
  Τέλος Επανάληψης
Τέλος Επανάληψης
Γράψε S1, S2
```

Τετραγωνικοί πίνακες π.χ. $A[100, 100]$

Άθροισμα της περιφέρειας:

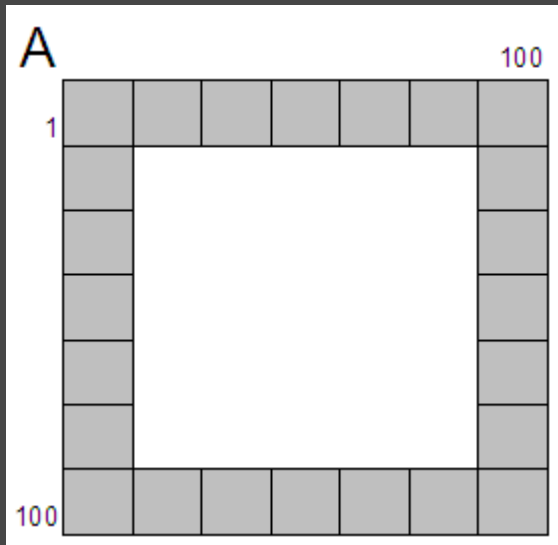

$S \leftarrow 0$

για i από 1 μέχρι 100

$S \leftarrow S + A[1,i] + A[100,i] + A[i,1] + A[i,100]$

Τέλος Επανάληψης

Γράψε $S - (A[1,1] + A[1,100] + A[100,1] + A[100,100])$

Τετραγωνικοί πίνακες π.χ. $A[100, 100]$

Αθροίσματα των τεταρτημορίων:

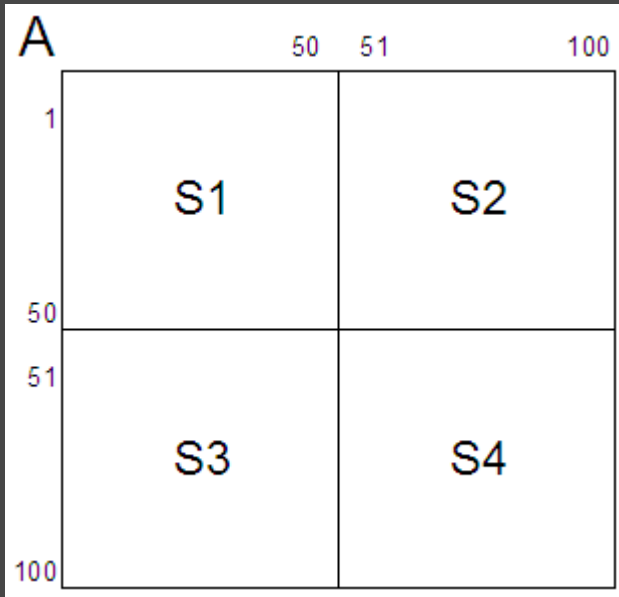

$S1 \leftarrow 0$

$S2 \leftarrow 0$

$S3 \leftarrow 0$

$S4 \leftarrow 0$

για i από 1 μέχρι 50

για j από 1 μέχρι 50

$S1 \leftarrow S1 + A[i, j]$

$S2 \leftarrow S2 + A[i, 50+j]$

$S3 \leftarrow S3 + A[50+i, j]$

$S4 \leftarrow S4 + A[50+i, 50+j]$

Τέλος Επανάληψης

Τέλος Επανάληψης

Γράψε $S1, S2, S3, S4$

Τετραγωνικοί πίνακες π.χ. $A[100, 100]$

Ζεύγη συμμετρικών κελιών ως προς την 1η διαγώνιο που είναι ίσα:

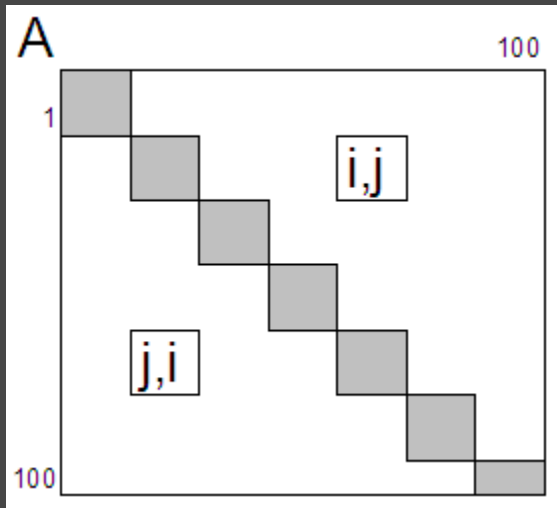

```
Π ← 0
για i από 1 μέχρι 100
  για j από 1 μέχρι 100
    Αν ( $i < j$  ΚΑΙ  $A[i,j] = A[j,i]$ ) τότε
      Π ← Π + 1
    ΤέλοςΑν
  ΤέλοςΕπανάληψης
ΤέλοςΕπανάληψης
Γράψε Π
```

Τετραγωνικοί πίνακες π.χ. $A[100, 100]$

Αθροίσματα των «γκρι» και των «λευκών» κελιών:

A	1	2	3	...	100
1	█	□	█	□	█
2	□	█	□	█	□
3	█	□	█	□	█
...	□	█	□	█	□
...	█	□	█	□	█
100	□	█	□	█	□

Legend:

- █ $(i+j) \bmod 2 = 0$
- $(i+j) \bmod 2 \neq 0$

$S1 \leftarrow 0$

$S2 \leftarrow 0$

για i από 1 μέχρι 100

για j από 1 μέχρι 100

Αν $((i + j) \bmod 2 = 0)$ τότε

$S1 \leftarrow S1 + A[i,j]$

Αλλιώς

$S2 \leftarrow S2 + A[i,j]$

ΤέλοςΑν

ΤέλοςΕπανάληψης

ΤέλοςΕπανάληψης

Γράψε $S1, S2$

Άλλα παραδείγματα ασκήσεων με Τετραγωνικούς Πίνακες

- Πρωτάθλημα N ομάδων $\rightarrow A[N,N]$ με τα αποτελέσματα των μεταξύ τους 2 αγώνων (N/I/H)
- Χιλιομετρικές αποστάσεις N πόλεων $\rightarrow X[N,N]$
- Διαγωνισμός N χωρών με βαθμολογίες $\rightarrow B[N,N]$

Γέμισμα του $A[100,100]$
με τις τιμές:

A	1	...	50	51	...	100
1	1					2
		1				2
			1		2	
				1	2	
50				3	4	
51			3		4	
		3			4	
	3					4
100	3					4

για i από 1 μέχρι ...

$$A[\dots] \leftarrow 1$$

$$A[\dots] \leftarrow 2$$

$$A[\dots] \leftarrow 3$$

$$A[\dots] \leftarrow 4$$

Τέλος Επανάληψης

για i από 1 μέχρι 50

$$A[i, i] \leftarrow 1$$

$$A[i, 101-i] \leftarrow 2$$

$$A[i+50, 101-(i+50)] \leftarrow 3$$

$$A[i+50, i+50] \leftarrow 4$$

Τέλος Επανάληψης

Αναζήτηση τιμής σε πίνακα

(§3.6) Σειριακή αναζήτηση – εντοπισμός της 1^{ης} εμφάνισης

```
Διάβασε x
βρ ← Ψευδής
i ← 1
Όσο (i <= 100 ΚΑΙ βρ = Ψευδής)
επανάλαβε
  Αν (x = A[i]) τότε
    βρ ← Αληθής
    θέση ← i
  Αλλιώς
    i ← i + 1
ΤέλοςΑν
ΤέλοςΕπανάληψης
Αν (βρ = Αληθής) τότε
  Γράψε "Βρέθηκε στο κελί: ", θέση
Αλλιώς
  Γράψε "Δεν βρέθηκε"
ΤέλοςΑν
```

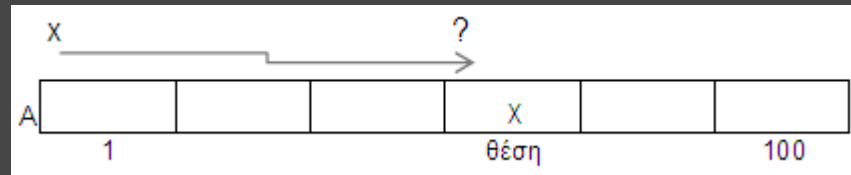

Η σειριακή μέθοδος αναζήτησης είναι η πιο απλή, αλλά και η λιγότερη αποτελεσματική μέθοδος αναζήτησης. Έτσι, δικαιολογείται η χρήση της μόνο σε περιπτώσεις όπου:

- ✓ ο πίνακας είναι μη ταξινομημένος,
- ✓ ο πίνακας είναι μικρού μεγέθους (για παράδειγμα, $n \leq 20$),
- ✓ η αναζήτηση σε ένα συγκεκριμένο πίνακα γίνεται σπάνια,

Αναζήτηση τιμής σε πίνακα

Εντοπισμός όλων των εμφανίσεων

Διάβασε x

$\beta r \leftarrow$ Ψευδής

για i από 1 μέχρι 100

 Αν ($x = A[i]$) τότε

$\beta r \leftarrow$ Αληθής

 Γράψε "Βρέθηκε στο κελί: ", i

 ΤέλοςΑν

ΤέλοςΕπανάληψης

Αν ($\beta r =$ Ψευδής) τότε

 Γράψε "Δεν βρέθηκε"

ΤέλοςΑν

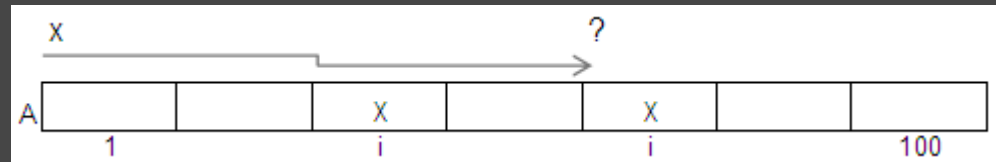

Αναζήτηση τιμής σε πίνακα

Εντοπισμός όλων των εμφανίσεων σε 2-Δ πίνακα

```
Διάβασε x
βρ ← Ψευδής
για i από 1 μέχρι 50
  για j από 1 μέχρι 100
    Αν (x = A[i, j]) τότε
      βρ ← Αληθής
      Γράψε "Βρέθηκε στη γραμμή: ", i, " στήλη: ", j
    ΤέλοςΑν
  ΤέλοςΕπανάληψης
ΤέλοςΕπανάληψης
Αν (βρ = Ψευδής) τότε
  Γράψε "Δεν βρέθηκε"
ΤέλοςΑν
```

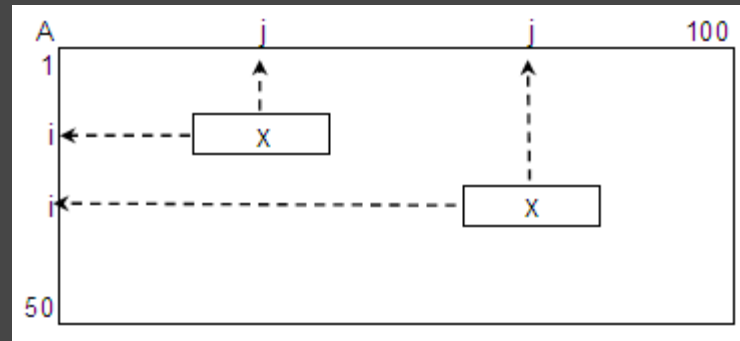

Αναζήτηση τιμής σε πίνακα

Διαδική αναζήτηση – ο πίνακας πρέπει να είναι ταξινομημένος π.χ. σε αύξουσα σειρά

ΔΙΑΒΑΣΕ Key

αρχη <-- 1

telos <-- N

mesh <-- (αρχη + telos) div 2

found <-- ΨΕΥΔΗΣ

ΟΣΟ (αρχη <= telos ΚΑΙ found = ΨΕΥΔΗΣ) ΕΠΑΝΑΛΑΒΕ

ΑΝ Key < A[mesh] ΤΟΤΕ

telos <-- mesh-1 *! για ↓ ταξινόμηση: Αρχή ← μέση + 1*

ΑΛΛΙΩΣ_ΑΝ Key > A[mesh] ΤΟΤΕ

αρχη <-- mesh + 1 *! για ↓ ταξινόμηση: Τέλος ← μέση-1*

ΑΛΛΙΩΣ

found <-- ΑΛΗΘΗΣ

ΤΕΛΟΣ_ΑΝ

mesh <-- (αρχη + telos) div 2

ΤΕΛΟΣ_ΕΠΑΝΑΛΗΨΗΣ

ΑΝ found = ΑΛΗΘΗΣ ΤΟΤΕ

ΓΡΑΨΕ 'Βρέθηκε στη θέση ', mesh

ΑΛΛΙΩΣ

ΓΡΑΨΕ 'Δεν βρέθηκε'

ΤΕΛΟΣ_ΑΝ

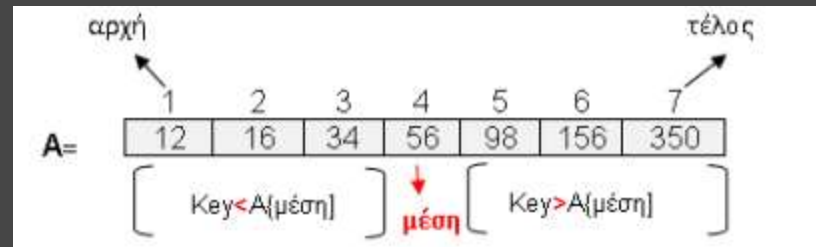

Αναζήτηση τιμής σε πίνακα

Διαδική αναζήτηση – Παράδειγμα: Δίνεται ο πίνακας

1	2	5	8	9	15	22	27	35	37	38	40	43	45	47
---	---	---	---	---	----	----	----	----	----	----	----	----	----	----

Αναζήτηση του στοιχείου 38 (υπάρχει στον πίνακα)

Βήμα 1	1	2	5	8	9	15	22	27	35	37	38	40	43	45	47
Βήμα 2	1	2	5	8	9	15	22	27	35	37	38	40	43	45	47
Βήμα 3	1	2	5	8	9	15	22	27	35	37	38	40	43	45	47
Βήμα 4	1	2	5	8	9	15	22	27	35	37	38	40	43	45	47

Με κίτρινο σημειώνεται το στοιχείο του πίνακα που εξετάζεται (στο μέσον)

Με πράσινο σημειώνεται το τμήμα του πίνακα που απομένει για αναζήτηση

Με κόκκινο σημειώνεται το τμήμα του πίνακα που έχει αποκλειστεί

Αναζήτηση του στοιχείου 39 (δεν υπάρχει στον πίνακα)

Βήμα 1	1	2	5	8	9	15	22	27	35	37	38	40	43	45	47
Βήμα 2	1	2	5	8	9	15	22	27	35	37	38	40	43	45	47
Βήμα 3	1	2	5	8	9	15	22	27	35	37	38	40	43	45	47
Βήμα 4	1	2	5	8	9	15	22	27	35	37	38	40	43	45	47
Βήμα 5	1	2	5	8	9	15	22	27	35	37	38	40	43	45	47

Ταξινόμηση ευθείας ανταλλαγής (ή φουσαλίδας ή bubble sort)

Ορισμός. Δοθέντων των στοιχείων a_1, a_2, \dots, a_n η ταξινόμηση συνίσταται στη μετάθεση (permutation) της θέσης των στοιχείων, ώστε να τοποθετηθούν σε μία σειρά $a_{k_1}, a_{k_2}, \dots, a_{k_n}$ έτσι ώστε, δοθείσης μίας συνάρτησης διάταξης (ordering function), f , να ισχύει:

$$f(a_{k_1}) \leq f(a_{k_2}) \leq \dots \leq f(a_{k_n})$$

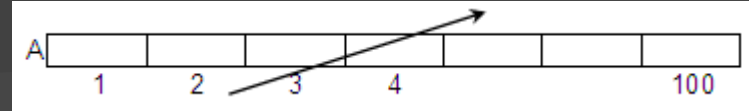

52	5	5	5	5	5	5	5	5
12	52	10	10	10	10	10	10	10
71	12	52	12	12	12	12	12	12
56	71	12	52	19	19	19	19	19
5	56	71	19	52	45	45	45	45
10	10	56	71	45	52	52	52	52
19	19	19	56	71	56	56	56	56
90	45	45	45	56	71	71	71	71
45	90	90	90	90	90	90	90	90

για i από 2 μέχρι 100
 για j από 100 μέχρι i μεβήμα -1
 Αν $(A[j-1] > A[j])$ τότε
 $tmp \leftarrow A[j-1]$
 $A[j-1] \leftarrow A[j]$
 $A[j] \leftarrow tmp$
 ! ή Αντιμετάθεσε($A[j], A[j-1]$)
 ΤέλοςΑν
 ΤέλοςΕπανάληψης
 ΤέλοςΕπανάληψης

Για την ταξινόμηση δεδομένων έχουν εκπονηθεί πάρα πολλοί αλγόριθμοι. Άλλοι σχετικά απλοί αλγόριθμοι είναι η ταξινόμηση με επιλογή και η ταξινόμηση με παρεμβολή. Ο πιο γρήγορος αλγόριθμος ταξινόμησης είναι η "γρήγορη ταξινόμηση" (quicksort). Η ταξινόμηση φουσαλίδας είναι ο πιο απλός και ταυτόχρονα ο πιο αργός αλγόριθμος ταξινόμησης.

Επαναλήψεις:

$$N - 1 + N - 2 + \dots + 2 + 1 = \frac{N \cdot (N - 1)}{2}$$

για φθίνουσα ταξινόμηση:
 Αν $(A[j-1] < A[j])$ τότε

Ταξινόμηση ευθείας ανταλλαγής (ή φουσαλίδας ή bubblesort)

για i από 2 μέχρι 200

για j από 200 μέχρι i μεβήμα -1

Αν $(B[j-1] < B[j])$ τότε

$tmp \leftarrow B[j-1]$

$B[j-1] \leftarrow B[j]$

$B[j] \leftarrow tmp$

ΤέλοςΑν

ΤέλοςΕπανάληψης

ΤέλοςΕπανάληψης

Γράψε "10 υψηλότεροι:"

για i από 1 μέχρι 10

Γράψε $B[i]$

ΤέλοςΕπανάληψης

Γράψε "5 χαμηλότεροι:"

για i από 196 μέχρι 200

Γράψε $B[i]$

ΤέλοςΕπανάληψης

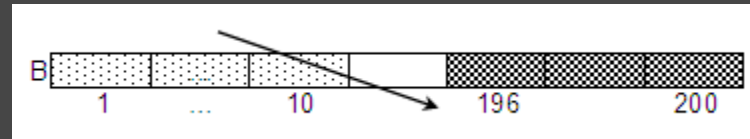

π.χ.1) δίνεται ο $B[200]$ με τους βαθμούς των απολυτηρίων 200 μαθητών. Ποιοί είναι οι 10 υψηλότεροι και οι 5 χαμηλότεροι βαθμοί;

Ταξινόμηση ευθείας ανταλλαγής (ή φουσαλίδας ή bubblesort)

για i από 152 μέχρι 240
για j από 240 μέχρι i μεβήμα -1
Αν ($\Theta[j-1] > \Theta[j]$) τότε
 $tmp \leftarrow \Theta[j-1]$
 $\Theta[j-1] \leftarrow \Theta[j]$
 $\Theta[j] \leftarrow tmp$
ΤέλοςΑν
ΤέλοςΕπανάληψης
ΤέλοςΕπανάληψης
Γράψε '5 χαμηλότερες θερμοκρασίες του καλοκαιριού:'
για i από 151 μέχρι 155
 Γράψε $\Theta[i]$
ΤέλοςΕπανάληψης

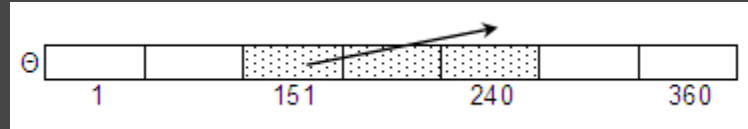

π.χ.2) δίνεται ο $\Theta[360]$ με τις θερμοκρασίες μιας πόλης στις 12:00 το μεσημέρι για κάθε ημέρα ενός έτους (1 μήνας = 30 ημέρες). Ποιες είναι οι 5 χαμηλότερες θερμοκρασίες του καλοκαιριού;

Ταξινόμηση παράλληλων 1-Δ πινάκων

α) με 1 κλειδί ταξινόμησης

για i από 2 μέχρι 15

για j από 15 μέχρι i μεβήμα -1

Αν $(\Pi[j-1] < \Pi[j])$ τότε

$tmp1 \leftarrow \Pi[j-1]$

$\Pi[j-1] \leftarrow \Pi[j]$

$\Pi[j] \leftarrow tmp1$

$tmp2 \leftarrow E[j-1]$

$E[j-1] \leftarrow E[j]$

$E[j] \leftarrow tmp2$

$tmp3 \leftarrow O[j-1]$

$O[j-1] \leftarrow O[j]$

$O[j] \leftarrow tmp3$

ΤέλοςΑν

ΤέλοςΕπανάληψης

ΤέλοςΕπανάληψης

για i από 1 μέχρι 15

Γράψε $\Pi[i], E[i], O[i]$

ΤέλοςΕπανάληψης

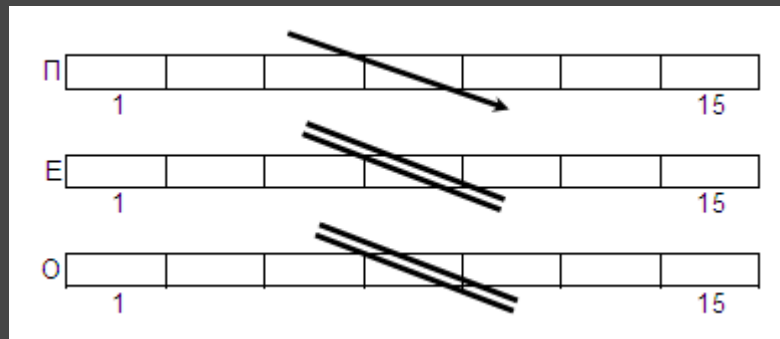

π.χ. Δίνονται οι $\Pi[15]$, $E[15]$ και $O[15]$, με τους πληθυσμούς, τις εκτάσεις και τα ονόματα 15 Ευρωπαϊκών χωρών. Να εμφανισθούν κατά φθίνουσα σειρά πληθυσμών

Ταξινόμηση παράλληλων 1-Δ πινάκων

β) με 2 κλειδιά ταξινόμησης

για i από 2 μέχρι 100

για j από 100 μέχρι i μεβήμα -1

Αν $(B[j-1] < B[j])$ τότε

$tmp1 \leftarrow B[j-1]$

$\Pi[j-1] \leftarrow B[j]$

$B[j] \leftarrow tmp1$

$tmp2 \leftarrow O[j-1]$

$O[j-1] \leftarrow O[j]$

$O[j] \leftarrow tmp2$

Αλλιώς Αν $(B[j-1] = B[j]$ ΚΑΙ $O[j-1] > O[j])$ τότε

$tmp2 \leftarrow O[j-1]$

$O[j-1] \leftarrow O[j]$

$O[j] \leftarrow tmp2$

Τέλος Αν

Τέλος Επανάληψης

Τέλος Επανάληψης

για i από 1 μέχρι 100

Γράψε $O[i], B[i]$

Τέλος Επανάληψης

π.χ. Δίνονται οι $O[100]$ και $B[100]$ με τα ονόματα και τους βαθμούς του απολυτηρίου 100 μαθητών. Να εμφανισθούν κατά φθίνουσα σειρά βαθμών απολυτηρίου και όπου υπάρχει ισοβαθμία, κατά αύξουσα αλφαβητική σειρά

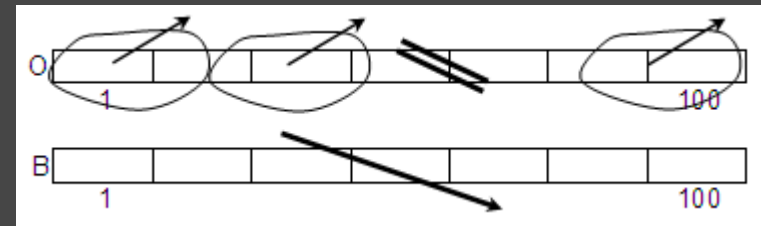

Όνομα	Βαθμός
P	15
Λ	19
Π	15
Κ	19
Γ	18

⇒

Όνομα	Βαθμός
Κ	19
Λ	19
Γ	18
Π	15
P	15

Ταξινόμηση με επιλογή - (Τετράδιο Μαθητή)

ΓΙΑ i ΑΠΟ 1 ΜΕΧΡΙ 99

! βρες το μικρότερο στοιχείο και τη θέση του ελαχίστου

! από τη θέση i μέχρι το τέλος του πίνακα

$min \leftarrow A[i]$

$\theta min \leftarrow i$

ΓΙΑ j ΑΠΟ $i + 1$ ΜΕΧΡΙ 100

ΑΝ $A[j] < min$ ΤΟΤΕ

$min \leftarrow A[j]$

$\theta min \leftarrow j$

ΤΕΛΟΣ_ΑΝ

ΤΕΛΟΣ_ΕΠΑΝΑΛΗΨΗΣ

! αντιμετάθεσε στοιχεία θέσεων i και θmin

$temp \leftarrow A[i]$

$A[i] \leftarrow A[\theta min]$

$A[\theta min] \leftarrow temp$

ΤΕΛΟΣ_ΕΠΑΝΑΛΗΨΗΣ

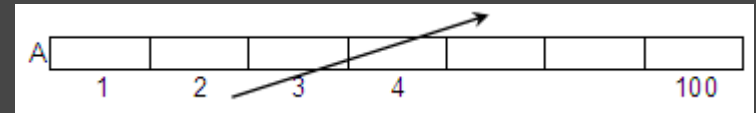

Ο παραπάνω αλγόριθμος αποτελεί μία απλή πρόταση για την ταξινόμηση στοιχείων και είναι γνωστός ως αλγόριθμος **ταξινόμησης με επιλογή** (selection sort). Η ονομασία του οφείλεται στη λογική που χρησιμοποιεί για την ταξινόμηση, η οποία βασίζεται στην επιλογή του μικρότερου στοιχείου από αυτά που δεν έχουν ταξινομηθεί σε κάθε βήμα.

! για φθίνουσα ταξινόμηση: βρες το μέγιστο στοιχείο και τη θέση του μεγίστου

Ταξινόμηση με επιλογή - (Παράδειγμα)

Αν υποθέσουμε ότι έχουμε το πίνακα A[8]:

46	55	12	42	94	18	06	67
----	----	----	----	----	----	----	----

Βήμα 1 (εύρεση του ελάχιστου των στοιχείων και ανταλλαγή με το πρώτο)

46	55	12	42	94	18	06	67
----	----	----	----	----	----	----	----

Βήμα 2 (επανάληψη της ανωτέρω διαδικασίας αλλά στο τμήμα του πίνακα από το δεύτερο στοιχείο και κάτω)

06	55	12	42	94	18	46	67
----	----	----	----	----	----	----	----

Βήμα 3 (επανάληψη της ανωτέρω διαδικασίας αλλά στο τμήμα του πίνακα από το τρίτο στοιχείο και κάτω)

06	12	55	42	94	18	46	67
----	----	----	----	----	----	----	----

Βήμα 4 (επανάληψη της ανωτέρω διαδικασίας αλλά στο τμήμα του πίνακα από το τέταρτο στοιχείο και κάτω)

06	12	18	42	94	55	46	67
----	----	----	----	----	----	----	----

Βήμα 5 (επανάληψη της ανωτέρω διαδικασίας αλλά στο τμήμα του πίνακα από το πέμπτο στοιχείο και κάτω)

06	12	18	42	94	55	46	67
----	----	----	----	----	----	----	----

Βήμα 6 (επανάληψη της ανωτέρω διαδικασίας αλλά στο τμήμα του πίνακα από το έκτο στοιχείο και κάτω)

06	12	18	42	46	55	94	67
----	----	----	----	----	----	----	----

Βήμα 7 (επανάληψη της ανωτέρω διαδικασίας αλλά στο τμήμα του πίνακα από το έβδομο στοιχείο και κάτω)

06	12	18	42	46	55	94	67
----	----	----	----	----	----	----	----

06	12	18	42	46	55	67	94
----	----	----	----	----	----	----	----

Συγχώνευση δύο ταξινομημένων 1-Δ πινάκων σε 3^ο (ταξινομημένος)

$\Delta A \leftarrow 1$ $\Delta B \leftarrow 1$ $\Delta \Gamma \leftarrow 1$

Όσο ($\Delta A \leq 100$ ΚΑΙ $\Delta B \leq 200$) επανάλαβε

Αν ($A[\Delta A] < B[\Delta B]$) τότε

$\Gamma[\Delta \Gamma] \leftarrow A[\Delta A]$

$\Delta A \leftarrow \Delta A + 1$

Αλλιώς

$\Gamma[\Delta \Gamma] \leftarrow B[\Delta B]$

$\Delta B \leftarrow \Delta B + 1$

ΤέλοςΑν

$\Delta \Gamma \leftarrow \Delta \Gamma + 1$

ΤέλοςΕπανάληψης

Αν ($\Delta A \leq 100$) τότε ! **περίσσευμα στον A**

για i από ΔA μέχρι 100

$\Gamma[\Delta \Gamma] \leftarrow A[i]$

$\Delta \Gamma \leftarrow \Delta \Gamma + 1$

ΤέλοςΕπανάληψης

Αλλιώς ! **περίσσευμα στον B**

για i από ΔB μέχρι 200

$\Gamma[\Delta \Gamma] \leftarrow B[i]$

$\Delta \Gamma \leftarrow \Delta \Gamma + 1$

ΤέλοςΕπανάληψης

ΤέλοςΑν

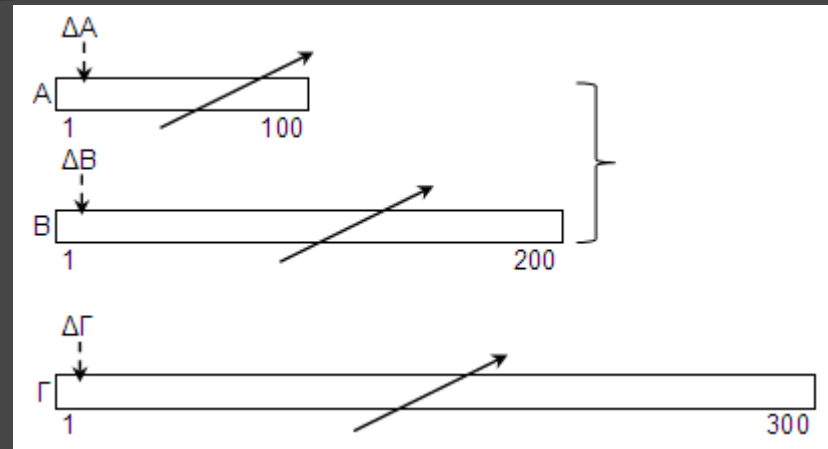

π.χ. Δίνοντα οι $A[100]$ και $B[200]$ ταξινομημένοι κατά αύξουσα σειρά. Να συγχωνευθούν στον $\Gamma[300]$ ώστε να είναι και αυτός ταξινομημένος.

Συλλογή των N μεγαλύτερων/μικρότερων τιμών από 2 ταξινομημένους 1-Δ πίνακες

π.χ. Δίνονται οι ακέραιοι πίνακες $A[50]$ και $B[100]$ ταξινομημένοι κατά αύξουσα και φθίνουσα σειρά αντίστοιχα. Να γεμίσετε τον ακέραιο $\Gamma[10]$ με τις 10 μικρότερες τιμές των A και B . Παρατήρηση: οι τιμές των A και B είναι όλες διαφορετικές μεταξύ τους.

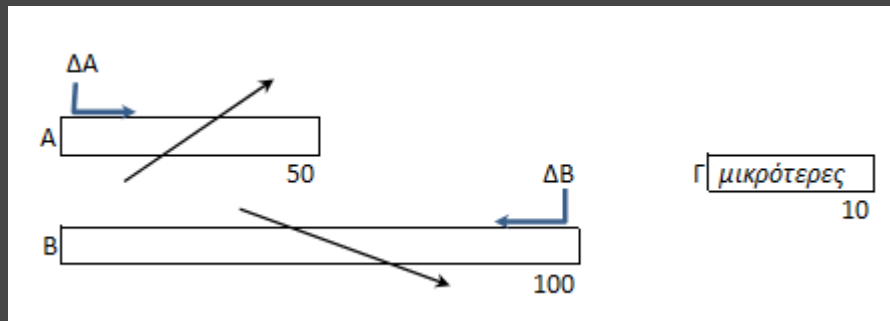

$\Delta A \leftarrow 1$ $\Delta B \leftarrow 100$

για i από 1 μέχρι 10

Αν $(A[\Delta A] < B[\Delta B])$ τότε

$\Gamma[i] \leftarrow A[\Delta A]$

$\Delta A \leftarrow \Delta A + 1$

Αλλιώς

$\Gamma[i] \leftarrow B[\Delta B]$

$\Delta B \leftarrow \Delta B - 1$

ΤέλοςΑν

ΤέλοςΕπανάληψης

Διαχωρισμός 1-Δ πίνακα

$\Delta \Xi \leftarrow 0$

$\Delta N \leftarrow 0$

$\Delta A \leftarrow 0$

για i από 1 μέχρι 2000

Αν $(\Sigma[i] = \text{"}\Xi\text{"})$ τότε

$\Delta \Xi \leftarrow \Delta \Xi + 1$

$\Xi[\Delta \Xi] \leftarrow O[i]$

Αλλιώς Αν $(\Sigma[i] = \text{"}\text{N}\text{"})$ τότε

$\Delta N \leftarrow \Delta N + 1$

$N[\Delta N] \leftarrow O[i]$

Αλλιώς

$\Delta A \leftarrow \Delta A + 1$

$A[\Delta A] \leftarrow O[i]$

Τέλος Αν

Τέλος Επανάληψης

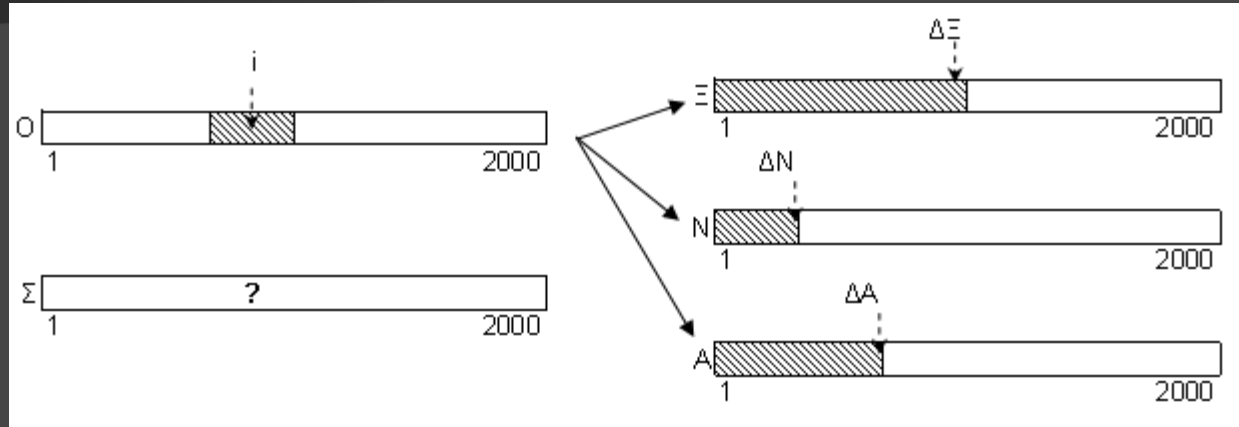

π.χ. Δίνονται τα ονόματα και τα σώματα ($\text{'}\Xi\text{'}$, $\text{'}\text{N}\text{'}$, $\text{'}\text{A}\text{'}$) 2000 νεοσύλλεκτων στους $O[2000]$ και $\Sigma[2000]$ αντίστοιχα. Να διαχωρισθούν τα ονόματα 3 ξεχωριστούς πίνακες ανά σώμα

(§ 3.4) Στοιίβα

Ορισμός: δομή δεδομένων το σύνολο των στοιχείων της οποίας είναι διατεταγμένο με τέτοιο τρόπο, ώστε τα στοιχεία που βρίσκονται στην κορυφή της στοιίβας λαμβάνονται πρώτα, ενώ αυτά που βρίσκονται στο βάθος της στοιίβας λαμβάνονται τελευταία.

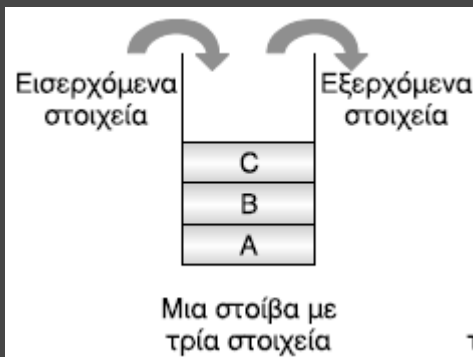

άδεια στοιίβα \Leftrightarrow $top = 0$,
γεμάτη στοιίβα \Leftrightarrow $top = N$

Μέθοδος επεξεργασίας: «τελευταίο μέσα, πρώτο έξω» (LIFO: last in – first out). Όπως για παράδειγμα: μία στοιίβα από πιάτα, ή η στοιίβα χρόνου εκτέλεσης των υποπρογραμμάτων (κεφ.10).

Κύριες λειτουργίες:

- **Ώθηση** (push): ο top αυξάνεται κατά 1 και το νέο στοιχείο ωθείται στο $\Sigma[top]$. Έλεγχος για υπερχείλιση (stack overflow) \Leftrightarrow ήθηση σε γεμάτη στοιίβα
- **Απώθηση** (pop): απωθείται το κορυφαίο στοιχείο ($\Sigma[top]$) και ο top μειώνεται κατά 1. Έλεγχος για υποχείλιση (stack underflow) \Leftrightarrow απώθηση σε άδεια στοιίβα

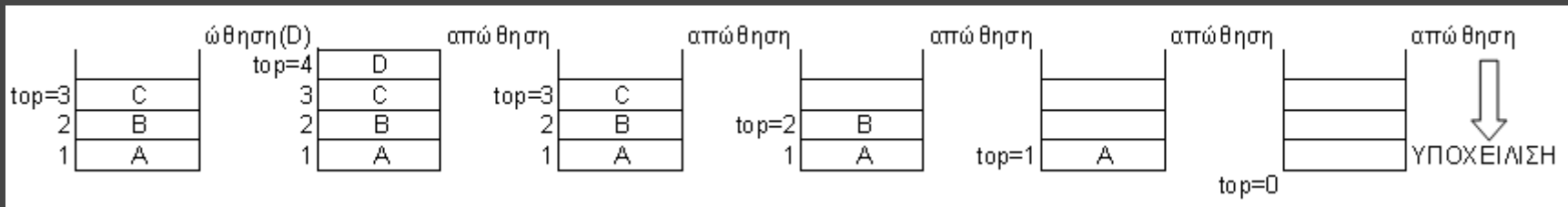

(§ 3.4) Στοίβα (έστω στοίβα $\Sigma[1000]$)

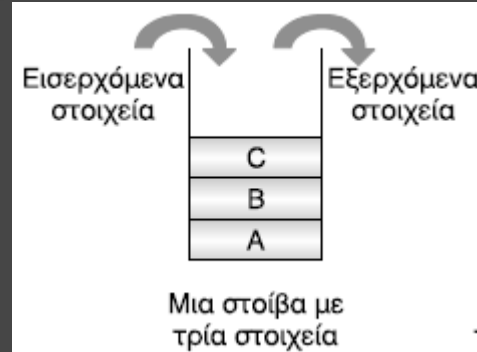

Ώθηση στοιχείου x

Αν ($\text{top} < 1000$) τότε

$\text{top} \leftarrow \text{top} + 1$

$\Sigma[\text{top}] \leftarrow x$

Αλλιώς

Γράψε “υπερχείλιση”

ΤέλοςΑν

Απώθηση στοιχείου

Αν ($\text{top} \neq 0$) τότε

Γράψε $\Sigma[\text{top}]$

$\text{top} \leftarrow \text{top} - 1$

Αλλιώς

Γράψε “υποχείλιση”

ΤέλοςΑν

πλήθος στοιχείων στη στοίβα = top

- 1) Σε μια στοίβα 10 θέσεων έχουν τοποθετηθεί διαδοχικά τα στοιχεία: Σ, Γ, Μ, Α, Δ στην 1η, 2η, 3η, 4η και 5η θέση αντίστοιχα.
- Να προσδιορίσετε την τιμή του δείκτη top και να σχεδιάσετε την παραπάνω στοίβα.
 - Αν εφαρμόσετε τις παρακάτω λειτουργίες: **Απώθηση**, **Απώθηση**, **Απώθηση**, **Ώθηση Χ**, **Ώθηση Δ** και **Απώθηση**, ποια είναι η νέα τιμή της top και ποια η τελική μορφή της στοίβας;

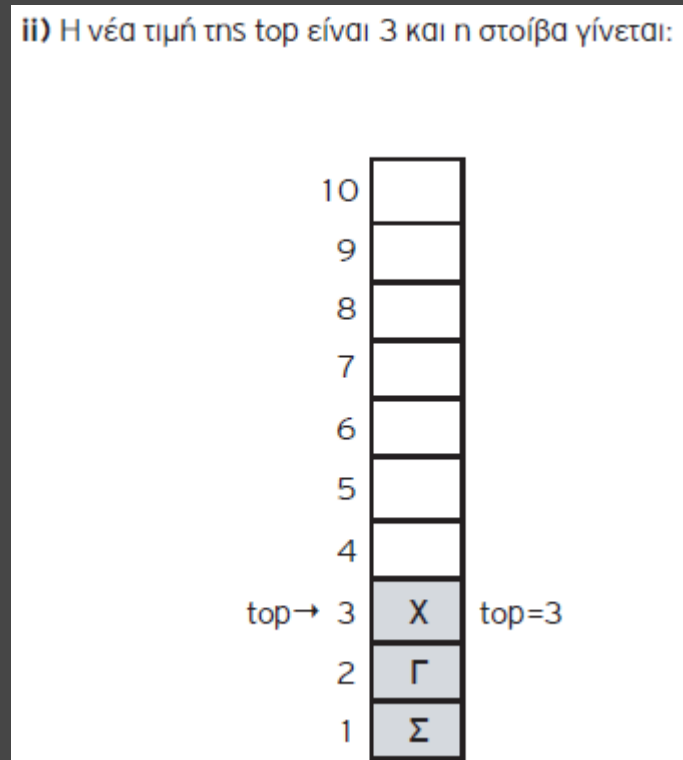
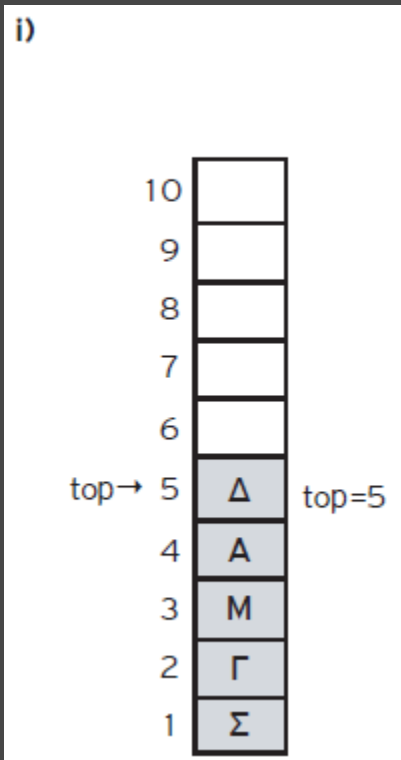

2) Σε μια άδεια στοίβα 10 θέσεων ωθούνται τα στοιχεία Ο, Σ, Λ, Τ, Ε. Με ποιον τρόπο πρέπει να γίνει η ώθηση και η απώθηση των στοιχείων, ώστε να έχουμε ως έξοδο τα στοιχεία Τ, Ε, Λ, Ο, Σ, με το στοιχείο Σ να βρίσκεται στην κορυφή της στοίβας;

Η αρχική μορφή της στοίβας είναι:

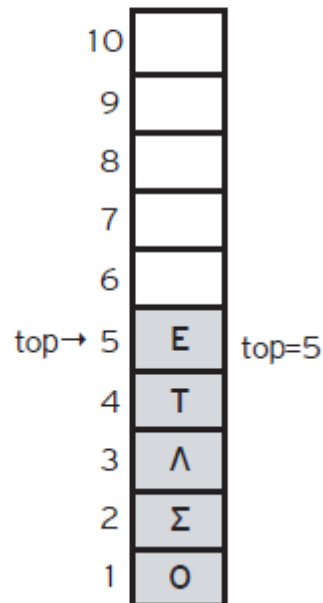

Εκτελώντας τις λειτουργίες : **Απώθηση, Απώθηση, Απώθηση, Απώθηση, Ώθηση Τ, Ώθηση Ε, Ώθηση Λ, Ώθηση Ο, Ώθηση Σ**, τότε η τελική μορφή της στοίβας γίνεται:

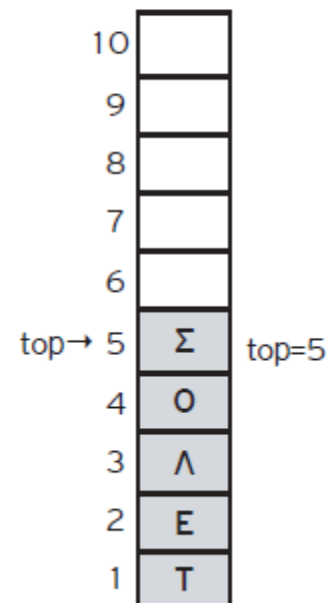

Ένα οχηματαγωγό γιλοίο, χωρητικότητας 250 αυτοκινήτων, τα οποία δύνανται να τοποθετηθούν αποκλειστικά σε μία σειρά, εκτελεί το δρομολόγιο ΠΕΙΡΑΙΑΣ – ΑΙΓΙΝΑ. Στο λιμάνι του Πειραιά προσέρχονται τα οχήματα για αναχώρηση. Τα οχήματα που επιβιβάζονται πρώτα είναι αυτά που θα αποβιβαστούν τελευταία.

Να αναπτύξετε πρόγραμμα σε ΓΛΩΣΣΑ το οποίο:

1. Να υλοποιεί μενού με τις επιλογές:

1. Επιβίβαση 2. Αποβίβαση 3. Έξοδος

2. Στην περίπτωση που επιλεγεί η **Επιβίβαση**, να ζητείται εισαγωγή του αριθμού κυκλοφορίας καθενός από τα οχήματα που προσέρχονται και ο αριθμός κυκλοφορίας του να καταχωρείται στη στοιβά ΟΧΗΜΑΤΑ. Κάθε φορά που επιβιβάζεται ένα όχημα να τυπώνεται το ερώτημα «**Υπάρχει όχημα για επιβίβαση; (N/O)**». Αν ο χρήστης απαντήσει N (=ΝΑΙ), τότε να επαναλαμβάνεται η διαδικασία επιβίβασης, ενώ αν απαντήσει O (=ΟΧΙ), τότε να σταματά η διαδικασία επιβίβασης και το πρόγραμμα να επιστρέφει στο μενού Επιλογής.
3. Στην περίπτωση που επιλεγεί η **Αποβίβαση**, να τυπώνει τον αριθμό κυκλοφορίας όλων των οχημάτων με τη σειρά που αποβιβάζονται από το γιλοίο στην ΑΙΓΙΝΑ.
4. Στο τέλος να τυπώνει το πλήθος των οχημάτων που επιβιβάστηκαν στο λιμάνι του ΠΕΙΡΑΙΑ.

Πρόγραμμα Πλοίο

Μεταβλητές

Χαρακτήρες: Σ[250], αρ

Ακέραιες: top, n, επ

Αρχή

top <-- 0

n <-- 0

ΑρχήΕπανάληψης

Γράψε '1. Επιβίβαση'

Γράψε '2. Αποβίβαση'

Γράψε '3. Έξοδος'

Γράψε 'Δώσε επιλογή (1-3)'

Διάβασε επ

Αν (επ = 1) τότε *! Επιβίβαση*

ΑρχήΕπανάληψης

Αν (top = 250) τότε

Γράψε 'γεμάτο'

Αλλιώς

Γράψε 'Δώσε αρ. κυκλοφορίας'

Διάβασε αρ

top <-- top + 1

Σ[top] <-- αρ

n <-- n + 1

Γράψε 'Υπάρχει όχημα για επιβίβαση; (N/O)'

Διάβασε απ

ΜέχριςΌτου (απάντηση = 'Ο')

ΑλλιώςΑν (επ = 2) τότε *! Αποβίβαση*

Όσο (top <> 0) επανάλαβε

Γράψε 'Αποβίβαση ', Σ[top]

top <-- top - 1

ΤέλοςΕπανάληψης

ΤέλοςΑν

ΤέλοςΑν

ΜέχριςΌτου (επ = 3)

Γράψε n

Τέλος_Προγράμματος

E. 1: Δίνεται η επόμενη ακολουθία αριθμών: 4, 8, 2, 5, 9, 13.

α) Ποια λειτουργία θα χρησιμοποιηθεί για την τοποθέτηση των αριθμών σε στοίβα;

β) Σχεδιάστε τη στοίβα μετά την τοποθέτηση των αριθμών.

γ) Ποια λειτουργία θα χρησιμοποιηθεί για την έξοδο των αριθμών από τη στοίβα;

δ) Πόσες φορές θα πρέπει να εκτελεστεί η προηγούμενη λειτουργία στη στοίβα για να εξαχθεί ο αριθμός 5;

E. 2: Σε μια στοίβα έχουν τοποθετηθεί κατά σειρά οι αριθμοί : 24, 7, 11, 13, 65, 39, 5.

α) Να σχεδιάσετε την παραπάνω δομή.

β) Ποια θα είναι η τιμή του δείκτη της παραπάνω στοίβας;

γ) Αν θέλετε να τοποθετήσετε τον αριθμό 25 στην στοίβα, ποια λειτουργία θα χρησιμοποιήσετε;

δ) Ποια θα είναι η τιμή του δείκτη μετά την λειτουργία αυτή;

ε) Αν θέλετε να εξάγετε τον αριθμό 65 από τη στοίβα, ποια λειτουργία θα χρησιμοποιήσετε;

στ) Ποια θα είναι η τιμή του δείκτη μετά τη λειτουργία αυτή;

1	Για την υλοποίηση μιας στοίβας μπορεί να χρησιμοποιηθεί ένας πίνακας.	<input type="checkbox"/>	<input type="checkbox"/>
2	Στη στοίβα το στοιχείο που μπαίνει πρώτο βγαίνει πρώτο.	<input type="checkbox"/>	<input type="checkbox"/>
3	Στην υλοποίηση της στοίβας χρειάζονται δύο μεταβλητές-δείκτες για την υλοποίηση των δύο βασικών λειτουργιών που εκτελούνται σε αυτή.	<input type="checkbox"/>	<input type="checkbox"/>
4	Η λειτουργία της ώθησης μπορεί να εκτελεστεί και σε μια άδεια στοίβα.	<input type="checkbox"/>	<input type="checkbox"/>
5	Η λειτουργία της ώθησης μπορεί να εκτελεστεί και σε μια γεμάτη στοίβα.	<input type="checkbox"/>	<input type="checkbox"/>
6	Η ώθηση στοιχείου γίνεται στην κορυφή της στοίβας.	<input type="checkbox"/>	<input type="checkbox"/>
7	Στη δομή της στοίβας απαιτούνται δύο δείκτες, ο εμπρός και ο πίσω.	<input type="checkbox"/>	<input type="checkbox"/>
8	Υπερχείλιση έχουμε όταν εισάγουμε ένα στοιχείο σε μια ήδη γεμάτη στοίβα.	<input type="checkbox"/>	<input type="checkbox"/>
9	Η μέθοδος LIFO περιγράφει τη διαδικασία εκείνη κατά την οποία το στοιχείο που τοποθετείται τελευταίο εξάγεται πρώτο	<input type="checkbox"/>	<input type="checkbox"/>
10	Κάθε στοιχείο που εισάγεται πρώτο σε μια στοίβα είναι αυτό που εξάγεται πρώτο.	<input type="checkbox"/>	<input type="checkbox"/>

(§ 3.5) Ουρά

Ορισμός: δομή δεδομένων το σύνολο των στοιχείων της οποίας είναι διατεταγμένο με τέτοιο τρόπο, ώστε τα στοιχεία που τοποθετήθηκαν πρώτα στην ουρά να λαμβάνονται επίσης πρώτα.

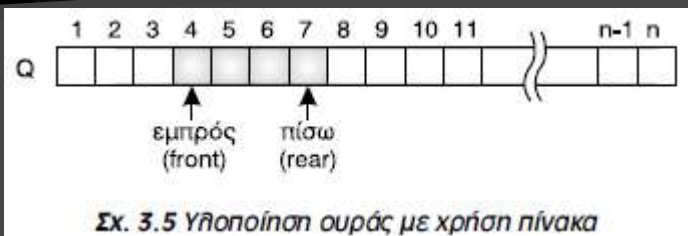

άδεια ουρά \Leftrightarrow front = rear = 0,
γεμάτη ουρά \Leftrightarrow rear = N

Μέθοδος επεξεργασίας: «πρώτο μέσα, πρώτο έξω» (FIFO: first in – first out). Όπως για παράδειγμα: μία ουρά σε ταμείο, ή η ουρά ενός εκτυπωτή.

Κύριες λειτουργίες:

- **Εισαγωγή** (enqueue): ο rear αυξάνεται κατά 1 και το νέο στοιχείο εισάγεται στο $Q[\text{rear}]$. Έλεγχος για έλλειψη ελεύθερου χώρου \Leftrightarrow εισαγωγή σε γεμάτη ουρά
- **Εξαγωγή** (dequeue): εξάγεται το μπροστινό στοιχείο ($Q[\text{front}]$) και ο front αυξάνεται κατά 1. Έλεγχος για αποτυχημένη εξαγωγή \Leftrightarrow εξαγωγή σε άδεια ουρά

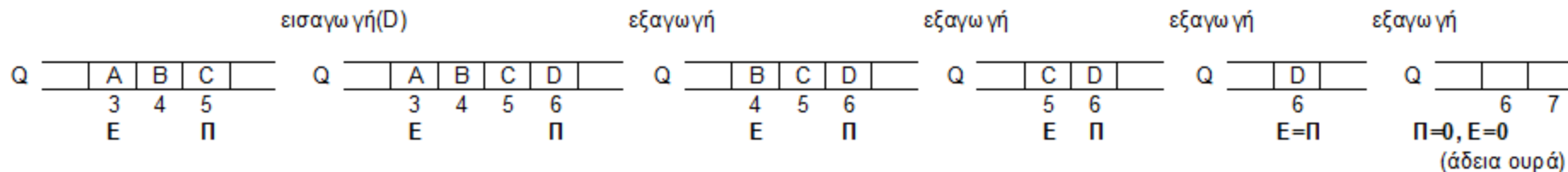

(§ 3.5) Ουρά (έστω ουρά Q[1000])

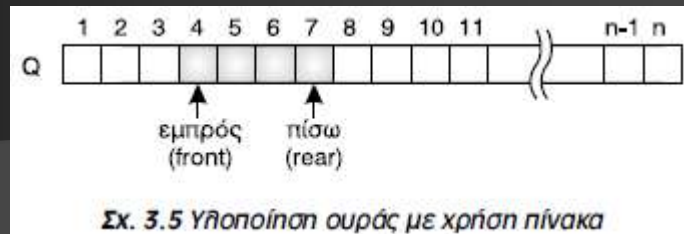

Εισαγωγή στοιχείου x

Αν ($rear = 1000$) τότε

Γράψε 'γεμάτη ουρά'

Αλλιώς Αν ($front = 0$ ΚΑΙ $rear = 0$) τότε

$front \leftarrow 1$

$rear \leftarrow 1$

$Q[rear] \leftarrow x$

Αλλιώς

$rear \leftarrow rear + 1$

$Q[rear] \leftarrow x$

Τέλος Αν

Εξαγωγή στοιχείου

Αν ($front = 0$ ΚΑΙ $rear = 0$) τότε

Γράψε 'άδεια ουρά'

Αλλιώς Αν ($front = rear$) τότε

Γράψε $Q[front]$

$front \leftarrow 0$

$rear \leftarrow 0$

Αλλιώς

Γράψε $Q[front]$

$front \leftarrow front + 1$

Τέλος Αν

πλήθος στοιχείων στην ουρά = $rear - front + 1$ (αν $front, rear \neq 0$)

(§ 3.5) Ουρά

Κατά την είσοδό τους σε μια τράπεζα οι πελάτες παίρνουν διαδοχικούς αριθμούς προτεραιότητας 1, 2, 3... που καθορίζουν τη σειρά τους στην ουρά του μοναδικού ταμείου. Κάθε 2 λεπτά της ώρας προσέρχεται ένας νέος πελάτης και προστίθεται στην ουρά. Ο ταμίας εξυπηρετεί κάθε φορά τον πρώτο πελάτη στην ουρά και η εξυπηρέτησή του διαρκεί 3 λεπτά ακριβώς. Μετά την εξυπηρέτησή του ο πελάτης αποχωρεί από την ουρά. Κατά την αρχή της διαδικασίας (χρόνος 0) στην ουρά υπάρχει μόνο ο πελάτης με αριθμό προτεραιότητας 1. Να γράψετε διαδοχικά, σε ξεχωριστές γραμμές, με τη σωστή σειρά, τους αριθμούς προτεραιότητας των πελατών που βρίσκονται στην ουρά του ταμείου αμέσως μετά το 1ο, 2ο, 3ο, 4ο, 5ο και 6ο λεπτό. (Πανελλαδικές 2016).

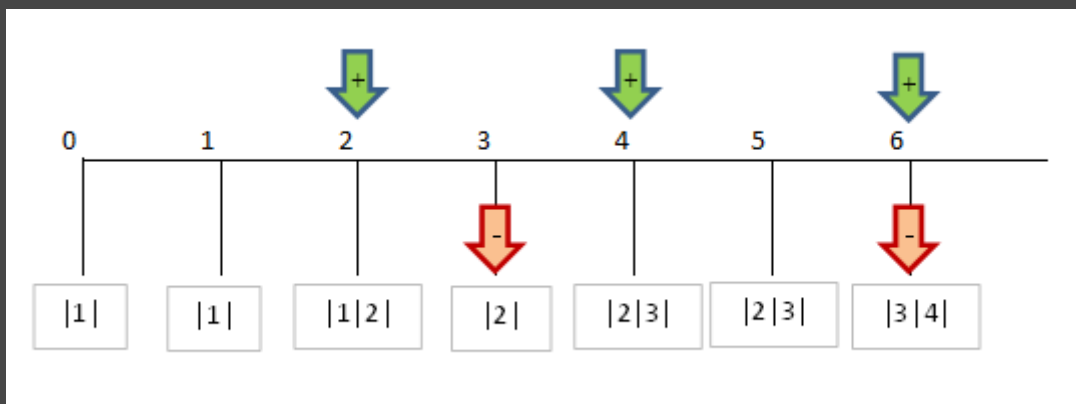

1. Σε μια ουρά 10 θέσεων έχουν τοποθετηθεί διαδοχικά τα στοιχεία: Σ, Γ, Μ, Α, Δ στην 1η, 2η, 3η, 4η και 5η θέση αντίστοιχα.
- Να προσδιορίσετε τις τιμές των δεικτών rear και front και να σχεδιάσετε την παραπάνω ουρά.
 - Αν εφαρμόσετε τις παρακάτω λειτουργίες: **Εξαγωγή**, **Εξαγωγή**, **Εξαγωγή**, **Εισαγωγή Χ**, **Εισαγωγή Δ** και **Εξαγωγή**, ποιες είναι οι τιμές των δεικτών rear και front της ουράς και η τελική μορφή της:

1)

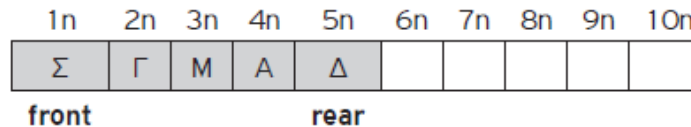

i)

front=1 και rear=5

ii) Η τελική μορφή της ουράς είναι:

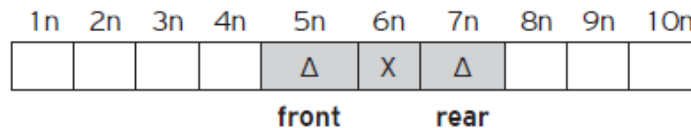

και οι τιμές της front και της rear γίνονται: front=5 και rear=7

2. Σε μια άδεια ουρά 10 θέσεων εισάγονται τα στοιχεία Ο, Σ, Λ, Τ, Ε. Με ποιον τρόπο πρέπει να εισαχθούν και να εξαχθούν τα στοιχεία, ώστε η έξοδος να εμφανίζει τα στοιχεία Τ, Ε, Λ, Ο, Σ;

i) Η αρχική μορφή της ουράς είναι:

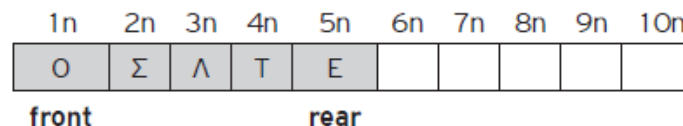

front=1 και rear=5

ii) Με την εκτέλεση των λειτουργιών: **Εξαγωγή**, **Εξαγωγή**, **Εξαγωγή**, **Εισαγωγή Λ**, **Εισαγωγή Ο**, **Εισαγωγή Σ**, η τελική μορφή της ουράς γίνεται:

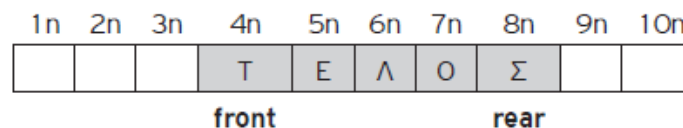

και οι τιμές της front και της rear γίνονται: front=4 και rear=8



Παράδειγμα 4 – Επιβίβαση και Αποβίβαση αυτοκινήτων σε πλοίο

Ένα οχηματαγωγό πλοίο με δύο διαφορετικές πόρτες, μία για την είσοδο και μία για την έξοδο των οχημάτων, χωρητικότητας 250 αυτοκινήτων, τα οποία δύνανται να τοποθετηθούν αποκλειστικά σε μία σειρά, εκτελεί το δρομολόγιο ΠΕΙΡΑΙΑΣ – ΑΙΓΙΝΑ. Τα οχήματα που **επιβιβάζονται πρώτα είναι και αυτά που θα αποβιβαστούν πρώτα**. Στο λιμάνι του Πειραιά προσέρχονται τα αυτοκίνητα για αναχώρηση.

Να αναπτύξετε πρόγραμμα σε ΓΛΩΣΣΑ το οποίο:

1. Να υλοποιεί μενού με τις επιλογές:
1. Επιβίβαση 2. Αποβίβαση 3. Έξοδος
2. Στην περίπτωση που επιλεγεί η **Επιβίβαση** το πρόγραμμα θα διαβάζει τον αριθμό κυκλοφορίας καθενός από τα οχήματα που επιβιβάζονται στο πλοίο και θα τον καταχωρίζει στην ουρά ΟΧΗΜΑΤΑ. Κάθε φορά που επιβιβάζεται ένα όχημα να τυπώνεται το ερώτημα «**Υπάρχει όχημα για επιβίβαση; (N/O)**». Αν ο χρήστης απαντήσει N (=ΝΑΙ), τότε να επαναλαμβάνεται η διαδικασία επιβίβασης, ενώ αν απαντήσει O (=ΟΧΙ), τότε να σταματά η διαδικασία επιβίβασης και να επιστρέφει το πρόγραμμα στο μενού Επιλογής.
3. Στην περίπτωση που επιλεγεί η **Αποβίβαση** το πρόγραμμα θα εξάγει από την ουρά και θα εμφανίζει όλα τα αυτοκίνητα που αποβιβάστηκαν στην ΑΙΓΙΝΑ.

Πρόγραμμα Πλοίο

Μεταβλητές

Χαρακτήρες: Ο[250], αρ

Ακέραιες: εμπρός, πίσω, επ

Αρχή

εμπρός <-- 0

πίσω <-- 0

ΑρχήΕπανάληψης

Γράψε '1. Επιβίβαση'

Γράψε '2. Αποβίβαση'

Γράψε '3. Έξοδος'

Γράψε 'Δώσε επιλογή (1-3)'

Διάβασε επ

Αν (επ = 1) τότε *! Επιβίβαση*

ΑρχήΕπανάληψης

Αν (πίσω = 250) τότε

Γράψε 'γεμάτο'

Αλλιώς

Γράψε 'Δώσε αρ. κυκλοφορίας'

Διάβασε αρ

Αν (εμπρός=0 ΚΑΙ πίσω=0) τότε

εμπρός <-- 1

πίσω <-- 1

Αλλιώς

πίσω <-- πίσω + 1

ΤέλοςΑν

Ο[πίσω] <-- αρ

Γράψε 'Υπάρχει όχημα για επιβίβαση; (N/O)'

Διάβασε απ

ΜέχριςΌτου (απάντηση = 'Ο')

ΑλλιώςΑν (επ = 2) τότε *! Αποβίβαση*

Όσο (εμπρός <> 0 ΚΑΙ πίσω <> 0) επανάλαβε

Γράψε 'Αποβίβαση ', Ο[εμπρός]

Αν (εμπρός = πίσω) τότε

εμπρός <-- 0

πίσω <-- 0

Αλλιώς

εμπρός <-- εμπρός + 1

ΤέλοςΑν

ΤέλοςΕπανάληψης

ΤέλοςΑν

ΤέλοςΑν

ΜέχριςΌτου (επ = 3)

Τέλος_Προγράμματος

E. 2: Δίνεται η επόμενη ακολουθία αριθμών : 4, 8, 2, 5, 9, 13.

1. Ποια λειτουργία θα χρησιμοποιήσετε για την τοποθέτηση των αριθμών σε ουρά;
2. Να σχεδιάσετε την ουρά έπειτα από την τοποθέτηση των αριθμών.
3. Ποια λειτουργία θα χρησιμοποιήσετε για την εξαγωγή των αριθμών από την ουρά;
4. Πόσες φορές θα πρέπει να εκτελεστεί η προηγούμενη λειτουργία στην ουρά για να εξαχθεί ο αριθμός 5;

E. 3:

1. Σε μια ουρά 10 θέσεων έχουν τοποθετηθεί διαδοχικά τα στοιχεία: X, A, B, A, P στην 1η, 2η, 3η, 4η και 5η θέση αντίστοιχα.
 - i. Να προσδιορίσετε τις τιμές των δεικτών rear και front της παραπάνω ουράς και να τη σχεδιάσετε.
 - ii. Αν εφαρμόσουμε τις ακόλουθες λειτουργίες: **Εξαγωγή. Εξαγωγή. Εξαγωγή. Εισαγωγή X , Εισαγωγή Δ** και **Εξαγωγή** ποιες είναι τις τιμές των δεικτών rear και front της παραπάνω ουράς και ποια η τελική μορφή της ουράς;
2. Σε μια κενή ουρά 10 θέσεων εισάγουμε τα στοιχεία K, Φ, I, A,P. Με ποιον τρόπο πρέπει να «εισαχθούν» και να «εξαχθούν» τα στοιχεία, ώστε να έχουμε ως έξοδο τα δεδομένα A, P, X, H.

Ε. 4: Σε μια τράπεζα χρησιμοποιείται αυτόματο ηλεκτρονικό μηχάνημα που το χειρίζονται οι πελάτες, οι ταμίες και ο διευθυντής της τράπεζας. Κάθε ένας από τους χειριστές του μηχανήματος έχει δικαιώματα χρήσης συγκεκριμένων πλήκτρων του πληκτρολογίου.

Ο πελάτης το «Π», οι ταμίες το «1» ή το «2» ή το «3» ή το «4» αναλόγως της θέσης του ταμείου που εργάζονται και ο διευθυντής το πλήκτρο «Δ». Κατά την είσοδό του, ο κάθε πελάτης πατάει το πλήκτρο «Π» και εκτυπώνεται ένα χαρτί, στο οποίο αναγράφεται το νούμερο που έχει στην ουρά από την αρχή της ημέρας.

Η τράπεζα έχει 4 ταμεία, όπου όταν ο ταμίας εξυπηρετεί έναν πελάτη, πατάει το νούμερο του ταμείου του, «1» ή «2» ή «3» ή «4».

Ο διευθυντής της τράπεζας, πατώντας το κουμπί «Δ», σταματά τη διαδικασία εξυπηρέτησης των πελατών και μπορεί να δει το σύνολο των πελατών που έχουν ήδη εξυπηρετηθεί από το κάθε ταμείο. Ο μέγιστος αριθμός πελατών που μπορεί να εξυπηρετήσει η τράπεζα είναι 1.000 πελάτες.

Λαμβάνοντας υπόψη ότι ο πρώτος πελάτης εξυπηρετείται πρώτος και ο τελευταίος εξυπηρετείται τελευταίος, να αναπτύξετε πρόγραμμα σε ΓΛΩΣΣΑ, όπου:

1. Να υπάρχει μενού επιλογής:

Π. Πελάτης Τ. Ταμίας Δ. Διευθυντής

2. Στην περίπτωση που επιλεγεί από το μενού το Π. Πελάτης, το πρόγραμμα εκτυπώνει το νούμερο που έχει στην ουρά (από την αρχή της ημέρας).
3. Στην περίπτωση που επιλεγεί από το μενού το Τ. Ταμίας, ο/η αρμόδιος/-α υπάλληλος επιλέγει το νούμερο του ταμείου που του/της αντιστοιχεί: «1» ή «2» ή «3» ή «4» και ο πελάτης διαγράφεται από την ουρά.
4. Στην περίπτωση που επιλεγεί από το μενού το Δ. Διευθυντής, σταματά η διαδικασία εξυπηρέτησης και το πρόγραμμα τυπώνει το νούμερο του ταμείου που εξυπηρετήσε τους περισσότερους πελάτες.

Στο πρόγραμμα να γίνεται έλεγχος των δεδομένων εισόδου.

Πρόγραμμα Τράπεζα

Μεταβλητές

Χαρακτήρες: επ

Ακέραιες: Ο[1000], εμπρός, πίσω, αρ, Τ[4], ταμ

Αρχή

εμπρός <-- 0

πίσω <-- 0

αρ <-- 0

για i από 1 μέχρι 4

Τ[i] <-- 0

ΤέλοςΕπανάληψης

ΑρχήΕπανάληψης

ΑρχήΕπανάληψης

Γράψε 'Π. Πελάτης'

Γράψε 'Τ. Ταμίας'

Γράψε 'Δ. Διευθυντής'

Γράψε 'Δώσε επιλογή'

Διάβασε επ

ΜέχριςΌτου (επ = 'Π' Η επ = 'Τ' Η επ = 'Δ')

Αν (επ = 'Π') τότε *! Εισαγωγή*

Αν (πίσω = 1000) τότε

Γράψε 'γεμάτη'

Αλλιώς

αρ <-- αρ + 1

Αν (εμπρός=0 ΚΑΙ πίσω=0) τότε

εμπρός <-- 1

πίσω <-- 1

Αλλιώς

πίσω <-- πίσω + 1

ΤέλοςΑν

Ο[πίσω] <-- αρ

Γράψε αρ

ΑλλιώςΑν (επ = 'Τ') τότε *! Εξαγωγή*

Αν (εμπρός = 0 ΚΑΙ πίσω = 0) τότε

Γράψε 'άδεια'

Αλλιώς

ΑρχήΕπανάληψης

Γράψε 'Δώσε ταμείο (1-4)'

Διάβασε ταμ

ΜέχριςΌτου (ταμ >= 1 ΚΑΙ ταμ <= 4)

Τ[ταμ] <-- Τ[ταμ] + 1

Γράψε 'Εξυπηρέτηση:', Ο[εμπρός]

Αν (εμπρός = πίσω) τότε

εμπρός <-- 0

πίσω <-- 0

Αλλιώς

εμπρός <-- εμπρός + 1

ΤέλοςΑν

ΤέλοςΑν

ΤέλοςΑν

ΜέχριςΌτου (επ = 'Δ')

! εύρεση max με ισοτιμία στον Τ[4]

! και εμφάνιση της θέσης/των θέσεων

Τέλος_Προγράμματος

E. 5: Μια αεροπορική εταιρεία εκτελεί το δρομολόγιο Αθήνα – Θεσσαλονίκη κατά την περίοδο του Σεπτεμβρίου. Λόγω της Δ.Ε.Θ. υπάρχει αυξημένη ζήτηση και η εταιρεία διατηρεί λίστα αναμονής για τους επιβάτες που δεν πρόλαβαν να κλείσουν εισιτήριο, ώστε αν προκύψει κάποια ακύρωση, να ενημερώσει τον πρώτο στη σειρά πελάτη που εισήχθη στη λίστα αναμονής προκειμένου να κλείσει εισιτήριο. Η λίστα αναμονής δεν μπορεί να περιλαμβάνει περισσότερα από 10 ονόματα.

Να αναπτύξετε πρόγραμμα σε ΓΛΩΣΣΑ το οποίο:

1. Να υπάρχει μενού επιλογής: **1. ΕΓΓΡΑΦΗ 2. ΑΚΥΡΩΣΗ 3. ΤΕΛΟΣ**.
2. Αν ο χρήστης επιλέξει την τιμή «**1.ΕΓΓΡΑΦΗ**», τότε θα ζητείται το όνομα του χρήστη και θα καταχωρίζεται στη λίστα αναμονής, εφόσον η λίστα αναμονής δεν έχει γεμίσει. Διαφορετικά, θα εμφανίζεται το μήνυμα: «Η λίστα αναμονής είναι πλήρης».
3. Αν ο χρήστης επιλέξει την τιμή «**2.ΑΚΥΡΩΣΗ**», τότε κάποιος από τους επιβάτες της πτήσης έχει ακυρώσει την κράτησή του, συνεπώς, το πρόγραμμα θα πρέπει να εμφανίσει το όνομα του ατόμου που είναι το πρώτο διαθέσιμο στη λίστα αναμονής. Αν δεν υπάρχουν άτομα στη λίστα αναμονής, εμφανίζεται το μήνυμα «Η λίστα αναμονής είναι άδεια».
4. Η παραπάνω διαδικασία επαναλαμβάνεται μέχρι ο χρήστης να επιλέξει την τιμή «**3.ΤΕΛΟΣ**». Το πρόγραμμα εμφανίζει το πλήθος των ατόμων που κατάφεραν να κάνουν κράτηση μέσα από την λίστα αναμονής, καθώς και το μέγιστο πλήθος των ατόμων που περίμεναν στην ουρά αναμονής.

Στο πρόγραμμα να γίνεται έλεγχος εγκυρότητας των τιμών που πληκτρολογούνται.

Πρόγραμμα Αεροπορική

Μεταβλητές

Χαρακτήρες: ον

Ακέραιες: επ, Ο[10], εμπρός, πίσω, max, π, πεξ

Αρχή

εμπρός <-- 0

πίσω <-- 0

αρ <-- 0

max <-- 0

πεξ <-- 0

ΑρχήΕπανάληψης

ΑρχήΕπανάληψης

Γράψε '1. Εγγραφή'

Γράψε '2. Ακύρωση'

Γράψε '3. Τέλος'

Γράψε 'Δώσε επιλογή'

Διάβασε επ

ΜέχριςΌτου (επ = 1 Η επ = 2 Η επ = 3)

Αν (επ = 1) τότε *! Εισαγωγή*

Αν (πίσω = 10) τότε

Γράψε 'γεμάτη'

Αλλιώς

Διάβασε ον

Αν (εμπρός=0 ΚΑΙ πίσω=0) τότε

εμπρός <-- 1

πίσω <-- 1

Αλλιώς

πίσω <-- πίσω + 1

ΤέλοςΑν

Ο[πίσω] <-- ον

π <-- πίσω-εμπρός+1

Αν (π > max) τότε

max <-- π

ΤέλοςΑν

ΤέλοςΑν

ΑλλιώςΑν (επ = 2) τότε *! Εξαγωγή*

Αν (εμπρός = 0 ΚΑΙ πίσω = 0) τότε

Γράψε 'άδεια'

Αλλιώς

Γράψε 'Εξυπηρέτηση:', Ο[εμπρός]

πεξ <-- πεξ + 1

Αν (εμπρός = πίσω) τότε

εμπρός <-- 0

πίσω <-- 0

Αλλιώς

εμπρός <-- εμπρός + 1

ΤέλοςΑν

ΤέλοςΑν

ΤέλοςΑν

ΜέχριςΌτου (επ = 3)

Γράψε πεξ, max

Τέλος_Προγράμματος

Ε. 6: Σε ένα ταχυδρομικό κατάστημα, οι πελάτες εξυπηρετούνται με βάση τη σειρά άφιξής τους σε αυτό. Το ταχυδρομικό κατάστημα έχει ένα ταμείο και ο μέσος χρόνος εξυπηρέτησης κάθε πελάτη είναι 3 λεπτά. Η ουρά αναμονής στο κατάστημα δεν μπορεί να ξεπερνά τα 30 άτομα.

Να αναπτύξετε πρόγραμμα σε ΓΛΩΣΣΑ το οποίο:

1. Να δέχεται σαν είσοδο από τον χρήστη μία εκ των δύο τιμών εισαγωγής: «**1.ΕΙΣΑΓΩΓΗ**» ή «**2.ΕΠΟΜΕΝΟΣ**» (με έλεγχο εγκυρότητας).
2. Αν δοθεί η τιμή «**1.ΕΙΣΑΓΩΓΗ**», τότε το πρόγραμμα να διαβάζει το ονοματεπώνυμο του πελάτη και αμέσως μετά να εμφανίζει το πλήθος των ατόμων που περιμένουν πριν από αυτόν, εκτός αν η ουρά αναμονής είναι γεμάτη, οπότε να εμφανίζει το μήνυμα «Το κατάστημα γέμισε. Παρακαλούμε ελάτε άλλη φορά».
3. Αν δοθεί η τιμή «**2.ΕΠΟΜΕΝΟΣ**», τότε το πρόγραμμα να εμφανίζει το ονοματεπώνυμο του πελάτη προς εξυπηρέτηση.
4. Η παραπάνω διαδικασία να επαναλαμβάνεται μέχρι να εξυπηρετηθούν όλοι οι πελάτες.
5. Στο τέλος το πρόγραμμα να εμφανίζει το πλήθος των ατόμων που εξυπηρετήθηκαν, καθώς και τον μέσο χρόνο αναμονής των πελατών.

Πρόγραμμα Ταχυδρομείο

Μεταβλητές

Χαρακτήρες: ον

Ακέραιες: επ, Ο[30], εμπρός, πίσω, πεξ, S

Αρχή

εμπρός <-- 0

πίσω <-- 0

πεξ <-- 0

S <-- 0

ΑρχήΕπανάληψης

ΑρχήΕπανάληψης

Γράψε '1. Εισαγωγή'

Γράψε '2. Επόμενος'

Γράψε 'Δώσε επιλογή'

Διάβασε επ

ΜέχριςΌτου (επ = 1 Η επ = 2)

Αν (επ = 1) τότε *! Εισαγωγή*

Αν (πίσω = 30) τότε

Γράψε 'Το κατάστημα γέμισε...'

Αλλιώς

Διάβασε ον

Αν (εμπρός=0 ΚΑΙ πίσω=0) τότε

εμπρός <-- 1

πίσω <-- 1

Αλλιώς

πίσω <-- πίσω + 1

ΤέλοςΑν

Γράψε 'Άτομα πριν από εσάς:', πίσω-εμπρός

S <-- S + (πίσω-εμπρός)*3

Ο[πίσω] <-- ον

ΤέλοςΑν

ΑλλιώςΑν (επ = 2) τότε *! Εξαγωγή*

Αν (εμπρός = 0 ΚΑΙ πίσω = 0) τότε

Γράψε 'άδεια'

Αλλιώς

Γράψε 'Εξυπηρέτηση:', Ο[εμπρός]

πεξ <-- πεξ + 1

Αν (εμπρός = πίσω) τότε

εμπρός <-- 0

πίσω <-- 0

Αλλιώς

εμπρός <-- εμπρός + 1

ΤέλοςΑν

ΤέλοςΑν

ΤέλοςΑν

ΜέχριςΌτου (εμπρός = 0 ΚΑΙ πίσω = 0)

Γράψε πεξ

Αν (πεξ <> 0) τότε

Γράψε S/πεξ

ΤέλοςΑν

Τέλος_Προγράμματος

α/α	Προτάσεις	Σ	Λ
1	Για την υλοποίηση της ουράς μπορεί να χρησιμοποιηθεί πίνακας.	<input type="checkbox"/>	<input type="checkbox"/>
2	Κατά την εισαγωγή ενός στοιχείου σε ουρά, αυτό τοποθετείται στο μπροστινό άκρο της.	<input type="checkbox"/>	<input type="checkbox"/>
3	Σε μια ουρά κάθε στοιχείο της εξάγεται από το μπροστινό άκρο της.	<input type="checkbox"/>	<input type="checkbox"/>
4	Η απώθηση είναι μια από τις λειτουργίες της ουράς.	<input type="checkbox"/>	<input type="checkbox"/>
5	Η εισαγωγή και η εξαγωγή είναι οι δύο βασικές λειτουργίες της ουράς.	<input type="checkbox"/>	<input type="checkbox"/>
6	Στην ουρά το στοιχείο που μπαίνει πρώτο βγαίνει και πρώτο.	<input type="checkbox"/>	<input type="checkbox"/>
7	Η υλοποίηση της ουράς χρησιμοποιεί μία μεταβλητή-δείκτη για την εκτέλεση των δύο βασικών λειτουργιών της.	<input type="checkbox"/>	<input type="checkbox"/>
8	Η λειτουργία της εξαγωγής μπορεί να εκτελεστεί σε μια γεμάτη ουρά.	<input type="checkbox"/>	<input type="checkbox"/>

Ε. 7: Ένας εκτυπωτής χρησιμοποιεί μια ουρά εκτύπωσης για να τοποθετεί σε αυτήν τα αρχεία που έχουν σταλεί προς εκτύπωση με τη σειρά που αυτά στάλθηκαν. Κάθε φορά εκτυπώνει το αρχείο που βρίσκεται στην αρχή της ουράς εκτύπωσης, το οποίο και εξάγει. Λόγω της περιορισμένης μνήμης του εκτυπωτή, θεωρούμε ότι στην ουρά μπορούν να εισαχθούν το πολύ 15 αρχεία.

Να αναπτύξετε πρόγραμμα σε ΓΛΩΣΣΑ το οποίο:

1. Να διαβάζει επαναληπτικά, με έλεγχο εγκυρότητας, το γράμμα "N" που καθορίζει την έλευση νέου αρχείου ή το γράμμα "E" που δηλώνει την προσπάθεια εκτύπωσης ενός αρχείου.
2. Κατά την έλευση ενός αρχείου, διαβάζει το όνομά του και εξετάζει αν υπάρχει ο διαθέσιμος χώρος στην ουρά και το αρχείο καταχωρίζεται σε αυτήν με τη διαδικασία της εισαγωγής. Στην περίπτωση που δεν υπάρχει χώρος, εμφανίζεται το μήνυμα «Η ουρά γέμισε. Δε μπορεί να εκτυπωθεί το αρχείο».
3. Όταν ο χρήστης δώσει το γράμμα "E", εξετάζει αν υπάρχουν αρχεία προς εκτύπωση και στην περίπτωση αυτή εξάγεται το κατάλληλο αρχείο εμφανίζοντας τη λέξη «Εκτύπωση» ακολουθούμενη από το όνομα του αρχείου που τυπώνεται.
4. Η επαναληπτική διαδικασία ολοκληρώνεται, όταν εκτυπωθούν όλα τα αρχεία που έχουν τοποθετηθεί στην ουρά.
5. Μετά το τέλος της διαδικασίας, το πρόγραμμα εμφανίζει τον συνολικό αριθμό των αρχείων που εκτυπώθηκαν.

Πρόγραμμα Εκτυπωτής

Μεταβλητές

Χαρακτήρες: επ, ον

Ακέραιες: Ο[15], εμπρός, πίσω, π

Αρχή

εμπρός <-- 0

πίσω <-- 0

π <-- 0

ΑρχήΕπανάληψης

ΑρχήΕπανάληψης

Γράψε 'Ν. Νέο Αρχείο'

Γράψε 'Ε. Εκτύπωση'

Γράψε 'Δώσε επιλογή'

Διάβασε επ

ΜέχριςΌτου (επ = 'Ν' Η επ = 'Ε')

Αν (επ = 'Ν') τότε *! Εισαγωγή*

Αν (πίσω = 15) τότε

Γράψε 'Η ουρά γέμισε...'

Αλλιώς

Διάβασε ον

Αν (εμπρός=0 ΚΑΙ πίσω=0) τότε

εμπρός <-- 1

πίσω <-- 1

Αλλιώς

πίσω <-- πίσω + 1

ΤέλοςΑν

Ο[πίσω] <-- ον

ΤέλοςΑν

ΑλλιώςΑν (επ = 'Ε') τότε *! Εξαγωγή*

Αν (εμπρός = 0 ΚΑΙ πίσω = 0) τότε

Γράψε 'άδεια'

Αλλιώς

Γράψε 'Εκτύπωση:', Ο[εμπρός]

π <-- π + 1

Αν (εμπρός = πίσω) τότε

εμπρός <-- 0

πίσω <-- 0

Αλλιώς

εμπρός <-- εμπρός + 1

ΤέλοςΑν

ΤέλοςΑν

ΤέλοςΑν

ΜέχριςΌτου (εμπρός = 0 ΚΑΙ πίσω = 0)

Γράψε π

Τέλος_Προγράμματος

(§ 3.9) Άλλες δομές δεδομένων

3.9.1 Λίστες

Οι κόμβοι τους βρίσκονται σε απομακρυσμένες θέσεις μνήμης και η σύνδεσή τους γίνεται με δείκτες.

Δείκτης (pointer): ιδιαίτερος τύπος με τιμές που είναι διευθύνσεις στην κύρια μνήμη και χρησιμοποιείται για τη σύνδεση των κόμβων μιας δομής, που είναι αποθηκευμένοι σε μη συνεχόμενες θέσεις μνήμης.

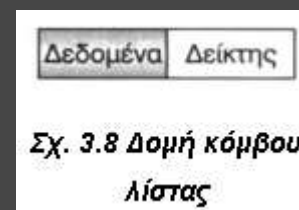
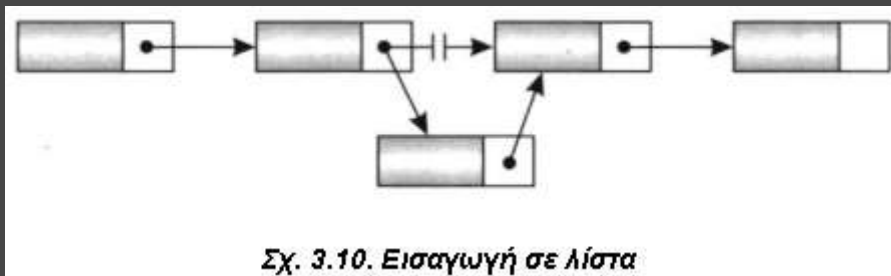

3.9.1 Λίστες – Άσκηση (Πανελλαδικές 2016 επαναληπτικές)

Δίνεται μια λίστα η οποία αποτελείται από 5 κόμβους. Το πρώτο πεδίο του κάθε κόμβου είναι ένα γράμμα και το δεύτερο πεδίο είναι η διεύθυνση του επόμενου κόμβου, όπως φαίνεται στο παρακάτω διάγραμμα, που σχηματίζει τη λέξη ΔΕΚΤΗ:

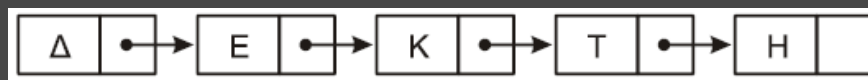

Η λίστα αυτή απεικονίζεται στη μνήμη με τη μορφή που φαίνεται στο παρακάτω σχήμα.

...	15	16	17	18	19	20	21	22	23	24	25	26	27	28	29	30	31	...
...		E	25		Δ	16					Κ	30		Η	0	Τ	28	...

Στον τελευταίο κόμβο, το δεύτερο πεδίο έχει την τιμή 0, που σημαίνει το τέλος της λίστας.

α. Να σχεδιάσετε στο τετράδιό σας την απεικόνιση της μνήμης μετά από τη διαγραφή του κατάλληλου κόμβου από την αρχική λίστα, ώστε να σχηματιστεί η λέξη ΔΕΤΗ. (μονάδες 2)

16	17	18	19	20	21	22	23	24	25	26	27	28	29	30	31
E	30		Δ	16					Κ	0		Η	0	Τ	28

β. Να σχεδιάσετε στο τετράδιό σας την απεικόνιση της μνήμης μετά από την εισαγωγή, στην αρχική λίστα, του κόμβου με πρώτο πεδίο το γράμμα Α στη θέση 21, ώστε να σχηματιστεί η λέξη ΔΕΚΑΤΗ. (μονάδες 4)

16	17	18	19	20	21	22	23	24	25	26	27	28	29	30	31
E	25		Δ	16	A	30			Κ	21		Η	0	Τ	28

Μία (απλά) συνδεδεμένη λίστα (linked list) είναι ένα σύνολο κόμβων διατεταγμένων γραμμικά (ο ένας μετά τον άλλο). Κάθε κόμβος περιέχει εκτός από τα δεδομένα του και έναν δείκτη που δείχνει προς τον επόμενο κόμβο. Ο δείκτης του τελευταίου κόμβου δε δείχνει σε κάποιον κόμβο (δείκτης στο κενό). Για να το δηλώσουμε αυτό λέμε ότι το πεδίο δείκτη του τελευταίου κόμβου έχει την τιμή NULL. Για να προσπελάσουμε τους κόμβους της λίστας χρειάζεται να γνωρίζουμε τη διεύθυνση (θέση στη μνήμη) του πρώτου κόμβου της λίστας. Η διεύθυνση αυτή αποθηκεύεται σε μία ειδική μεταβλητή που την ονομάζουμε συνήθως Κεφαλή (Head).

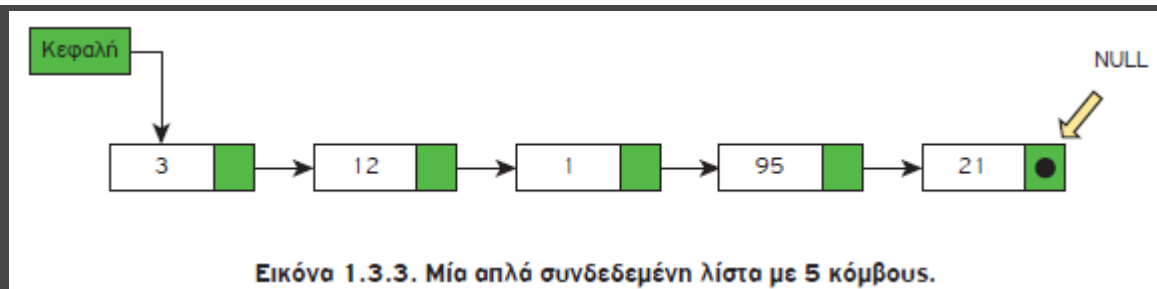
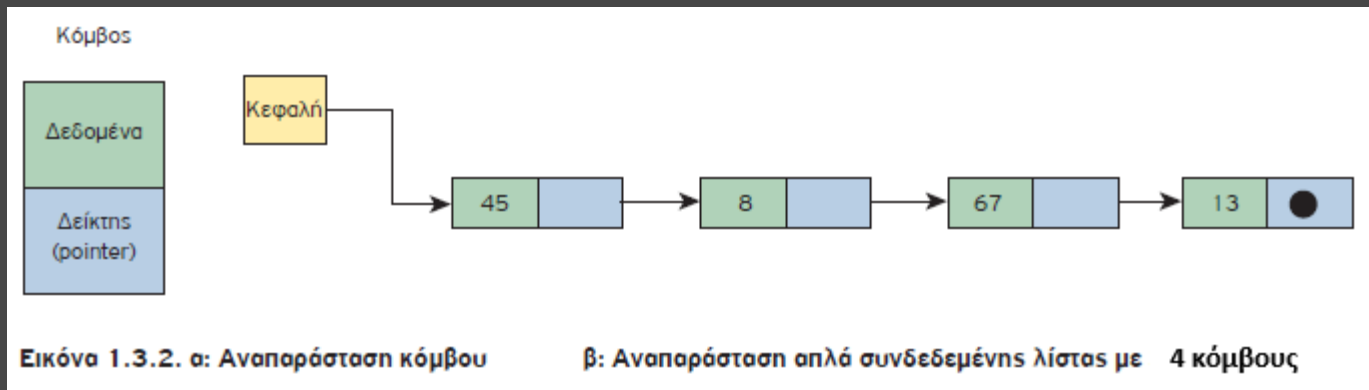



Πρόσβαση στους κόμβους μιας συνδεδεμένης λίστας

Οι κόμβοι μιας (απλά) συνδεδεμένης λίστας είναι διατεταγμένοι σε μια συγκεκριμένη σειρά, χωρίς αυτό να σημαίνει ότι αποθηκεύονται σε συνεχόμενες θέσεις στη μνήμη. Αντίθετα, είναι διασκορπισμένοι σε όλη τη μνήμη και η σύνδεση μεταξύ τους γίνεται μέσω των δεικτών. Έχουμε άμεση πρόσβαση μόνο στον πρώτο κόμβο της λίστας. Επομένως, για να εντοπίσουμε κάποιον από τους ενδιαμέσους κόμβους, πρέπει να ξεκινήσουμε από τον πρώτο κόμβο της λίστας και να ακολουθήσουμε τους δείκτες με τη σειρά, μέχρι να φτάσουμε στον επιθυμητό κόμβο.

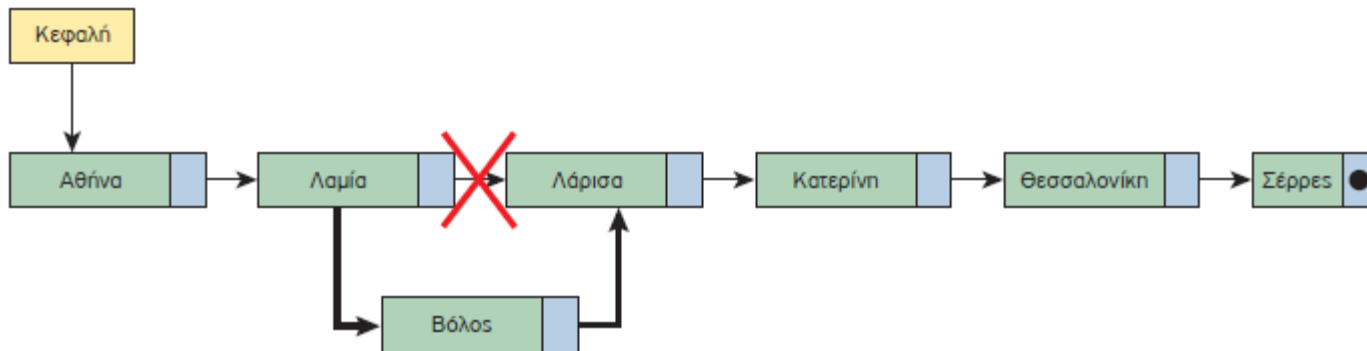

Εικόνα 1.3.5. Εισαγωγή νέου κόμβου στη λίστα

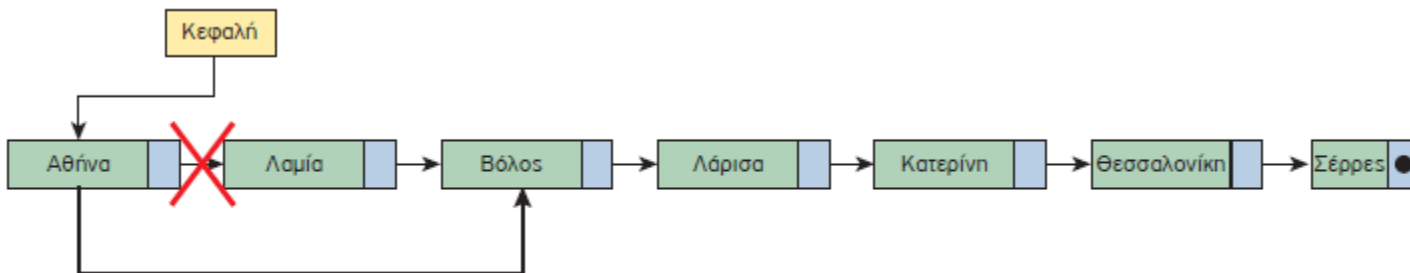

Εικόνα 1.3.6. Διαγραφή κόμβου από τη λίστα

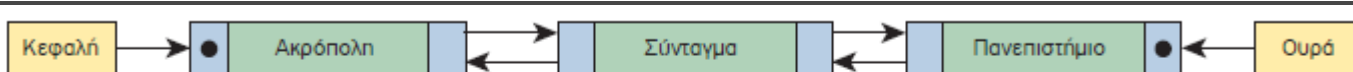

Εικόνα 1.3.8. Οι σταθμοί του μετρό - Μια διπλά συνδεδεμένη λίστα

Διαφορές Λίστας σε σχέση με τον Πίνακα

1. πίνακας: δομή τυχαίας προσπέλασης, λίστα: δομή ακολουθιακής ή σειριακής προσπέλασης. Για να φθάσουμε, δηλαδή, σ' έναν κόμβο μιας λίστας πρέπει να περάσουμε από όλους τους προηγούμενους ξεκινώντας από τον πρώτο.
2. πίνακας: σταθερό μέγεθος, το οποίο δηλώνεται εξ αρχής κατά την υλοποίηση (στατική δομή δεδομένων), λίστα: δυναμική δομή και το μέγεθός της μπορεί να μεταβάλλεται καθώς εισέρχονται νέοι κόμβοι στη λίστα ή διαγράφονται κάποιοι άλλοι.
3. πίνακας: τα στοιχεία αποθηκεύονται σε συνεχόμενες θέσεις μνήμης, λίστα: Οι κόμβοι αποθηκεύονται σε μη συνεχόμενες θέσεις μνήμης.

Πλεονεκτήματα

1. δυναμικό μέγεθος
2. ευκολία εισαγωγής και διαγραφής από οποιοδήποτε μέρος της λίστας
3. μη αναγκαιότητα δήλωσης του μεγέθους τους

Μειονεκτήματα

1. Η τυχαία πρόσβαση στη λίστα δεν επιτρέπεται. Είναι αδύνατο να φτάσετε στον n -οστό κόμβο μιας απλά συνδεδεμένης λίστας χωρίς πρώτα να περάσετε από όλους τους κόμβους διαδοχικά μέχρι τον συγκεκριμένο κόμβο ξεκινώντας από τον πρώτο κόμβο. Εναλλακτικά, στην περίπτωση της διπλά συνδεδεμένης λίστας μπορείτε να ξεκινήσετε και από τον τελευταίο κόμβο. Επομένως, δεν μπορούμε να πραγματοποιήσουμε με αποτελεσματικό τρόπο δυαδική αναζήτηση σε συνδεδεμένες λίστες.
2. Οι συνδεδεμένες λίστες έχουν πολύ μεγαλύτερη επιβάρυνση από τους πίνακες, αφού οι συνδεδεμένοι κόμβοι της λίστας είναι δυναμικά κατανομημένοι (οι οποίοι είναι λιγότερο αποτελεσματικοί στη χρήση της μνήμης) και κάθε κόμβος στη λίστα πρέπει, επιπλέον, να αποθηκεύσει έναν πρόσθετο δείκτη που θα δείχνει στον επόμενο κόμβο. Στην περίπτωση των διπλά συνδεδεμένων λιστών χρειαζόμαστε επιπλέον έναν δεύτερο δείκτη που θα δείχνει στον προηγούμενο κόμβο.

Βασικές πράξεις

1. Εισαγωγή κόμβου
2. Διαγραφή κόμβου
3. Έλεγχος για το αν η λίστα είναι κενή.
4. Αναζήτηση κόμβου για την εύρεση συγκεκριμένου στοιχείου.
5. Διάσχιση της λίστας και προσπέλαση των στοιχείων της

(§ 3.9) Άλλες δομές δεδομένων

3.9.2 Δέντρα

Δένδρα (trees): δομές που υλοποιούνται με τη βοήθεια των δεικτών. Από ένα κόμβο δεν υπάρχει ένας μόνο επόμενος κόμβος, αλλά περισσότεροι. Υπάρχει ένας μόνο κόμβος, που λέγεται ρίζα, από τον οποίο ξεκινούν όλοι οι άλλοι κόμβοι.

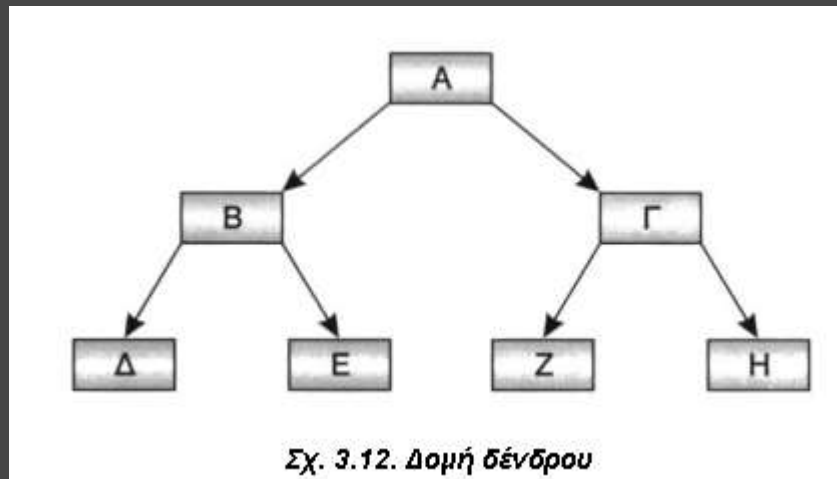

Ρίζα: A, Παιδιά του B: Δ και Ε, Πρόγονος του B: A, Φύλα: Δ,Ε,Ζ,Η Μονοπάτι του Ε: A-B-E

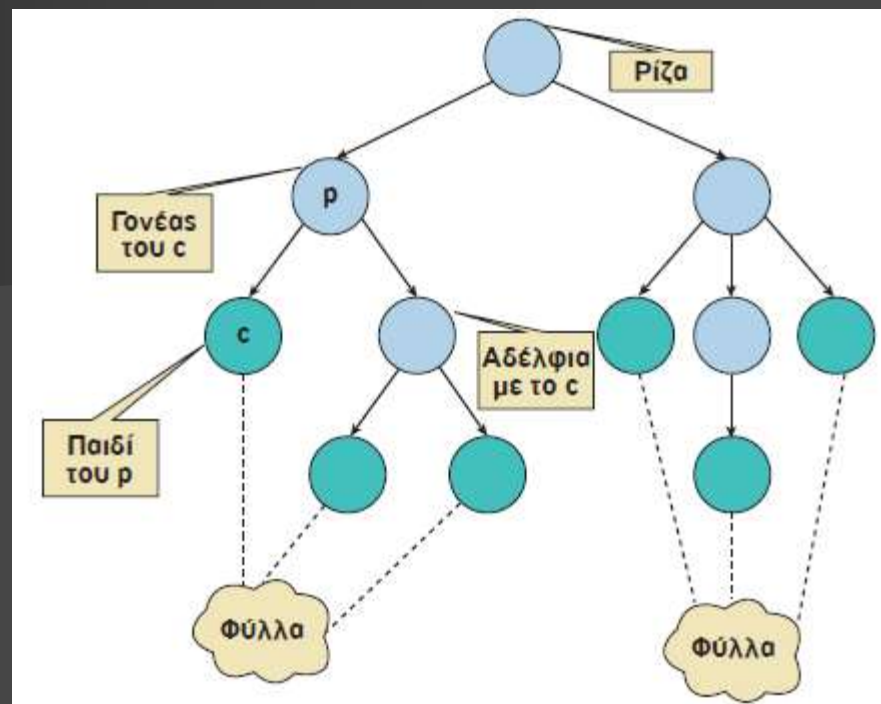
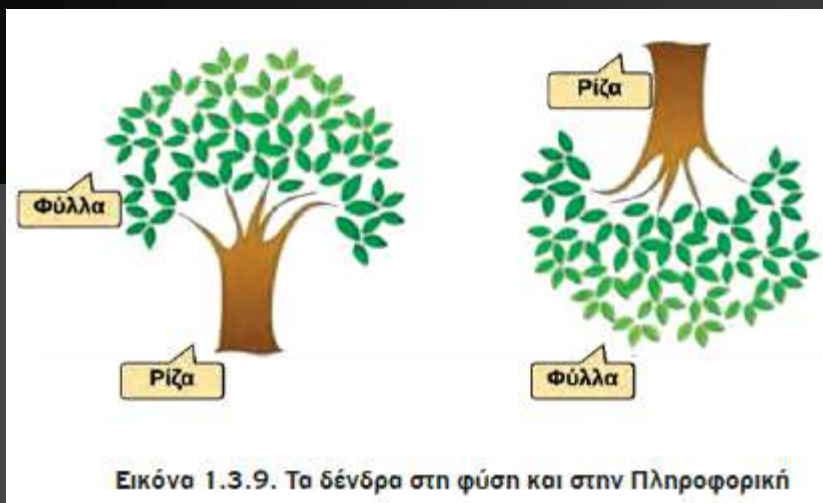

Ένα **δένδρο (tree)** είναι μία δομή που αποτελείται από ένα σύνολο κόμβων και ένα σύνολο ακμών μεταξύ των κόμβων με βάση τους εξής κανόνες:

- Υπάρχει ένας ξεχωριστός κόμβος που ονομάζεται ρίζα. Αυτός είναι ένας κόμβος χωρίς γονέα.
- Για κάθε κόμβο c , εκτός από τη ρίζα, υπάρχει μόνο μια ακμή που καταλήγει στον κόμβο αυτόν ξεκινώντας από κάποιον άλλον κόμβο p . Ο κόμβος p ονομάζεται γονέας του c και ο κόμβος c παιδί του p .
- Για κάθε κόμβο υπάρχει μία μοναδική διαδρομή, δηλαδή, μια ακολουθία διαδοχικών ακμών, που ξεκινάει από τη ρίζα και τερματίζει σε αυτόν τον κόμβο.

Δένδρο θεωρούμε και το κενό δένδρο, δηλαδή το δένδρο που δεν έχει ούτε κόμβους, ούτε ακμές. Το κενό δένδρο είναι το μόνο δένδρο χωρίς ρίζα.

Αν για κάθε κόμβο υπάρχει μία γραμμική σχέση μεταξύ των παιδιών του κόμβου αυτού, αναφερόμαστε σε ένα **διατεταγμένο** δένδρο

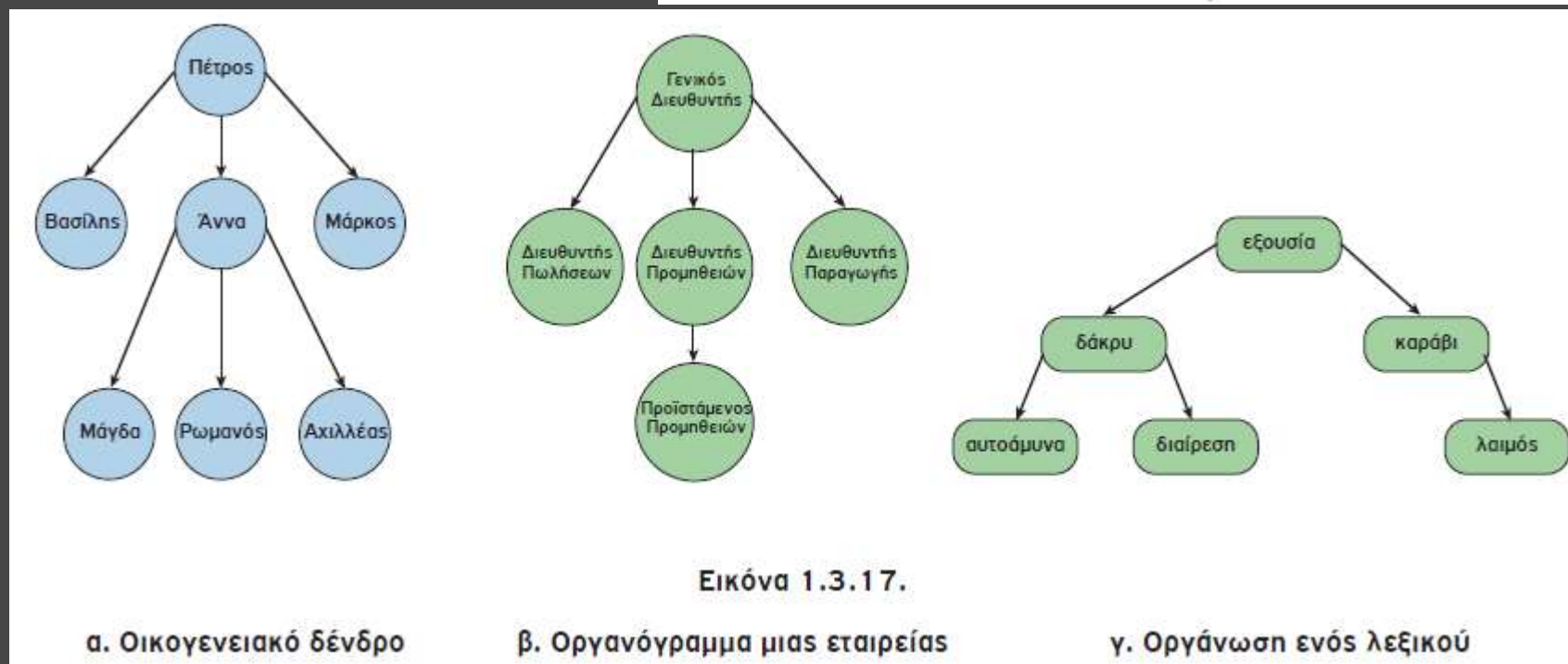
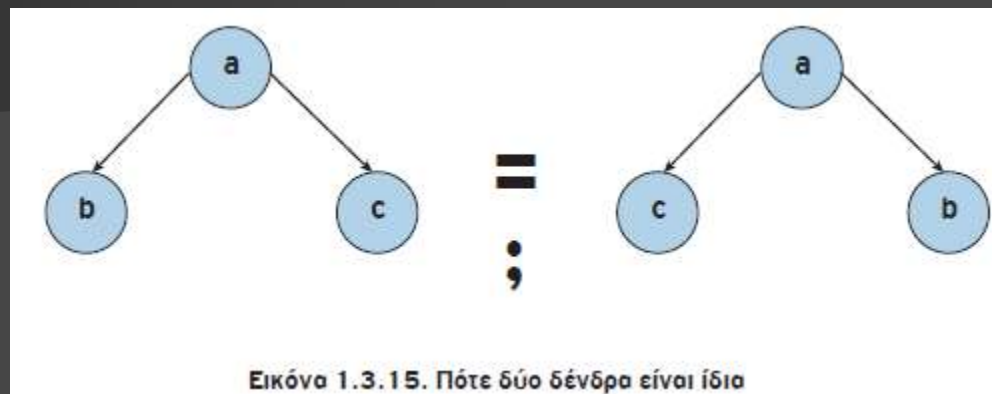

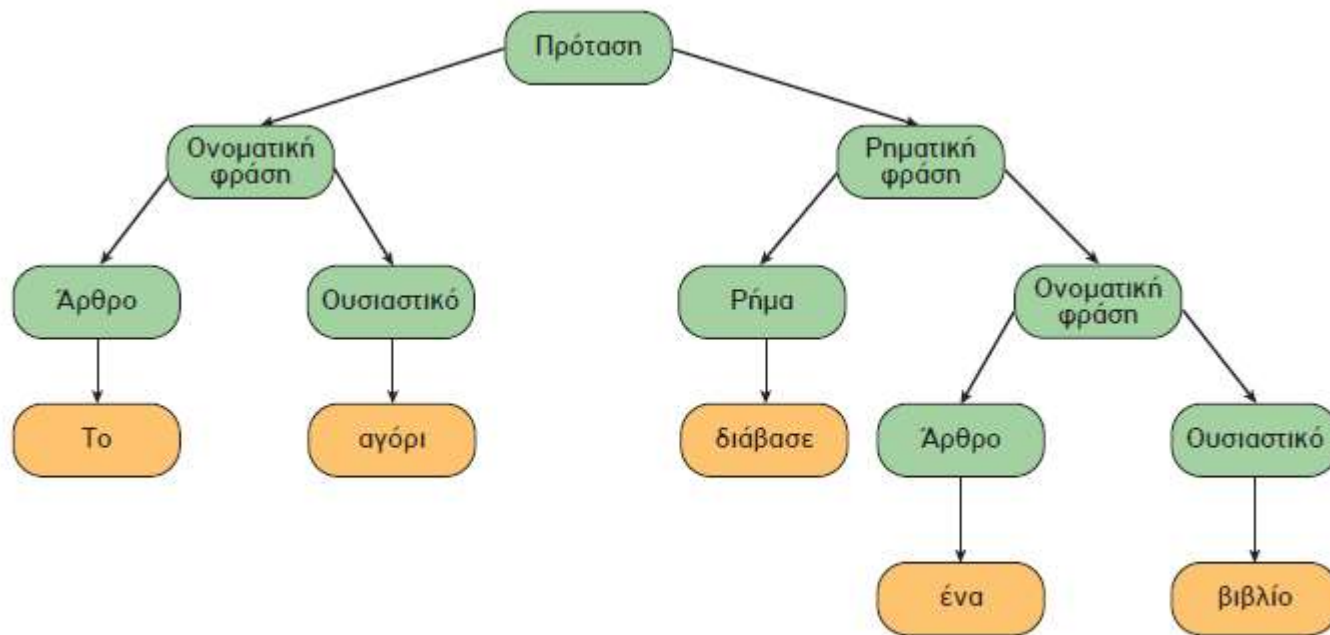

Εικόνα 1.3.18. Η δομή μιας πρότασης

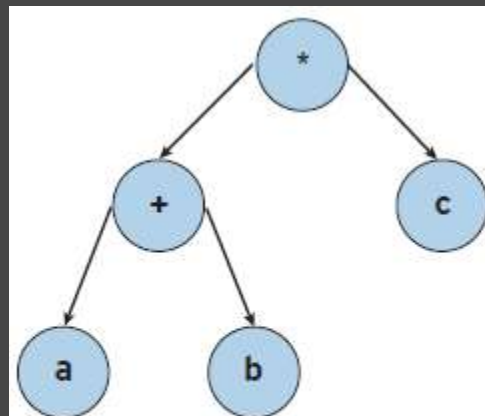

Εικόνα 1.3.20. $(a+b)*c$

Καραμαούνας Π.

Διαδικά Δένδρα Αναζήτησης

Ένα **δυναδικό** δένδρο αναζήτησης (binary search tree) είναι ένα δυναδικό δένδρο, όπου για κάθε κόμβο u , όλοι οι κόμβοι του αριστερού υποδένδρου έχουν τιμές μικρότερες της τιμής του κόμβου u και όλοι οι κόμβοι του δεξιού υποδένδρου έχουν τιμές μεγαλύτερες (ή ίσες) της τιμής του κόμβου u . Για λόγους απλούστευσης θεωρούμε ότι δεν υπάρχουν τιμές ίσες με την τιμή του κόμβου u .

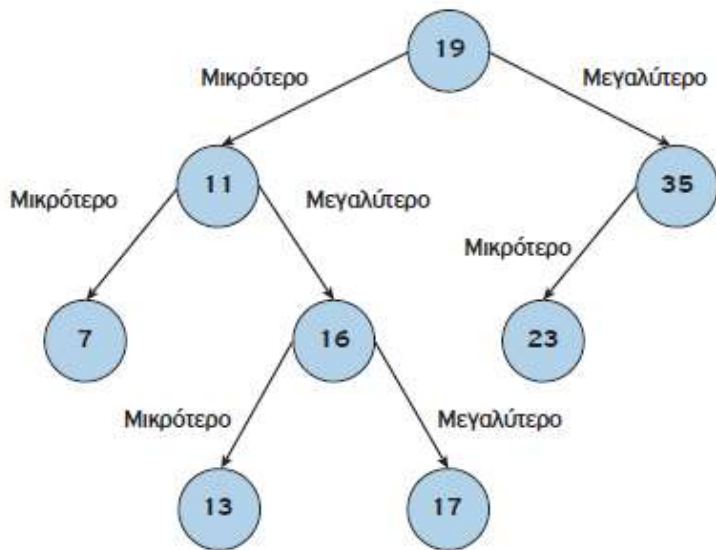

Εικόνα 1.3.22. Διαδικό δένδρο αναζήτησης

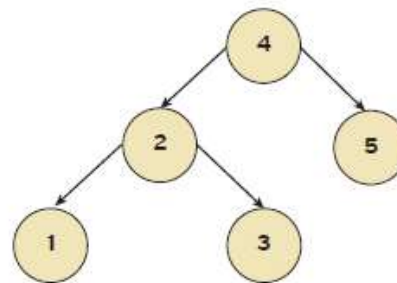

Εικόνα 1.3.23. α: Διαδικό δένδρο αναζήτησης

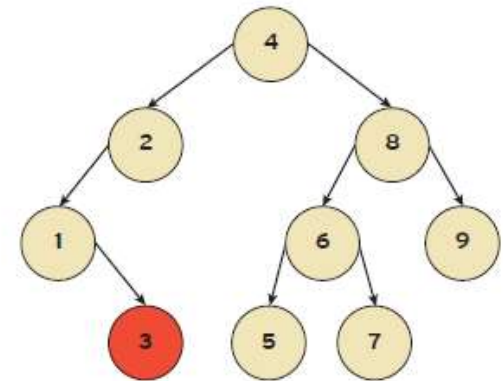

β: Μη δυναδικό δένδρο αναζήτησης

Η αναζήτηση για μια συγκεκριμένη τιμή γίνεται ταχύτερα χάρη στον τρόπο αποθήκευσης των τιμών.

1	8	2	9	3	6	7	4	5
---	---	---	---	---	---	---	---	---

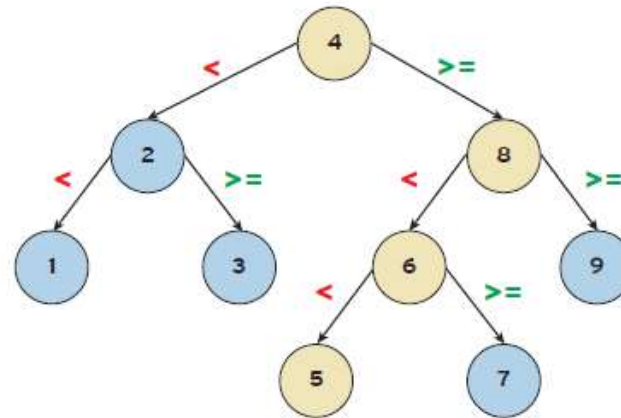

Εικόνα 1.3.24. Αλγόριθμος αναζήτησης σε ένα δυαδικό δένδρο αναζήτησης

το πρώτο δένδρο είναι πιο «ισορροπημένο» σε σχέση με το δεύτερο

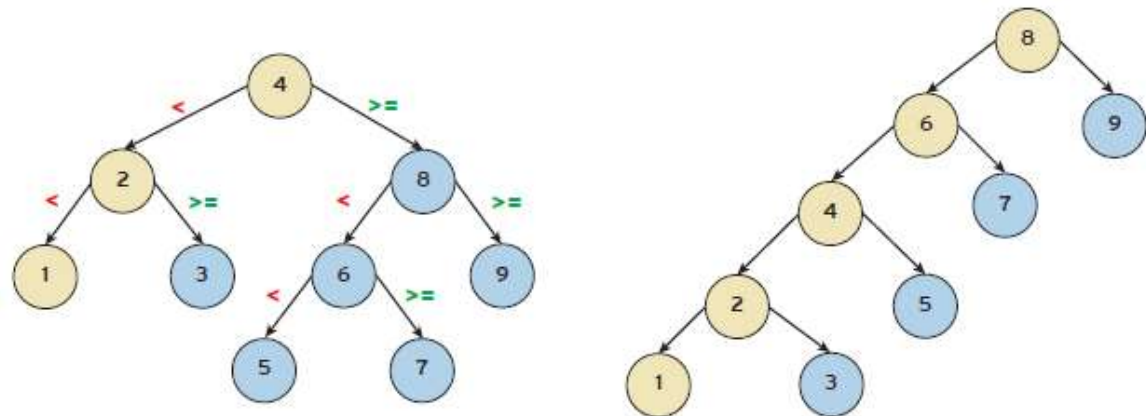

Εικόνα 1.3.25. Η σημασία της δομής ενός δυαδικού δένδρου αναζήτησης στην εύρεση στοιχείων

Τα δυαδικά δένδρα αναζήτησης συνδυάζουν τα πλεονεκτήματα των λιστών, όσον αφορά τις πράξεις της εισαγωγής και της διαγραφής, αλλά και τα πλεονεκτήματα των ταξινομημένων πινάκων, όσον αφορά την πράξη της αναζήτησης

Ινδία	Ινδονησία	Ισπανία	Ιταλία	Καναδάς	Κίνα	Λετονία
-------	-----------	---------	--------	---------	------	---------

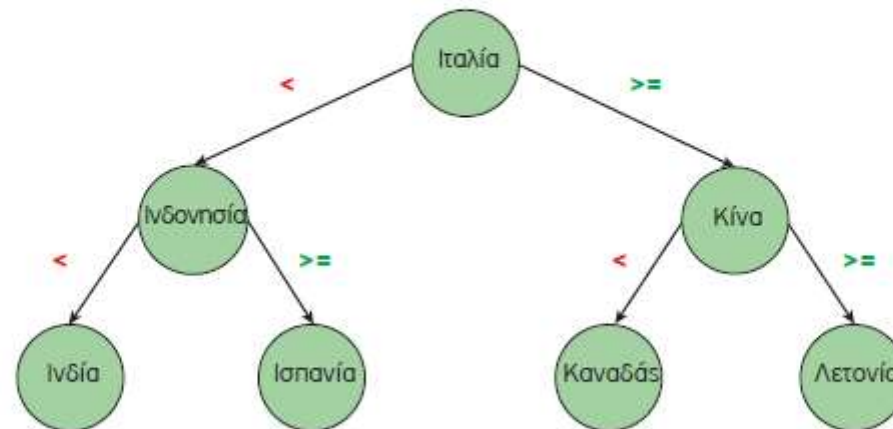

Εικόνα 1.3.26. Αναζήτηση σε ταξινομημένο πίνακα και σε δυαδικό δένδρο αναζήτησης

(§ 3.9) Άλλες δομές δεδομένων

3.9.3 Γράφοι

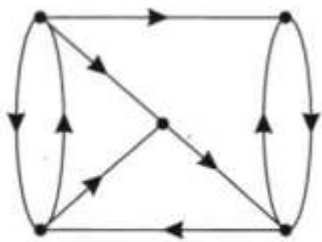

Σχ. 3.13. Ένας γράφος



Ένας **γράφος (graph)** είναι μία δομή που αποτελείται από ένα σύνολο κόμβων (ή σημείων ή κορυφών) και ένα σύνολο γραμμών (ή ακμών ή τόξων) που ενώνουν μερικούς ή όλους τους κόμβους. Ο γράφος αποτελεί την πιο γενική δομή δεδομένων, με την έννοια ότι όλες οι προηγούμενες δομές που παρουσιάστηκαν μπορούν να θεωρηθούν περιπτώσεις γράφων.

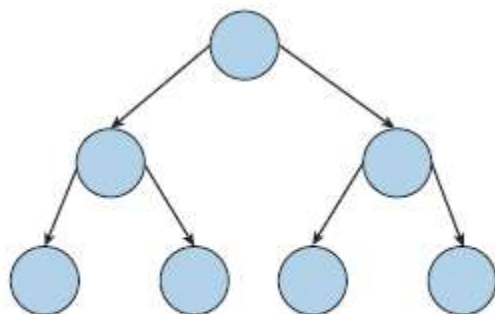

α: Δένδρο

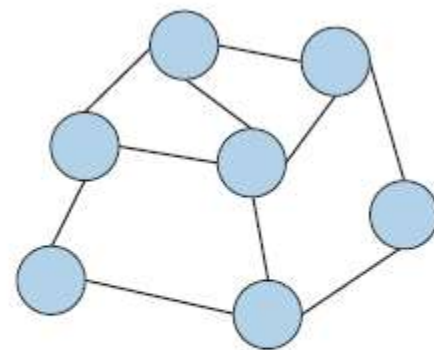

β: Γράφος

Εικόνα 1.3.27.

Τύποι Γράφων

1. κατευθυνόμενοι
2. μη κατευθυνόμενοι



α: Κατευθυνόμενη ακμή



β: μη κατευθυνόμενη ακμή

Σε μια κατευθυνόμενη ακμή, μπορούμε να ταξιδέψουμε μόνο από την προέλευση στον προορισμό. Σε μια μη κατευθυνόμενη ακμή, η διαδρομή μεταξύ των δύο κόμβων είναι αμφίδρομη.



Εάν όλες οι ακμές σε έναν γράφο έχουν κατεύθυνση, ο γράφος ονομάζεται **κατευθυνόμενος γράφος (directed graph)**.

Εάν όλες οι ακμές σε έναν γράφο δεν έχουν κατεύθυνση, ο γράφος ονομάζεται **μη κατευθυνόμενος γράφος (undirected graph)**.

Μέγιστος αριθμός ακμών σε μη κατευθυνόμενο γράφο με N κόμβους = $N*(N-1)/2$

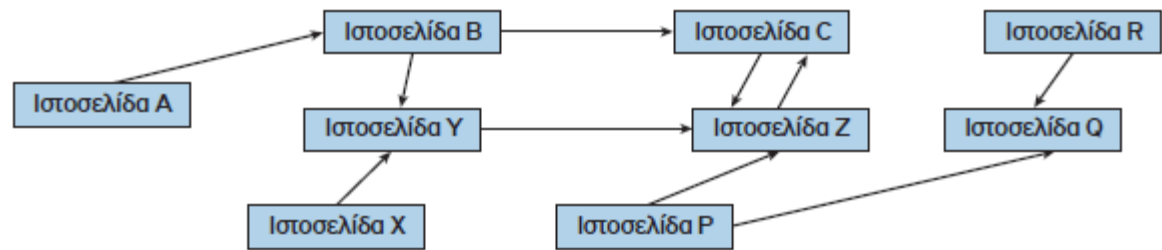

Εικόνα 1.3.29. Παγκόσμιος Ιστός - Η ιστοσελίδα R περιέχει σύνδεσμο προς την ιστοσελίδα Q

α/α	Προτάσεις	Σ	Λ
1	Μια απλά συνδεδεμένη λίστα μπορούμε να τη διατρέξουμε και προς τις δύο κατευθύνσεις.	<input type="checkbox"/>	<input type="checkbox"/>
2	Σε μία λίστα δε χρειάζεται να οριστεί ένα αρχικό μέγεθος.	<input type="checkbox"/>	<input type="checkbox"/>
3	Δεν είναι δυνατό να υπάρχει «τυχαία» πρόσβαση σε μια απλά συνδεδεμένη λίστα.	<input type="checkbox"/>	<input type="checkbox"/>
4	Σε μια λίστα, τα στοιχεία δεν μπορούν να προστεθούν ή να αφαιρεθούν από τη μέση της λίστας, παρά μόνο από την αρχή ή το τέλος της.	<input type="checkbox"/>	<input type="checkbox"/>
5	Στη διπλά συνδεδεμένη λίστα τα περιεχόμενα των κόμβων προσπελαύνονται και από τις δύο κατευθύνσεις.	<input type="checkbox"/>	<input type="checkbox"/>

Δένδρα ή Γράφοι;

Στην Εικόνα 1.3.31 ποιες από τις παρακάτω δομές είναι δένδρα και ποιες είναι γράφοι. Προσπαθήστε να εξηγήσετε το γιατί.

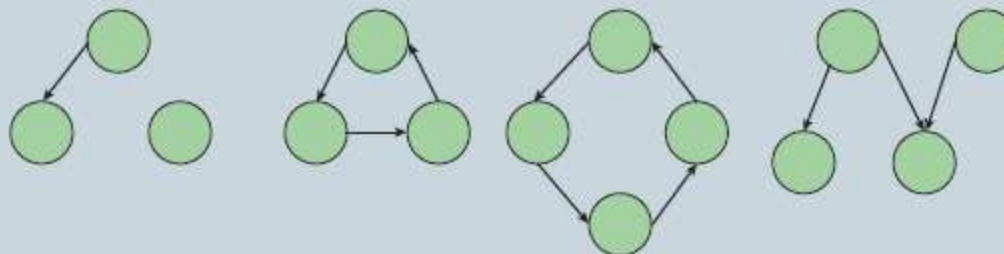

α. _____ β. _____ γ. _____ δ. _____

1. Ποια από τις βασικές δομές δεδομένων είναι η πιο κατάλληλη για να αναπαραστήσετε τη δομή των καταλόγων, των υποκαταλόγων και των αρχείων στον σκληρό σας δίσκο:

- πίνακας
- λίστα
- δένδρο
- ουρά
- στοίβα

2. Ο κατάλογος των φοιτητών που εγγράφονται σε ένα μάθημα είναι ταξινομημένος αλφαβητικά με βάση το ονοματεπώνυμο και περιλαμβάνει ένα σύνολο πληροφοριών σχετικών με τον φοιτητή, όπως είναι ο κωδικός του φοιτητή, η ημερομηνία γέννησης, το φύλο, η διεύθυνση, ο αριθμός τηλεφώνου κ.λπ. Επιλέξτε ποια από τις παρακάτω δομές δεδομένων είναι καταλληλότερη για την αναπαράσταση αυτών των πληροφοριών:

- στοίβα
- δένδρο
- λίστα
- ουρά



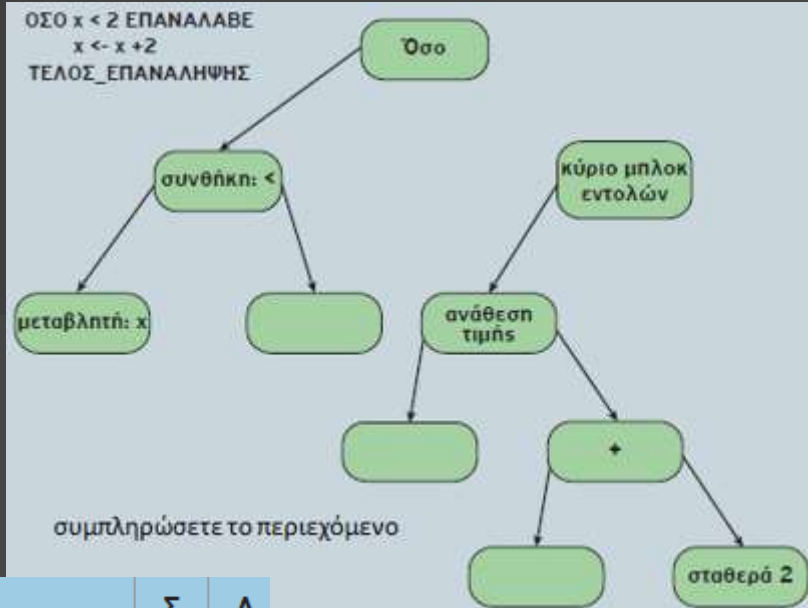

α/α	Προτάσεις	Σ	Λ
1	Η ρίζα ενός δένδρου δεν μπορεί ποτέ να είναι φύλλο.	<input type="checkbox"/>	<input type="checkbox"/>
2	Σε ένα δυαδικό δένδρο, φύλλα συναντάμε μόνο στο αριστερό υποδένδρο.	<input type="checkbox"/>	<input type="checkbox"/>
3	Σε ένα δυαδικό δένδρο, κάθε κόμβος-γονέας μπορεί να έχει το πολύ δύο παιδιά	<input type="checkbox"/>	<input type="checkbox"/>
4	Δεν είναι δυνατό να υπάρχουν δύο διαφορετικές διαδρομές από την ρίζα προς έναν άλλον κόμβο ενός δένδρου.	<input type="checkbox"/>	<input type="checkbox"/>
5	Σε ένα δυαδικό δένδρο, κάθε κόμβος έχει μηδέν, ένα ή δύο υποδένδρα.	<input type="checkbox"/>	<input type="checkbox"/>
6	Η ρίζα ενός δένδρου είναι ο μόνος κόμβος ενός δένδρου που δεν έχει γονέα.	<input type="checkbox"/>	<input type="checkbox"/>
7	Τα φύλλα ενός δένδρου είναι απομονωμένοι κόμβοι που δε συνδέονται με άλλους κόμβους.	<input type="checkbox"/>	<input type="checkbox"/>
8	Σε ένα δένδρο, κάθε κόμβος-γονέας μπορεί να έχει οποιονδήποτε αριθμό παιδιών	<input type="checkbox"/>	<input type="checkbox"/>
9	Μπορούν να υπάρχουν διαφορετικές δομές δυαδικών δένδρων αναζήτησης που αποθηκεύουν τα ίδια στοιχεία.	<input type="checkbox"/>	<input type="checkbox"/>
10	Κάθε δένδρο είναι γράφος	<input type="checkbox"/>	<input type="checkbox"/>

Ποια από τα παρακάτω δένδρα είναι δυαδικά δένδρα αναζήτησης. Εξηγήστε το γιατί:

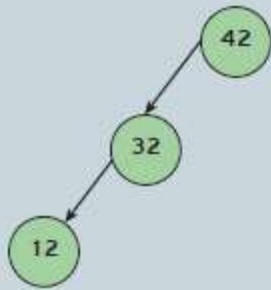

α. _____ β. _____

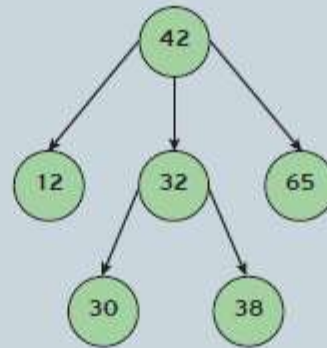
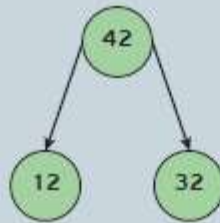

γ. _____

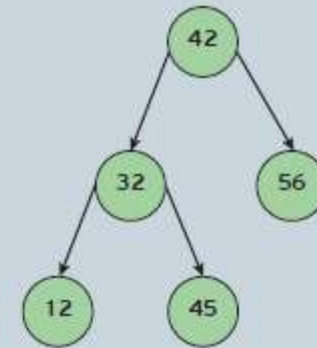

δ. _____

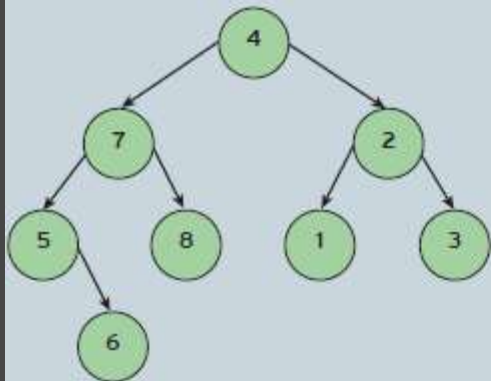

α. _____

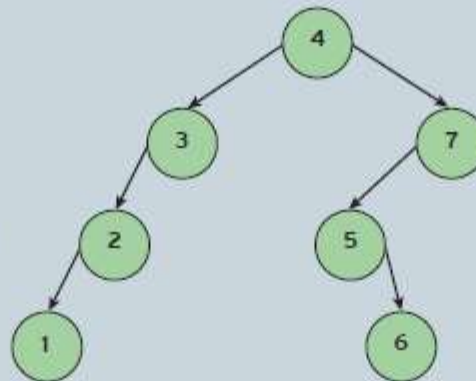

β. _____

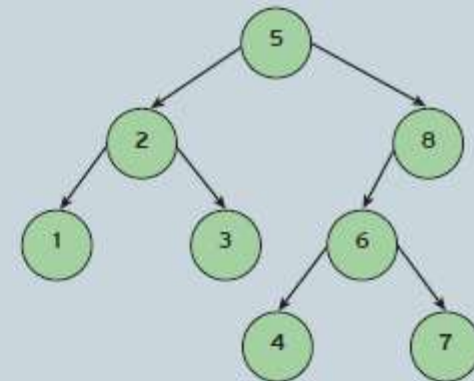

γ. _____

Δένδρο απόφασης

Το δένδρο απόφασης της Εικόνας 1.3.34 αποτελεί μια προσπάθεια κατηγοριοποίησης μιας σειράς φρούτων, όπως το καρπούζι, το μήλο, το γκρέιπφρουτ, το λεμόνι, η μπανάνα, το κεράσι, το μούρο και το πορτοκάλι, με βάση τα χαρακτηριστικά τους, όπως το χρώμα, το μέγεθος, το σχήμα και η γεύση.

Κάποια φρούτα, όμως, όπως το καρπούζι, το πορτοκάλι και το λεμόνι δεν έχουν κατηγοριοποιηθεί ακόμα. Προσπαθήστε να τα ταξινομήσετε ονοματίζοντας τα κενά φύλλα με τις λέξεις καρπούζι, πορτοκάλι και λεμόνι.

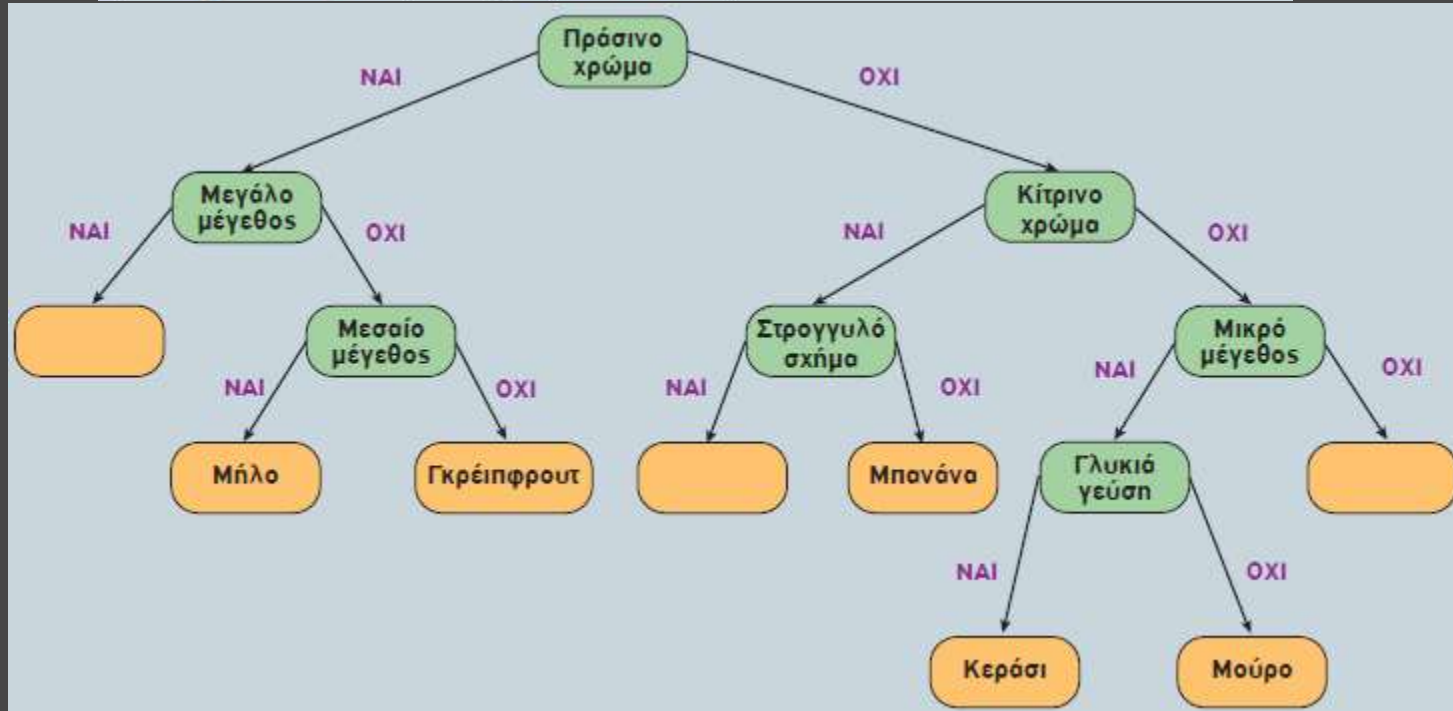

Να σχεδιασθεί το δέντρο με τις εξής σχέσεις:

1. το A είναι πρόγονος του B
2. το Δ είναι απόγονος του Γ
3. τα B και Γ είναι αδέρφια
4. τα E και Δ είναι αδέρφια
5. το B είναι πρόγονος του H
6. το Θ είναι αδερφός του A
7. το P είναι ρίζα
8. το μονοπάτι του Z είναι: P-A-B-Z

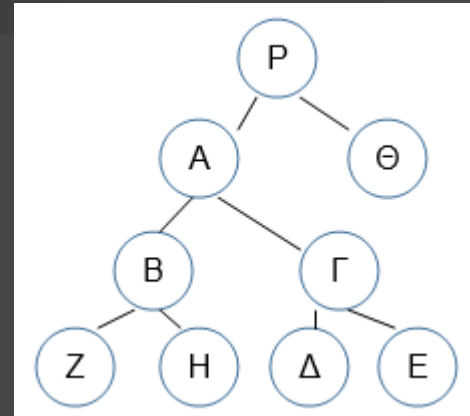

Να σχεδιασθεί το δέντρο των εξής γεωγραφικών περιοχών: Ελλάδα, Ασία, Γαλλία, Χανιά, Αφρική, Αθήνα, Ευρώπη, Ηράκλειο, Γη, Αττική, Κίνα, Κρήτη

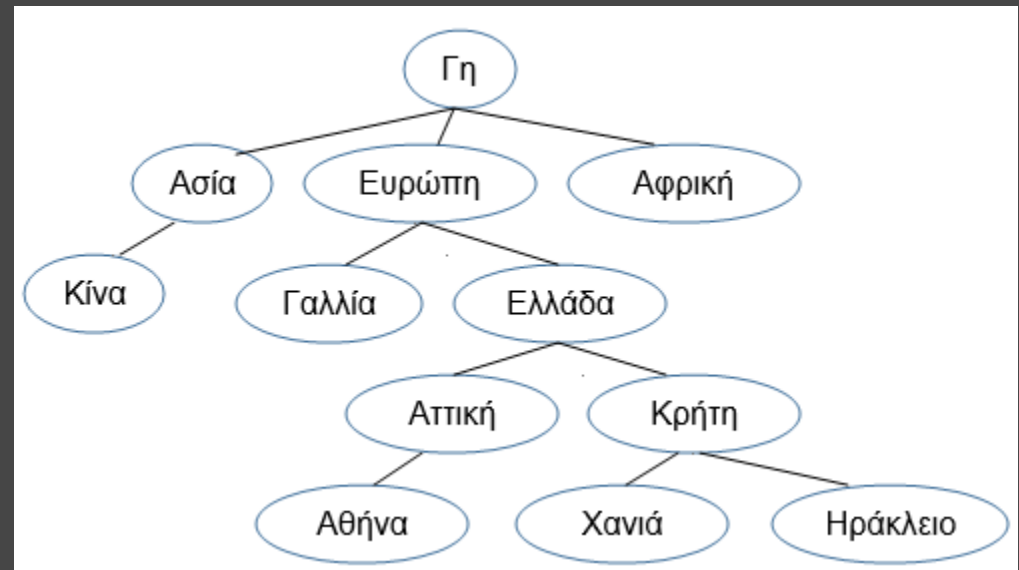

Να σχεδιασθεί το δέντρο της έκφρασης:
 $(B1+B2)*u/2$

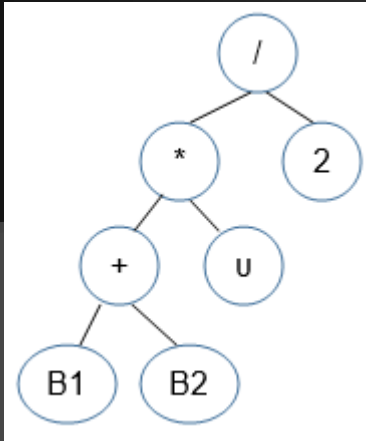

Να γραφεί η έκφραση που
 ισοδυναμεί με το δέντρο:

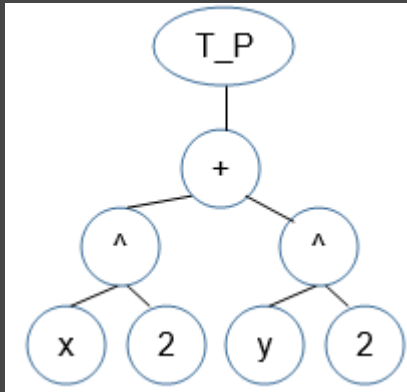

$T_P(x^2+y^2)$

Να σχεδιασθεί το δέντρο της έκφρασης:
 $a*x^2+b*x+c = 0$

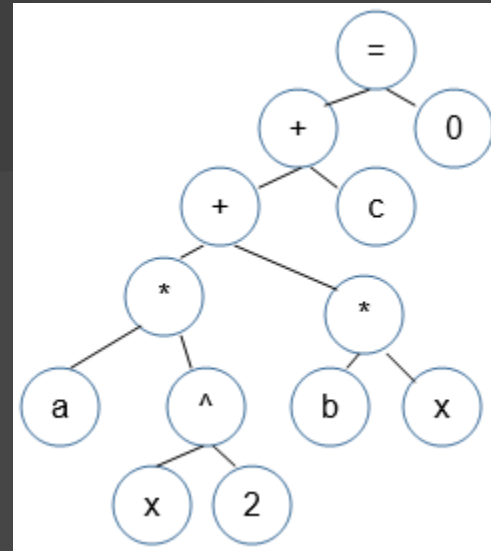

Να γραφεί η έκφραση που
 ισοδυναμεί με το δέντρο:

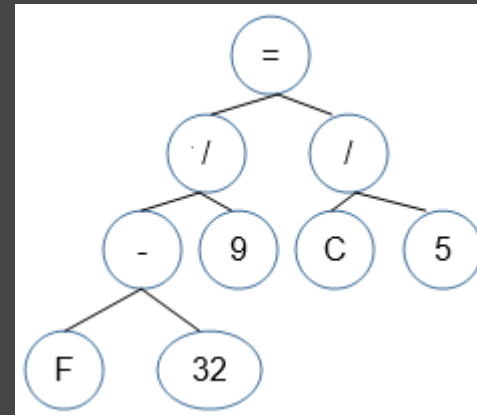

$(F-32)/9=C/5$

Για τους ακέραιους αριθμούς από το 2 έως και το 10 να σχεδιασθεί ο κατευθυνόμενος γράφος που περιέχει τις ακμές: από το a στο β εάν $a < \beta$ και ο a είναι διαιρέτης του β . π.χ. $3 \rightarrow 9$

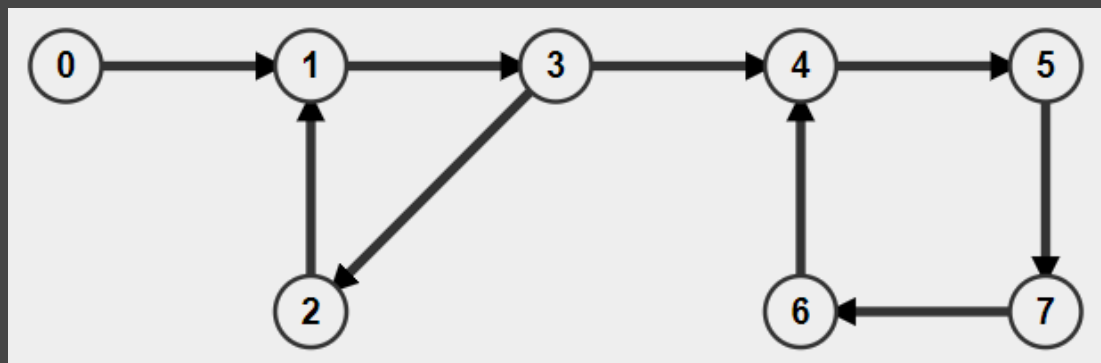
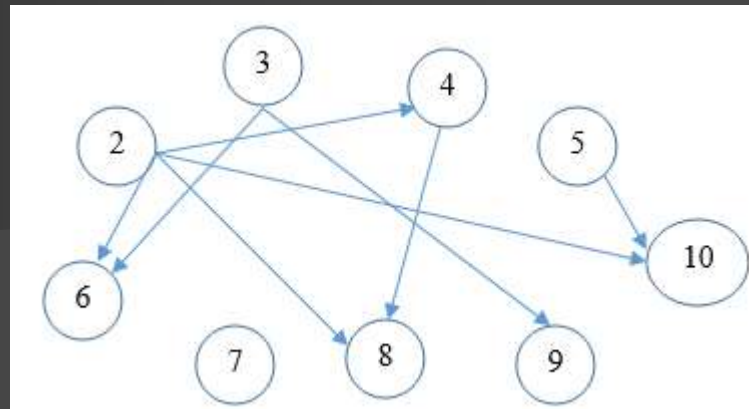

Adjacency Matrix								
	0	1	2	3	4	5	6	7
0	0	1	0	0	0	0	0	0
1	0	0	0	1	0	0	0	0
2	0	1	0	0	0	0	0	0
3	0	0	1	0	1	0	0	0
4	0	0	0	0	0	1	0	0
5	0	0	0	0	0	0	0	1
6	0	0	0	0	1	0	0	0
7	0	0	0	0	0	0	1	0

Πίνακες: περισσότερες μεθοδολογίες

$\Pi \leftarrow 0$

για i από 1 μέχρι 50

$\beta\rho \leftarrow \Psi\epsilon\upsilon\delta\eta\varsigma$

$j \leftarrow 1$

Όσο ($j \leq 100$ ΚΑΙ $\beta\rho = \Psi\epsilon\upsilon\delta\eta\varsigma$) επανάλαβε

Αν ($A[i] = B[j]$) τότε

$\beta\rho \leftarrow \text{Αληθής}$

Αλλιώς

$j \leftarrow j + 1$

ΤέλοςΑν

ΤέλοςΕπανάληψης

Αν ($\beta\rho = \text{Αληθής}$) τότε

$\Pi \leftarrow \Pi + 1$

ΤέλοςΑν

ΤέλοςΕπανάληψης

Αν ($\Pi = 50$) τότε

Γράψε "ναι"

Αλλιώς

Γράψε "όχι"

ΤέλοςΑν

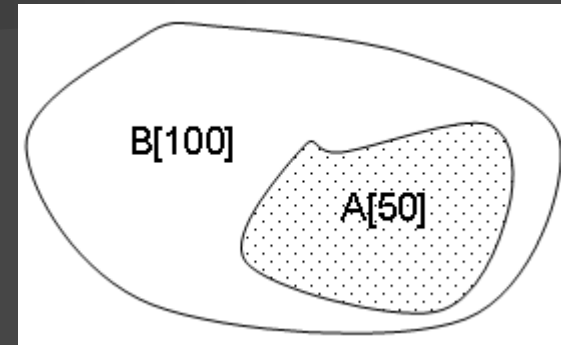

Σχέση υποσυνόλου π.χ. δίνονται οι A [50] και B[100]. Να ελεγχθεί εάν $A \subset B$

Πίνακες: περισσότερες μεθοδολογίες

$\Pi \leftarrow 0$

για i από 1 μέχρι 50

Αν $(A[i] = A[101-i])$ τότε

$\Pi \leftarrow \Pi + 1$

ΤέλοςΑν

ΤέλοςΕπανάληψης

Αν $(\Pi = 50)$ τότε

Γράψε "ναι"

Αλλιώς

Γράψε "όχι"

ΤέλοςΑν

Έλεγχος για παλινδρομικότητα π.χ. δίνεται ο $A [100]$. Να ελεγχθεί αν είναι παλινδρομικός

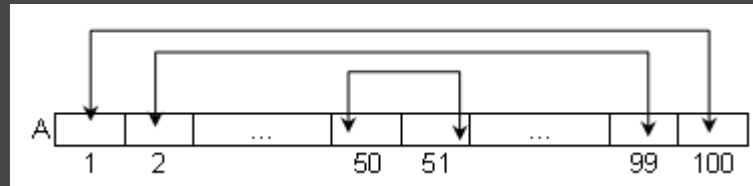

Πίνακες: περισσότερες μεθοδολογίες

$\Pi \leftarrow 0$

για i από 2 μέχρι 100

Αν $(A[i] \geq A[i-1])$ τότε

$\Pi \leftarrow \Pi + 1$

ΤέλοςΑν

ΤέλοςΕπανάληψης

Αν $(\Pi = 99)$ τότε

Γράψε "ναι"

Αλλιώς

Γράψε "όχι"

ΤέλοςΑν

Έλεγχος για ταξινόμηση π.χ. δίνεται ο $A [100]$. Να ελεγχθεί αν είναι ταξινομημένος κατά αύξουσα σειρά

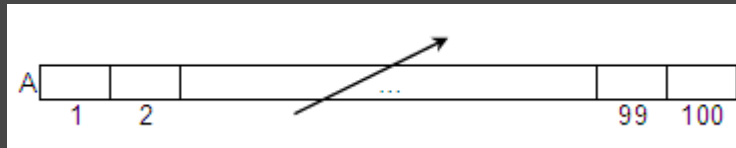

Πίνακες: περισσότερες μεθοδολογίες

για i από 1 μέχρι 80
για k από 2 μέχρι 12
για λ από 12 μέχρι k μεβήμα -1
Αν ($E[i, \lambda-1] < E[i, \lambda]$) τότε
 $tmp \leftarrow E[i, \lambda-1]$
 $E[i, \lambda-1] \leftarrow E[i, \lambda]$
 $E[i, \lambda] \leftarrow tmp$
ΤέλοςΑν
ΤέλοςΕπανάληψης
ΤέλοςΕπανάληψης
ΤέλοςΕπανάληψης
για i από 1 μέχρι 80
Γράψε $O[i]$
για j από 1 μέχρι 3
Γράψε $E[i, j]$
ΤέλοςΕπανάληψης
ΤέλοςΕπανάληψης

Ταξινόμηση των γραμμών 2-Δ πίνακα π.χ.
δίνεται ο $E[80, 12]$ με τις μηνιαίες εισπράξεις 80
επιχειρήσεων για 1 έτος και ο $O[80]$ με τα
ονόματά τους. Να εμφανισθούν οι επιχειρήσεις
ακολουθούμενες από τις 3 μεγαλύτερες μηνιαίες
εισπράξεις της κάθε μίας

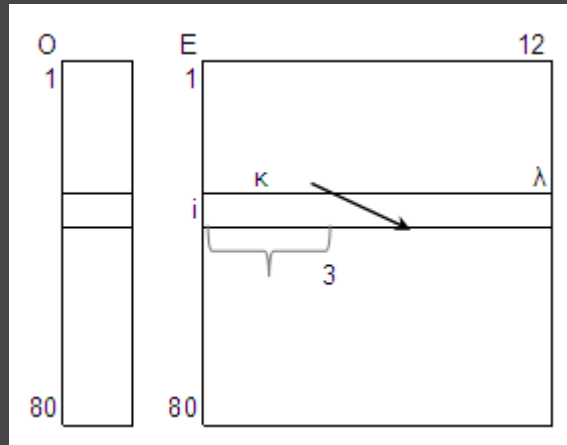

Πίνακες: περισσότερες μεθοδολογίες

για j από 1 μέχρι 10
για k από 2 μέχρι 80
για λ από 80 μέχρι k μεβήμα -1
Αν $(B[\lambda-1, j] > B[\lambda, j])$ τότε
 $tmp \leftarrow B[\lambda-1, j]$
 $B[\lambda-1, j] \leftarrow B[\lambda, j]$
 $B[\lambda, j] \leftarrow tmp$
ΤέλοςΑν
ΤέλοςΕπανάληψης
ΤέλοςΕπανάληψης
ΤέλοςΕπανάληψης
για j από 1 μέχρι 10
Γράψε $M[j]$
για i από 1 μέχρι 5
Γράψε $B[i, j]$
ΤέλοςΕπανάληψης
ΤέλοςΕπανάληψης

Ταξινόμηση των στηλών 2-Δ πίνακα π.χ.
δίνεται ο $B[80, 10]$ με τους βαθμούς 80 μαθητών
σε 10 μαθήματα και ο $M[10]$ με τα ονόματα των
μαθημάτων. Να εμφανισθούν τα μαθήματα
ακολουθούμενα από τους 5 χαμηλότερους
βαθμούς του καθενός

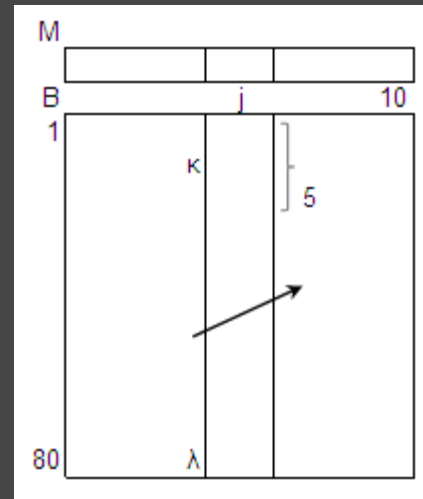

Πίνακες: περισσότερες μεθοδολογίες

```
για i από 2 μέχρι 100
  για j από 100 μέχρι i μεβήμα -1
    Αν ( $O[j-1] > O[j]$ ) τότε
      tmp ←  $O[j-1]$ 
       $O[j-1] \leftarrow O[j]$ 
       $O[j] \leftarrow tmp$ 
```

! αντιμετάθεση των γραμμών j, j-1 του E[100, 12]

```
για κ από 1 μέχρι 12
  tmp2 ←  $E[j-1, κ]$ 
   $E[j-1, κ] \leftarrow E[j, κ]$ 
   $E[j, κ] \leftarrow tmp2$ 
```

ΤέλοςΕπανάληψης

ΤέλοςΑν

ΤέλοςΕπανάληψης

ΤέλοςΕπανάληψης

```
για i από 1 μέχρι 100
```

Γράψε $O[i]$

```
για j από 1 μέχρι 12
```

Γράψε $E[i, j]$

ΤέλοςΕπανάληψης

ΤέλοςΕπανάληψης

Παράλληλη ταξινόμηση 1-Δ και 2-Δ πίνακα κατά γραμμές π.χ. δίνεται ο $O[100]$ με τα ονόματα εταιρειών και ο $E[100, 12]$ με τις μηνιαίες εισπράξεις τους για 1 έτος. Να εμφανισθούν κατά αλφαβητική σειρά εταιρειών ($\uparrow O[100]$)

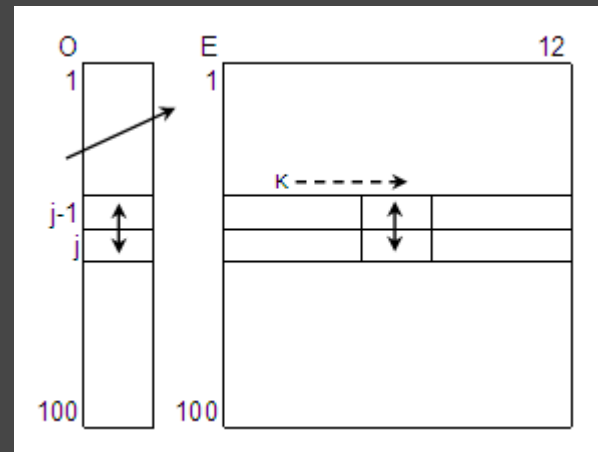

Πίνακες: περισσότερες μεθοδολογίες

για i από 2 μέχρι 10

για j από 10 μέχρι i μεβήμα -1

Αν $(M[j-1] > M[j])$ τότε

$tmp \leftarrow M[j-1]$

$M[j-1] \leftarrow M[j]$

$M[j] \leftarrow tmp$

! αντιμετάθεση των στηλών $j, j-1$ του $B[80, 10]$

για k από 1 μέχρι 80

$tmp2 \leftarrow B[k, j-1]$

$B[k, j-1] \leftarrow B[k, j]$

$B[k, j] \leftarrow tmp2$

ΤέλοςΕπανάληψης

ΤέλοςΑν

ΤέλοςΕπανάληψης

ΤέλοςΕπανάληψης

για j από 1 μέχρι 10

Γράψε $M[j]$

για i από 1 μέχρι 80

Γράψε $B[i, j]$

ΤέλοςΕπανάληψης

ΤέλοςΕπανάληψης

Παράλληλη ταξινόμηση 1-Δ και 2-Δ πίνακα κατά στήλες π.χ. δίνεται ο $B[80, 10]$ με τους βαθμούς 80 μαθητών σε 10 μαθήματα και ο $M[10]$ με τα ονόματα των μαθημάτων. Να εμφανισθούν κατά αλφαβητική σειρά μαθημάτων ($\uparrow M[10]$)

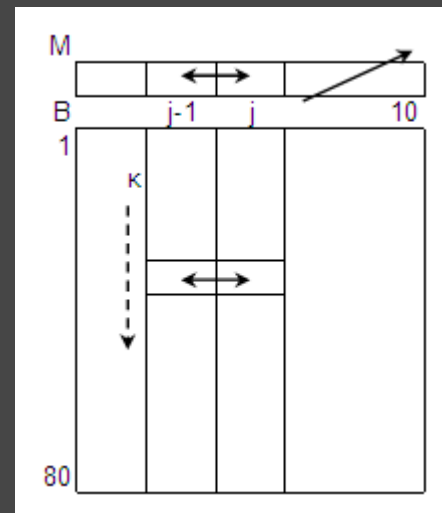

Πίνακες: περισσότερες μεθοδολογίες

Παράλληλη ταξινόμηση πίνακα συχνοτήτων και πίνακα των δεικτών του π.χ. Δίνεται ο $Z[500]$ με τις τυχαίες ενδείξεις των 500 ρίψεων ενός ζαριού (1-6). Να εμφανισθούν οι 6 ενδείξεις του ζαριού κατά φθίνουσα σειρά συχνότητας.

για i από 1 μέχρι 6
 $\Pi\Sigma[i] \leftarrow 0$
 $\Delta[i] \leftarrow i$
ΤέλοςΕπανάληψης
για i από 1 μέχρι 500
 $\Pi\Sigma[Z[i]] \leftarrow \Pi\Sigma[Z[i]] + 1$
 ! εναλλακτικά:
 ! $x \leftarrow Z[i]$
 ! $\Pi\Sigma[x] \leftarrow \Pi\Sigma[x] + 1$
ΤέλοςΕπανάληψης
για i από 2 μέχρι 6
 για j από 6 μέχρι i μεβήμα -1

Αν $(\Pi\Sigma[j-1] < \Pi\Sigma[j])$ τότε
 $\text{tmp1} \leftarrow \Pi\Sigma[j-1]$
 $\Pi\Sigma[j-1] \leftarrow \Pi\Sigma[j]$
 $\Pi\Sigma[j] \leftarrow \text{tmp1}$
 $\text{tmp2} \leftarrow \Delta[j-1]$
 $\Delta[j-1] \leftarrow \Delta[j]$
 $\Delta[j] \leftarrow \text{tmp2}$
ΤέλοςΑν
ΤέλοςΕπανάληψης
ΤέλοςΕπανάληψης
για i από 1 μέχρι 6
 Γράψε "Ενδειξη: ", $\Delta[i]$, " συχνότητα:", $\Pi\Sigma[i]$,
 "φορές"
ΤέλοςΕπανάληψης

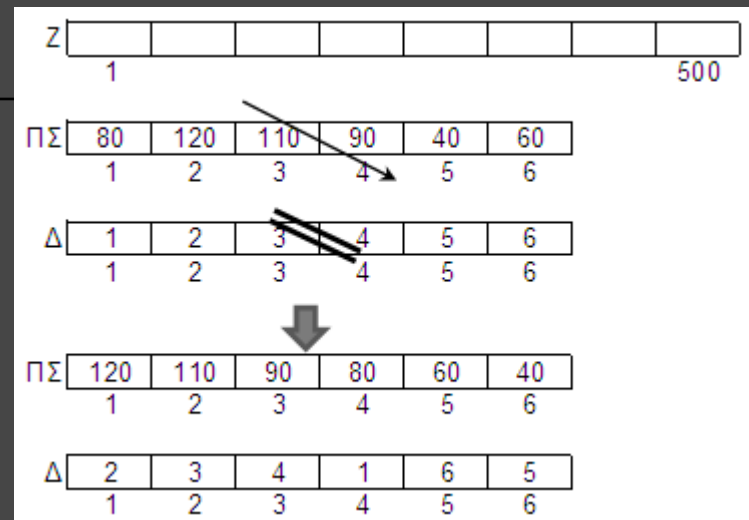

Πίνακες: περισσότερες μεθοδολογίες - **Αντιγραφές πινάκων**

1-Δ → δύο 1-Δ π.χ. $A[100] \rightarrow B[50], \Gamma[50]$

για i από 1 μέχρι 50

$B[i] \leftarrow A[i]$

$\Gamma[i] \leftarrow A[i + 50]$

ΤέλοςΕπανάληψης

1-Δ → 2-Δ π.χ. $A[5000] \rightarrow B[50, 100]$

$x \leftarrow 1$

για i από 1 μέχρι 50

για j από 1 μέχρι 100

$B[i, j] \leftarrow A[x]$

$x \leftarrow x + 1$

ΤέλοςΕπανάληψης

ΤέλοςΕπανάληψης

2-Δ → 2-Δ π.χ. $A[30, 40] \rightarrow B[10, 120]$

$A[30, 40] \rightarrow X[1200]$

$X[1200] \rightarrow B[10, 120]$

2-Δ → 1-Δ π.χ. $B[50, 100] \rightarrow A[5000]$

$x \leftarrow 1$

για i από 1 μέχρι 50

για j από 1 μέχρι 100

$A[x] \leftarrow B[i, j]$

$x \leftarrow x + 1$

ΤέλοςΕπανάληψης

ΤέλοςΕπανάληψης

δύο 2-Δ → 2-Δ

π.χ. $A[100, 80], B[100, 80] \rightarrow \Gamma[100, 160]$

για i από 1 μέχρι 100

για j από 1 μέχρι 80

$\Gamma[i, j] \leftarrow A[i, j]$

$\Gamma[i, j + 80] \leftarrow B[i, j]$

ΤέλοςΕπανάληψης

ΤέλοςΕπανάληψης

Πίνακες: περισσότερες μεθοδολογίες - **Αντιγραφές πινάκων**

2-Δ → δύο 2-Δ

π.χ. $\Gamma[100, 160] \rightarrow A[100, 80], B[100, 80]$

για i από 1 μέχρι 100

για j από 1 μέχρι 80

$A[i, j] \leftarrow \Gamma[i, j]$

$B[i, j] \leftarrow \Gamma[i, j + 80]$

ΤέλοςΕπανάληψης

ΤέλοςΕπανάληψης

4 τεταρτημόρια 2-Δ → 4 2-Δ

π.χ. τεταρτημόρια $A[100, 100] \rightarrow$

$X1[50, 50], X2[50, 50], X3[50, 50], X4[50, 50]$

για i από 1 μέχρι 50

για j από 1 μέχρι 50

$X1[i, j] \leftarrow A[i, j]$

$X2[i, j] \leftarrow A[i, j+50]$

$X3[i, j] \leftarrow A[i+50, j]$

$X4[i, j] \leftarrow A[i+50, j+50]$

ΤέλοςΕπανάληψης

ΤέλοςΕπανάληψης

Πίνακες: περισσότερες μεθοδολογίες

Συλλογή των διαφορετικών τιμών 1-Δ πίνακα π.χ. δίνεται ο $A[1000]$ με τις απαντήσεις που δόθηκαν από 1000 άτομα σε ένα γκάλοπ, στην ερώτηση «ποιό είναι το αγαπημένο σας συγκρότημα;». Να εμφανισθούν τα διαφορετικά συγκροτήματα των απαντήσεων κατά \downarrow σειρά προτιμήσεων.

$\Delta\text{ΜΣ} \leftarrow 0$

για i από 1 μέχρι 1000

! αναζήτηση του $A[i]$ στον ΜΣ από $1-\Delta\text{ΜΣ}$

$\beta\rho \leftarrow \Psi\epsilon\upsilon\delta\acute{\eta}\varsigma$

$j \leftarrow 1$

Όσο ($j \leq \Delta\text{ΜΣ}$ ΚΑΙ $\beta\rho = \Psi\epsilon\upsilon\delta\acute{\eta}\varsigma$) επ.

Αν ($A[i] = \text{ΜΣ}[j]$) τότε

$\beta\rho \leftarrow \text{Αληθής}$

θέση $\leftarrow j$

Αλλιώς

$j \leftarrow j + 1$

ΤέλοςΑν

ΤέλοςΕπανάληψης

Αν ($\beta\rho = \text{Αληθής}$) τότε

$\text{ΠΣ}[\text{θέση}] \leftarrow \text{ΠΣ}[\text{θέση}] + 1$

Αλλιώς

$\Delta\text{ΜΣ} \leftarrow \Delta\text{ΜΣ} + 1$

$\text{ΜΣ}[\Delta\text{ΜΣ}] \leftarrow A[i]$

$\text{ΠΣ}[\Delta\text{ΜΣ}] \leftarrow 1$

ΤέλοςΑν

ΤέλοςΕπανάληψης

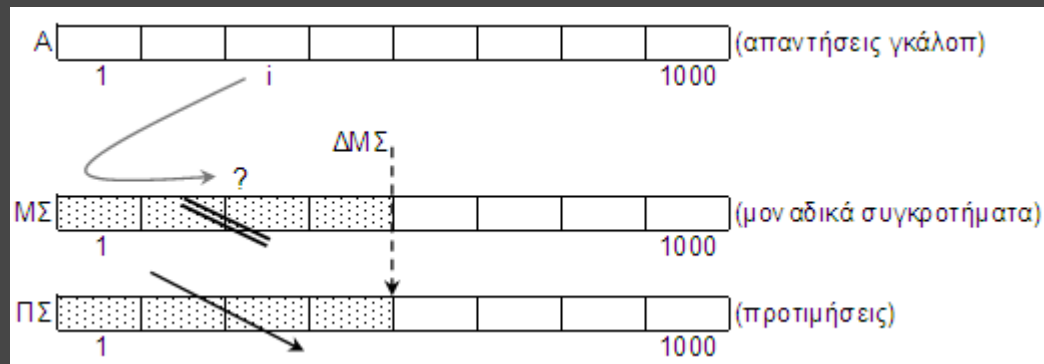

! \downarrow ταξινόμηση του ΠΣ και παράλληλα του ΜΣ

για i από 2 μέχρι $\Delta\text{ΜΣ}$

για j από $\Delta\text{ΜΣ}$ μέχρι i μεβήμα -1

Αν ($\text{ΠΣ}[j-1] < \text{ΠΣ}[j]$) τότε

Αντιμετάθεσε($\text{ΠΣ}[j-1]$, $\text{ΠΣ}[j]$)

Αντιμετάθεσε($\text{ΜΣ}[j-1]$, $\text{ΜΣ}[j]$)

ΤέλοςΑν

ΤέλοςΕπανάληψης

ΤέλοςΕπανάληψης

για i από 1 μέχρι $\Delta\text{ΜΣ}$

Γράψε "Συγκρότημα: ", $\text{ΜΣ}[i]$, " προτιμήσεις:", $\text{ΠΣ}[i]$

ΤέλοςΕπανάληψης

Καραμασούνας Π.

Πίνακες: περισσότερες μεθοδολογίες

Πίνακας συχνότητων διαστημάτων τιμών π.χ. δίνεται ο $B[2000]$ με τους βαθμούς 2000 μαθητών σε ένα μάθημα ($[0, 100]$). Δίνεται ο πίνακας χαρακτήρων $X[4]$ με τους χαρακτηρισμούς ($X[1] = \text{"κακοί"} [0, 50)$, $X[2] = \text{"μέτριοι"} [50, 70)$, $X[3] = \text{"καλοί"} [70, 90)$, $X[4] = \text{"άριστοι"} [90, 100]$), Να εμφανισθούν οι παραπάνω χαρακτηρισμοί κατά φθίνουσα σειρά συχνότητων.

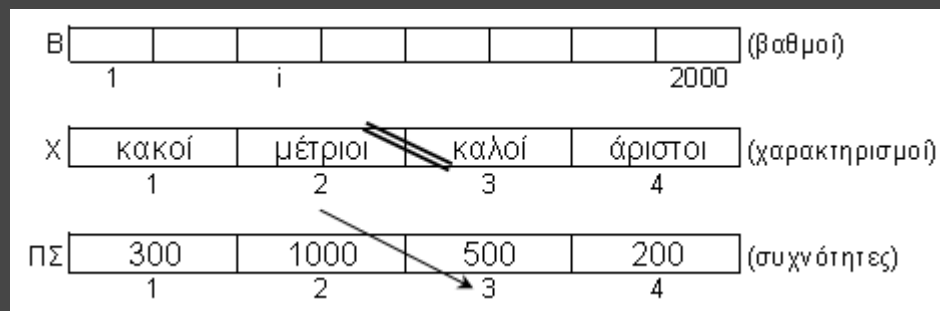

για i από 1 μέχρι 4

$\Pi\Sigma[i] \leftarrow 0$

ΤέλοςΕπανάληψης

για i από 1 μέχρι 2000

Αν $(B[i] < 50)$ τότε

$\Pi\Sigma[1] \leftarrow \Pi\Sigma[1] + 1$

Αλλιώς Αν $(B[i] < 70)$ τότε

$\Pi\Sigma[2] \leftarrow \Pi\Sigma[2] + 1$

Αλλιώς Αν $(B[i] < 90)$ τότε

$\Pi\Sigma[3] \leftarrow \Pi\Sigma[3] + 1$

Αλλιώς

$\Pi\Sigma[4] \leftarrow \Pi\Sigma[4] + 1$

ΤέλοςΑν

ΤέλοςΕπανάληψης

για i από 2 μέχρι 4

για j από 4 μέχρι i μεβήμα -1

Αν $(\Pi\Sigma[j-1] < \Pi\Sigma[j])$ τότε

Αντιμετάθεσε($\Pi\Sigma[j-1]$, $\Pi\Sigma[j]$)

Αντιμετάθεσε($X[j-1]$, $X[j]$)

ΤέλοςΑν

ΤέλοςΕπανάληψης

ΤέλοςΕπανάληψης

για i από 1 μέχρι 4

Γράψε $X[i]$, " συχνότητα:", $\Pi\Sigma[i]$

ΤέλοςΕπανάληψης

Πίνακες: περισσότερες μεθοδολογίες

“Εξυπνη” φυσαλίδα: αντιλαμβάνεται πότε ο πίνακας είναι ταξινομημένος και σταματάει τους ελέγχους. Εάν δηλ. σε κάποιο «πέρασμα» του j δεν γίνει καμία αντιμετάθεση αυτό σημαίνει ότι ο πίνακας είναι ταξινομημένος.

ταξινομημένος \leftarrow Ψευδής

$i \leftarrow 2$

Όσο ($i \leq 100$ ΚΑΙ ταξινομημένος = Ψευδής) επανάλαβε

ταξινομημένος \leftarrow Αληθής

για j από 100 μέχρι i μεβήμα -1

Αν ($A[j-1] > A[j]$) τότε

Αντιμετάθεσε ($A[j-1], A[j]$)

ταξινομημένος \leftarrow Ψευδής

ΤέλοςΑν

ΤέλοςΕπανάληψης

$i \leftarrow i + 1$

ΤέλοςΕπανάληψης

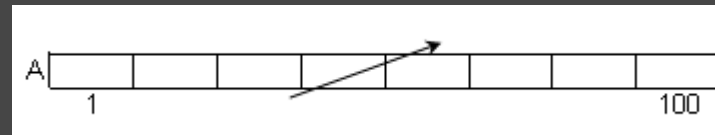

Πίνακες: περισσότερες μεθοδολογίες

για i από 1 μέχρι 12

$MO[i] \leftarrow 0$

ΤέλοςΕπανάληψης

για i από 1 μέχρι 360

μήνας $\leftarrow i \text{ div } 30$

Αν $(i \text{ mod } 30 \neq 0)$ τότε

μήνας \leftarrow μήνας + 1

ΤέλοςΑν

$MO[\text{μήνας}] \leftarrow MO[\text{μήνας}] + \theta[i]$

ΤέλοςΕπανάληψης

για i από 1 μέχρι 12

$MO[i] \leftarrow MO[i] / 30$

ΤέλοςΕπανάληψης

για i από 2 μέχρι 12

για j από 12 μέχρι i μεβήμα -1

Αν $(MO[j-1] < MO[j])$ τότε

Αντιμετάθεσε($MO[j-1]$, $MO[j]$)

Αντιμετάθεσε($M[j-1]$, $M[j]$)

ΤέλοςΑν

ΤέλοςΕπανάληψης

ΤέλοςΕπανάληψης

για i από 1 μέχρι 3

Γράψε $M[i]$

ΤέλοςΕπανάληψης

Ομαδοποίηση πίνακα: π.χ. δίνεται ο $\theta[360]$ με τις θερμοκρασίες μιας πόλης στις 12:00 το μεσημέρι για κάθε ημέρα ενός έτους (1 μήνας = 30 ημέρες). Να δημιουργηθεί ο $MO[12]$ με τις μέσες θερμοκρασίες του κάθε μήνα και δεδομένου του $M[12]$ με τα ονόματα των 12 μηνών να εμφανισθούν οι 3 πιο θερμοί μήνες.

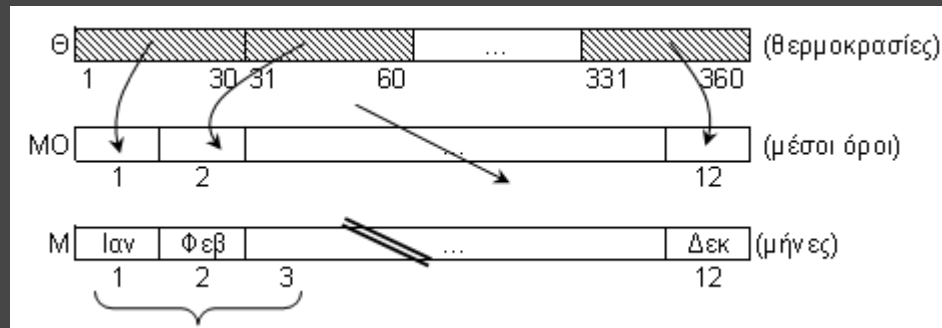

Πίνακες: περισσότερες μεθοδολογίες

Εισαγωγή τιμής(ών) με εγκυρότητα από σύνολο τιμών 1-Δ πίνακα: π.χ. δίνεται ο $\Pi[20]$ και ο $X[20, 20]$ με τα ονόματα 20 πόλεων και τις χιλιομετρικές τους αποστάσεις αντίστοιχα (ο X είναι μηδενικός στην 1η διαγώνιο και συμμετρικός ως προς αυτήν). Πρόγραμμα που δέχεται δύο έγκυρα ονόματα πόλεων και εμφανίζει τη χιλιομετρική τους απόσταση.

ΑρχήΕπανάληψης

Διάβασε $on1, on2$

$i \leftarrow 1$

$\beta r1 \leftarrow \Psiευδής$

$\beta r2 \leftarrow \Psiευδής$

Όσο ($i \leq 20$ ΚΑΙ ($\beta r1 = \Psiευδής$ Η $\beta r2 = \Psiευδής$)) επανάληψη

Αν ($\Pi[i] = on1$) τότε

$\beta r1 \leftarrow Αληθής$

$\theta 1 \leftarrow i$

ΤέλοςΑν

Αν ($\Pi[i] = on2$) τότε

$\beta r2 \leftarrow Αληθής$

$\theta 2 \leftarrow i$

ΤέλοςΑν

$i \leftarrow i + 1$

ΤέλοςΕπανάληψης

ΜέχριςΌτου ($\beta r1 = Αληθής$ ΚΑΙ $\beta r2 = Αληθής$)

Γράψε $X[\theta 1, \theta 2]$

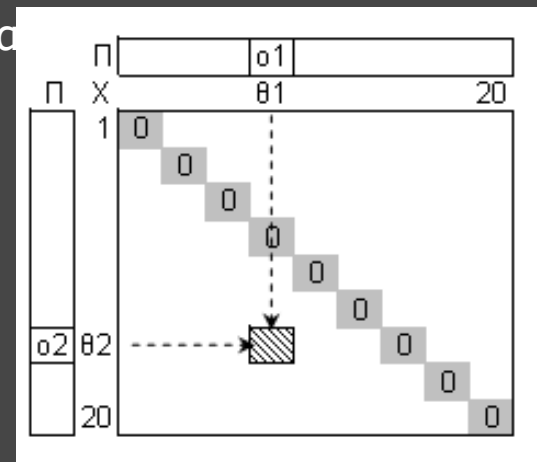

Πίνακες: περισσότερες μεθοδολογίες

για μήνας από 1 μέχρι 12
ημ1 \leftarrow (μήνας - 1) * 30 + 1
ημ2 \leftarrow μήνας * 30
για i από ημ1 + 1 μέχρι ημ2
 για j από ημ2 μέχρι i μεβήμα -1
 Αν (Π[j-1] < Π[j]) τότε
 Αντιμετάθεσε(Π[j-1], Π[j])
 ΤέλοςΑν
ΤέλοςΕπανάληψης
ΤέλοςΕπανάληψης
ΤέλοςΕπανάληψης
για μήνας από 1 μέχρι 12
 ημ1 \leftarrow (μήνας - 1) * 30 + 1
 Γράψε 'Για το μήνα', Μ[μήνας]
 για i από ημ1 μέχρι ημ1 + 4
 Γράψε Π[i]
 ΤέλοςΕπανάληψης
ΤέλοςΕπανάληψης

Πολλαπλή ταξινόμηση υποπεριοχών 1-Δ

πίνακα: π.χ. δίνεται ο Π[360] με τις πωλήσεις μιας εταιρείας για κάθε ημέρα ενός έτους (1 μήνας = 30 ημέρες). Πρόγραμμα που δεδομένου του Μ[12] με τα ονόματα των 12 μηνών, εμφανίζει τον κάθε μήνα ακολουθούμενο από τις 5 μεγαλύτερες πωλήσεις του.

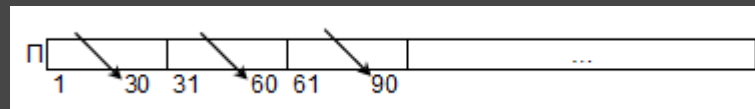

Πίνακες: περισσότερες μεθοδολογίες

Τομή πινάκων: π.χ. δίνονται ο $\Pi[200]$ και ο $\Gamma[300]$ με τα ονόματα των επιτυχόντων στα προφορικά και στα γραπτά ενός διαγωνισμού του ΑΣΕΠ. Να εμφανισθούν αλφαβητικά οι επιτυχόντες και στις 2 δοκιμασίες ($\Pi \cap \Gamma$).

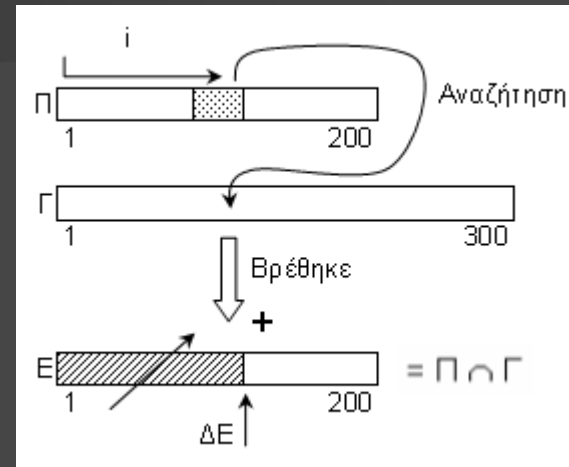

$\Delta E \leftarrow 0$

για i από 1 μέχρι 200

! Αναζήτηση του $\Pi[i]$ στον $\Gamma[300]$

$j \leftarrow 1$

$\beta r \leftarrow$ Ψευδής

Όσο ($j \leq 300$ ΚΑΙ $\beta r =$ Ψευδής) επανάλαβε

Αν ($\Gamma[j] = \Pi[i]$) τότε

$\beta r \leftarrow$ Αληθής

Αλλιώς

$j \leftarrow j + 1$

ΤέλοςΑν

ΤέλοςΕπανάληψης

Αν ($\beta r =$ Αληθής) τότε

$\Delta E \leftarrow \Delta E + 1$

$E[\Delta E] \leftarrow \Pi[i]$

ΤέλοςΑν

ΤέλοςΕπανάληψης

! Ταξινόμηση \uparrow του E από το 1ο ως το ΔE κελί

για i από 2 μέχρι ΔE

για j από ΔE μέχρι i μεβήμα -1

Αν ($E[j-1] > E[j]$) τότε

Αντιμετάθεσε($E[j-1], E[j]$)

ΤέλοςΑν

ΤέλοςΕπανάληψης

ΤέλοςΕπανάληψης

για i από 1 μέχρι ΔE

Γράψε $E[i]$

ΤέλοςΕπανάληψης

Πίνακες: περισσότερες μεθοδολογίες

! Ταξινόμηση ↓ του M[300] και παράλληλα του O[300]

για i από 2 μέχρι 300

για j από 300 μέχρι i μεβήμα -1

Αν $(M[j-1] < M[j])$ τότε

Αντιμετάθεσε(M[j-1], M[j])

Αντιμετάθεσε(O[j-1], O[j])

ΤέλοςΑν

ΤέλοςΕπανάληψης

ΤέλοςΕπανάληψης

! εύρεση του 1ου μισθού στην 50η θέση

θέση ← 250

Όσο (θέση >= 1 ΚΑΙ $M[\text{θέση}] = M[251]$) επανάλαβε

θέση ← θέση - 1

ΤέλοςΕπανάληψης

θέση ← θέση + 1

για i από θέση μέχρι 300

$M[i] \leftarrow 1.05 * M[i]$

Γράψε O[i], M[i]

ΤέλοςΕπανάληψης

Γράψε 'Σύνολο: ', 300 - θέση + 1, 'υπάλληλοι'

Πρόβλεψη ισοβαθμίας: π.χ. Δίνονται ο O[300] και ο M[300] με τα ονόματα και τους μισθούς 300 υπαλλήλων μιας εταιρείας. Η εταιρεία αποφάσισε να δώσει 5% αύξηση στους 50 πιο χαμηλόμισθους. Πρόγραμμα που ενημερώνει τον πίνακα των μισθών (προβλέποντας την περίπτωση ισοβαθμίας στην 50η μισθολογική θέση) και εμφανίζει ποιοι και πόσοι υπάλληλοι παίρνουν αύξηση, μαζί με το νέο μισθό τους.

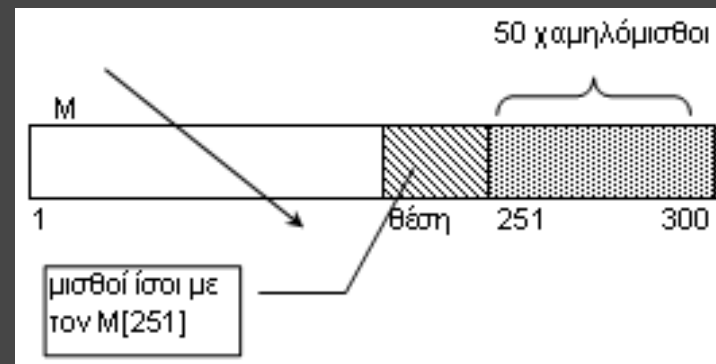

Πίνακες: περισσότερες μεθοδολογίες

Εξελικτική πορεία τιμής: π.χ. Δίνεται οι $T[360]$ με τις ημερήσιες τιμές του ενός βαρελιού πετρελαίου για 1 έτος (1 μήνας = 30 ημέρες). Πρόγραμμα που εμφανίζει τη μεγαλύτερη % άνοδο και πτώση της τιμής μεταξύ 2 διαδοχικών ημερών.

για i από 1 μέχρι 359

$$M[i] \leftarrow (T[i+1] - T[i]) / T[i] * 100$$

ΤέλοςΕπανάληψης

$POM \leftarrow 0$! πλήθος θετικών μεταβολών

$PAM \leftarrow 0$! πλήθος αρνητικών μεταβολών

για i από 1 μέχρι 359

Αν ($M[i] > 0$) τότε

$POM \leftarrow POM + 1$

Αν ($POM = 1$) τότε

$max \leftarrow M[i]$

ΑλλιώςΑν ($M[i] > max$) τότε

$max \leftarrow M[i]$

ΤέλοςΑν

ΑλλιώςΑν ($M[i] < 0$) τότε

$PAM \leftarrow PAM + 1$

Αν ($PAM = 1$) τότε

$min \leftarrow M[i]$

ΑλλιώςΑν ($M[i] < min$) τότε

$min \leftarrow M[i]$

ΤέλοςΑν

ΤέλοςΑν

ΤέλοςΕπανάληψης

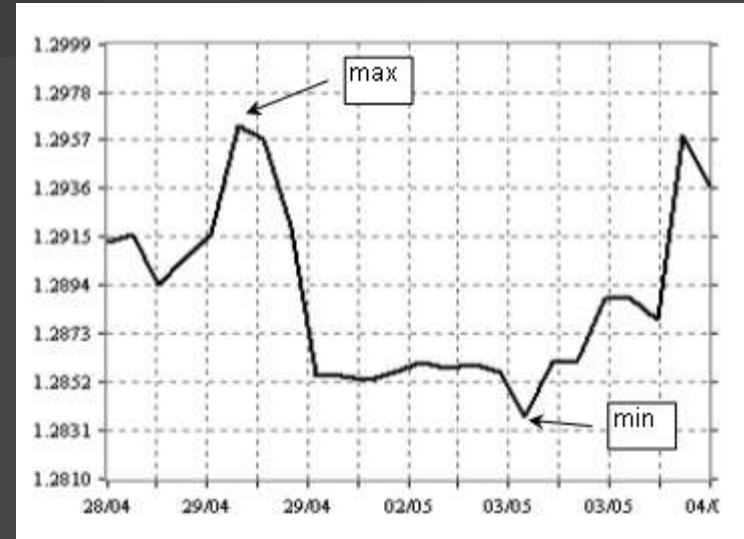

Αν ($POM <> 0$) τότε

Γράψε 'Μέγιστη άνοδος: ', max , '%'

Αλλιώς

Γράψε 'Καμία άνοδος'

ΤέλοςΑν

Αν ($PAM <> 0$) τότε

Γράψε 'Μέγιστη πτώση: ', min , '%'

Αλλιώς

Γράψε 'Καμία πτώση'

ΤέλοςΑν

Πίνακες: περισσότερες μεθοδολογίες

! γκρουπάρισμα των 5ετιών

για i από 1 μέχρι 26

$s \leftarrow 0$

για j από i μέχρι $i + 4$

$s \leftarrow s + \Pi[j]$

τέλοςΕπανάληψης

$MO[i] \leftarrow s / 5$

τέλοςΕπανάληψης

! εύρεση του max του $MO[26]$

$max \leftarrow MO[1]$

για i από 2 μέχρι 26

Αν $(MO[i] > max)$ τότε $max \leftarrow MO[i]$

τέλοςΕπανάληψης

! εύρεση των αποδοτικότερων 5ετιών

για i από 1 μέχρι 26

Αν $(MO[i] = max)$ τότε

Γράψε "Πενταετία: "

Γράψε $1970 + i$, " - ", $1970 + i + 4$

ΤέλοςΑν

τέλοςΕπανάληψης

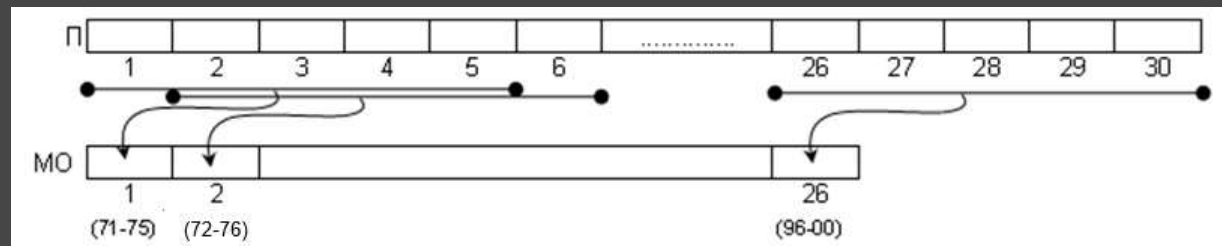

Διαδοχικές ομάδες κελιών: π.χ. Δίνεται ο $\Pi[30]$ με τις ετήσιες πωλήσεις μιας Εταιρείας για μία περίοδο 30 ετών (1971-2000). Πρόγραμμα που εμφανίζει την 5ετία (ή τις 5ετίες) πέντε συνεχόμενων ετών, με το μεγαλύτερο μέσο όρο πωλήσεων.

Πίνακες: περισσότερες μεθοδολογίες

Αναζήτηση 2 επιπέδων: π.χ. Δίνονται οι $O[100]$ και $\Sigma[100]$ με τα ονόματα και τα σχολεία 100 μαθητών. Οι μαθητές φοιτούν σε 20 διαφορετικά σχολεία που έχουν καταγραφεί στον $A[20]$, καθώς και τα email τους στον $M[20]$. Πρόγραμμα που διαβάζει το όνομα ενός μαθητή και εμφανίζει το email του σχολείου του.

Διάβασε on

! αναζήτηση μαθητή on στον $O[100]$

$\beta r \leftarrow \Psi\epsilon\upsilon\delta\acute{\eta}\varsigma$

$i \leftarrow 1$

Όσο ($i \leq 100$ ΚΑΙ $\beta r = \Psi\epsilon\upsilon\delta\acute{\eta}\varsigma$) επανάλαβε

Αν ($on = O[i]$) τότε

$\beta r \leftarrow \text{Αληθής}$

$\theta\acute{\epsilon}\sigma\eta 1 \leftarrow i$

Αλλιώς

$i \leftarrow i + 1$

ΤέλοςΑν

ΤέλοςΕπανάληψης

Αν ($\beta r = \text{Αληθής}$) τότε

! αναζήτηση σχολείου $\Sigma[\theta\acute{\epsilon}\sigma\eta 1]$ στον $A[20]$

$\beta r \leftarrow \Psi\epsilon\upsilon\delta\acute{\eta}\varsigma$

$i \leftarrow 1$

Όσο ($i \leq 20$ ΚΑΙ $\beta r = \Psi\epsilon\upsilon\delta\acute{\eta}\varsigma$) επανάλαβε

Αν ($\Sigma[\theta\acute{\epsilon}\sigma\eta 1] = A[i]$) τότε

$\beta r \leftarrow \text{Αληθής}$

$\theta\acute{\epsilon}\sigma\eta 2 \leftarrow i$

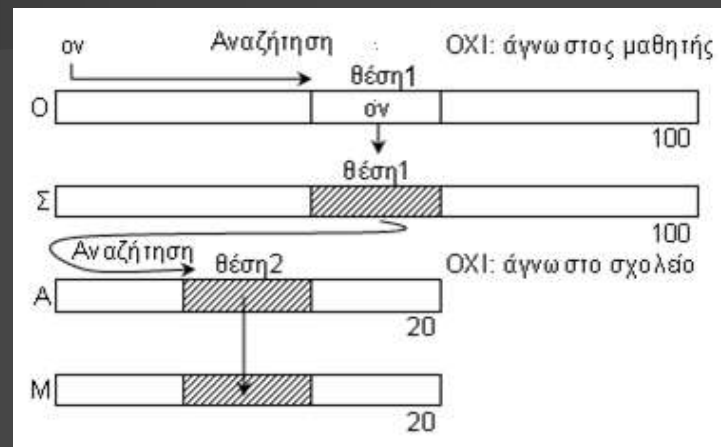

Αλλιώς

$i \leftarrow i + 1$

ΤέλοςΑν

ΤέλοςΕπανάληψης

Αν ($\beta r = \text{Αληθής}$) τότε

Γράψε $M[\theta\acute{\epsilon}\sigma\eta 2]$

Αλλιώς

Γράψε "Δεν βρέθηκε το σχολείο"

ΤέλοςΑν

Αλλιώς

Γράψε "Δεν βρέθηκε ο μαθητής"

ΤέλοςΑν

Καραμαούνας Π.

Πίνακες: περισσότερες μεθοδολογίες

Πίνακας αξιολόγησης: π.χ. Σε έναν διαγωνισμό τραγουδιού συμμετέχουν 30 χώρες. Τα ονόματά τους δίνονται στον $X[30]$. Κάθε χώρα βαθμολογεί 12 άλλες χώρες με τους βαθμούς 1, 2, ..., 12 και δεν αυτοαξιολογείται. Πρόγραμμα που αρχικά μηδενίζει τον $B[30, 30]$ και στη συνέχεια δέχεται σε αυτόν τις βαθμολογίες των χωρών, έτσι ώστε στο $B[i, j]$ να βρίσκεται ο βαθμός που έδωσε η χώρα $X[i]$ στη χώρα $X[j]$ (ή το 0). Εμφανίζει τη νικήτρια χώρα (χωρίς περίπτωση ισοβαθμίας)

```
για i από 1 μέχρι 30
  για j από 1 μέχρι 30
    B[i, j] ← 0
  τέλοςΕπανάληψης
τέλοςΕπανάληψης
για i από 1 μέχρι 30
  Γράψε 'Βαθμολογεί η χώρα: ', X[i]
  για j από 1 μέχρι 12
    Γράψε 'Βαθμός ', j, ' στη χώρα:'
    ΑρχήΕπανάληψης
    Γράψε 'Δώσε αριθμό χώρας:'
    Διάβασε κ
    ΜέχριςΌτου (κ >= 1 ΚΑΙ κ <= 30 ΚΑΙ κ <> i ΚΑΙ B[i, κ] = 0)
      B[i, κ] ← j
    τέλοςΕπανάληψης
  τέλοςΕπανάληψης
για j από 1 μέχρι 30
  S[j] ← 0
  για i από 1 μέχρι 30
    S[j] ← S[j] + B[i, j]
  τέλοςΕπανάληψης
τέλοςΕπανάληψης
```

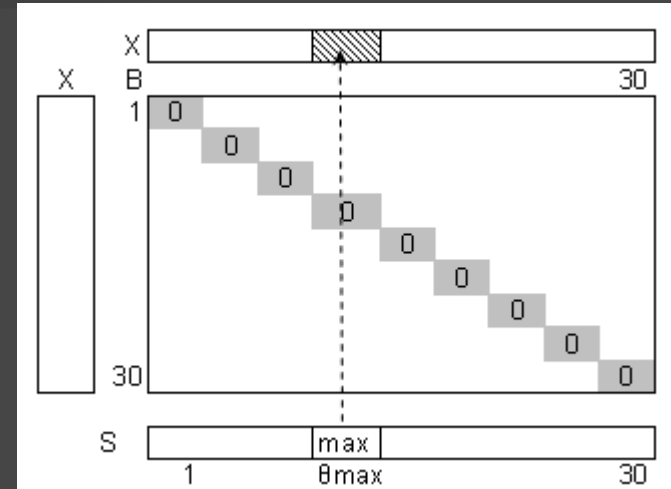

```
max ← S[1]
θmax ← 1
για i από 2 μέχρι 30
  Αν (S[i] > max) τότε
    max ← S[i]
    θmax ← i
  ΤέλοςΑν
τέλοςΕπανάληψης
Γράψε X[θmax]
```

Πίνακες: περισσότερες μεθοδολογίες

“Ημιγεμάτος” 2-Δ πίνακας (με τιμή φρουρό): π.χ. Εισαγωγή για 80 πωλητές: όνομα και οι ημερήσιες πωλήσεις που έκαναν για έναν μήνα (το πολύ 30), μέχρι να εξαντληθούν οι ημέρες ή να δοθεί τιμή ≤ 0 (τιμή φρουρός). Εισαγωγή του ονόματος ενός πωλητή του και εμφάνιση της μέσης μηνιαίας πώλησής του.

```
για i από 1 μέχρι 80
  Διάβασε O[i]
  Διάβασε πωλ
  j ← 0
  Όσο (πωλ > 0 ΚΑΙ j < 30) επανάλαβε
    j ← j + 1
    Π[i, j] ← πωλ
  Διάβασε πωλ
  τέλοςΕπανάληψης
  A[i] ← j ! πλήθος πωλήσεων ανά πωλητή
  τέλοςΕπανάληψης
Διάβασε ον
βρ ← Ψευδής
i ← 1
Όσο (i ≤ 80 ΚΑΙ βρ = Ψευδής) επανάλαβε
  Αν (ον = O[i]) τότε
    βρ ← Αληθής
    θέση ← i
  Αλλιώς
    i ← i + 1
  ΤέλοςΑν
ΤέλοςΕπανάληψης
```

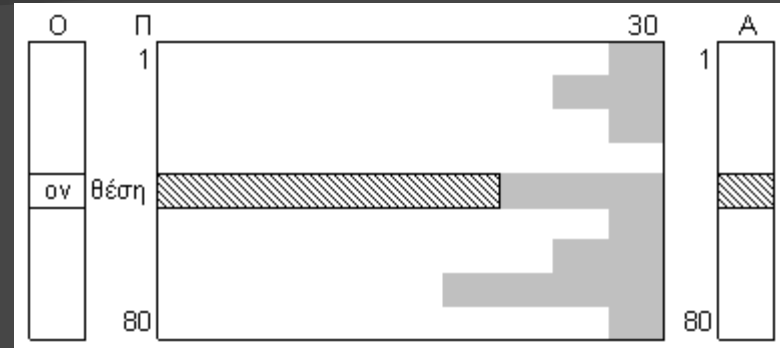

```
Αν (βρ = Αληθής) τότε
  s ← 0
  για j από 1 μέχρι A[θέση]
    s ← s + Π[θέση, j]
  τέλοςΕπανάληψης
  Αν (A[θέση] <> 0) τότε
    Γράψε s / A[θέση], "€"
  Αλλιώς
    Γράψε "καμία πώληση"
  ΤέλοςΑν
Αλλιώς
  Γράψε "δε βρέθηκε"
ΤέλοςΑν
```

Πίνακες: περισσότερες μεθοδολογίες

για i από 1 μέχρι 10

$Top[i] \leftarrow -1$

τέλοςΕπανάληψης

Διάβασε β

Όσο ($\beta \neq -1$) επανάλαβε

! εύρεση του θ_{min} του Top

$\theta_{min} \leftarrow 1$ $min \leftarrow Top[1]$

για j από 2 μέχρι 10

Αν ($Top[i] < min$) τότε

$min \leftarrow Top[i]$

$\theta_{min} \leftarrow i$

ΤέλοςΑν

τέλοςΕπανάληψης

Αν ($\beta > Top[\theta_{min}]$) τότε

$Top[\theta_{min}] \leftarrow \beta$

ΤέλοςΑν

Διάβασε β

τέλοςΕπανάληψης

! Φθίνουσα ταξινόμηση του $Top[10]$...

για i από 1 μέχρι 10

Αν ($Top[i] \neq -1$) τότε

Γράψε $Top[i]$

ΤέλοςΑν

τέλοςΕπανάληψης

Top min/max στατιστικά από σύνολο

αγνώστου πλήθους στοιχείων: π.χ.

εισαγωγή βαθμών μέχρι να δοθεί το (-1).

Ποιοί οι 10 μεγαλύτεροι βαθμοί;

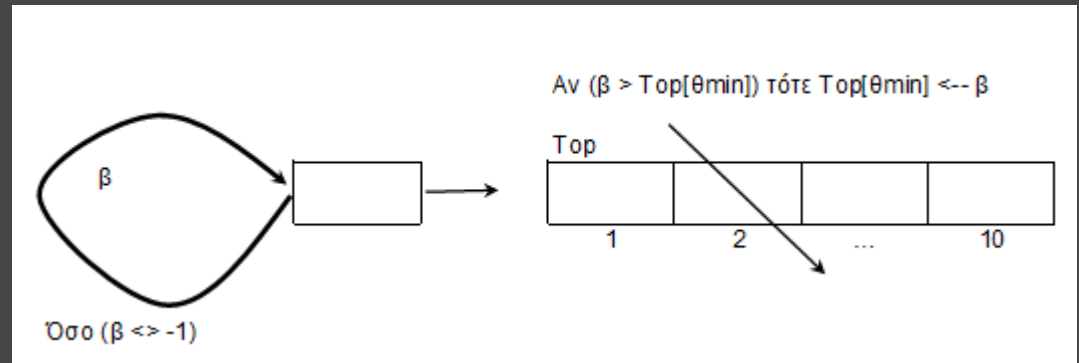

Πίνακες: περισσότερες μεθοδολογίες

! μηδενισμός του ΠΣ

για i από 1 μέχρι 6
για j από i μέχρι 6
 $\text{ΠΣ}[i, j] \leftarrow 0$

ΤέλοςΕπανάληψης

ΤέλοςΕπανάληψης

! γέμισμα του ΠΣ

για i από 1 μέχρι 100

$z1 \leftarrow Z[1, i]$

$z2 \leftarrow Z[2, i]$

Αν ($z1 \leq z2$) τότε

$\text{ΠΣ}[z1, z2] \leftarrow \text{ΠΣ}[z1, z2] + 1$

Αλλιώς

$\text{ΠΣ}[z2, z1] \leftarrow \text{ΠΣ}[z2, z1] + 1$

ΤέλοςΑν

ΤέλοςΕπανάληψης

! max του ΠΣ

$\text{max} \leftarrow \text{ΠΣ}[1,1]$

για i από 1 μέχρι 6

για j από i μέχρι 6

Αν ($\text{ΠΣ}[i, j] > \text{max}$) τότε

$\text{max} \leftarrow \text{ΠΣ}[i, j]$

ΤέλοςΑν

ΤέλοςΕπανάληψης

ΤέλοςΕπανάληψης

για i από 1 μέχρι 6

για j από i μέχρι 6

Αν ($\text{ΠΣ}[i, j] = \text{max}$) τότε

Γράψε 'Ζαριά: ', i, j

ΤέλοςΑν

ΤέλοςΕπανάληψης

ΤέλοςΕπανάληψης

2-Δ πίνακας συχνοτήτων: Δίνεται ο $Z[2, 100]$ με τις ενδείξεις των 100 ρίψεων 2 ζαριών. Ποια(ες) ζαριά ήταν η συχνότερη; (οι ζαριές όπως π.χ. 1-2 και 2-1 να θεωρούνται οι ίδιες)

Z	1	2					100
1							
2							

ΠΣ	1	2	3	4	5	6
1						
2						
3						
4						
5						
6						

Πίνακες: περισσότερες μεθοδολογίες

```
για i από 1 μέχρι 10
  Ψ[i] <-- 0
τέλοςΕπανάληψης
ΑρχήΕπανάληψης
  Διάβασε pρ
  ! αναζήτηση του pρ στον Π[10]...
  βρ <-- Ψευδής
  i <-- 1
  Όσο (i <= 10 ΚΑΙ βρ = Ψευδής) επανάλαβε
    Αν (Π[i] = pρ) τότε
      βρ <-- Αληθής
      θέση <-- i
    ΤέλοςΑν
    i <-- i + 1
  τέλοςΕπανάληψης
  Αν (βρ) τότε
    Ψ[θέση] <-- Ψ[θέση] + 1
  ΤέλοςΑν
```

! καταμέτρηση των προορισμών που ψηφίστηκαν

```
p <-- 0
για i από 1 μέχρι 10
  Αν (Ψ[i] <> 0) τότε
    p <-- p + 1
  ΤέλοςΑν
τέλοςΕπανάληψης
ΜέχριςΌτου(p = 10)
! max, θmax στον Ψ[10]
max <-- Ψ[1]
θmax <-- 1
για i από 2 μέχρι 10
  Αν (Ψ[i] < max) τότε
    max <-- Ψ[i]
  θmax <-- i
ΤέλοςΑν
τέλοςΕπανάληψης
Γράψε Π[θmax]
```

"Επίσκεψη" όλων των στοιχείων πίνακα από μία τουλάχιστον φορά:

Δίνεται ο Π[10] με τα ονόματα 10 δημοφιλών τουριστικών προορισμών. Να γίνει γκάλοπ με την ερώτηση "ποιος είναι ο αγαπημένος σας τουριστικός προορισμός;". Το γκάλοπ να ζητάει επαναληπτικά απαντήσεις μέχρι να ψηφιστούν και οι 10 προορισμοί από μία τουλάχιστον φορά. Ποιος προορισμός εκλέχθηκε ως ο δημοφιλέστερος; (θεωρείστε ότι είναι μόνο ένας)

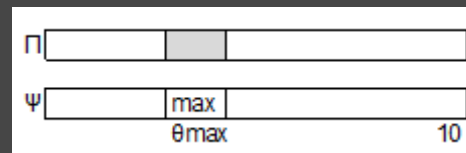

Πίνακες: περισσότερες μεθοδολογίες

ΠΡΟΓΡΑΜΜΑ gemisma_pinaka_me_diaforetikes_times

ΜΕΤΑΒΛΗΤΕΣ

ΑΚΕΡΑΙΕΣ: A[10], i, x, j

ΛΟΓΙΚΕΣ: f

ΑΡΧΗ

ΓΙΑ i ΑΠΟ 1 ΜΕΧΡΙ 10

ΑΡΧΗ_ΕΠΑΝΑΛΗΨΗΣ

ΓΡΑΨΕ 'Δώσε την ', i, 'η τιμή'

ΔΙΑΒΑΣΕ x

j <-- 1

f <-- ΨΕΥΔΗΣ

ΟΣΟ j <= i-1 ΚΑΙ f = ΨΕΥΔΗΣ ΕΠΑΝΑΛΑΒΕ

ΑΝ x = A[j] ΤΟΤΕ

f <-- ΑΛΗΘΗΣ

ΑΛΛΙΩΣ

j <-- j + 1

ΤΕΛΟΣ_ΑΝ

ΤΕΛΟΣ_ΕΠΑΝΑΛΗΨΗΣ

ΜΕΧΡΙΣ_ΟΤΟΥ f = ΨΕΥΔΗΣ

A[i] <-- x

ΤΕΛΟΣ_ΕΠΑΝΑΛΗΨΗΣ

ΤΕΛΟΣ_ΠΡΟΓΡΑΜΜΑΤΟΣ

Εισαγωγή διαφορετικών τιμών σε πίνακα:

Πρόγραμμα που διαβάζει στον ακέραιο A[10] τιμές που είναι διαφορετικές, με έλεγχο εγκυρότητας

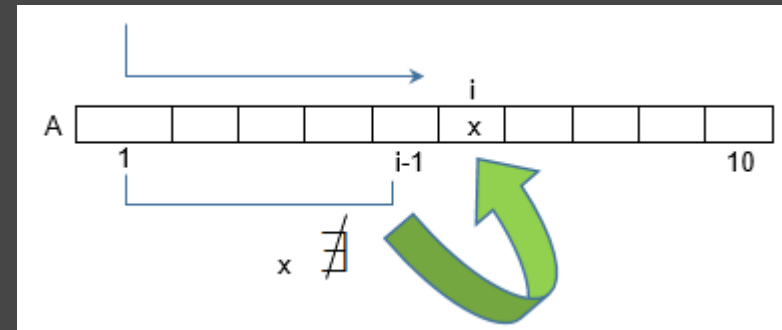

Πίνακες: περισσότερες μεθοδολογίες

```
ΓΙΑ i ΑΠΟ 2 ΜΕΧΡΙ 100  
  A[i] ← A[i-1]  
ΤΕΛΟΣ_ΕΠΑΝΑΛΗΨΗΣ  
A[1] ← A[100]  
! Είναι σωστό;
```

```
last ← A[100]  
ΓΙΑ i ΑΠΟ 2 ΜΕΧΡΙ 100  
  A[i] ← A[i-1]  
ΤΕΛΟΣ_ΕΠΑΝΑΛΗΨΗΣ  
A[1] ← last
```

Κυκλική μετακίνηση τιμών σε 1-Δ πίνακα:

Πρόγραμμα που σε πίνακα A[100] μετακινεί τις τιμές του κυκλικά κατά μία θέση προς τα δεξιά: το A[1] στο A[2], το A[2] στο A[3], ... το A[100] στο A[1]

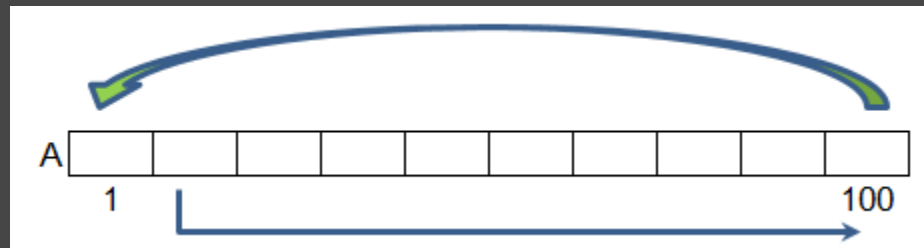

Τέλος Κεφ. 3,9