



ΕΛΛΗΝΙΚΗ ΔΗΜΟΚΡΑΤΙΑ
ΥΠΟΥΡΓΕΙΟ ΠΑΙΔΕΙΑΣ ΘΡΗΣΚΕΥΜΑΤΩΝ ΚΑΙ
ΑΘΛΗΤΙΣΜΟΥ
ΠΕΡΙΦΕΡΕΙΑΚΗ Δ/ΝΣΗ Π/ΘΜΙΑΣ & Δ/ΘΜΙΑΣ
ΕΚΠΑΙΔΕΥΣΗΣ ΑΤΤΙΚΗΣ
ΔΙΕΥΘΥΝΣΗ Δ.Ε. Β' ΑΘΗΝΑΣ
4ο ΓΕΝΙΚΟ ΛΥΚΕΙΟ ΑΜΑΡΟΥΣΙΟΥ

.....
Ταχ. δ/ση : Ν. Ζεκάκου 3, Μαρούσι
Τ.Κ : 15125
Πληροφορίες: Σ. Παρλαπάνη
Τηλέφωνο : 2106104941
E-mail : mail@4lyk-amarous.att.sch.gr

Εσωτερικός Κανονισμός Λειτουργίας

(άρθρο 37 του ν. 4692/2020 και Υ. Α. 109697/ΓΔ4 ΦΕΚ 5387/τ. Β' /26-09-2024

Σχολικό έτος 2024-2025

«ΑΠΑΝΤΑΣ Η ΠΑΙΔΕΥΣΙΣ ΗΜΕΡΟΥΣ ΤΕΛΕΙ»

ΟΛΟΥΣ ΤΟΥΣ ΕΞΗΜΕΡΩΝΟΥΝ ΤΑ ΓΡΑΜΜΑΤΑ (Μενάνδρου ΓΝΩΜΑΙ)

Εσωτερικός Κανονισμός Λειτουργίας

ΕΙΣΑΓΩΓΗ

Με τον όρο **Εσωτερικός Κανονισμός Λειτουργίας** του σχολείου νοείται το σύνολο των όρων και των κανόνων που αποτελούν προϋποθέσεις για να πραγματοποιείται ανενόχλητα, μεθοδικά και αποτελεσματικά το έργο του σχολείου. Επιπλέον, ο Εσωτερικός Κανονισμός Λειτουργίας του σχολείου αποτελεί σημαντικό παιδαγωγικό μέσο που βοηθά στην ομαλή σχολική ζωή, στη συνεργασία, στην αλληλεγγύη, στον δημοκρατικό διάλογο και στην αποδοχή της διαφορετικότητας.

Σκοπός του Εσωτερικού Κανονισμού Λειτουργίας του σχολείου είναι η θεμελίωση ενός πλαισίου που υποστηρίζει το εκπαιδευτικό έργο συμβάλλοντας στην απρόσκοπτη συμμετοχή όλων στην εκπαιδευτική διαδικασία, στη διαμόρφωση κλίματος που στηρίζει την ολόπλευρη ανάπτυξη της προσωπικότητας των μαθητών/τριών καλλιεργώντας δεξιότητες, όπως η **δημιουργικότητα**, ο **αυτοέλεγχος**, η **συνεργασία**, η **ενσυναίσθηση**, η **αλληλεγγύη**, ο **αμοιβαίος σεβασμός**, η **αποδοχή της διαφορετικότητας**, η **περιβαλλοντική συνείδηση**, και στην **εξασφάλιση της σωματικής ασφάλειας** και της **συναισθηματικής πλήρωσης** όλων των μελών της σχολικής κοινότητας.

I. Προσέλευση – παραμονή στο σχολείο και αποχώρηση από αυτό

Τα μαθήματα αρχίζουν καθημερινά στις **08:15 π.μ.** Η έγκαιρη προσέλευση των μαθητών/τριών στο σχολείο, η αποχώρησή τους καθώς και η τακτική και ανελλιπής φοίτηση αποτελούν βασικά στοιχεία της εκπαιδευτικής διαδικασίας.

Οι μαθητές/τριες προσέρχονται στο σχολείο πριν από την έναρξη των μαθημάτων, ενώ όσοι/ες προσέρχονται με καθυστέρηση παραμένουν σε καθορισμένο, εκ των προτέρων, χώρο στο σχολείο και εισέρχονται στην τάξη τους, μετά την ολοκλήρωση της διδακτικής ώρας. Η καθυστερημένη προσέλευση μαθητή/τριας μετά την είσοδο του/της εκπαιδευτικού στην αίθουσα θεωρείται απουσία.

Οι μαθητές/τριες δεν επιτρέπεται να αποχωρήσουν από το σχολείο πριν από τη λήξη των μαθημάτων, χωρίς άδεια. Αν παρουσιαστεί ανάγκη έκτακτης αποχώρησης, κατά τη διάρκεια του σχολικού ωραρίου (π.χ. ασθένεια), ενημερώνεται ο/η γονέας/κηδεμόνας/ασκών την επιμέλεια για να παραλάβει το παιδί του/της, εφόσον αυτό είναι ανήλικο, και το παραλαμβάνει αφού πρώτα ενυπόγραφα δηλώσει ενώπιον της Διεύθυνσης της σχολικής μονάδας το γεγονός αυτό.

Η αποχώρηση των μαθητών/τριών από το σχολείο γίνεται μετά το χτύπημα του κουδουνιού για τη λήξη της τελευταίας διδακτικής ώρας.

Οι θέσεις των μαθητών/τριών μέσα στην αίθουσα διδασκαλίας καθορίζονται σε συνεργασία με τον υπεύθυνο καθηγητή/τρια του τμήματος. Αλλαγή θέσης επιτρέπεται μετά από συνεννόηση με τον διδάσκοντα καθηγητή/τρια.

Διάλειμμα

Κατά τη διάρκεια του διαλείμματος οι μαθητές/ριες οφείλουν να βγαίνουν στον αύλειο χώρο, ώστε να αποφεύγεται ο συνωστισμός στις αίθουσες διδασκαλίας και στους διαδρόμους και να μειώνεται η πιθανότητα ατυχημάτων. Με την ολοκλήρωση κάθε διδακτικής ώρας, ο/η εκπαιδευτικός εξέρχεται τελευταίος/α, κλειδώνει την αίθουσα και προτρέπει τους μαθητές να κατέβουν στο προαύλιο. Ο εφημερεύοντας εκπαιδευτικός του ορόφου κατεβάζει τους εναπομείναντες μαθητές/τριες. Σε περίπτωση κακοκαιρίας ορίζονται από το Σύλλογο Διδασκόντων/ουσών οι πλέον κατάλληλοι χώροι για

την παραμονή των μαθητών/τριών.

Στον αύλειο χώρο απαγορεύεται η χρήση οποιουδήποτε τροχοφόρου (ποδηλάτου, πατινιού κλπ.) προς αποφυγή ατυχήματος. Το διάλειμμα είναι χρόνος ξεκούρασης, ανάπτυξης κοινωνικών σχέσεων αλλά και χρόνος ικανοποίησης σωματικών αναγκών (φαγητό, νερό, τουαλέτα). Οι μαθητές/ριες για οποιοδήποτε πρόβλημα ή δυσκολία αντιμετωπίζουν, απευθύνονται στους εφημερεύοντες εκπαιδευτικούς, οι οποίοι επιτηρούν τους μαθητές/τριες στα διαλείμματα ώστε να υπάρχει παντού επίβλεψη, η οποία είναι απαραίτητη για την ασφάλεια τους.

Οι εφημερεύοντες ελέγχουν τον αύλειο χώρο, ώστε να αποτρέπεται η προσέγγιση ή η είσοδος ατόμων που δεν έχουν σχέση με τη σχολική κοινότητα και δεν είναι δικαιολογημένη η εκεί παρουσία τους.

Εάν κάποιος/κάποια από τους εφημερεύοντες εκπαιδευτικούς, αντιληφθεί ότι εξελίσσεται συμβάν που εκφεύγει των πλαισίων της προσήκουσας σχολικής διαγωγής ενημερώνει τη Δ/νση του σχολείου και συνδράμουν όλοι οι διαθέσιμοι εκπ/κοι για την εξομάλυνσή του.

Κατά τις ώρες λειτουργίας του σχολείου αποφεύγουμε κάθε επικοινωνία με εξωσχολικά άτομα. Αν γίνει αντιληπτή η παρουσία εξωσχολικών στο σχολείο, ο εφημερεύοντας εκπαιδευτικός ενημερώνει τη Διεύθυνση του σχολείου.

Φοίτηση

Η φοίτηση των μαθητών/τριών, σύμφωνα με την ισχύουσα νομοθεσία, οφείλει να είναι τακτική, ενεργός και συστηματική. Η φοίτηση συνεπάγεται το δικαίωμα και την υποχρέωση παρακολούθησης όλων των μαθημάτων που αναφέρονται στο πρόγραμμα σπουδών. Ως παρακολούθηση νοείται η τακτική παρακολούθηση καθώς και η έγκαιρη προσέλευση στα μαθήματα που αναφέρονται στο Ωρολόγιο Πρόγραμμα. Για την τακτική παρακολούθηση της φοίτησης των μαθητών/τριών ευθύνονται εξ ολοκλήρου οι κηδεμόνες τους. Ο κηδεμόνας κάθε μαθητή/τριας που απουσίασε από το σχολείο οφείλει να γνωστοποιεί στο σχολείο τους λόγους της απουσίας άμεσα με έναν από τους τρόπους επικοινωνίας που έχει δηλώσει στο σχολείο κατά την εγγραφή του/της μαθητή/τριας σε αυτό.

Επαρκής χαρακτηρίζεται η φοίτηση μαθητών/τριών εφόσον το σύνολο των απουσιών δεν υπερβαίνει τις εκατό δεκατέσσερις (114), από τις οποίες οι πάνω από τις πενήντα (50) είναι δικαιολογημένες ή οφείλονται σε ασθένεια. **Ανεπαρκής** χαρακτηρίζεται η φοίτηση μαθητή/-τριας, που σημείωσε πάνω από πενήντα (50) αδικαιολόγητες απουσίες ή υπερβαίνει τις εκατό δεκατέσσερις (114) συνολικά. Οι μαθητές/τριες των οποίων η φοίτηση χαρακτηρίζεται ως ανεπαρκής είναι υποχρεωμένοι/ες να επαναλάβουν τη φοίτησή τους στην ίδια τάξη.

Δεν θεωρούνται δικαιολογημένες απουσίες, μεμονωμένες ή συνεχείς, μαθητών/τριων όταν πραγματοποιούνται χωρίς την άδεια του/της Διευθυντή/ντρια ή του Σχολείου σε ώρες του ημερήσιου προγράμματος λειτουργίας του Σχολείου.

Όταν πραγματοποιούνται επαναλαμβανόμενες απουσίες σε ώρες του ημερήσιου προγράμματος (συμπεριλαμβανομένης της πρώτης ή τελευταίας ώρας ή σε ενδιάμεσες ώρες), μεμονωμένες ή συνεχείς, χωρίς την άδεια/ενημέρωση της Δ/νσης του σχολείου, ο/η διδάσκων/ουσα ενημερώνει άμεσα τη Δ/νση του σχολείου για την απουσία και με την συνδρομή των διαθέσιμων εκπαιδευτικών, αναζητούνται οι λόγοι και πραγματοποιούνται ενέργειες παιδαγωγικού χαρακτήρα που, ενδεχομένως, κρίνονται απαραίτητες.

II. Συμπεριφορά μαθητών/τριών - Παιδαγωγικός έλεγχος

Ο Εσωτερικός Κανονισμός Λειτουργίας υπενθυμίζει κανόνες συμπεριφοράς απαραίτητους για την «προετοιμασία του μαθητή/τριας για μια υπεύθυνη ζωή σε μια κοινωνία μέσα σε πνεύμα κατανόησης, ειρήνης, ανοχής, ισότητας των φύλων και φιλίας ανάμεσα σε όλους τους λαούς, τις εθνικές και θρησκευτικές ομάδες και στα πρόσωπα αυτόχθονης καταγωγής». (ΔΣΔΠ αρθ. 29 εδ.δ).

1. Σεβόμαστε το δικαίωμα των μαθητών/τριών στη μάθηση και τη γνώση γι' αυτό και βρισκόμαστε έγκαιρα στην τάξη μας, δε μιλάμε όλοι μαζί, δε σχολιάζουμε ειρωνικά απόψεις συμμαθητών/τριών μας, δεν αλλάζουμε θέση χωρίς να ενημερώσουμε τον υπεύθυνο καθηγητή/τρια, προετοιμάζουμε με συνέπεια την καθημερινή εργασία που ανατίθεται για το σπίτι και έχουμε πάντα μαζί μας ότι είναι απαραίτητο για τη μάθημά μας (βιβλία, τετράδια κ.α).

2. Αντιμετωπίζουμε όλα τα μαθήματα και τις δραστηριότητες του σχολείου μας με τον ίδιο σεβασμό.

3. Τα σχολικό βιβλίο είναι πνευματικό δημιούργημα, παρέχεται δωρεάν από την πολιτεία και δεν πρέπει να καταστρέφεται.

4. Οι μαθητές/τριες διατηρούν τη μαθητική ιδιότητα και στις μετακινήσεις εκτός σχολείου. Γι' αυτό και σε περιπάτους, επισκέψεις και εκδρομές ισχύουν οι ίδιοι κανόνες όπως και στο σχολείο. Είναι ιδιαίτερα σημαντικό στις εξόδους να συμπεριφερόμαστε υποδειγματικά και να ακολουθούμε όλες τις υποδείξεις των συνοδών εκπαιδευτικών και το πρόγραμμα των εκδρομών.

5. Σε καμία περίπτωση δε χρησιμοποιούμε προσωπικά αντικείμενα συμμαθητών/τριών μας, χωρίς την άδειά τους. Για την αποφυγή κλοπής οι αίθουσες κλειδώνονται στα διαλείμματα και οι μαθητές/τριες παροτρύνονται να μη φέρουν στο σχολείο αντικείμενα αξίας. Σε περίπτωση κλοπής χρημάτων ή πολύτιμων αντικειμένων το σχολείο δε φέρει καμία ευθύνη.

6. Η εμφάνιση των μαθητών/τριών οφείλει να είναι ανάλογη του σχολικού χώρου και να ακολουθεί τους κανόνες της ευπρέπειας.

7. Στα **εργαστήρια Φυσικής-Χημείας και Πληροφορικής** και στο **αμφιθέατρο** δεν επιτρέπεται η είσοδος των μαθητών/τριών χωρίς την παρουσία υπεύθυνου εκπαιδευτικού. Χρησιμοποιούμε με ιδιαίτερη προσοχή και υπευθυνότητα τα όργανα, τις συσκευές και τους υπολογιστές και τηρούμε τους κανόνες ασφαλείας του εργαστηρίου. Στους Υπολογιστές δεν επιτρέπεται η εγκατάσταση, απεγκατάσταση, οποιουδήποτε λογισμικού. Δεν επιτρέπεται η μετακίνηση ή διαγραφή αρχείων που υπάρχουν στους υπολογιστές.

8. Δεν προβλέπεται να παρέχει το σχολείο αναλγητικά (Deron, Panadol, ασπιρίνες κ.λ.π) σε μαθητές/τριες.

9. Κινητά τηλέφωνα

Σύμφωνα με την ισχύουσα νομοθεσία, απαγορεύεται εντός των σχολικών χώρων - κτιρίων και υπαίθριων χώρων η εμφανής κατοχή ή/και η χρήση κινητού τηλεφώνου ή άλλης ηλεκτρονικής συσκευής ή παιχνιδιών που διαθέτουν σύστημα επεξεργασίας εικόνας και ήχου, για συνομιλία, βιντεοσκόπηση ή οποιαδήποτε άλλη χρήση από τους μαθητές/τριες. Στην παραπάνω απαγόρευση δεν εμπίπτει η χρήση ιατρικών εφαρμογών μέσω κινητού τηλεφώνου ή άλλων συσκευών, αποκλειστικά και μόνο κατόπιν σχετικής ιατρικής γνωμάτευσης. Οι εκπαιδευτικοί έχουν τα κινητά τηλέφωνα τους απενεργοποιημένα κατά τη διάρκεια του μαθήματος και δύνανται να τα χρησιμοποιούν στα διαλείμματα και μόνο εντός του γραφείου καθηγητών.

Ειδικότερα αν διαπιστωθεί ότι μαθητής/τρια κατέχει εμφανώς ή και χρησιμοποιεί το κινητό τηλέφωνό του/ της, εντός σχολικών χώρων (κτιρίων και υπαίθριων χώρων), παρά την απαγόρευση, προβλέπεται η εφαρμογή του παιδαγωγικού μέτρου της αποβολής από τα μαθήματα από μία (1) έως πέντε (5) ημέρες ανάλογα με τη βαρύτητα του περιστατικού και συνεκτιμώντας τις περιστάσεις τέλεσής του, ιδίως την παραβίαση προσωπικών δεδομένων. Στην περίπτωση φωτογράφισης/βιντεοσκόπησης που αφορά ευαίσθητα προσωπικά δεδομένα τρίτων προσώπων, επιλαμβάνεται ο Σύλλογος Διδασκόντων και υποχρεούται να εφαρμόσει το παιδαγωγικό μέτρο της αλλαγής σχολικού περιβάλλοντος.

10. Κάπνισμα

Το κάπνισμα απαγορεύεται σε όλους τους χώρους του σχολείου (εσωτερικούς/εξωτερικούς και προαύλιο). Εγκύκλιος Δ1γ/Γ.Π./οικ.55959/26-7-2019 Ν. 4633/2019 άρθρο 16 του Υπουργείου Υγείας. Η παραβίαση της σχετικής Νομοθεσίας, οδηγεί σε αυστηρές πειθαρχικές κυρώσεις και χρηματικά πρόστιμα.» Στην απαγόρευση περιλαμβάνεται και η χρήση ηλεκτρονικού τσιγάρου. Μαθητές/τριες που δεν συμμορφώνονται στις υποδείξεις των καθηγητών τους θα υπόκεινται σε παιδαγωγικά μέτρα.

Αποκλίσεις των μαθητών από τη δημοκρατική συμπεριφορά, τους κανόνες του σχολείου, τους όρους της ισότιμης συμμετοχής στη ζωή του Σχολείου, από τον οφειλόμενο σεβασμό στον/στην εκπαιδευτικό, στη σχολική περιουσία, στον συμμαθητή/τη συμμαθήτρια, πρέπει να θεωρούνται σχολικά παραπτώματα. Τα σχολικά παραπτώματα θα αντιμετωπίζονται από το σχολείο, σύμφωνα με την ισχύουσα νομοθεσία και με γνώμονα την αρχή ότι η κατασταλτική αντιμετώπιση αυτών των φαινομένων πρέπει να είναι η τελευταία επιλογή, χωρίς όμως να αποκλείεται ως παιδαγωγικό μέτρο.

Τα παιδαγωγικά μέτρα που δύνανται να εφαρμοστούν με γνώμονα το συμφέρον των μαθητών/τριών που παρουσιάζουν αποκλίνουσα συμπεριφορά εντός και εκτός σχολικής μονάδας, κατά τον λόγο αρμοδιότητας του καθενός εκπαιδευτικού οργάνου, είναι τα ακόλουθα: α) **προφορική παρατήρηση**, β) **επίπληξη**, γ) **ωριαία απομάκρυνση** δ) **αποβολή από τα μαθήματα** μέχρι τρεις (3) ημέρες, ε) **αποβολή από τα μαθήματα** μέχρι πέντε (5) ημέρες, στ) **αποκλεισμός** από πάσης φύσεως δράσεις, εκδηλώσεις, αθλητικές δραστηριότητες, εκπαιδευτικές εκδρομές που διοργανώνει το σχολείο, σωρευτικής ή διαζευκτικής, εντός του τρέχοντος διδακτικού έτους, ζ) **αλλαγή τμήματος** και η) **αλλαγή σχολικού περιβάλλοντος**. Τα παραπάνω μπορούν να ισχύουν παράλληλα με τις δράσεις παιδαγωγικής μορφής, τις οποίες προτείνει ο Σύλλογος Διδασκόντων/ουσών, σε συνεργασία με ψυχολόγους και κοινωνικούς λειτουργούς. Σε κάθε περίπτωση, τα προβλεπόμενα παιδαγωγικά μέτρα δεν εφαρμόζονται κατά την αναφερόμενη ως άνω σειρά, ενώ η λήψη τους θα πρέπει να κρίνεται, κάθε φορά (ad hoc), κατάλληλη και αναγκαία για την επίτευξη του επιδιωκόμενου παιδαγωγικού σκοπού.

III. Πρόληψη φαινομένων Βίας και Σχολικού εκφοβισμού

Κάθε είδους βία δεν έχει θέση στη ζωή μας ούτε στο σχολείο μας και γι' αυτό ελέγχεται αυστηρά.

Η ανάπτυξη θετικού σχολικού κλίματος αποτελεί σημαντικό παράγοντα της διαδικασίας πρόληψης ή/και αντιμετώπισης φαινομένων βίας, παρενόχλησης, εξαναγκασμού και σχολικού εκφοβισμού. Χαρακτηριστικά του θετικού και υγιούς σχολικού κλίματος είναι ο αμοιβαίος σεβασμός, η αποδοχή της διαφορετικότητας, η προώθηση της συνεργασίας με φορείς, η συνεργασία του σχολείου με την οικογένεια. Ο Σύλλογος Διδασκόντων/ουσών έχει την παιδαγωγική ευθύνη να προβαίνει σε ενέργειες και να εφαρμόζει πρακτικές για τη δημιουργία στο σχολείο του κλίματος που απαιτείται για την υλοποίηση των στόχων της εκπαίδευσης και για τη διαπαιδαγώγηση των μαθητών/τριών έτσι, ώστε να σέβονται τους διαφορετικούς ρόλους και να αναγνωρίζουν την ανάγκη τήρησης των κανόνων.

Για τον σκοπό αυτό πρέπει να χρησιμοποιεί όλους τους διαθέσιμους τρόπους (π.χ. συμβουλευτικές συναντήσεις με τις υποστηρικτικές εκπαιδευτικές δομές, διαδικασία διαμεσολάβησης) για την αντιμετώπιση κάθε αποκλίνουσας συμπεριφοράς.

IV. Σχολικές Εκδηλώσεις - Δραστηριότητες

Το σχολείο οργανώνει μία σειρά εκδηλώσεων/δραστηριοτήτων που στόχο έχουν τη σύνδεση σχολικής και κοινωνικής ζωής, τον εμπλουτισμό των υπάρχουσών γνώσεων των μαθητών/τριών, την απόκτηση δεξιοτήτων ζωής και την ευαισθητοποίησή τους σε κοινωνικά θέματα. Οι ενδοσχολικές εκδηλώσεις, οι σχολικές δραστηριότητες και η συμμετοχή σε καινοτόμα σχολικά προγράμματα γίνονται με πρωτοβουλίες, ιδέες και ευθύνη των ίδιων των μαθητών/τριών, επειδή με τον τρόπο αυτό αισθάνονται υπεύθυνοι/ες, αναδεικνύουν τις ικανότητές τους, τις κλίσεις τους, τα ενδιαφέροντά τους και το ταλέντο τους.

Κατά τη διάρκεια του σχολικού έτους είναι δυνατό να πραγματοποιούνται εκπαιδευτικές μετακινήσεις μαθητών/τριών με μεταφορικό μέσο, οι οποίες προτείνονται και εγκρίνονται από το σύλλογο των διδασκόντων. Μέσα σε καθορισμένη προθεσμία, πρέπει να έχει συμπληρωθεί ο απαραίτητος αριθμός συμμετοχών βάσει υπεύθυνων δηλώσεων των Γονέων-Κηδεμόνων. Οι μαθητές/τριες που δεν θα συμμετάσχουν στις εγκεκριμένες εξόδους, παραμένουν στο σχολείο και παρακολουθούν ειδικά διαμορφωμένο πρόγραμμα.

α) Απουσία μαθητή/τριας από πολιτιστικές ή αθλητικές εκδηλώσεις που πραγματοποιούνται στο πλαίσιο του ωρολογίου προγράμματος του σχολείου,

β) απουσία μαθητή/τριας από εορταστικές επετειακές εκδηλώσεις του σχολείου και

γ) απουσία μαθητή/τριας από περίπατο χωρίς χρήση μεταφορικού μέσου, θεωρείται απουσία από όλα τα ωριαία μαθήματα που προβλέπει το ωρολόγιο πρόγραμμα την ημέρα της πραγματοποίησής του.

Για τη συμμετοχή των μαθητών/τριών στο μάθημα της Φυσικής Αγωγής καθώς και στις αθλητικές δραστηριότητες του σχολείου είναι απαραίτητη η συμπλήρωση **Ατομικού δελτίου Υγείας** για τους μαθητές/τριες της Α΄ τάξης. Η μη έγκαιρη κατάθεσή του στο σχολείο δεν επιτρέπει στον μαθητή/ρια τη συμμετοχή του στο μάθημα της Φυσικής Αγωγής.

Εξ αποστάσεως διδασκαλία

Εφαρμόζεται η **Εξ αποστάσεως διδασκαλία** «Σε περίπτωση έκτακτου ή απρόβλεπτου γεγονότος, το οποίο καθιστά αδύνατη ή ιδιαιτέρως δυσχερή τη διεξαγωγή της εκπαιδευτικής διαδικασίας... Μαθητές/τριες, οι οποίοι/ες με τις πράξεις τους καθιστούν αδύνατη ή ιδιαιτέρως δυσχερή τη διεξαγωγή της εκπαιδευτικής διαδικασίας σε τμήμα/τμήματα σχολικής μονάδας ή σε ολόκληρη τη σχολική μονάδα, δεν επιτρέπεται να συμμετέχουν στη σύγχρονη εξ αποστάσεως εκπαίδευση και λαμβάνουν αδικαιολόγητη απουσία, για όσες διδακτικές ώρες προβλέπει το ωρολόγιο πρόγραμμα της ημέρας».

V. Συνεργασία Σχολείου – Οικογένειας – Συλλόγου Γονέων/Κηδεμόνων

Σημασία της επικοινωνίας και της συνεργασίας Σχολείου - Οικογένειας

Πολύ σημαντικός παράμετρος της συνολικής λειτουργίας του Σχολείου και του κλίματος που δημιουργείται είναι η επικοινωνία και η εποικοδομητική συνεργασία με τους γονείς/κηδεμόνες των μαθητών/ριών και με τον Σύλλογο Γονέων. Η εμπιστοσύνη του παιδιού στο Σχολείο ενισχύεται από τη θετική στάση των γονέων/κηδεμόνων προς το Σχολείο και τον εκπαιδευτικό.

Οι γονείς/κηδεμόνες είναι σημαντικό να συνεργάζονται στενά με το Σχολείο, προκειμένου να παρακολουθούν την αγωγή και την επίδοση των παιδιών τους σε τακτική βάση, συμμετέχοντας στις ενημερωτικές συναντήσεις που οργανώνονται από το Σχολείο. Θεωρείται αυτονόητη η στενή συνεργασία και επικοινωνία των γονέων/κηδεμόνων με τους εκπαιδευτικούς και την Διευθύντρια του Σχολείου στην επίλυση ζητημάτων που τυχόν προκύψουν.

Σύλλογος Γονέων και Κηδεμόνων

Οι γονείς/κηδεμόνες των μαθητών/ριών του Σχολείου συγκροτούν τον Σύλλογο Γονέων/Κηδεμόνων, που φέρει την επωνυμία του Σχολείου και συμμετέχουν αυτοδικαίως σε αυτόν. Ο Σύλλογος Γονέων/Κηδεμόνων βρίσκεται σε άμεση συνεργασία με την Διεύθυνση, τον Σύλλογο Διδασκόντων/ουσών του Σχολείου, αλλά και με τον/την Πρόεδρο της Σχολικής Επιτροπής του Δήμου.

VI. Ποιότητα του σχολικού χώρου

Ένας από τους στόχους του σχολείου είναι η καλλιέργεια της αίσθησης της ευθύνης στους/στις μαθητές/τριες σε ό,τι αφορά την ποιότητα του σχολικού χώρου. Καθαρά και συντηρημένα κτίρια -αίθουσες, εργαστήρια, παραρτήματα, ο αύλειος χώρος- διαμορφώνουν τον περιβάλλοντα χώρο μέσα στον οποίο είναι δυνατόν να καλλιεργηθεί η ψυχή του/τις μαθητή/τριας. Φθορές, ζημιές και κακή χρήση της περιουσίας του σχολείου αποδυναμώνουν τις εκπαιδευτικές δυνατότητές του και οδηγούν στην αντίληψη της απαξίωσης της δημόσιας περιουσίας. Στις περιπτώσεις εκείνες, όπου αποδεδειγμένα η φθορά/καταστροφή, μερική ή ολική, σχολικών κτιρίων, χώρων και παραρτημάτων αυτών, καθώς και υλικοτεχνικής υποδομής και εξοπλισμού εντός αυτών, αποδίδεται σε συγκεκριμένο/η μαθητή/τρια, ο/η τελευταίος/α ελέγχεται για τη συμπεριφορά αυτή και η δαπάνη αποκατάστασης βαρύνει τον γονέα/κηδεμόνα του/της ή τον/την ίδιο/ίδια, αν είναι ενήλικος/η. Συγκεκριμένα, η Διεύθυνση της σχολικής μονάδας καλεί τον ίδιο τον/τη μαθητή/τρια που είναι ενήλικος/η ή τον γονέα/κηδεμόνα/ασκούντα την επιμέλεια στον οποίο αποδεδειγμένα αποδίδεται η ζημία και του ζητάει να την αποκαταστήσει, μέσα σε προθεσμία πέντε (5) ημερών. Στην περίπτωση που δηλώσουν ότι δεν προτίθενται να αποκαταστήσουν τη ζημία, τότε η Διεύθυνση της σχολικής μονάδας το γνωστοποιεί στον οικείο Δήμο ή στη Σχολική Επιτροπή, σύμφωνα με τα οριζόμενα στο άρθρο 28 του ν. 5056/2023. Ο Δήμος ή η Σχολική Επιτροπή οφείλει να ζητήσει και να λάβει τρεις (3) προσφορές για την αποκατάσταση της ζημίας και να διαλέξει την πιο οικονομική, συντάσσοντας προς τούτο σχετικό πρακτικό. Αφού ολοκληρωθούν οι εργασίες στη σχολική μονάδα, τότε ο οικείος Δήμος ή η Σχολική Επιτροπή που επιβαρύνθηκε με τη σχετική δαπάνη καλείται να αποστείλει το αποδεικτικό εξόφλησης είτε στον/στην ενήλικο/η μαθητή/τρια ή στους γονείς/κηδεμόνες του/ της. Τους καλεί εντός προθεσμίας πέντε (5) ημερών να καταβάλουν το ποσό σε συγκεκριμένο λογαριασμό του Δήμου ή της Σχολικής Επιτροπής και γνωστοποιώντας τους, ταυτόχρονα, ότι σε περίπτωση μη καταβολής του θα υπάρξει σχετική βεβαίωση οφειλής από την αρμόδια οικονομική υπηρεσία του Δήμου και είσπραξη της, σύμφωνα με τα οριζόμενα στον ν. 4978/2022. Σε περίπτωση άρνησης, η σχετική δαπάνη βεβαιώνεται και ακολουθεί η διαδικασία είσπραξής της.

Ως εκ τούτου φροντίζουμε να διατηρούμε το χώρο του σχολείου καθαρό. Προσέχουμε να μην αφήνουμε απορρίμματα στις αίθουσες και στο προαύλιο και να διατηρούμε καθαρές τις τουαλέτες. Για οποιαδήποτε αισθητική, εικαστική ή οικολογική παρέμβαση οι μαθητές/τριες ενθαρρύνονται και μπορούν να την πραγματοποιήσουν σε συνεργασία με τη Διεύθυνση και το Σύλλογο των διδασκόντων.

Η Υγειονομική διάταξη Υ1γ/ Γ.Π/οικ 96605/17-10-2013 (ΦΕΚ 2800/Β/4-11-2013), του Υπουργείου Υγείας, καθορίζει τους **κανόνες υγιεινής των σχολικών κυλικείων** και τα προϊόντα που πρέπει να διατίθενται. Ενδεικτικά αναφέρουμε ότι δεν επιτρέπεται η διάθεση ορισμένων προϊόντων στους μαθητές/τριες, όπως αναψυκτικά και καφές.

VII. Πολιτική Προστασία - Σεισμικός Κίνδυνος

Όσον αφορά την προστασία από σεισμούς και φυσικά φαινόμενα, στην αρχή του σχολικού έτους, καταρτίζεται το Σχέδιο Μνημονίου Ενεργειών για τη Διαχείριση του Σεισμικού Κινδύνου του Σχολείου, ενημερώνονται σχετικά οι μαθητές/τριες και υλοποιούνται ασκήσεις ετοιμότητας κατά τη διάρκεια του σχολικού έτους.

Ειδικό σχέδιο αποχώρησης λόγω έκτακτων συνθηκών



Χώρος συγκέντρωσης σε περίπτωση ανάγκης

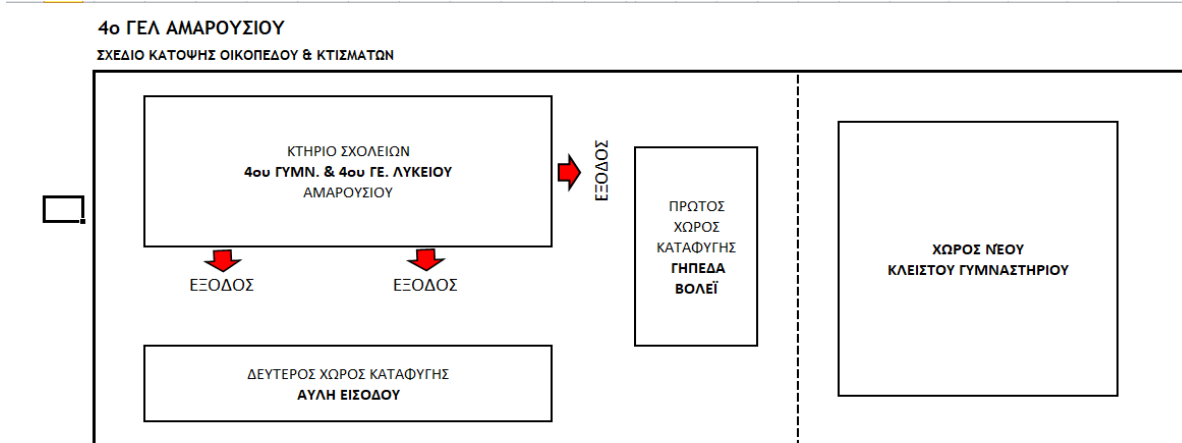

VIII. Ανατροφοδότηση – προτάσεις βελτίωσης / Επίλογος

Οι μαθητές/τριες έχουν πολλές δυνατότητες για την επίλυση των προβλημάτων και την προώθηση των αιτημάτων και των προτάσεών τους.

✓ Για τα προβλήματα του τμήματος που εντοπίζονται στις τακτικές ή έκτακτες συνελεύσεις ή στις συνεδριάσεις των πενταμελών συμβουλίων, αντιπρόσωπος του πενταμελούς απευθύνεται στον/στην υπεύθυνο/νη καθηγητή/τρια, ο οποίος/η οποία αν το κρίνει σκόπιμο, έχει τη δυνατότητα να συγκαλέσει το συμβούλιο τάξης.

✓ Το τριμελές προεδρείο του μαθητικού συμβουλίου μπορεί να απευθύνεται στην Διευθύντρια του σχολείου, ανά δεκαπενθήμερο σε κυλιόμενη μέρα και ώρα, στο Σύλλογο Γονέων και Κηδεμόνων και στην τοπική αυτοδιοίκηση όποτε κρίνει απαραίτητο, υπό την προϋπόθεση βέβαια ότι αυτό δεν αποβαίνει σε βάρος της τακτικής φοίτησης των μαθητών/τριών.

✓ Για οποιοδήποτε πρόβλημα οι μαθητές/τριες μπορούν να απευθύνονται στον/στην υπεύθυνο/νη καθηγητή/τρια του τμήματός τους στον Σύμβουλο Σχολικής Ζωής ή στη Διεύθυνση του σχολείου.

✓ Τέλος, επιδιώκουμε και συμβάλλουμε στην υιοθέτηση αειφορικών πρακτικών, όπως η εξοικονόμηση ενέργειας, η ανακύκλωση υλικών και η συνετή χρήση των εκπαιδευτικών μέσων. Στο σχολείο υπάρχουν κάδοι ανακύκλωσης μπαταριών, λαμπτήρων πυράκτωσης και μελανιών.

Ο κοινά συμφωνημένος Εσωτερικός Κανονισμός Λειτουργίας βασίζεται στην ισχύουσα νομοθεσία και στις σύγχρονες παιδαγωγικές και διδακτικές αρχές. Η τήρησή του από τους μαθητές/τις μαθήτριες, τους/τις εκπαιδευτικούς και τους γονείς/κηδεμόνες, με αμοιβαίο σεβασμό στον διακριτό θεσμικό ρόλο τους, ώστε να έχει πληρότητα, γενική αποδοχή και εφαρμογή, αποτελεί προϋπόθεση της εύρυθμης λειτουργίας του Σχολείου. Είναι το θεμέλιο πάνω στο οποίο μπορεί το Σχολείο να οικοδομήσει για να πετύχει τους στόχους και το όραμά του.

Θέματα που ανακύπτουν και δεν προβλέπονται από τον Κανονισμό, αντιμετωπίζονται κατά περίπτωση από την Διεύθυνση του Σχολείου και τον Σύλλογο Διδασκόντων/Διδασκουσών, καθώς και από την Σύμβουλο Εκπαίδευσης, σύμφωνα με τις αρχές της παιδαγωγικής επιστήμης και την εκπαιδευτική νομοθεσία, σε πνεύμα συνεργασίας με όλα τα μέλη της σχολικής κοινότητας.

Η εφαρμογή των κανόνων λειτουργίας μιας κοινότητας ανθρώπων, όπως είναι και η σχολική κοινότητα, καλλιεργεί την υπευθυνότητα και την αυτοπειθαρχία, το σεβασμό των ανθρωπίνων δικαιωμάτων και ουσιαστικά μας προετοιμάζει να γίνουμε σωστοί πολίτες, ώστε να δημιουργήσουμε μια κοινωνία καλύτερη από αυτή που παραλαμβάνουμε.

Ο Εσωτερικός Κανονισμός συντάχθηκε σύμφωνα με το άρθρο 37 του ν. 4692/2020 και την υπ' αρ. Υ.Α. 109697/ΓΔ4/ΦΕΚ 5387/τ. Β'/26-09-2024 και υπογράφεται ως εξής:

Η Δ/ντρια

Παρλαπάνη Σαραντούλα

Ο Πρόεδρος του Συλλόγου Γονέων/Κηδεμόνων

Ο Πρόεδρος του 15μελούς ΜΣ

Ο εκπρόσωπος του Δήμου