

42° ΔΗΜΟΤΙΚΟ ΣΧΟΛΕΙΟ ΛΑΡΙΣΑΣ

**ΕΣΩΤΕΡΙΚΟΣ ΚΑΝΟΝΙΣΜΟΣ
ΛΕΙΤΟΥΡΓΙΑΣ**

2022-2023

ΤΑΥΤΟΤΗΤΑ ΤΟΥ ΣΧΟΛΕΙΟΥ		
42° 12/θέσιο Δημοτικό Σχολείο Λάρισας		Διεύθυνση Α'/θμιας v. Λάρισας
	Κωδικός Σχολείου (ΥΠΑΙΘ)	9310508

ΣΤΟΙΧΕΙΑ			
Έδρα του Σχολείου (διεύθυνση)		Μάνου Λοΐζου 21 - 41335, Λάρισα	
Τηλέφωνο	2410 628 018	Fax	2410 628 017
e-mail	42dimlar@sch.gr	Ιστοσελίδα	blogs.sch.gr/42dimlar/
Διευθυντής Σχολικής Μονάδας		Κόντος Αντώνιος	
Υποδιευθύντρια (Α)		Γιακοβή Σοφία	
Πρόεδρος Συλλόγου Γονέων και Κηδεμόνων		Τσολάκη Καλλιόπη	
Εκπρόσωποι του Δήμου Λαρισαίων		Αργυροπούλου Ευαγγελία	

Αγαπητοί γονείς-κηδεμόνες και μαθητές,

Ο Εσωτερικός Κανονισμός Λειτουργίας του σχολείου (άρθρο 37, Ν.4692/2020) αποτελεί σημαντικό παιδαγωγικό μέσο που βοηθά στην ομαλή σχολική ζωή, στη συνεργασία, στην αλληλεγγύη, στον δημοκρατικό διάλογο και στην αποδοχή της διαφορετικότητας.

Με την έναρξη της νέας σχολικής χρονιάς 2022 - 2023 καλωσορίζουμε τους μαθητές και τους γονείς τους στο σχολείο. Ευχόμαστε θερμά σε όλους υγεία και στους μαθητές μας να έχουν μια δημιουργική χρονιά.

Η ΣΧΟΛΙΚΗ ΦΙΛΟΣΟΦΙΑ

Ο Εσωτερικός Κανονισμός Λειτουργίας συντάχτηκε ύστερα από εισήγηση του Διευθυντή της σχολικής μονάδας και με τη συμμετοχή όλων των μελών του Συλλόγου Διδασκόντων, των μελών του διοικητικού συμβουλίου του Συλλόγου Γονέων και Κηδεμόνων καθώς και εκπροσώπου του οικείου Δήμου, σύμφωνα με την Πράξη 10^η/30-09-2022. Εγκρίνεται από τον Συντονιστή Εκπαιδευτικού Έργου που έχει την Παιδαγωγική ευθύνη του σχολείου και από τη Διευθύντρια Εκπαίδευσης. Ισχύει για ένα σχολικό έτος και έχει σκοπό να δημιουργήσει τις προϋποθέσεις, ώστε να πραγματοποιηθεί αποτελεσματικότερα η εκπαιδευτική διαδικασία και το σχολείο να λειτουργεί ως μια κοινότητα αγωγής, με κοινό στόχο την πρόοδο των μαθητών αλλά και την υιοθέτηση σημαντικών αξιών, όπως η συνεργασία, η αλληλεγγύη, ο δημοκρατικός διάλογος, ο αμοιβαίος σεβασμός, η αποδοχή της ιδιαιτερότητας του «άλλου», η ενσυναίσθηση, η πειθαρχία όλων σε κοινούς συμφωνημένους κανόνες, η περιβαλλοντική συνείδηση, η αγωγή υγείας, η συνεργασία με φορείς.

Με αυτές τις σκέψεις, σας ευχαριστούμε εκ των προτέρων για την εφαρμογή του κανονισμού και ευελπιστούμε στην πρόθυμη συνεργασία μαθητών και γονέων με το προσωπικό του Σχολείου, προκειμένου να διευκολυνθούν οι κοινές επιδιώξεις όλων μας: η αγωγή, η κατάρτιση, η καλλιέργεια και η ασφάλεια των μαθητών.

Ο Διευθυντής του Σχολείου

Ο Σύλλογος εκπαιδευτικών

Κόντος Αντώνιος

ΕΣΩΤΕΡΙΚΟΣ ΚΑΝΟΝΙΣΜΟΣ ΛΕΙΤΟΥΡΓΙΑΣ

42^{ου} ΔΗΜΟΤΙΚΟΥ ΣΧΟΛΕΙΟΥ ΛΑΡΙΣΑΣ

ΠΕΡΙΕΧΟΜΕΝΑ	Σελίδα
1. ΛΕΙΤΟΥΡΓΙΑ ΣΧΟΛΕΙΟΥ.....	5
2. ΚΑΝΟΝΙΣΜΟΙ ΜΑΘΗΤΩΝ.....	6
2.α. Φοίτηση.....	6
2.β. Αφίξη στο σχολείο, παραμονή και αποχώρηση.....	6
2.γ. Προσευχή - πρωινή συγκέντρωση.....	7
2.δ. Διάλειμμα.....	8
2.ε. Σχολική εργασία.....	8
3. ΣΧΟΛΙΚΕΣ ΕΚΔΗΛΩΣΕΙΣ - ΔΡΑΣΤΗΡΙΟΤΗΤΕΣ - ΔΙΔΑΚΤΙΚΕΣ ΕΠΙΣΚΕΨΕΙΣ.....	9
4. ΣΥΜΠΕΡΙΦΟΡΑ - ΔΙΚΑΙΩΜΑΤΑ - ΥΠΟΧΡΕΩΣΕΙΣ - ΠΑΙΔΑΓΩΓΙΚΟΣ ΕΛΕΓΧΟΣ.....	9
4.α. Κανόνες συμπεριφοράς.....	9
4.β. Παιδαγωγικός έλεγχος.....	12
4.γ. Επίδοση και αξιολόγηση μαθητών.....	12
5. ΣΥΝΕΡΓΑΣΙΑ ΣΧΟΛΕΙΟΥ - ΟΙΚΟΓΕΝΕΙΑΣ - ΣΥΛΛΟΓΟΥ ΓΟΝΕΩΝ - ΚΗΔΕΜΟΝΩΝ...	13
5.α. Σχολείο - Γονείς - Κηδεμόνες.....	13
5.β. Ενημέρωση Γονέων - Κηδεμόνων.....	14
5.γ. Σχολείο - Φορείς.....	15
5.δ. Άλλα θέματα.....	15
6. ΠΟΙΟΤΗΤΑ ΣΧΟΛΙΚΟΥ ΧΩΡΟΥ.....	15
7. ΠΟΛΙΤΙΚΗ ΠΡΟΣΤΑΣΙΑΣ ΤΟΥ ΣΧΟΛΕΙΟΥ ΑΠΟ ΠΙΘΑΝΟΥΣ ΚΙΝΔΥΝΟΥΣ.....	16
ΠΑΡΑΡΤΗΜΑ.....	17
ΠΑΡΑΤΗΡΗΣΕΙΣ.....	19

1. ΛΕΙΤΟΥΡΓΙΑ ΣΧΟΛΕΙΟΥ

Το ημερήσιο διδακτικό ωράριο, διαμορφώνεται ως εξής:

ΥΠΟΧΡΕΩΤΙΚΟ ΠΡΟΓΡΑΜΜΑ

Υποδοχή των μαθητών στο σχολείο: **08:00 - 08:15**

Έναρξη 1^{ης} διδακτικής περιόδου: **08:15**

Λήξη υποχρεωτικού προγράμματος - αποχώρηση μαθητών: **13:15 (εξάωρο)**

ΟΛΟΗΜΕΡΟ ΠΡΟΓΡΑΜΜΑ

(μόνο για τους μαθητές του σχολείου που συμμετέχουν στο Ολοήμερο)

Προσέλευση μαθητών/τριών: **7:00 - 7:15**

Πρωινή ζώνη: **7:15 - 8:00**

Έναρξη λειτουργίας των δραστηριοτήτων Ολοήμερου Προγράμματος: **13:15**

Λήξη των δραστηριοτήτων Ολοήμερου Προγράμματος: **16:00**

Η κατανομή των διδακτικών ωρών και των διαλειμμάτων του σχολείου, καθώς και η διάρκειά τους, παρουσιάζονται στους παρακάτω πίνακες:

ΥΠΟΧΡΕΩΤΙΚΟ ΠΡΟΓΡΑΜΜΑ			
ΩΡ ΕΣ	ΕΙΣΟΔΟ Σ	ΕΞΟΔΟΣ	ΔΙΑΡΚΕΙΑ
1 ^η	8:15	9:00	45'
2 ^η	9:00	9:40	40'
Διάλειμμα 20 λεπτών			
3 ^η	10:00	10:45	45'
4 ^η	10:45	11:30	45'
Διάλειμμα 15 λεπτών			
5 ^η	11:45	12:25	40'
Διάλειμμα 10 λεπτών			
6 ^η	12:35	13:15	40'

ΟΛΟΗΜΕΡΟ ΠΡΟΓΡΑΜΜΑ			
ΩΡ ΕΣ	ΕΙΣΟΔΟ Σ	ΕΞΟΔΟΣ	ΔΙΑΡΚΕΙΑ
1 ^η	13:15	14:00	45'
Διάλειμμα 15 λεπτών			
2 ^η	14:15	15:00	45'
Διάλειμμα 15 λεπτών			
3 ^η	15:15	16:00	45'

Οι γονείς - κηδεμόνες των μαθητών που είναι εγγεγραμμένοι στο Ολοήμερο Πρόγραμμα δηλώνουν από την αρχή της σχολικής χρονιάς την ακριβή ώρα αναχώρησης από το σχολείο, στις **15:00** ή

στις **16:00**.

ΠΡΟΣΟΧΗ: Σε περίπτωση έκτακτης ανάγκης, για την ασφάλεια των παιδιών έχει καταρτιστεί σχέδιο διαφυγής και γίνονται ασκήσεις ετοιμότητας.

2. ΚΑΝΟΝΙΣΜΟΙ ΜΑΘΗΤΩΝ

2.α. Φοίτηση

Η φοίτηση των μαθητών, σύμφωνα με την ισχύουσα Νομοθεσία, είναι υποχρεωτική.

Οι μαθητές τηρούν το ωράριο του καθημερινού προγράμματος. Ιδίως τηρούν την ώρα έναρξης των μαθημάτων και κάθε άλλης σχολικής εκδήλωσης (πρωινή προσευχή, εορταστικές εκδηλώσεις, παρελάσεις, εκπαιδευτικές εξορμήσεις, εκδρομές κ.ά.).

Η απουσία τους από τα μαθήματα δικαιολογείται μόνον όταν συντρέχει σοβαρός λόγος (ασθένεια, έκτακτα οικογενειακά γεγονότα κ.ά.). Σε περίπτωση που ένας μαθητής απουσιάζει, πρέπει να ενημερώνεται ο εκπαιδευτικός της τάξης για το λόγο της απουσίας και όταν η απουσία είναι πολυήμερη ή επαναλαμβανόμενη ενημερώνεται και η Δ/νση του σχολείου.

Σε περίπτωση που γονέας χρειαστεί, για ειδικό λόγο, να πάρει το παιδί του πριν τη λήξη των μαθημάτων, χρειάζεται να ενημερώσει εγκαίρως - την ίδια ημέρα - τον εκπαιδευτικό της τάξης και τη Δ/νση του Σχολείου.

Για τη συμμετοχή των μαθητών στο μάθημα της Φυσικής Αγωγής, καθώς και τις αθλητικές δραστηριότητες του σχολείου, απαραίτητο είναι οι Μαθητές των Α' και Δ' τάξεων να προσκομίσουν εγκαίρως το Ατομικό Δελτίο Υγείας (ΑΔΥΜ). Για τη συμμετοχή των μαθητών σε ορισμένες εξωσχολικές αθλητικές δραστηριότητες θα αποστέλλεται το ανάλογο έντυπο προς συμπλήρωση.

2.β. Άφιξη στο σχολείο, παραμονή και αποχώρηση

Η έγκαιρη προσέλευση των μαθητών - μαθητριών στο σχολείο καθώς και η τακτική και ανελλιπή φοίτηση αποτελούν βασικά στοιχεία της εκπαιδευτικής διαδικασίας. Οι μαθητές/τριες προσέρχονται στο σχολείο από τις 8:00 ως τις 8:15, πριν την έναρξη των μαθημάτων.

Η επαναλαμβανόμενη καθυστερημένη πρωινή προσέλευση μαθητών στο σχολείο δημιουργεί σοβαρό παιδαγωγικό πρόβλημα στη λειτουργία του τμήματος. Για το λόγο αυτό οι μαθητές που θα προσέρχονται αργότερα από τις προαναφερόμενες ώρες θα εισέρχονται στην τάξη τους κανονικά, εφόσον αυτό δεν επαναλαμβάνεται. Σε περίπτωση που οι μαθητές/τριες συνεχίζουν να έρχονται καθυστερημένα στο σχολείο, ενημερώνονται οι γονείς τους. Εφόσον αυτό συνεχίζεται, τότε παραμένουν σε καθορισμένο χώρο του σχολείου παρουσία εκπαιδευτικού και εισέρχονται στην τάξη μετά την ολοκλήρωση της τρέχουσας διδακτικής ώρας.

Οι μαθητές/τριες δεν επιτρέπεται να αποχωρήσουν από το σχολείο πριν τη λήξη των μαθημάτων χωρίς άδεια. Αν παρουσιαστεί ανάγκη έκτακτης αποχώρησης κατά τη διάρκεια του σχολικού ωραρίου (π.χ. ασθένεια), ενημερώνεται ο γονέας - κηδεμόνας για να παραλάβει το παιδί του.

Η είσοδος στο προαύλιο επιτρέπεται μόνο για τους μαθητές και το προσωπικό του σχολείου. **Οι ενήλικες** που συνοδεύουν τα παιδιά τους, αφού βεβαιωθούν ότι αυτά εισήλθαν στο προαύλιο, **παραμένουν έξω από αυτό**.

Για λόγους ασφαλείας των μαθητών αλλά και για την ομαλή λειτουργία του προγράμματος **η αυλόπορτα κλείνει στις 8:15**. Σε περίπτωση που κάποιος καθυστερήσει δικαιολογημένα, έρχεται στο σχολείο συνοδευόμενος από τον

κηδεμόνα του.

Οι μαθητές **σε καμία περίπτωση δε φεύγουν από το σχολείο πριν τη λήξη των μαθημάτων χωρίς άδεια**. Αν παρουσιαστεί ανάγκη έκτακτης αποχώρησης κατά τη διάρκεια του σχολικού ωραρίου (π.χ. ασθένεια), ενημερώνεται ο γονέας - κηδεμόνας για να προσέλθει στο σχολείο και να παραλάβει το παιδί του αφού ενημερώσει.

Όσοι από τους μαθητές αποχωρούν χωρίς συνοδεία γονέων - κηδεμόνων, πρέπει απαραίτητα να έχουν προσκομίσει με την έναρξη της σχολικής χρονιάς υπεύθυνη δήλωση προσέλευσης και αποχώρησης, όπου θα αναγράφεται το ονοματεπώνυμο του συνοδού ή των συνοδών.

Οι μαθητές που συνοδεύονται καθημερινά κατά την αποχώρησή τους περιμένουν τον κηδεμόνα τους, ακόμα και αν αυτός καθυστερήσει, και **δε φεύγουν ποτέ από το σχολείο ασυνόδευτοι**.

Η αποχώρηση των μαθητών από το σχολείο γίνεται ως εξής:

- Στο τέλος του **υποχρεωτικού προγράμματος** στις **13:15** όλοι οι μαθητές που ολοκληρώνουν το πρόγραμμά τους αναχωρούν ως εξής:
 - ❖ οι μαθητές των **Α' & Β'** τάξεων αποχωρούν από την **Α' έξοδο του κεντρικού κτιρίου** και κατευθύνονται στην έξοδο της **οδού Β. Τσιτσάνη**.
 - ❖ οι μαθητές των **Γ' & Δ'** τάξεων αποχωρούν από την **Γ' έξοδο** και κατευθύνονται στην έξοδο της **οδού Παιωνίου**.
 - ❖ οι μαθητές των **Ε' & Στ'** τάξεων αποχωρούν από την **Β' έξοδο** του κεντρικού κτιρίου και κατευθύνονται στην κεντρική έξοδο του σχολείου της **οδού Μάνου Λοΐζου**.

Όλοι οι μαθητές-τριες αποχωρούν με τη συνοδεία των εκπαιδευτικών τους.

Ο/Η εκπαιδευτικός εισέρχεται και εξέρχεται από την τάξη συνοδεύοντας τους μαθητές στο προαύλιο.

- Στο τέλος του **ολοήμερου προγράμματος** οι μαθητές που είναι εγγεγραμμένοι σε αυτό αποχωρούν από την **κεντρική είσοδο** του προαυλίου, σύμφωνα με την ώρα αναχώρησης που έχουν δηλώσει οι γονείς - κηδεμόνες τους στην αρχή της σχολικής χρονιάς, δηλαδή στις **15:00** ή στις **16.00**.

Αν καθυστερήσει κάποιος γονέας να πάρει το παιδί του από το σχολείο **δεν εντάσσεται** στο Ολοήμερο Πρόγραμμα.

Η ευθύνη για την ασφάλεια των παιδιών μετά το ωράριο λειτουργίας του σχολείου ανήκει αποκλειστικά στους γονείς - κηδεμόνες. Όσοι από αυτούς συνοδεύουν τους μαθητές κατά την αποχώρησή τους, **πρέπει να προσέρχονται έγκαιρα για την παραλαβή τους** και να περιμένουν έξω από τις εισόδους του σχολείου.

Κάθε καθυστέρηση στην προσέλευση των συνοδών δημιουργεί κινδύνους για την ασφάλεια των μαθητών που ολοκληρώνουν το πρόγραμμά τους, αλλά και για όσους συνεχίζουν το μάθημα.

Για οποιαδήποτε αλλαγή στο πρόγραμμα οι γονείς θα ενημερώνονται από το σχολείο με γραπτή ανακοίνωση. Οι ανακοινώσεις θα αναρτώνται και στην ιστοσελίδα του σχολείου ενώ η επικοινωνία θα γίνεται και μέσω ηλεκτρονικού ταχυδρομείου, όταν θα υπάρχει η δυνατότητα.

2.γ. Προσευχή - πρωινή συγκέντρωση

Πριν από την έναρξη των μαθημάτων πραγματοποιείται προσευχή των μαθητών στο προαύλιο του σχολείου. Αλλόθρησκοι και ετερόδοξοι μαθητές έχουν δικαίωμα να μη μετέχουν στην πρωινή προσευχή, οφείλουν όμως να βρίσκονται στο χώρο του σχολείου όσο αυτή διαρκεί και να σέβονται την ιερότητα της στιγμής.

2.δ. Διάλειμμα

Κατά τη διάρκεια του διαλείμματος όλοι οι μαθητές βγαίνουν από τις αίθουσες και κατεβαίνουν στο προαύλιο με τη συνοδεία των εκπαιδευτικών τους, κινούμενοι δεξιά στις σκάλες. Ο κάθε εκπαιδευτικός φροντίζει για τον αερισμό και την καθαριότητα της τάξης του και εξέρχεται τελευταίος από την αίθουσα. Δεν επιτρέπεται η παραμονή των μαθητών στις αίθουσες ή στους διαδρόμους του σχολείου.

Σε περίπτωση κακοκαιρίας οι μαθητές παραμένουν αποκλειστικά σε προστατευμένους χώρους που ορίζονται από τους εκπαιδευτικούς και είναι ιδιαίτερα προσεκτικοί. **Κανένας μαθητής και για κανένα λόγο δε μένει μέσα στην αίθουσα μόνος του.**

Κατά τη διάρκεια του διαλείμματος δεν επιτρέπεται κανένας ανήλικος ή ενήλικος να παρακολουθεί, να συνομιλεί ή να δίνει αντικείμενα σε μαθητές/τριες του σχολείου από τα κάγκελα του προαυλίου χώρου. Εάν επιθυμεί να δώσει φαγητό στο παιδί του καλό είναι να παραδίδεται αυτό από τον γονέα - κηδεμόνα σε εφημερεύοντα εκπαιδευτικό του σχολείου.

Για κάθε τάξη έχει καθοριστεί ιδιαίτερος χώρος προαυλισμού, ώστε να αποφεύγονται ατυχήματα. Οι μαθητές οφείλουν να προαυλίζονται μόνο στο χώρο που έχει καθοριστεί για την τάξη τους.

Στον προαύλιο χώρο απαγορεύονται τα παιχνίδια με κάθε είδους μπάλα ή μπαλάκια, τόσο στο πρωινό όσο και στο ολοήμερο πρόγραμμα. Οι εφημερεύοντες στο προαύλιο ειδοποιούν τους μαθητές για αποχώρηση 2 λεπτά πριν χτυπήσει το κουδούνι, ώστε να φτάσουν εγκαίρως στο χώρο παράταξης.

Το διάλειμμα είναι χρόνος παιχνιδιού, ανάπτυξης κοινωνικών σχέσεων αλλά και χρόνος κάλυψης φυσικών αναγκών (φαγητό, νερό, τουαλέτα). Εάν προκύψει οποιοδήποτε πρόβλημα οι μαθητές απευθύνονται στους **εφημερεύοντες εκπαιδευτικούς** που βρίσκονται στο προαύλιο και δεν εισέρχονται στους χώρους των γραφείων χωρίς άδεια.

2.ε. Σχολική εργασία

Οι μαθητές και μαθήτριες παρακολουθούν και συμμετέχουν ενεργά στην καθημερινή διδακτική διαδικασία και δεν παρακωλύουν το μάθημα σεβόμενοι το δικαίωμα των συμμαθητών και συμμαθητριών τους για μάθηση. Για την απρόσκοπτη διεξαγωγή του μαθήματος φέρνουν μαζί τους καθημερινά τα απαραίτητα βιβλία και μόνο ό,τι είναι απαραίτητο για τη σχολική εργασία τους. Όταν ανατίθεται στα παιδιά εργασία για το σπίτι (κατ' οίκον εργασία) αυτή είναι σχεδιασμένη από τον εκπαιδευτικό της τάξης σύμφωνα με τις ανάγκες και το επίπεδο του κάθε μαθητή και της κάθε μαθήτριας. Οι κατ' οίκον εργασίες ενίοτε αποτελούν συμπλήρωμα της εργασίας που γίνεται στην τάξη. Τα παιδιά μαθαίνουν να εργάζονται μόνα τους, να δημιουργούν, να αυτενεργούν, να είναι υπεύθυνα. Οι γονείς - κηδεμόνες συμμετέχουν στη μελέτη του παιδιού τους, επιβλέποντάς το, βοηθώντας το να αναστοχάζεται επί των πρακτικών μελέτης του. Στόχος είναι το

παιδί να μάθει να διαβάζει αυτόνομα, όσον το δυνατό νωρίτερα ακολουθώντας την πορεία της φθίνουσας καθοδήγησης. Οι γονείς - κηδεμόνες δεν διεκπεραιώνουν τις εργασίες του παιδιού αντί αυτού και αποφεύγουν να του προκαλούν άγχος. Η εμπιστοσύνη μεταξύ γονέων - κηδεμόνων και εκπαιδευτικών έχει κοινό στόχο την υγιή ανάπτυξη παιδιών με ολοκληρωμένη προσωπικότητα.

3. ΣΧΟΛΙΚΕΣ ΕΚΔΗΛΩΣΕΙΣ - ΔΡΑΣΤΗΡΙΟΤΗΤΕΣ - ΔΙΔΑΚΤΙΚΕΣ ΕΠΙΣΚΕΨΕΙΣ

Το σχολείο οργανώνει μια σειρά εκδηλώσεων/δραστηριοτήτων, που στόχο έχουν τη σύνδεση σχολικής και κοινωνικής ζωής, τον εμπλουτισμό των υπαρχουσών γνώσεων των μαθητών/τριών, την απόκτηση δεξιοτήτων ζωής και την ευαισθητοποίησή τους σε κοινωνικά θέματα. Οι ενδοσχολικές εκδηλώσεις, οι σχολικές δραστηριότητες και η συμμετοχή σε καινοτόμα σχολικά προγράμματα γίνονται με πρωτοβουλίες, ιδέες των ίδιων μαθητών/τριών, διότι έτσι αυτοί/ές αισθάνονται υπεύθυνοι/ες, αναδεικνύουν τις ικανότητές τους, τις κλίσεις τους, τα ενδιαφέροντά τους και το ταλέντο τους.

Οι διδακτικές επισκέψεις και οι σχολικές γιορτές είναι μέρος της σχολικής ζωής, βοηθούν στην αποτελεσματικότερη πραγματοποίηση του σχολικού έργου, γι' αυτό οι μαθητές δεν πρέπει να απουσιάζουν από αυτές, παρά μόνο αν έχουν σοβαρό λόγο.

Οι ώρες προσέλευσης και αποχώρησης των μαθητών παραμένουν αμετάβλητες σε περίπτωση διδακτικής επίσκεψης, ενώ σε περίπτωση γιορτής το ωράριο διαμορφώνεται αναλόγως (π.χ. στις Εθνικές γιορτές ορίζεται η διάρκεια της γιορτής και **δε λειτουργεί το Ολοήμερο**).

Σε περίπτωση που ο μαθητής δεν συμμετέχει στις παραπάνω δράσεις παραμένει στην οικία του με ευθύνη του γονέα - κηδεμόνα.

4. ΣΥΜΠΕΡΙΦΟΡΑ - ΔΙΚΑΙΩΜΑΤΑ - ΥΠΟΧΡΕΩΣΕΙΣ - ΠΑΙΔΑΓΩΓΙΚΟΣ ΕΛΕΓΧΟΣ

4.α. Κανόνες συμπεριφοράς

1. Οι μαθητές οφείλουν να συμπεριφέρονται με σεβασμό και ευγένεια προς το εκπαιδευτικό προσωπικό, τους συμμαθητές τους και προς όλα τα πρόσωπα που βοηθούν στο έργο του Σχολείου.

2. Κάθε μορφή εκφοβισμού (πρόκληση σωματικού πόνου, διάδοση φημών, απομόνωση από παρέες, προσβλητικά λόγια και μηνύματα, ηλεκτρονικός εκφοβισμός κλπ.) απαγορεύεται αυστηρά, ελέγχεται αυστηρά και αντιμετωπίζεται αναλόγως και κατά περίπτωση από τον εκπαιδευτικό, τον Διευθυντή του Σχολείου ή τον Σύλλογο Διδασκόντων, σύμφωνα πάντα με την εκπαιδευτική νομοθεσία.

3. Οι μαθητές και οι μαθήτριες οφείλουν να διακρίνονται για την καλή, ευπρεπή και καθαρή τους εμφάνιση. Τις ημέρες που έχουν γυμναστική πρέπει να έχουν αθλητική περιβολή, καπέλο και να έχουν μαζί τους νερό.

4. Κατά τη διάρκεια των μαθημάτων οι μαθητές οφείλουν να τηρούν τους κανόνες της τάξης. Αυτό σημαίνει πως όχι μόνον παρακολουθούν και συμμετέχουν ενεργά στην καθημερινή εκπαιδευτική διδακτική διαδικασία αλλά και δεν

παρακωλύουν το μάθημα, σεβόμενοι το δικαίωμα των συμμαθητών τους για μάθηση. Βασικό καθήκον κάθε μαθητή είναι η προσπάθεια και η μελέτη.

5. Η αλλαγή αίθουσας για τη διδασκαλία ορισμένων μαθημάτων πρέπει να γίνεται χωρίς αργοπορία. Απαγορεύονται οι θορυβώδεις και ενοχλητικές εκδηλώσεις στους διαδρόμους του σχολείου κατά τη διάρκεια της λειτουργίας του.

6. Ιδιαίτερη προσοχή απαιτείται στη συμπεριφορά των μαθητών κατά τη διάρκεια των διαλειμμάτων για λόγους πρόληψης ατυχημάτων. Οι μαθητές υποχρεούνται να παίζουν και να κινούνται στους υποδεικνυόμενους χώρους, φροντίζοντας αυτοί να διατηρούνται καθαροί. Επίσης πρέπει να σέβονται τους Κανονισμούς Λειτουργίας των γηπέδων. Η τήρηση των κανονισμών είναι επιβεβλημένη όχι μόνο για λόγους εύρυθμης λειτουργίας του Σχολείου αλλά και για λόγους ασφαλείας των παιδιών. Οι βοηθητικοί χώροι (τουαλέτες) πρέπει να διατηρούνται επίσης καθαροί.

7. Επίσης προσοχή, υπευθυνότητα και σχολαστική τήρηση των οδηγιών λειτουργίας απαιτείται από τους μαθητές και κατά την χρήση των διαδραστικών πινάκων, των ηλεκτρονικών υπολογιστών, των εποπτικών μέσων, του αθλητικού υλικού και λοιπής υλικοτεχνικής υποδομής.

8. Το σχολικό βιβλίο παρέχεται στους μαθητές δωρεάν. Η κακή χρήση, η καταστροφή και η σκόπιμη στέρση της δυνατότητας να ξαναχρησιμοποιηθεί, πέρα από την οικονομική διάσταση, έχουν ως μεγαλύτερη αρνητική συνέπεια τον ευτελισμό της έννοιας του βιβλίου.

9. Οι μαθητές σέβονται τα προσωπικά αντικείμενα των συμμαθητών τους και σε καμία περίπτωση δεν τα χρησιμοποιούν χωρίς την άδεια των κατόχων τους.

10. Η προστασία του σχολικού κτιρίου και της περιουσίας του είναι υπόθεση όλων. Όλοι οφείλουμε να προσέχουμε τα έπιπλα και τις εγκαταστάσεις του Σχολείου. Κάθε καταστροφή, εκτός από τη ζημιά και τη δυσκολία αποκατάστασης, ασχημίζει και υποβαθμίζει τον χώρο στον οποίο βρισκόμαστε πολλές ώρες την ημέρα. Γι' αυτό διατηρούμε τους χώρους καθαρούς, δεν γράφουμε στα θρανία και στους τοίχους, δεν προκαλούμε φθορές στα έπιπλα και στο εποπτικό υλικό.

11. Κάθε μαθητής/τρια είναι υπεύθυνος/η για οποιαδήποτε φθορά προκαλέσει στη σχολική περιουσία και ελέγχεται. Παράλληλα οι γονείς του/της οφείλουν να αποκαταστήσουν τη ζημιά.

12. Στις σχολικές εκδηλώσεις και γιορτές αλλά και στις διδακτικές επισκέψεις εκτός σχολείου οι μαθητές ακολουθούν τους συνοδούς εκπαιδευτικούς και συμπεριφέρονται με ευγένεια και ευπρέπεια. Σε περίπτωση που ένας μαθητής παραβαίνει με τη συμπεριφορά του τις αρχές του Σχολείου και τις υποδείξεις των συνοδών εκπαιδευτικών, ενημερώνονται οι γονείς του.

13. Εν κατακλείδι, οι μαθητές είναι υποχρεωμένοι να τηρούν τον Κανονισμό του Σχολείου. Κάθε άλλο θέμα που θα ανακύπτει και δεν προβλέπεται στον παρόντα Κανονισμό θα αντιμετωπίζεται κατά περίπτωση από τον Διευθυντή και τον Σύλλογο των Διδασκόντων του σχολείου, σύμφωνα με τις αρχές της παιδαγωγικής επιστήμης και την κείμενη νομοθεσία.

14. Απαγορεύονται στο σχολείο παντός είδους αντικείμενα που η χρήση τους μπορεί να θέσει σε κίνδυνο την υγεία και τη σωματική ακεραιότητα των μαθητών. Πιο αναλυτικά οι μαθητές, εκτός από τα αναγκαία σχολικά είδη για το ημερήσιο πρόγραμμά τους, δεν επιτρέπεται να φέρνουν στο σχολείο μπάλες και παιχνίδια, πολύτιμα αντικείμενα, τιμαλφή ή άλλα υλικά.

15. Επίσης εντός του σχολικού χώρου οι μαθητές δεν επιτρέπεται να φέρνουν κινητά τηλέφωνα, ταμπλέτες, “έξυπνα” ρολόγια χειρός και οποιαδήποτε άλλη ηλεκτρονική συσκευή ή παιχνίδι που διαθέτει σύστημα καταγραφής και επεξεργασίας εικόνας και ήχου (υπ’ αρ. Φ.25/103373/Δ1/22-6-2018 εγκύκλιο ΥΠ.Π.Ε.Θ.). Κάθε παρέκκλιση από τα ανωτέρω αποτελεί αντικείμενο παιδαγωγικού ελέγχου και αντιμετωπίζεται σύμφωνα με τα προβλεπόμενα στην υπ’αριθμ.10645/ΓΔ4/22-1-2018Υ.Α.(ΦΕΚ120/τ.Β’/23-1-2018) παιδαγωγικά μέτρα.

16. Η ανάπτυξη θετικού σχολικού κλίματος αποτελεί σημαντικό παράγοντα της διαδικασίας πρόληψης ή/και αντιμετώπισης φαινομένων βίας, παρενόχλησης, εξαναγκασμού και σχολικού εκφοβισμού. Χαρακτηριστικά του θετικού και υγιούς σχολικού κλίματος είναι ο αμοιβαίος σεβασμός, η αποδοχή της διαφορετικότητας, η προώθηση της συνεργασίας με Φορείς, η συνεργασία του σχολείου με την οικογένεια κ.ά.

Ο Διευθυντής

- Συμβάλλει στη δημιουργία κλίματος δημοκρατικής συμπεριφοράς των διδασκόντων/διδασκουσών και των μαθητών/μαθητριών και είναι υπεύθυνος/υπεύθυνη, σε συνεργασία με τους διδάσκοντες/ουσες, για την τήρηση της πειθαρχίας.

- Ενημερώνει τον Σύλλογο των Διδασκόντων για την εκπαιδευτική νομοθεσία, τις εγκυκλίους και τις αποφάσεις που αφορούν τη λειτουργία του Σχολείου και την εφαρμογή των προγραμμάτων εκπαίδευσης.

- Λαμβάνει μέριμνα για την εξασφάλιση παιδαγωγικών μέσων και εργαλείων, την καλή χρήση τους στη σχολική τάξη, τη λειτουργικότητα και την αντικατάστασή τους, σε περίπτωση φθοράς

- Είναι υπεύθυνος/υπεύθυνη, μαζί με τους/τις εκπαιδευτικούς, για την καθαριότητα και αισθητική των χώρων του διδακτηρίου, καθώς και για την προστασία της υγείας και ασφάλειας των μαθητών/μαθητριών.

- Απευθύνει στους διδάσκοντες/στις διδάσκουσες, όταν είναι απαραίτητο, συστάσεις με πνεύμα συναδελφικής αλληλεγγύης.

- Επιλέχτηκαν δύο (2) Ενδοσχολικοί Συντονιστές σύμφωνα με την Υπουργική Απόφαση Φ12/102913/ΓΔ4/24-8-2022 οι: Σωτηρίου Απόστολος ΠΕ70 και Τσιρώνη Τριανταφυλλιά ΠΕ70.

Οι εκπαιδευτικοί

- Εκπαιδεύουν τους μαθητές και τις μαθήτριες, σύμφωνα με τους σκοπούς και τους στόχους της εκπαίδευσης και μέσα στο πλαίσιο της εκπαιδευτικής πολιτικής, με την καθοδήγηση των Στελεχών της εκπαίδευσης.

- Προετοιμάζουν καθημερινά και οργανώνουν το μάθημά τους, εφαρμόζοντας σύγχρονες και κατάλληλες μεθόδους διδασκαλίας, με βάση τις ανάγκες των μαθητών/μαθητριών και τις ιδιαιτερότητες των γνωστικών αντικειμένων.

- Συνεργάζονται με τους μαθητές/μαθήτριες, σέβονται την προσωπικότητά τους, καλλιεργούν και εμπνέουν σ’ αυτούς, κυρίως με το παράδειγμά τους, δημοκρατική συμπεριφορά.

- Μεριμνούν για τη δημιουργία κλίματος αρμονικής συνεργασίας και συνεχούς και αμφίδρομης επικοινωνίας με τους γονείς/κηδεμόνες των μαθητών/μαθητριών, και τους ενημερώνουν για τη φοίτηση, τη διαγωγή και την επίδοση των παιδιών

τους.

- Φροντίζουν για την πρόοδο όλων των μαθητών/μαθητριών τους και τους προσφέρουν παιδεία διανοητική, ηθική και κοινωνική.

- Συμβάλλουν στην εμπέδωση ενός ήρεμου, θετικού, συνεργατικού, συμπεριληπτικού, εποικοδομητικού σχολικού κλίματος.

- Ενδιαφέρονται για τις συνθήκες ζωής των μαθητών/μαθητριών τους στην οικογένεια και στο ευρύτερο κοινωνικό περιβάλλον, λαμβάνουν υπόψη τους παράγοντες που επηρεάζουν την πρόοδο και συμπεριφορά των μαθητών/μαθητριών τους και υιοθετούν κατάλληλες παιδαγωγικές ενέργειες, ώστε να αντιμετωπισθούν πιθανά προβλήματα.

- Ενθαρρύνουν τους μαθητές/μαθήτριες να συμμετέχουν ενεργά στη διαμόρφωση και λήψη αποφάσεων για θέματα που αφορούν τους ίδιους και το Σχολείο και καλλιεργούν τις αρχές και το πνεύμα αλληλεγγύης και συλλογικότητας.

- Συνεργάζονται με τον Διευθυντή, τους γονείς και τα αρμόδια Στελέχη για την καλύτερη δυνατή παιδαγωγική αντιμετώπιση προβλημάτων συμπεριφοράς, σεβόμενοι την προσωπικότητα και τα δικαιώματα των μαθητών/μαθητριών.

- Ανανεώνουν και εμπλουτίζουν τις γνώσεις τους, σχετικά με τα διάφορα γνωστικά αντικείμενα και τις επιστήμες της αγωγής τόσο μέσω των διάφορων μορφών επιμόρφωσης και επιστημονικής παιδαγωγικής καθοδήγησης, που παρέχονται θεσμικά από το σύστημα της οργανωμένης εκπαίδευσης, όσο και με την αυτοεπιμόρφωση.

4.β. Παιδαγωγικός έλεγχος

Οι αποκλίσεις των μαθητών/τριών από τη δημοκρατική συμπεριφορά, τους κανόνες του σχολείου, τους όρους της ισότιμης συμμετοχής στη ζωή του σχολείου, από τον οφειλόμενο σεβασμό στον/στην εκπαιδευτικό, στη σχολική περιουσία, στον συμμαθητή/τρια θεωρούνται σχολικά παραπτώματα.

Τα θέματα παραβατικής συμπεριφοράς των μαθητών/τριών στο σχολείο αντιμετωπίζονται με συνεργασία του/της εκπαιδευτικού της τάξης, του διευθυντή της σχολικής μονάδας, του Συλλόγου Διδασκόντων καθώς και του Συντονιστή εκπαιδευτικού έργου σύμφωνα με την ισχύουσα νομοθεσία και με γνώμονα τη βασική αρχή του σεβασμού της προσωπικότητας και των δικαιωμάτων του παιδιού.

Οι γονείς ενημερώνονται από το Σχολείο για την όποια παρεκκλίνουσα συμπεριφορά των παιδιών τους. Η στενή συνεργασία Σχολείου-Γονέων είναι πάντα αναγκαία και επιβεβλημένη.

Οι σωματικές ποινές δεν επιτρέπονται.

Η συνέπεια στην τήρηση του σχολικού Κανονισμού και των καθιερωμένων κανόνων από το Υπουργείο Παιδείας, η εξαιρετη συμπεριφορά - τόσο η ατομική των μαθητών, όσο και η ομαδική των μαθητικών κοινοτήτων - εκτιμάται αναλόγως και επαινείται κατά την κρίση του Συλλόγου των Διδασκόντων του Σχολείου.

4.γ. Επίδοση και αξιολόγηση μαθητών

Κάθε μαθητής αποτελεί μια ιδιαίτερη ξεχωριστή προσωπικότητα και έχει τις δικές του ανάγκες, τα δικά του προβλήματα και τη δική του ψυχοσύνθεση. Αυτό κάνει πολύ δύσκολο και πολυσύνθετο το έργο της διαπαιδαγώγησης και αξιολόγησης του μαθητή.

Η αξιολόγηση των μαθητών συνδιαμορφώνεται από:

- τη συμμετοχή στο μάθημα και τις καθημερινές εργασίες της τάξης
- την καθημερινή προφορική επίδοση στο μάθημα της ημέρας
- την επίδοση στις γραπτές επαναληπτικές δοκιμασίες
- την επιμέλεια και τη συνέπεια στις εργασίες που έχει για το σπίτι
- τη συμμετοχή και συμπεριφορά στις δραστηριότητες που αναλαμβάνει ατομικά ή ομαδικά
- τη γενική συμπεριφορά απέναντι στους συμμαθητές και τους δασκάλους του.

Ο εκπαιδευτικός ορίζει συγκεκριμένη ημέρα και ώρα κάθε μήνα, κατά την οποία μπορεί κάθε γονέας/κηδεμόνας να ενημερώνεται για την πρόοδο του παιδιού του. Σε περίπτωση ανάγκης ο γονέας ή κηδεμόνας μπορεί να συναντηθεί με τον εκπαιδευτικό, αφού πρώτα τον/την ενημερώσει τηλεφωνικά για την επίσκεψή του.

Η ενημέρωση από τους εκπαιδευτικούς ειδικοτήτων γίνεται σε συνάντηση μετά από τηλεφωνική επικοινωνία.

Στο τέλος κάθε τριμήνου ο εκπαιδευτικός του τμήματος/τάξης και οι εκπαιδευτικοί ειδικοτήτων αξιολογούν τη συνολική επίδοση των μαθητών τους και παραδίδουν τη βαθμολογία στον Διευθυντή. Ο Σύλλογος Διδασκόντων αποφασίζει την ημερομηνία κατά την οποία οι γονείς θα ενημερωθούν για την πρόοδο των παιδιών τους και θα πάρουν τους ελέγχους προόδου. Την ημέρα εκείνη κάθε εκπαιδευτικός παρουσιάζει περιγραφικά τη συνολική εικόνα του μαθητή ως προς τη συμπεριφορά και τη μαθησιακή διαδικασία στον γονέα κηδεμόνα του. Η προσέλευση των γονέων και κηδεμόνων στις συναντήσεις που ορίζονται από το σχολείο είναι απαραίτητη και πραγματοποιείται εντός σχολικού ωραρίου όχι όμως εντός διδακτικού ωραρίου .

5. ΣΥΝΕΡΓΑΣΙΑ ΣΧΟΛΕΙΟΥ - ΟΙΚΟΓΕΝΕΙΑΣ ΣΥΛΛΟΓΟΥ ΓΟΝΕΩΝ - ΚΗΔΕΜΟΝΩΝ

5.α. Σχολείο - Γονείς - Κηδεμόνες

Το σχολείο βρίσκεται σε αγαστή συνεργασία με την οικογένεια του μαθητή/τριας, με τον Σύλλογο Γονέων/Κηδεμόνων και Φορέων των οποίων όμως ο ρόλος πρέπει να είναι **διακριτός** και **στο πλαίσιο των αρμοδιοτήτων** τους. Κάθε φορά που δημιουργείται θέμα το οποίο σχετίζεται με συγκεκριμένο/η μαθητή/τρια, ο πρώτος που θα ενημερωθεί είναι ο γονέας/κηδεμόνας ο οποίος θα πρέπει να συνεργαστεί με το σχολείο.

Σε περίπτωση διαζευγμένων γονέων, που κάποιος από τους γονείς του μαθητή/τριας δεν έχει την επιμέλεια, πρέπει το Σχολείο να ενημερωθεί άμεσα.

Οι γονείς και οι κηδεμόνες εγγράφουν το μαθητή στο σχολείο, επικοινωνούν συχνά με τον Διευθυντή και με τους εκπαιδευτικούς της τάξης, παρακολουθούν τη φοίτηση, το ήθος και τη σχολική επίδοση και ενημερώνουν υπεύθυνα το σχολείο για όλα τα ζητήματα τα οποία σχετίζονται με τον μαθητή.

Ενημερώνουν έγκαιρα και προσκομίζουν τα σχετικά έγγραφα, αν υπάρχουν, για κάθε ειδικό θέμα που αντιμετωπίζουν τα παιδιά τους - θέματα υγείας, ειδικές εκπαιδευτικές ικανότητες ή ανάγκες, θέματα οικογενειακής και κοινωνικής κατάστασης - τα οποία μπορούν να επηρεάσουν την επίδοση, τη φοίτηση και συμπεριφορά του παιδιού μας και ζητούν τη συνδρομή του σχολείου.

Ο γονέας - κηδεμόνας:

- Δικαιούται να έχει πλήρη και υπεύθυνη ενημέρωση για το μαθητή και οφείλει να προσέρχεται στις τακτικές μηνιαίες συγκεντρώσεις, καθώς και σε τυχόν έκτακτες που ορίζει ο εκπαιδευτικός της τάξης. Επίσης οφείλει και ο ίδιος να ενημερώνει το σχολείο για θέματα που μπορεί να επηρεάζουν την επίδοση ή τη συμπεριφορά του μαθητή στο σχολείο.
- Καλείται από τους εκπαιδευτικούς του παιδιού ή τον Διευθυντή του σχολείου, όποτε κριθεί αναγκαίο, για την πορεία του μαθητή και κυρίως όταν υπάρχουν ιδιαίτερα προβλήματα στη μάθηση ή τη συμπεριφορά του. Είναι σημαντικό να μην παραβλέπεται ότι η εμπιστοσύνη του μαθητή στο σχολείο ενισχύεται και από τη θετική στάση των γονέων προς το σχολείο και τον δάσκαλο.

Για οποιοδήποτε θέμα παιδαγωγικό ή διδακτικό, οι γονείς απευθύνονται αρχικά στον αντίστοιχο εκπαιδευτικό της τάξης ή της ειδικότητας, οι οποίοι και θα διευθετήσουν το θέμα. Μόνο σε περίπτωση που παρίσταται ανάγκη απευθύνονται στον Διευθυντή του σχολείου.

5.β. Ενημέρωση Γονέων - Κηδεμόνων

Οι γονείς - κηδεμόνες:

- ❖ Φροντίζουν ώστε το παιδί να έρχεται έγκαιρα και ανελλιπώς στο σχολείο και να ενημερώνουν σε περίπτωση απουσίας του.
- ❖ Οφείλουν να επικαιροποιούν τα στοιχεία επικοινωνίας τους και να ενημερώνουν άμεσα τους εκπαιδευτικούς για κάθε αλλαγή, ώστε το σχολείο να έχει τα ισχύοντα τηλέφωνα τους και τις έγκυρες ηλεκτρονικές διευθύνσεις τους.
- ❖ Μπορούν και πρέπει να διαβάζουν προσεκτικά όλες τις έντυπες ανακοινώσεις που μεταφέρουν οι μαθητές (ή αναρτώνται στον πίνακα ανακοινώσεων) ώστε να ενημερώνονται για θέματα λειτουργίας του σχολείου.

Οι γονείς προσέρχονται στο σχολείο στις παρακάτω περιπτώσεις:

- Μια φορά τον μήνα για να πληροφορούνται για την πρόοδο και τη συμπεριφορά των μαθητών.
- Στο τέλος κάθε τριμήνου για τη βαθμολογία, εντός δέκα (10) ημερών.
- Όσες φορές κληθούν εκτάκτως από τον Δ/ντή ή τον Εκπαιδευτικό.
- Στις πολιτιστικές εκδηλώσεις του Σχολείου.
- Στις ειδικές συγκεντρώσεις Γονέων και Κηδεμόνων.
- Στο τέλος κάθε διδακτικού έτους για τους τίτλους προόδου - σπουδών.
- Σε έκτακτες συναντήσεις σε χρόνο που έχουν εγκαίρως ορίσει οι εκπαιδευτικοί.
- Σε οποιαδήποτε έκτακτη περίπτωση οι Γονείς επικοινωνούν τηλεφωνικά με το σχολείο και κανονίζουν το χρόνο συνάντησης με τη Διεύθυνση του σχολείου.

Για οποιοδήποτε παιδαγωγικό ή διδακτικό θέμα αλληλοενημέρωσης γονέων και εκπαιδευτικών, πραγματοποιείται ανάλογη συνάντηση κατόπιν συνεννόησης, σε χρόνο **μη διδακτικής εργασίας**.

Η Δ/ση του σχολείου και οι εφημερεύοντες είναι υπεύθυνοι δια νόμου για την ασφάλεια των παιδιών και διατηρούν τις πόρτες εισόδου και εξόδου του σχολείου τους κλειστές καθ' όλη τη διάρκεια λειτουργίας του.

Η επίσκεψη και η παραμονή των γονέων - κηδεμόνων στους χώρους του

σχολείου, την ώρα της λειτουργίας του δεν επιτρέπεται. Οι γονείς - κηδεμόνες εισέρχονται στο σχολείο μόνο κατά τις προγραμματισμένες ώρες συναντήσεων με τους εκπαιδευτικούς των τάξεων και μετά από άδεια του Διευθυντή (με εξαίρεση την περίπτωση επείγουσας πρωινής ενημέρωσης εκπαιδευτικού από γονέα για τυχόν επείγον, έκτακτο θέμα).

Στις έκτακτες περιπτώσεις η είσοδος των γονέων γίνεται αποκλειστικά από την είσοδο επί της οδού Μάνου Λοΐζου 21, όπου υπάρχει κουδούνι.

5.γ. Σχολείο - Φορείς

Ο Σύλλογος Γονέων και Κηδεμόνων αποτελεί την επίσημη συλλογική έκφραση της άποψης των Γονέων και Κηδεμόνων των μαθητών. Το σχολείο χρειάζεται και επιδιώκει τη συνεργασία του Συλλόγου για την προαγωγή του σχολικού έργου. Είναι προφανές ότι το εκπαιδευτικό έργο ανήκει στην αρμοδιότητα και ευθύνη των εκπαιδευτικών, του Συλλόγου των εκπαιδευτικών και του Διευθυντή του σχολείου. Τα θέματα όμως της παιδαγωγικής λειτουργίας, των ενδοσχολικών και εξωσχολικών εκδηλώσεων και το γενικότερο κλίμα στο σχολικό χώρο επηρεάζονται από την καλή συνεργασία των εκπαιδευτικών, του Διευθυντή και του Συλλόγου Γονέων και Κηδεμόνων.

Η Σχολική Επιτροπή, το Σχολικό Συμβούλιο, η Τοπική Αυτοδιοίκηση, οι επιστημονικοί, καλλιτεχνικοί και πολιτιστικοί φορείς, πέρα από το θεσμικό τους ρόλο, είναι οι κοινωνικές συνιστώσες του σχολείου. Ένα ανοιχτό δημοκρατικό σχολείο έχει ανάγκη από τη σύμπραξη όλων αυτών, για να επιτύχει στην αποστολή του. Ο κοινωνικός περίγυρος αποτελεί το περιβάλλον μέσα στο οποίο το σχολείο αναπτύσσει το μορφωτικό έργο του.

5.δ. Άλλα θέματα

Προσωπικά δεδομένα

Τηρείται απαρέγκλιτα η ισχύουσα νομοθεσία για τα προσωπικά δεδομένα όλων των μελών της σχολικής κοινότητας. Επιπροσθέτως, σύμφωνα με τις κείμενες διατάξεις και τον Γενικό Κανονισμό Προστασίας Δεδομένων της Ευρωπαϊκής Ένωσης (GDPR), επιβάλλεται η γραπτή συγκατάθεση των γονέων ως προς τη συλλογή, επεξεργασία και δημοσιοποίηση οπτικού υλικού των παιδιών τους.

Εμβολιασμός μαθητών/μαθητριών

Σύμφωνα με την γνωμοδότηση της Εθνικής Επιτροπής Εμβολιασμών υποχρεωτικά είναι όλα εκείνα τα εμβόλια που είναι ενταγμένα στο Εθνικό Πρόγραμμα Εμβολιασμών. Ένα από τα δικαιολογητικά εγγραφής, αποτελεί και η επίδειξη του Βιβλιαρίου Υγείας ή άλλο στοιχείο από το οποίο αποδεικνύεται ότι έγιναν τα προβλεπόμενα εμβόλια.

Παίρνονται όλα τα απαραίτητα μέτρα για την αποφυγή διάδοσης του κορονοϊού COVID-19, σύμφωνα με το ΦΕΚ 4695/7-9-22.

Λειτουργία Κυλικείου

Το Υπουργείο Υγείας ορίζει με υγειονομικές διατάξεις τα προϊόντα που μπορούν να διατίθενται στα Σχολικά Κυλικεία, με στόχο την προστασία και προαγωγή της υγείας των μαθητών/μαθητριών και τη δημιουργία ενός υποστηρικτικού σχολικού περιβάλλοντος σε θέματα υγιεινής διατροφής. Ενδεικτικά κατάλληλα προϊόντα:

φρούτα και λαχανικά εποχής (αποξηραμένα φρούτα, φυσικοί χυμοί, σαλάτες, φρουτοσαλάτες κ.λπ.), γαλακτοκομικά (γάλα, γιαούρτι, τυριά κ.λπ.), αρτοσκευάσματα (κουλούρι, φρυγανιές, μουστοκούλουρα, μπάρες δημητριακών, σταφιδόψωμο κ.λπ.).

6. ΠΟΙΟΤΗΤΑ ΣΧΟΛΙΚΟΥ ΧΩΡΟΥ

Ένας από τους στόχους του σχολείου είναι η καλλιέργεια της αίσθησης, της ευθύνης στους μαθητές/τριες σε ότι αφορά την ποιότητα του σχολικού χώρου. Η διεύθυνση του σχολείου, ο Σύλλογος Διδασκόντων, η Σχολική Επιτροπή και η υπεύθυνη γενικών καθηκόντων επιβλέπουν την καθαριότητα και συντήρηση των αιθουσών, των εργαστηρίων, του γυμναστηρίου, του αύλειου χώρου και γενικότερα της σχολικής περιουσίας. Οι καθαρίστριες φροντίζουν για την καθαριότητα των ανωτέρω χώρων ώστε να διαμορφώνεται ένας κατάλληλος χώρος στον οποίο είναι δυνατόν να καλλιεργηθεί ο ψυχικός κόσμος των παιδιών και η αίσθηση της ευθύνης τους απέναντι στο σχολικό περιβάλλον.

Φθορές, ζημιές και κακή χρήση της περιουσίας του σχολείου αποδυναμώνουν τις εκπαιδευτικές δυνατότητες των μαθητών/τριών και παιδαγωγικά τους/τις εθίζουν στην αντίληψη απαξίωσης της δημόσιας περιουσίας. Σε περίπτωση που κάποιος/α μαθητής/τρια προκαλέσει φθορά ή ζημιά στην περιουσία του σχολείου, ελέγχεται για αυτή την συμπεριφορά του και η δαπάνη αποκατάστασης βαρύνει τον γονέα/κηδεμόνα του/της.

7. ΠΟΛΙΤΙΚΗ ΠΡΟΣΤΑΣΙΑΣ ΤΟΥ ΣΧΟΛΕΙΟΥ ΑΠΟ ΠΙΘΑΝΟΥΣ ΚΙΝΔΥΝΟΥΣ

Αντιμετώπιση έκτακτων αναγκών

Οι φυσικές καταστροφές παρουσιάζουν αυξητική τάση τα τελευταία χρόνια με ποικίλες συνέπειες στο ανθρωπογενές περιβάλλον. Οι σχολικές μονάδες, ως λειτουργικοί χώροι φιλοξενίας και δραστηριοποίησης ευάλωτης ομάδας του πληθυσμού, απαιτούν αυξημένο βαθμό ετοιμότητας έναντι των κινδύνων αυτών.

Για την προστασία από σεισμούς και συνοδά φυσικά φαινόμενα επικαιροποιείται τακτικά το Σχέδιο Μνημονίου Ενεργειών για τη διαχείριση του Σεισμικού Κινδύνου και υλοποιούνται ασκήσεις ετοιμότητας κατά τη διάρκεια του σχολικού έτους.

Ο Διευθυντής του σχολείου, στην αρχή του σχολικού έτους και σε συνεργασία με τον Σύλλογο Διδασκόντων, προβαίνει σε όλες τις απαιτούμενες ενέργειες που προβλέπονται για την αντιμετώπιση των έκτακτων αναγκών εντός του σχολικού χώρου. Επίσης ενημερώνουν τους μαθητές/μαθήτριες για τους βασικούς κανόνες και τρόπους αντίδρασης κατά την εκδήλωση των φαινομένων αυτών.

Διευκρινίζεται ότι οι μαθητές/μαθήτριες δεν αποχωρούν από το σχολείο μόνοι τους αλλά παραδίδονται στους γονείς/κηδεμόνες τους ή σε άλλα πρόσωπα που οι γονείς/κηδεμόνες έχουν ορίσει γραπτώς για τον σκοπό αυτό.

Τέλος, σε καταστάσεις πανδημίας ή ακραίων-επικίνδυνων φαινομένων οι εκπαιδευτικοί, μαθητές/μαθήτριες, γονείς/κηδεμόνες, Διευθυντής, οφείλουν να συμμορφώνονται και να ακολουθούν ρητά τις οδηγίες που εκδίδουν οι εκάστοτε

αρμόδιοι φορείς/υπηρεσίες: π.χ. ΕΟΔΥ, ΥΠΑΙΘ, Υπουργείο Πολιτικής Προστασίας, κ.λ.π. για την εύρυθμη λειτουργία της σχολικής μονάδας και την ασφάλεια των μελών της.

ΠΑΡΑΡΤΗΜΑ

Διαδικασία Εκκένωσης της Σχολικής Μονάδας

Ισόγειο: Εκκενώνεται με την ακόλουθη σειρά:

ΕΞΟΔΟΣ Α΄

Αίθουσα Α2΄ → 1^η ΕΞΟΔΟΣ Α΄

Αίθουσα Β2΄ → 2^η ΕΞΟΔΟΣ Α΄

Αίθουσα Α1΄ → 3^η ΕΞΟΔΟΣ Α΄

Αίθουσα Β1΄ → 4^η ΕΞΟΔΟΣ Α΄

ΕΞΟΔΟΣ Γ΄

Αίθουσα Υπολογιστών → 1^η ΕΞΟΔΟΣ Γ΄

ΕΞΟΔΟΣ Δ΄

Γυμναστήριο → 1^η ΕΞΟΔΟΣ Δ΄

1ος Όροφος: Εκκενώνεται με την ακόλουθη σειρά:

ΕΞΟΔΟΣ Β΄

Αίθουσα Δ2΄ → 1^η ΕΞΟΔΟΣ Β΄

Αίθουσα Δ1΄ → 2^η ΕΞΟΔΟΣ Β΄

Αίθουσα Στ2΄ → 3^η ΕΞΟΔΟΣ Β΄

Αίθουσα Στ1΄ → 4^η ΕΞΟΔΟΣ Β΄

Αίθουσα Μουσικής → 5^η ΕΞΟΔΟΣ Β΄

ΕΞΟΔΟΣ Γ΄

Αίθουσα Γ2΄ → 1^η ΕΞΟΔΟΣ Γ΄

Αίθουσα Ε2΄ → 2^η ΕΞΟΔΟΣ Γ΄

Αίθουσα Γ1΄ → 3^η ΕΞΟΔΟΣ Γ΄

Αίθουσα Ε1΄ → 4^η ΕΞΟΔΟΣ Γ΄

Χώρος Καταφυγής

Οριοθετείται μεταξύ του **Γηπέδου Μπάσκετ** και των «**βρυσών**» (στην οδό Μάνου Λοΐζου).

2^{ος} Χώρος Καταφυγής

Οριοθετείται στα **Γήπεδα Νέας Πολιτείας** επί της Οδού Τσιτσάνη.

Η διαδικασία εκκένωσης απεικονίζεται και στις ακόλουθες κατόψεις.

Στην κάθε αίθουσα του σχολείου θα αναρτηθεί και η αντίστοιχη κάτοψη του ορόφου.

Κάτοψη Ισογείου

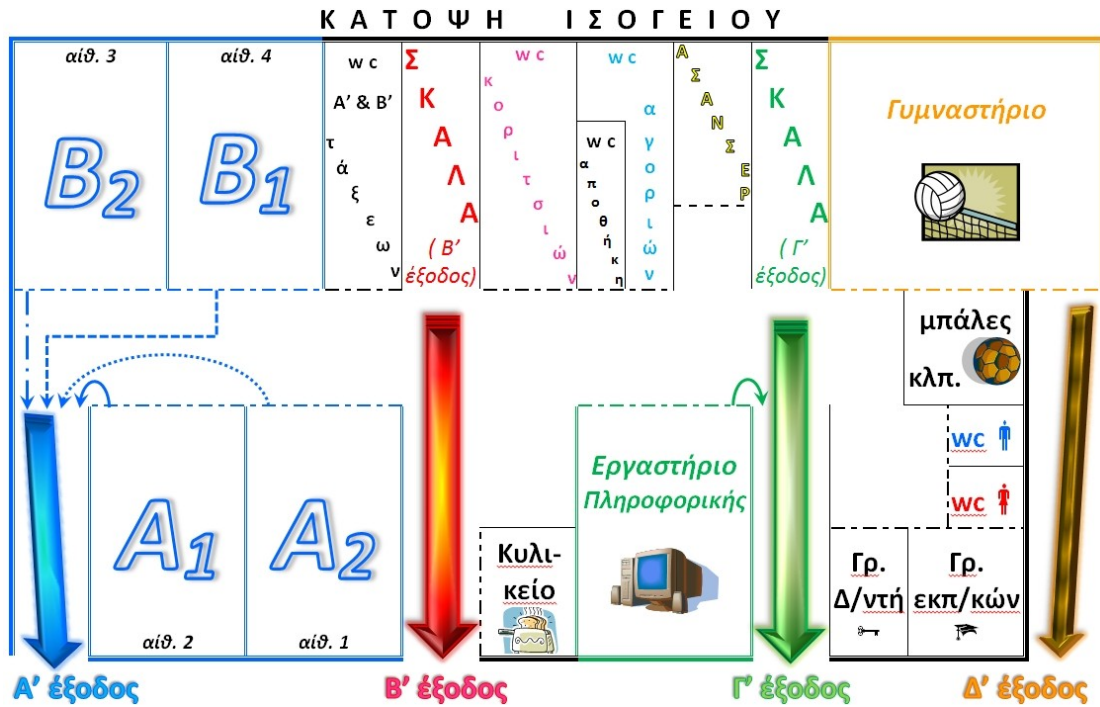

Κάτοψη Ορόφου

Κ Α Τ Ο Ψ Η Ο Ρ Ο Φ Ο Υ
(Β ' Ε Ξ Ο Δ Ο Σ) (Γ ' Ε Ξ Ο Δ Ο Σ)

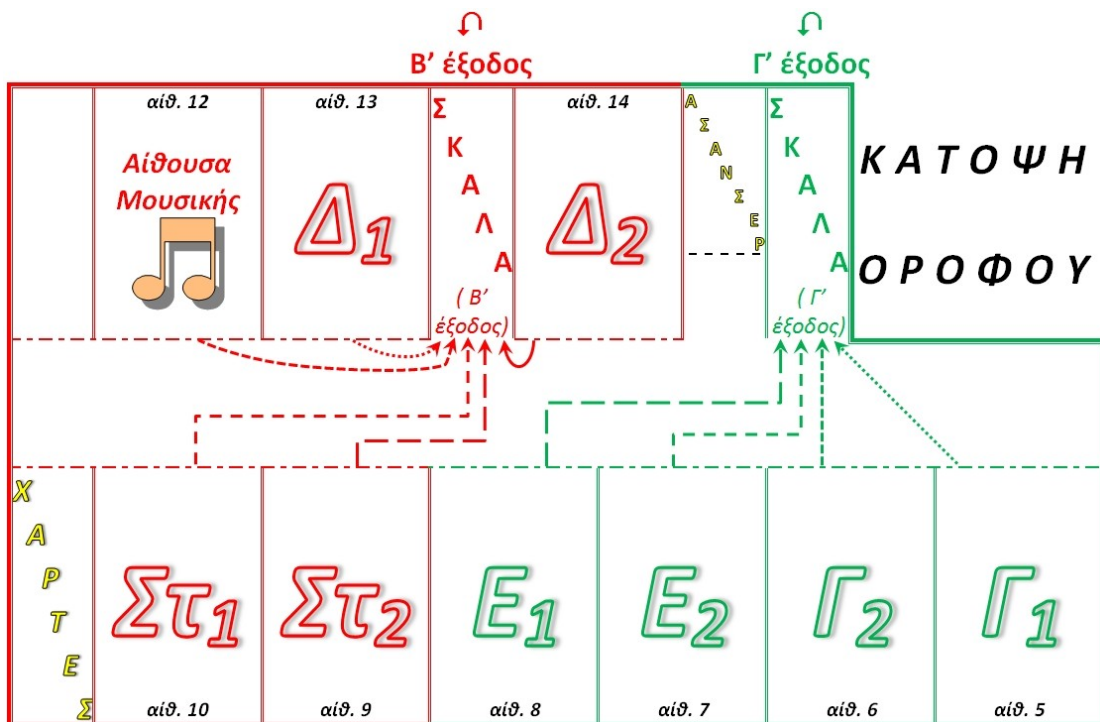

Κάτοψη χώρου καταφυγής



Ειδικό σχέδιο αποχώρησης λόγω έκτακτων συνθηκών

Σε περίπτωση έκτακτης ανάγκης, για την ασφάλεια των παιδιών έχει καταρτιστεί σχέδιο διαφυγής και πραγματοποιούνται ασκήσεις ετοιμότητας.

ΠΑΡΑΤΗΡΗΣΕΙΣ

Θέματα που ανακύπτουν και δεν προβλέπονται από τον Κανονισμό, αντιμετωπίζονται κατά περίπτωση από τον Διευθυντή του σχολείου και τον Σύλλογο Διδασκόντων καθώς και από τον Συντονιστή εκπαιδευτικού έργου σύμφωνα με τις αρχές της παιδαγωγικής επιστήμης και την εκπαιδευτική νομοθεσία, σε πνεύμα συνεργασίας με όλα τα μέλη της σχολικής κοινότητας.

Ο κοινά συμφωνημένος Εσωτερικός Κανονισμός Λειτουργίας έχει βασιστεί στην ισχύουσα νομοθεσία και στις σύγχρονες παιδαγωγικές και διδακτικές αρχές. Η τήρησή του από μαθητές/τριες, τους/τις εκπαιδευτικούς και τους γονείς/κηδεμόνες με αμοιβαίο σεβασμό στον διακριτό θεσμικό ρόλο τους, ώστε να έχει πληρότητα, γενική αποδοχή και εφαρμογή, αποτελεί προϋπόθεση της εύρυθμης λειτουργίας του σχολείου. Είναι το θεμέλιο πάνω στο οποίο μπορεί το σχολείο να οικοδομήσει για να πετύχει τους στόχους και το όραμά του.

ΛΑΡΙΣΑ 30-09 2022
Ο Διευθυντής

Εγκρίνεται αι	
<p>Ο Συντονιστής Εκπαιδευτικού Έργου (ο οποίος έχει την παιδαγωγική ευθύνη του σχολείου)</p> <p>.....</p> <p>Ημερομηνία:</p>	<p>Η Διευθύντρια Εκπαίδευσης</p> <p>.....</p> <p>Ημερομηνία:</p>