

1

1seat car

Αυτοκίνητα μονοθέσια



F1

Φορμουλα 1. Διοργανώτρια αρχή αγώνων αυτοκινήτου.



Θέση οδηγού εντός ενός τέτοιου οχήματος



2

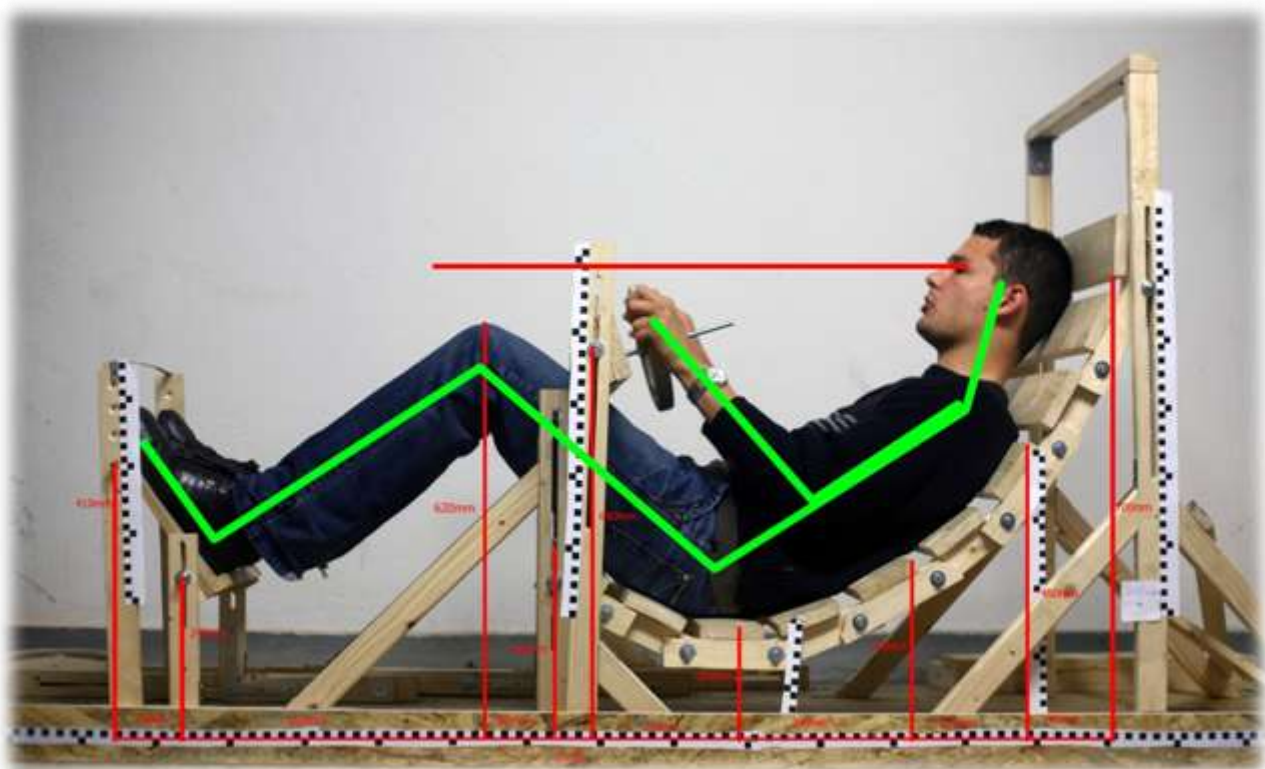

4

4Motion (VW)

Σύστημα τετρακίνησης που χρησιμοποιεί η VW. Η λειτουργία του βασίζεται στον ηλεκτροϋδραυλικό συμπλέκτη Haldex και αποτελεί εξέλιξη του παλαιότερου συστήματος τετρακίνησης «Synchro».

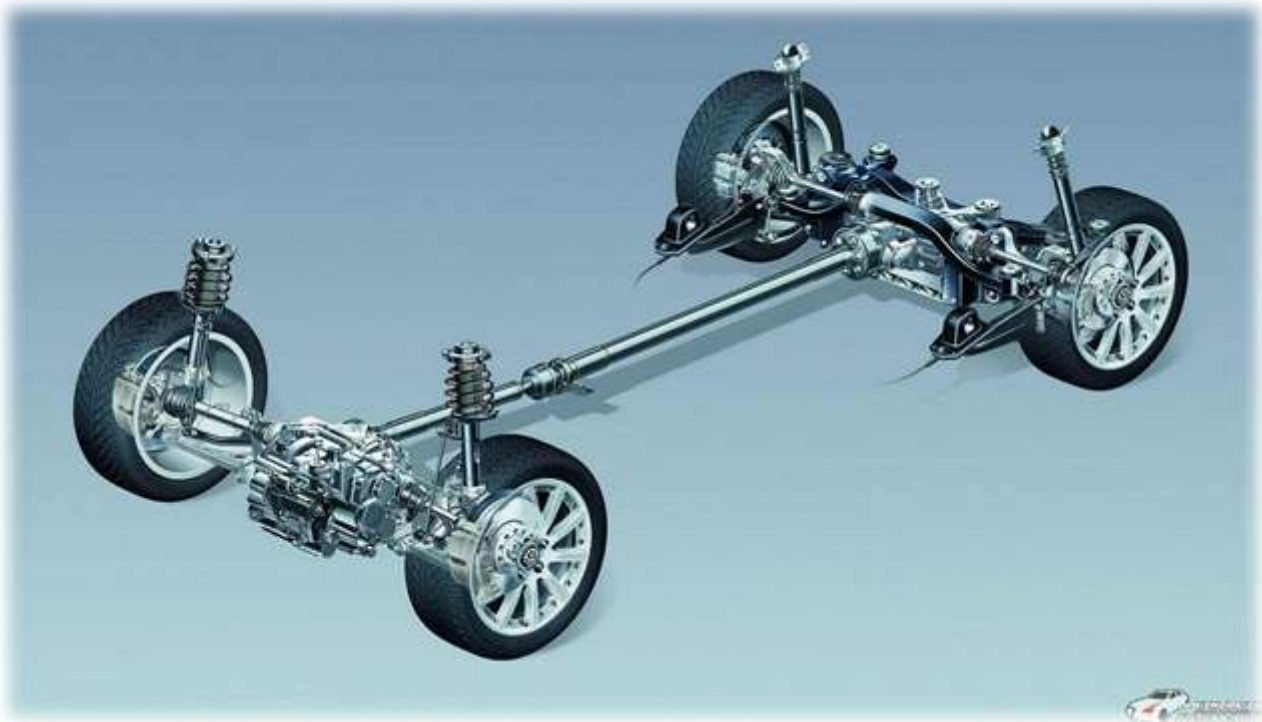

3

4RM

4 Ruote Motrici

Σημαίνει "τέσσερις κινητήριοι τροχοί" και πρόκειται για το σύστημα τετρακίνησης της Ferrari FF.

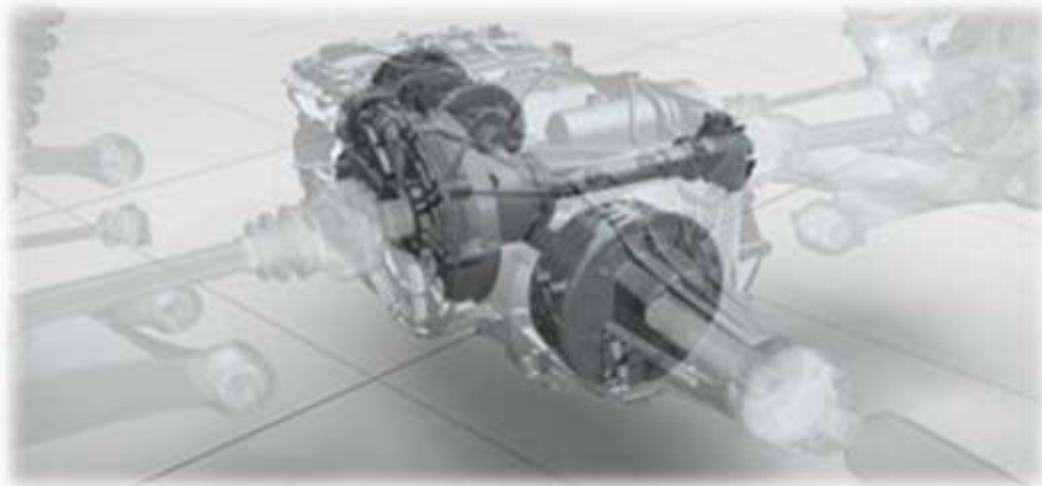

4WS

Four Wheel Steering

Σύστημα τετραδιεύθυνσης. Στρίβουν και οι 4 τροχοί.

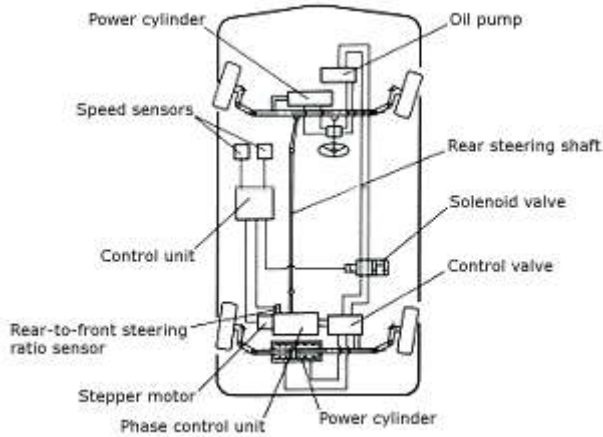

4WD

Four Wheel Drive

Τετρακίνηση. Δίνουν –προσφέρουν στην κίνηση και οι 4 τροχοί.

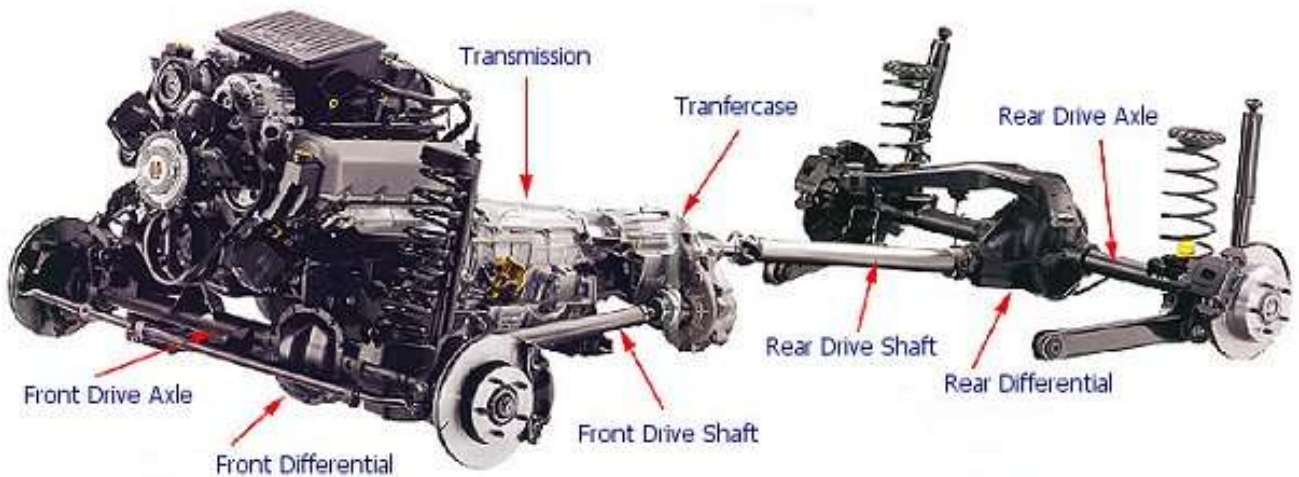
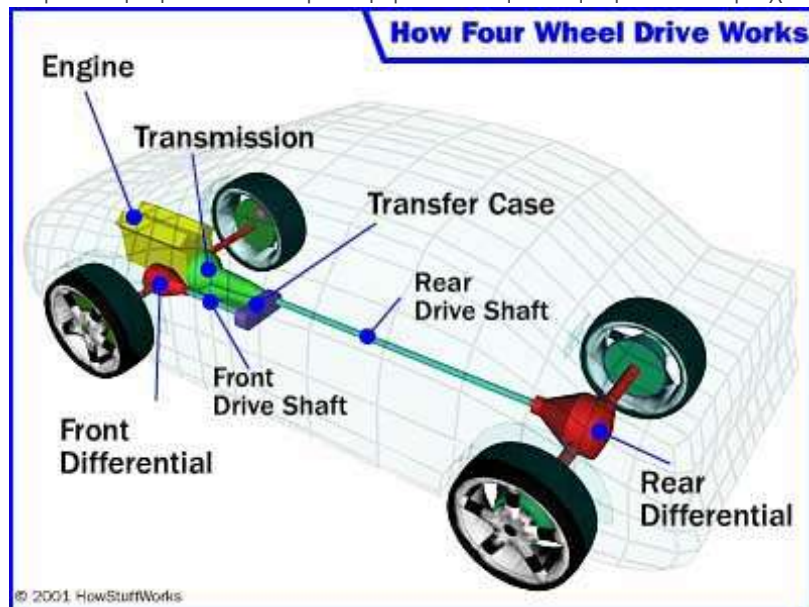

4-ETC

Four-wheel Electronic Traction Control (Mercedes-Benz)

Σύστημα το οποίο ελέγχει με ηλεκτρονικό τρόπο την πρόσφυση και στους τέσσερις τροχούς και εξαλείφει το σπινάρισμα.



5



4matic

Το σύστημα τετρακίνησης της Mercedes-Benz.

▲ All-wheel drive for all: the new 4MATIC from Mercedes-Benz Modern, permanent all-wheel drive with variable torque distribution

