

T

TD

TurboDiesel

Χαρακτηρισμός ενός πετρελαιοκίνητου οχήματος.



TD4

TurboDiesel 4

Χαρακτηρισμός ενός πετρελαιοκίνητου οχήματος με τετρακύλινδρο κινητήρα.

TCS

Traction Control System

Σύστημα ελέγχου της πρόσφυσης.

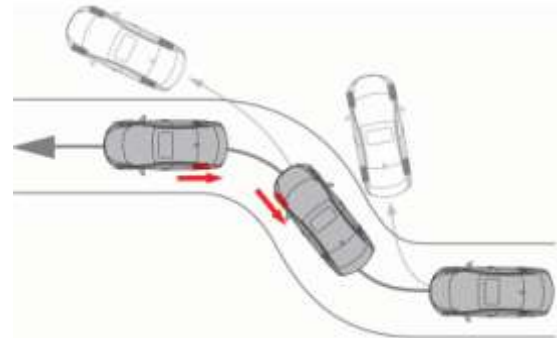

TCM

Transmission Control Module

Ηλεκτρονική μονάδα ελέγχου της μετάδοσης.



2

TbT

Turn by Turn

Λειτουργία του συστήματος πλοήγησης το οποίο δείχνει την κατεύθυνση με βελάκια. Δεν χρησιμοποιείται για χαρτογράφηση.

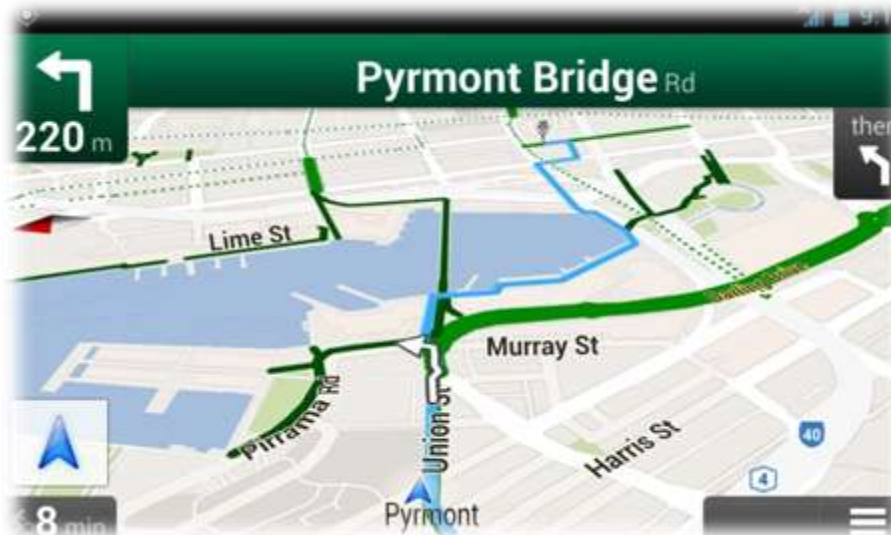

TEMS

Toyota Electronically Modulated Suspension

Ημιενεργητική ανάρτηση που έχει εξελίξει η Ιαπωνική εταιρεία.

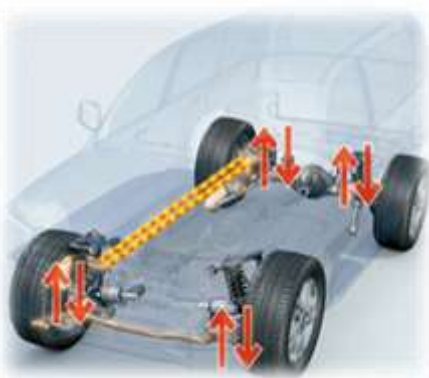

THS-M

Toyota Hybrid System - Mild

Ήπιο υβριδικό σύστημα.



3

TLEV

Transitional Low Emission Vehicle

Οχήματα τα οποία πληρούν τις νόρμες προστασίας του περιβάλλοντος που επιβάλλει η πολιτεία της Καλιφόρνιας.

TMC

Traffic Message Channel

Λειτουργία του RDS η οποία ενημερώνει τον οδηγό για την κίνηση στο δρόμο και για τυχόν συμβάντα που δημιουργούν μπουτιλιάρισμα.



ΤΟΕ Σύγκλιση τροχών

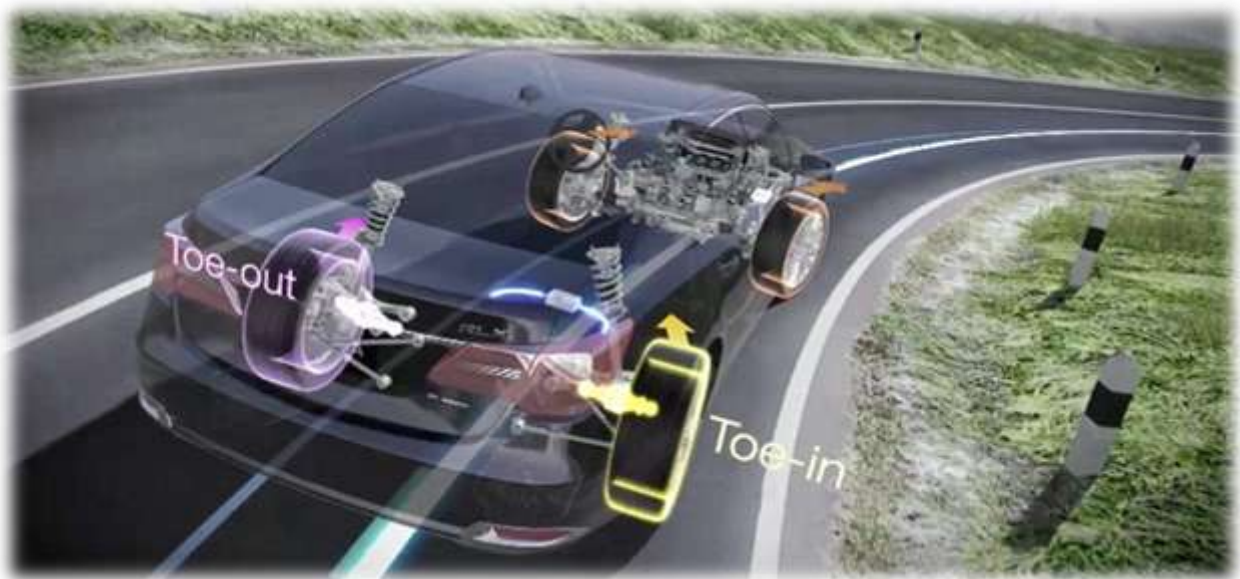

TPC

Tyre Pressure Control

Σύστημα ελέγχου της πίεσης των ελαστικών.

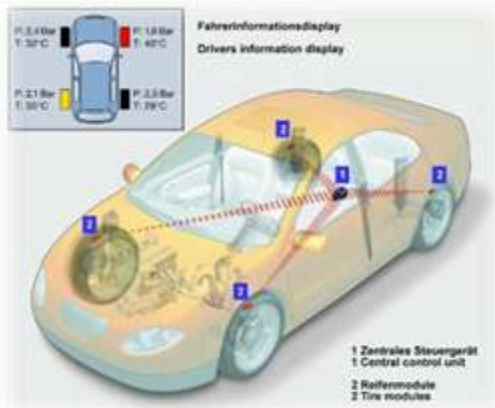

4

TPMS

Tyre Pressure Monitoring System

Άλλη ονομασία του συστήματος ελέγχου της πίεσης των ελαστικών.



TRC

TRaction Control (Lexus)

Σύστημα ελέγχου της πρόσφυσης.



TSC

Trailer Stability Control

Σύστημα ελέγχου της ευστάθειας του τρέιλερ το οποίο συνεργάζεται με το ESP του οχήματος.



TSCV

Tumble Swirl Control Valve (Mazda)

Σύστημα εισαγωγής το οποίο εξαναγκάζει τον αέρα να στροβιλιζείται κατά την είσοδό του στον κύλινδρο.

5

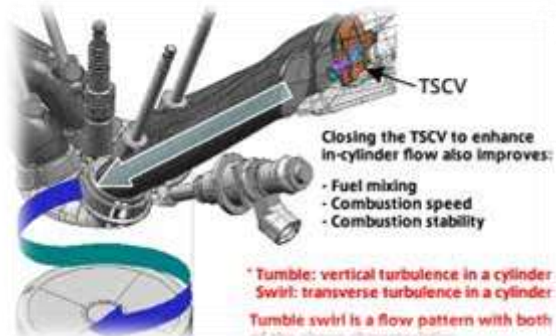
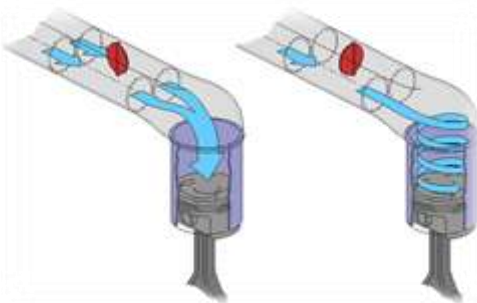

TTL

Twin Trapezoidal Link (Mazda)

Διάταξη πίσω ανάρτησης με διπλούς τραπεζοειδείς συνδέσμους («πολλαπλών» συνδέσμων).

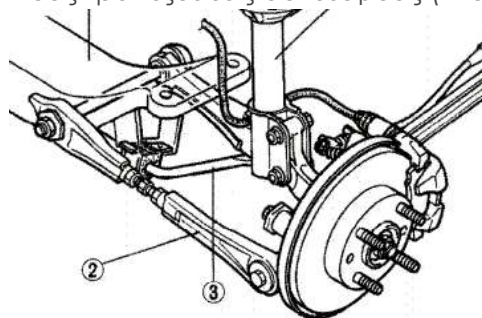

TÜV

Technische ÜberwachungsVerein

Γερμανικός οργανισμός πιστοποίησης οχημάτων και αξεσουάρ αυτών (σχετικά με το Αυτοκίνητο).