

# Q

## QD

### Quadra-Drive (Jeep)

Σύστημα κλειδώματος της τετρακίνησης («G-Roton»).

**QUADRA-DRIVE II<sup>®</sup> 4 HIGH FULL TIME 4WD**

**SELECT A DRIVING ENVIRONMENT**

**ON ROAD**

- Fully automatic, high-range, active operation for year-round traction, wet or dry

**OFF ROAD**

- Under normal driving conditions, torque is distributed between front and rear wheels as shown in the simulation at right.

**DRIVING CONDITIONS** **NORMAL** **SLIPPERY**

48% of torque to front

52% of torque to rear

1

## Q-SYSTEM

Αυτόματο κιβώτιο της Alfa Romeo το οποίο δίνει και τη δυνατότητα στον οδηγό να αλλάξει τις σχέσεις όποτε το επιθυμεί (μοχλός στη θέση «H»).



### QT

### Quadra-Trac (Jeep)

Σύστημα κλειδώματος της τετρακίνησης.

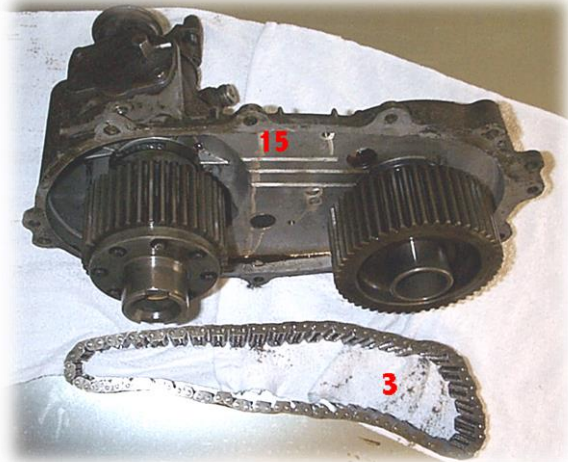
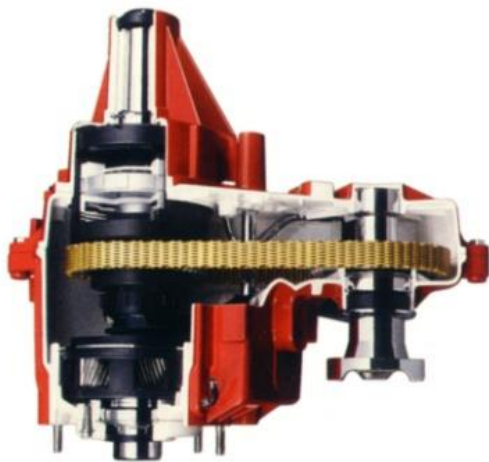

### QUATRO

Σύστημα μόνιμης τετρακίνησης που έχει εξελίξει η Audi (Quattro). Ήταν το πρώτο σύστημα τετρακίνησης που εφαρμόστηκε σε συμβατικά οχήματα και όχι σε «πζιπ».

**Audi A4 quattro**  
Torsen Differential  
09/04

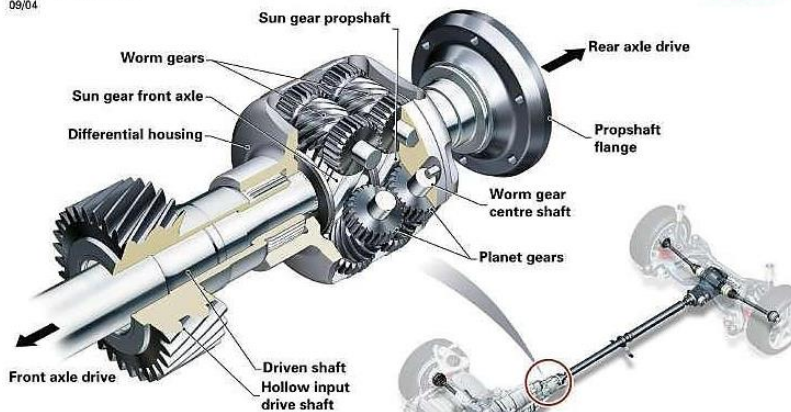

2

### QUICKSHIFT 5

Ημιαυτόματο κιβώτιο ταχυτήτων, με σειραϊκή λειτουργία, από την Renault.

WorldCarFans.com

